

FFGROUP®



WDVC 35 PRO

EN

ORIGINAL INSTRUCTIONS

FR

NOTICE ORIGINALE

IT

ISTRUZIONI ORIGINALI

EL

ΠΡΩΤΟΤΥΠΟ ΟΔΗΓΙΩΝ ΧΡΗΣΗΣ

SR

ORIGINALNO UPUTSTVO ZA RAD

HR

ORIGINALNE UPUTE ZA RAD

RO

INSTRUCȚIUNI DE FOLOSIRE ORIGINALE

HU

EREDETI UTASÍTÁSOK

BG

ОРИГИНАЛНИ ИНСТРУКЦИИ

LT

ORIGINALIOS INSTRUKCIJOS

EXPLANATION OF SYMBOLS / EXPLICATION DES SYMBOLES / SPIEGAZIONE DEI SIMBOLI / ΕΠΕΞΗΓΗΣΗ ΣΥΜΒΟΛΩΝ / OBJAŠNJE- NJE SIMBOLA / OBJAŠNENJE SIMBOLA / EXPLICAREA SIMBOLURILOR / SZIMBÓLUMOK JELENTÉSE / ОБЪАСНЕНИЕ НА СИМВОЛИТЕ / SIMBOLIŲ PAAIŠKINIMAS		7
EN	WET & DRY VACUUM CLEANER	8
FR	ASPIRATEURS EAU ET POUSSIÈRES	10
IT	ASPIRAPOLVERE PER SOLIDI E LIQUIDI	12
EL	ΗΛΕΚΤΡΙΚΗ ΣΚΟΥΠΑ ΥΓΡΩΝ ΚΑΙ ΣΤΕΡΕΩΝ	14
SR	USISIVAČ ZA MOKRO I SUVO	16
HR	USISIVAČ ZA SUHE I MOKRE POVRŠINE	18
RO	ASPIRATOR UMED-USCAT	20
HU	SZÁRAZ NEDVES PORSZÍVÓ	22
BG	МОКРО-СУХА ПРАХОСМУКАЧКА	24
LT	DRĖGNO IR SAUSO VALYMO DULKIŲ SIURBLYS	27
CE		29

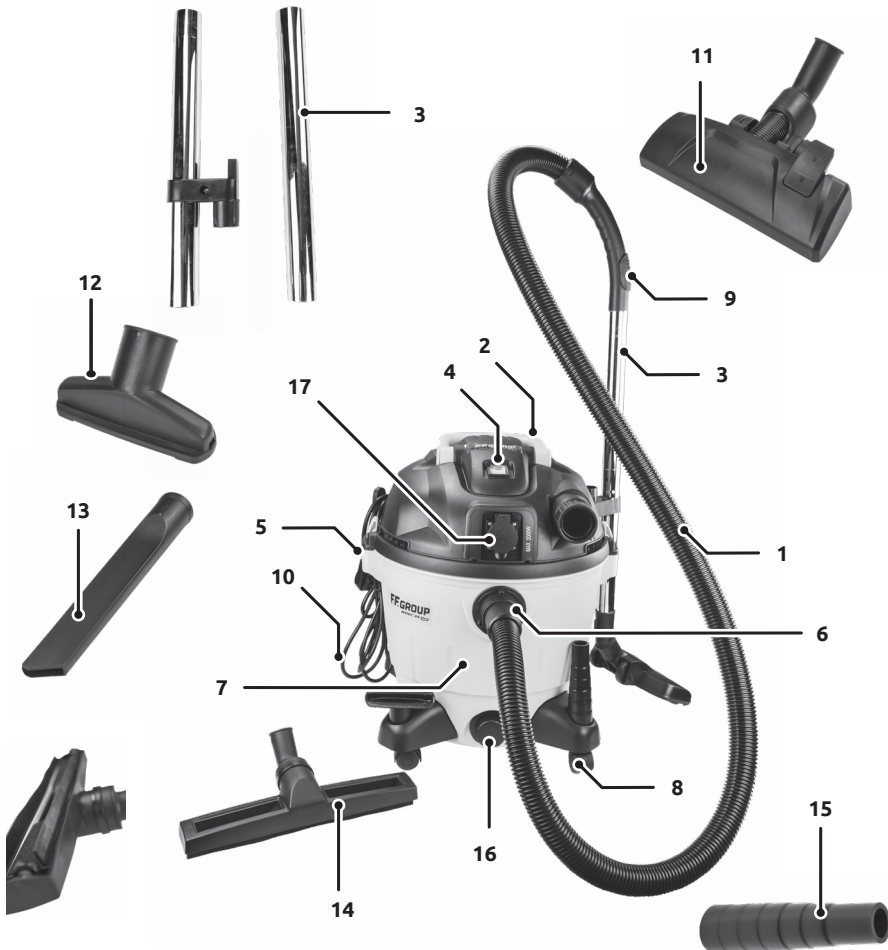







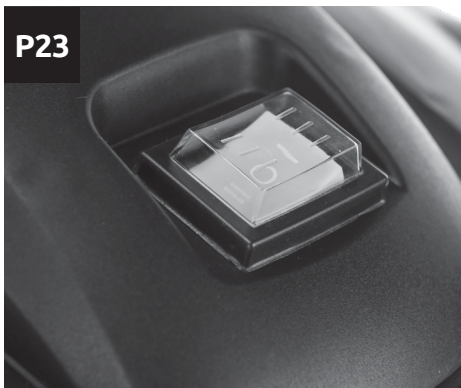



	ENGLISH	FRANÇAIS	ITALIANO	ΕΛΛΗΝΙΚΑ	SRPSKI
	EXPLANATION OF SYMBOLS	EXPLICATION DES SYMBOLES	SPIEGAZIONE DEI SIMBOLI	ΕΠΕΞΗΓΗΣΗ ΣΥΜΒΟΛΩΝ	OBJAŠNJENJE SIMBOLA
	Always read and understand the instructions before operating	Toujours lire et comprendre les instructions avant d'opérer	Leggere e comprendere sempre le istruzioni prima di operare	Διαβάστε και κατανοήστε τις οδηγίες χρήσης πάντα πριν από τη λειτουργία	Uvek pročitajte i razumejte uputstva pre rada
	Important, danger, warning, or caution	Important, danger ou avertissement	Importante, pericolo o avviso	Σημαντικό, κίνδυνος ή προειδοποίηση	Važno, opasnost ili upozorenje
	Complies with applicable safety directives and relative standards	Conforme aux directives de sécurité applicables et aux normes relatives	Conforme alle direttive di sicurezza applicabili e alle relative norme	Συμμορφώνεται με τις ισχύουσες οδηγίες ασφαλείας και τα σχετικά πρότυπα	U skladu sa važećim bezbednosnim direktivama i relativnim standardima

	HRVATSKI	ROMÂNĂ	MAGYAR	БЪЛГАРСКИ	LIETUVIŲ K.
	OBJAŠNJENJE SIMBOLA	EXPLICAREA SIMBOLURILOR	SZIMBÓLUMOK JELENTÉSE	ОБЯСНЕНИЕ НА СИМВОЛИТЕ	SIMBOLIŲ PAAIŠKINIMAS
	Uvijek pročitajte i shvatite upute prije operacije	Citiți și înțelegeți întotdeauna instrucțiunile înainte de a utiliza	Használat előtt mindig olvassa el és értse meg az utasításokat	Винаги четете и разбирайте инструкциите преди работа	Prieš pradėdami dirbti, visada perskaitykite ir supraskite instrukcijas
	Važno, opasnost ili upozorenje	Important, pericol sau avertisment	Fontos, veszély, figyelemzetetés vagy óvatosság	Важно, опасност или Предупреждение	Svarbu, pavojus, įspėjimas ar atsargumas
	U skladu s primjenjivim sigurnosnim direktivama i relativnim standardima	Respectă directivele de siguranță aplicabile și standardele aferente	Megfelel a vonatkozó biztonsági irányelveknek és a vonatkozó szabványoknak	Съответства на приложимите директиви за безопасност и съответните стандарти	Atitinka taikomas saugos direktyvas ir santykinius standartus

ENGLISH

Read all safety warnings and all instructions. Failure to follow the warnings and instructions may result in electric shock, fire and/or serious injury.

The warnings and instructions may result in electric shock, fire and/or serious injury. The warning and information signs attached to the unit provide important information for safe operation. Part from the information in the operating instructions comply with the general safety regulations and regulations for the prevention of accidents.

GENERAL SAFETY WARNINGS

Attention! Never use the vacuum cleaner without dust bag or filter.

- ▶ Do not use outdoors.
- ▶ Do not leave vacuum cleaner when plugged in. Turn off the switch and unplug the electrical cord when you are not using it and before maintenance.
- ▶ Do not allow to be used as a toy. Close attention is necessary when used near children.
- ▶ Do not handle plug or vacuum cleaner with wet hands or operate without shoes.
- ▶ Keep the vacuum cleaner clean, free of dust, hair and anything that may reduce airflow.
- ▶ This vacuum cleaner creates suction and contains a revolving brush roll. Keep hair, loose clothing and all parts of body away from openings and moving parts.
- ▶ Do not wipe anything that is burning or smoking, such as cigarettes, matches, or hot ashes.
- ▶ Do not use to pick up flammable or combustible liquids such as gasoline, or use in explosive atmospheres.
- ▶ For your personal safety always pay attention when cleaning on stairs.
- ▶ Keep vacuum cleaner away from ovens and stoves, etc.
- ▶ Don't suck at large fragments or sharp objects.

ELECTRICAL SAFETY

- ▶ Power tool plugs must match the outlet. Never modify the plug in any way. Do not use any adapter plugs with earthed (grounded) power tools. Unmodified plugs and matching outlets will reduce risk of electric shock.
- ▶ Do not abuse the cord. Never use the cord for carrying, pulling or unplugging the power tool. Keep cord away from heat, oil, sharp edges and moving parts. Damaged or entangled cords increase the risk of electric shock.
- ▶ Do not unplug by pulling on cord. To unplug, grasp the plug, not the cord.
- ▶ If the cord is damaged, it must be replaced by a qualified person in order to avoid any hazard.

GUIDELINES FOR USING EXTENSION CORDS

- ▶ Make sure your extension cord is in good condition. When using an extension cord, be sure to use one heavy enough to carry the current your product will draw. An undersized cord will cause a drop in line voltage resulting in loss of power and overheating.
- ▶ Always replace a damaged extension cord or have it repaired by a qualified person before using it.
- ▶ Protect your extension cords from sharp objects, excessive heat and damp/wet areas.

Warning: Never use this machine when the suction power becomes very weak. If this happens, please

check if the dust bag is full (see TO REPLACE DUST BAG); Then check both filters if they are dirty (see MAINTENANCE); At last check the floor brush, tube, hose if any part is jammed.

Don't use the machine until it comes normal. If the problem remains, please submit to an authorized service.

INTENDED USE

This vacuum cleaner indented for sucking up dust and liquids. It is suitable for connecting electrical power tools.

TECHNICAL DATA

Article number	43 502	
Model	WDVC 35 PRO	
Rated voltage	V	220-240
	Hz	50/60
Rated power input	W	1.200
Rated power total	W	3.200
Power Cord Length	m	5
Tank	l	35
Dust Capacity	l	35
Water lift	l	15
Weight	kg	10
Noise	dBA	80

IDENTIFICATION

1. Hose
2. Handle
3. Extension tube
4. Switch
5. Locking block
6. Hose connection
7. Tank
8. Wheel
9. Sliding block
10. Power cord plug
11. Floor brush for carpet and wooden floor
12. Small nozzle brush for sofa, bookshelf, curtain and furniture, etc.
13. Crevice nozzle for corners, cracks, etc.
14. Floor brush (water picking up use)
15. Adapter
16. Water drain valve
17. Power tool socket

ASSEMBLY

Before operate

1. Install 4 small wheels (**P1, P2**)
2. Insert the hose connector into the swivel of the Vacuum Cleaner (I). (**P8, P9**)
3. Insert the tubes into the handle with a twisting force. (**P3, P4**)
4. Insert the floor brush or the other accessories (**P5**)

OPERATION

1. FOR DRY CLEAN

Attention! Never operate the vacuum cleaner without filter / dust bag!

1. Hold the plug and insert into socket.
2. Press the switch to position I to turn on the vacuum cleaner (P20).
3. You can adjust the airflow by push the sliding block up and down. (P6, P7)

CONNECTING ELECTRICAL POWER TOOLS (P24)

Use the socket on the vacuum cleaner for the purpose defined in the operating instructions only. (P18, P19)

Before plugging the power tool into the appliance socket:

1. Switch off the vacuum cleaner.
2. Switch off the power tool to be connected.
3. Connect the power tool with the hose of the vacuum cleaner.

CAUTION! Follow the operating instructions and safety instructions for appliances connected to the power tool socket.

START/STOP

To operate the vacuum cleaner with electrical power tool, press the switch of the vacuum cleaner to the position II and then turn on the power tool. (P23)

When the power tool turns off, vacuum cleaner will turn off after 2-8 seconds.

2. PICKING UP LIQUIDS

ATTENTION! Operate the vacuum cleaner without filter/dust bag!

1. Insert the floor brush for water picking up use to the tube.
2. Before liquids are picked up, always remove the filter / bag (P11, P16) and check that the float works properly. If foam develops or liquid emerges, stop work immediately and empty the dirt tank, by taking off the cover let water drain. (P13, P14, P15)

3. BLOWER FUNCTION

The vacuum cleaner has a blower function to clean inaccessible places or to dry the surface of wet items.

Insert the hose connector to the blow swivel of the vacuum cleaner (II). (P21, P22)

Do not direct the air into rooms in an uncontrolled manner. When using the blower function, always use a clean hose. Stirred-up dust can be hazardous to health. Do not use the blower function in closed rooms.

Note! ENSURE you turn the unit off at the very minimum every 15 minutes (for 1 minute) to let the motor cool down - failure to do so may cause motor failure.

DO NOT use the vacuum cleaner for more than 4 hours (including rest breaks) during one day

TO REPLACE DUST BAG (P10, P11)/ FILTER (P16, P17)

If the filter / dust bag, is full please clean it as soon as possible.

If the filter/dust bag is damaged replace it immediately!

1. Release the lock block to open the up housing (P12)
2. Through the dust bag into dustbin after use.
3. Put back the up housing, and fasten the locking block

MAINTENANCE

WARNING: When the filter are obviously covered with dust or the suction decreases considerably, please clean it in time. This can improve the working efficiency and extend the life time of the vacuum cleaner.

1. Take off the filters
2. Clean it carefully with air
3. Put the clean filters back

STORAGE

Store the vacuum cleaner indoor in a cool, dry area. All the included accessories can storage on the vacuum cleaner.

ENVIRONMENTAL PROTECTION

Recycle raw materials instead of disposing as waste. Machine, accessories and packaging should be sorted for environment - friendly recycling. The plastic components are labeled for categorized recycling.

WARRANTY

This product is warranted in accordance with the legal/country specific regulations, effective from the date of purchase by the first user. Damage attributable to normal wear and tear, overload or improper handling will be excluded from the guarantee. In case of a claim, please send the machine, completely assembled, to your dealer or the service Centre for electric power tools.

FRANÇAIS

Il est impératif de lire toutes les consignes de sécurité et toutes les instructions. Le non-respect des avertissements et instructions indiqués ci-après peut conduire à une électrocution, un incendie et/ou de graves blessures.

Vous trouverez des indications importantes pour un service sans risques sur les plaques d'avertissement se trouvant sur l'appareil. Outre les indications figurant dans les instructions de service, respecter les instructions générales de sécurité et de prévention des accidents.

AVERTISSEMENTS GÉNÉRAUX DE SÉCURITÉ

Attention! N'utilisez jamais l'aspirateur sans sac à poussière ni filtre.

- ▶ Ne pas utiliser à l'extérieur.
- ▶ Ne pas laisser l'aspirateur sans surveillance lorsqu'il est branché. Éteindre l'interrupteur et débrancher le cordon électrique lorsque l'appareil n'est pas utilisé et avant d'effectuer tout entretien.
- ▶ Cet aspirateur ne doit pas être utilisé comme un jouet. Une attention particulière est nécessaire lorsque l'aspirateur est utilisé près des enfants.
- ▶ Ne pas manipuler la prise ni l'aspirateur lorsque vous avez les mains mouillées et que vous ne portez pas de chaussures.
- ▶ Garder l'aspirateur propre, exempt de poussière, de cheveux et de tout ce qui pourrait réduire le débit d'air.
- ▶ Cet aspirateur crée une aspiration et contient un rouleau brosse rotatif. Garder les cheveux, les vêtements amples et toutes les parties du corps à l'écart des ouvertures et des pièces en mouvement.
- ▶ N'aspirer aucun objet en feu ou qui crée de la fumée, tel que des cigarettes, des allumettes ni des cendres chaudes.
- ▶ Ne pas utiliser pour aspirer des liquides inflammables ou combustibles tels que de l'essence, et ne pas utiliser dans des atmosphères explosives.
- ▶ Pour votre sécurité personnelle, faites toujours attention lors du nettoyage des escaliers.
- ▶ Garder l'aspirateur à l'écart des fours, des cuisinières, etc.
- ▶ Ne pas aspirer de gros fragments ni d'objets pointus.

SÉCURITÉ ÉLECTRIQUE

- ▶ Il faut que les fiches de l'outil électrique soient adaptées au socle. Ne jamais modifier la fiche de quelque façon que ce soit. Ne pas utiliser d'adaptateurs avec des outils à branchement de terre. Des fiches non modifiées et des socles adaptés réduiront le risque de choc électrique.
- ▶ Ne pas maltraiter le cordon. Ne jamais utiliser le cordon pour porter, tirer ou débrancher l'outil. Maintenir le cordon à l'écart de la chaleur, du lubrifiant, des arêtes ou des parties en mouvement. Les cordons endommagés ou emmêlés augmentent le risque de choc électrique.
- ▶ Ne pas débrancher en tirant sur le cordon. Pour débrancher, tirer sur la prise, pas sur le cordon.
- ▶ Si le cordon d'alimentation est endommagé, il doit être remplacé par des personnes qualifiées afin d'éviter tout risque.

CONSEILS D'UTILISATION DES RALLONGES

- ▶ Assurez-vous que votre rallonge soit en bon état. Lorsque vous utilisez une rallonge, assurez-vous d'en utiliser une assez résistante pour faire circuler le courant que le rabot consommera. Un cordon sous-dimensionné provoquera une chute de tension, entraînant une perte de puissance et une surchauffe.
- ▶ Remplacez toujours une rallonge endommagée, ou faites-la réparer par une personne qualifiée avant de l'utiliser.
- ▶ Protégez vos rallonges des objets pointus, de la chaleur excessive et des zones humides / mouillées.

Avertissement: Ne jamais utiliser cet aspirateur lorsque la puissance d'aspiration devient très faible. Si cela se produit, vérifier si le sac à poussière est plein (voir POUR REMPLACER LE SAC À POUSSIÈRE); puis vérifiez les deux filtres afin de s'assurer qu'ils ne soient pas sales (voir ENTRETIEN); enfin, vérifiez la brosse pour le sol, le tube et le tuyau afin de vous assurer que rien ne soit coincé à l'intérieur. Ne pas utiliser l'aspirateur avant qu'il soit dans un état normal/correct de fonctionnement. Si le problème persiste, adressez-vous à un centre de service agréé.

UTILISATION CONFORME

Cet aspirateur est conçu pour aspirer la poussière et les liquides. Il convient pour connecter des outils électriques.

SPÉCIFICATIONS TECHNIQUES

N° d' article	43 502	
Modèle	WDVC 35 PRO	
Tension nominale	V	220-240
	Hz	50/60
Puissance nominale absorbée	W	1.200
Puissance nominale totale	W	3.200
Longueur du cordon d'alimentation	m	5
Réservoir	l	35
Capacité de gestion de la poussière	l	35
Remontée d'eau	l	15
Poids	kg	10
Bruit	dBA	80

IDENTIFICATION

1. Tuyau
2. Poignée
3. Tube d'extension
4. Commutateur
5. Bloc de verrouillage
6. Raccord de tuyau
7. Réservoir
8. Roue
9. Bloc coulissant
10. Prise du cordon d'alimentation
11. Brosse pour le sol pour les tapis et le parquet
12. Petite brosse à buse pour les canapés, les bibliothèques, les rideaux, les meubles, etc.

13. Buse plate pour les coins, les fissures, etc.
14. Brosse pour le sol (pour aspirer l'eau)
15. Adaptateur
16. Vanne de vidange de l'eau
17. Prise pour outil électrique

ASSEMBLAGE

Avant toute utilisation

1. Installez 4 petites roues **(P1, P2)**
2. Insérez le connecteur de tuyau dans le raccord pivotant de l'aspirateur (I) **(P8, P9)**
3. Insérez les tubes dans la poignée en les tournant. **(P3, P4)**
4. Insérez la brosse pour le sol ou les autres accessoires **(P5)**

UTILISATION

1. POUR LE NETTOYAGE À SEC

Attention! Ne faites jamais fonctionner l'aspirateur sans filtre / sac à poussière!

- ▶ Tenez la fiche et insérez-la dans la prise
- ▶ Placez le bouton sur I pour allumer l'aspirateur **(P20)**.
- ▶ Vous pouvez régler le débit d'air en poussant le bloc coulissant vers le haut et le bas **(P6, P7)**

RACCORDEMENT DES OUTILS ELECTRIQUES (P24)

Utilisez la prise de l'aspirateur uniquement aux fins définies dans le mode d'emploi. **(P18, P19)**

Avant de brancher l'outil électrique dans la prise :

1. Éteignez l'aspirateur.
2. Éteignez l'outil électrique auquel il doit être connecté.
3. Reliez l'outil électrique au tuyau de l'aspirateur.

ATTENTION ! Suivez les instructions d'utilisation et les signes de sécurité des appareils connectés à la prise de l'outil.

MARCHE / ARRÊT

Pour faire fonctionner l'aspirateur avec un outil électrique, mettez le bouton de l'aspirateur sur la position II puis mettez l'outil électrique en marche. **(P23)**

Lorsque l'outil électrique s'éteint, l'aspirateur s'éteindra après 2 à 8 secondes.

2. POUR ASPIRER LES LIQUIDES

Attention! Faire fonctionner l'aspirateur sans filtre / sac à poussière!

1. Insérez la brosse pour le sol pour aspirer de l'eau utilisez le tube.
2. Avant d'aspirer des liquides, retirez toujours le filtre / sac **(P11, P16)** et assurez-vous que le flotteur fonctionne correctement. Si de la mousse se forme ou si du liquide s'échappe, arrêtez immédiatement le travail et videz le réservoir à poussière, en retirant le couvercle, laissez l'eau s'écouler. **(P13, P14, P15)**

3. FONCTION SOUFFLEUR

Le nettoyeur a une fonction de souffleur pour nettoyer des endroits inaccessibles ou pour sécher la surface des objets humides.

Insérez le connecteur de tuyau dans le raccord pivotant de l'aspirateur (II). **(P21, P22)**

Ne dirigez pas l'air dans les pièces de manière incontrôlée. Utilisez toujours un tuyau propre lorsque vous utilisez la fonction souffleur. La poussière mélangée peut être dangereuse pour la santé. N'utilisez pas la fonction souffleur dans des pièces fermées.

Note! ASSUREZ-VOUS d'éteindre l'appareil au minimum toutes les 15 minutes (pendant 1 minute) pour laisser le moteur refroidir. Si vous ne le faites pas, le moteur peut tomber en panne.

NE PAS utiliser l'aspirateur pendant plus de 4 heures (pauses comprises) pendant une journée.

POUR REMPLACER LE SAC À POUSSIÈRE (P10, P11) / LE FILTRE (P16, P17)

Si le filtre / sac à poussière est plein, nettoyez-le dès que possible.

Si le filtre / sac à poussière est endommagé, remplacez-le immédiatement !

1. Relâchez le bloc de verrouillage pour ouvrir le boîtier **(P12)**
2. Jetez le sac à poussière dans la poubelle après utilisation.
3. Remettez le boîtier en place et fixez le bloc de verrouillage.

ENTRETIEN

Avertissement: Veuillez nettoyer le filtre dès que vous notez qu'il est sale ou si vous notez que l'aspirateur est moins performant. Cela permet d'améliorer les performances de l'aspirateur et prolonger sa durée de vie.

1. Enlevez le filtre
2. Nettoyez-le soigneusement avec de l'air
3. Remettez le filtre propre

RANGEMENT

Rangez l'aspirateur à l'intérieur dans un endroit frais et sec. Tous les accessoires fournis peuvent être rangés sur l'aspirateur.

PROTECTION ENVIRONNEMENTALE

Recycler les matières premières au lieu de les éliminer comme des déchets. L'outil, les accessoires et les emballages doivent être triés afin d'assurer un recyclage respectueux de l'environnement. Les composants en plastique sont étiquetés afin d'assurer un recyclage adéquate.

GARANTIE

Le produit est garanti conformément aux réglementations légales / nationales, à compter de la date d'achat par le premier utilisateur. Tout dommage attribuable à une usure normale, à une surcharge ou à une utilisation incorrecte de l'outil sera exclu de la garantie. En cas de réclamation, envoyer l'outil, intégralement assemblé, à votre revendeur ou à un Centre de réparation des outils électriques.

ITALIANO

Leggere tutte le avvertenze di pericolo e le istruzioni operative. In caso di mancato rispetto delle avvertenze di pericolo e delle istruzioni operative si potrà creare il pericolo di scosse elettriche, incendi e/o incidenti gravi.

Le targhette di avviso e di segnalazione applicate sull'apparecchio forniscono indicazioni importanti volte ad assicurarne un funzionamento senza pericoli. Oltre alle indicazioni contenute nelle istruzioni d'uso devono essere rispettate anche le vigenti norme generali di sicurezza ed antinfortunistiche.

AVVERTENZE GENERALI DI SICUREZZA

Attenzione! Non utilizzare mai l'aspirapolvere senza sacco o filtro.

- ▶ Non utilizzare all'aperto.
- ▶ Non lasciare l'aspirapolvere quando è inserito. Spegnerne l'interruttore e scollegare il cavo elettrico quando non lo si utilizza e prima della manutenzione.
- ▶ Non permettere l'uso come giocattolo. È necessario prestare particolare attenzione quando viene utilizzato vicino ai bambini.
- ▶ Non maneggiare la spina o l'aspirapolvere con le mani bagnate o senza scarpe.
- ▶ Tenere l'aspirapolvere pulito, privo di polvere, capelli e qualsiasi cosa che possa ridurre il flusso d'aria.
- ▶ Questo aspirapolvere crea aspirazione e contiene un rullo spazzola rotante. Tenere i capelli, gli indumenti larghi e tutte le parti del corpo lontano dalle aperture e dalle parti in movimento.
- ▶ Non pulire niente che bruci o fumi, come sigarette, fiammiferi o cenere calda.
- ▶ Non utilizzare per raccogliere liquidi infiammabili o combustibili come benzina o in atmosfere esplosive.
- ▶ Per la propria sicurezza personale, fare sempre attenzione durante la pulizia delle scale.
- ▶ Tenere l'aspirapolvere lontano da forni, stufe, ecc.
- ▶ Non aspirare frammenti di grandi dimensioni o oggetti appuntiti.

SICUREZZA ELETTRICA

- ▶ La spina di allacciamento alla rete dell'elettrotensile deve essere adatta alla presa. Evitare assolutamente di apportare modifiche alla spina. Non impiegare spine adattatrici assieme ad elettrotensili dotati di collegamento a terra. Le spine non modificate e le prese adatte allo scopo riducono il rischio di scosse elettriche.
- ▶ Non usare il cavo per scopi diversi da quelli previsti ed, in particolare, non usarlo per trasportare o per appendere l'elettrotensile oppure per estrarre la spina dalla presa di corrente. Non avvicinare il cavo a fonti di calore, olio, spigoli taglienti e neppure a parti della macchina che siano in movimento. I cavi danneggiati o aggrovigliati aumentano il rischio d'insorgenza di scosse elettriche.
- ▶ Non scollegare la spina tirando il cavo. Per staccare la spina, afferrare la spina, non il cavo.
- ▶ Se il cavo è danneggiato, deve essere sostituito da una persona qualificata per evitare qualsiasi pericolo.

LINEE GUIDA PER L'USO DI PROLUNGHE

- ▶ Assicurarsi che la prolunga sia collegata correttamente

e sia in buone condizioni. Quando si usa una prolunga, assicurarsi che la sezione del cavo sia sufficiente per portare la corrente assorbita dal vostro prodotto. Un cavo sottodimensionato potrà causare cadute di tensione e quindi una perdita di potenza e un eccessivo riscaldamento dell'apparecchio.

- ▶ Sostituire sempre una prolunga danneggiata o farla riparare da un tecnico qualificato prima di usarla.
- ▶ Proteggere le prolunghe da oggetti affilati, calore eccessivo e aree umide/bagnate.

Avviso: Non utilizzare mai questa macchina quando la potenza di aspirazione si affievolisce in modo significativo. In tal caso, controllare se il sacchetto per la polvere è pieno (vedere SOSTITUZIONE DEL SACCHETTO POLVERE); quindi controllare se entrambi i filtri sono sporchi (vedere MANUTENZIONE); infine controllare se la spazzola del pavimento, il tubo e il tubo flessibile sono inceppati.

Non utilizzare la macchina finché non diventa normale. Se il problema persiste, rivolgersi ad un servizio autorizzato.

DESTINAZIONE D'USO

Questo aspirapolvere dentellato serve per aspirare polvere e liquidi. È adatto per il collegamento di utensili elettrici.

DATI TECNICI		
Codice prodotto	43 502	
Modello	WDVC 35 PRO	
Tensione nominale	V	220-240
	Hz	50/60
Potenza nominale assorbita	W	1.200
Potenza nominale totale	W	3.200
Lunghezza cavo di alimentazione	m	5
Serbatoio	l	35
Capacità polvere	l	35
Ascensore per l'acqua	l	15
Peso	kg	10
Rumore	dBA	80

IDENTIFICAZIONE

1. Tubo
2. Maniglia
3. Tubo di prolunga
4. Interruttore
5. Blocco
6. Attacco tubo flessibile
7. Serbatoio
8. Ruota
9. Blocco scorrevole
10. Spina del cavo di alimentazione
11. Spazzola per pavimenti in legno e moquette
12. Spazzola con ugello piccolo per divani, scaffali, tende, mobili, ecc.
13. Ugello a fessura per angoli, crepe, ecc.
14. Spazzola per pavimenti (uso raccolta dell'acqua)
15. Adattatore
16. Valvola di scarico acqua
17. Presa per utensili elettrici

MONTAGGIO

Prima dell'uso

1. Installare 4 piccole ruote **(P1, P2)**
2. Inserire il connettore del tubo flessibile nella girevole dell'Aspirapolvere (I). **(P8, P9)**
3. Inserire i tubi nella maniglia con una forza di torsione. **(P3, P4)**
4. Inserire la spazzola per pavimenti o gli altri accessori **(P5)**

FUNZIONAMENTO

1. PER LA PULIZIA A SECCO

Attenzione! Non utilizzare mai l'aspirapolvere senza filtro / sacco per la polvere!

1. Tenere la spina e inserirla nella presa
2. Per accendere l'aspirapolvere, premere l'interruttore in posizione I **(P20)**.
3. È possibile regolare il flusso d'aria spingendo il blocco scorrevole su e giù. **(P6, P7)**

COLLEGAMENTO DEGLI UTENSILI ELETTRICI **(P24)**

Utilizzare la presa dell'aspirapolvere solo per lo scopo definito nelle istruzioni per l'uso. **(P18, P19)**

Prima di inserire l'utensile elettrico nella presa dell'apparecchio:

1. Spegnerne l'aspirapolvere.
2. Spegnerne l'utensile elettrico da collegare.
3. Collegare l'attrezzo elettrico con il tubo flessibile dell'aspirapolvere.

CAUTELA! Seguire le istruzioni per l'uso e le istruzioni di sicurezza per gli apparecchi collegati alla presa dell'attrezzo elettrico.

AVVIO/ARRESTO

Per azionare l'aspirapolvere con l'utensile elettrico, premere l'interruttore dell'aspirapolvere in posizione II e quindi accendere l'utensile elettrico. **(P23)**

Quando l'utensile elettrico si spegne, l'aspirapolvere si spegne dopo 2-8 secondi.

2. RACCOLTA DI LIQUIDI

Attenzione! Azionare l'aspirapolvere senza filtro/sacco polvere!

1. Inserire la spazzola per pavimenti per il prelievo dell'acqua fino al tubo.
2. Prima di raccogliere i liquidi, rimuovere sempre il filtro/sacco **(P11, P16)** e controllare che il galleggiante funzioni correttamente. Se si sviluppa della schiuma o emerge del liquido, interrompere immediatamente il lavoro e svuotare il serbatoio dello sporco, togliere il coperchio e lasciar defluire l'acqua. **(P13, P14, P15)**

3. FUNZIONE SOFFIANTE

Il pulitore ha una funzione di soffiatore per pulire i luoghi inaccessibili o per asciugare la superficie di oggetti bagnati.

Inserire il connettore del tubo flessibile nell'apertura di soffiaggio dell'aspirapolvere (II). **(P21, P22)**

Non dirigere l'aria negli ambienti in modo incontrollato. Quando si utilizza la funzione soffiante, utiliz-

zare sempre un tubo flessibile pulito. La polvere che si mescola può essere pericolosa per la salute. Non utilizzare la funzione soffiante in ambienti chiusi.

Notare! Assicurarsi di spegnere l'unità almeno ogni 15 minuti (per 1 minuto) per far raffreddare il motore, altrimenti si potrebbe causare un guasto al motore.

NON utilizzare l'aspirapolvere per più di 4 ore (comprese le pause di riposo) in una giornata

PER SOSTITUIRE IL SACCHETTO DELLA POLVERE **(P10, P11) / FILTRO **(P16, P17)****

Se il filtro / sacchetto per la polvere, è pieno, si prega di pulirlo il più presto possibile.

Se il filtro/sacco per la polvere è danneggiato, sostituirlo immediatamente!

1. Rilasciare il blocco per aprire l'alloggiamento in alto **(P12)**
2. Dopo l'uso, eliminare il sacchetto per la polvere in una pattumiera.
3. Risistemare l'alloggiamento in alto e fissare il blocco

MANUTENZIONE

AVVISO: Quando il filtro è evidentemente coperto di polvere o l'aspirazione diminuisce notevolmente, si prega di pulirlo in tempo. Questo può migliorare l'efficienza di lavoro e prolungare la durata dell'aspirapolvere.

1. Togliere i filtri
2. Pulirlo accuratamente con aria
3. Rimettere i filtri puliti

CONSERVAZIONE

Conservare l'aspirapolvere in un luogo fresco e asciutto. Tutti gli accessori inclusi possono essere riposti sull'aspirapolvere. **(P20, P21, P22)**

PROTEZIONE DELL'AMBIENTE

Riciclare le materie prime e non smaltire l'apparecchio come rifiuto. Avviare ad un riciclaggio rispettoso dell'ambiente la macchina, gli accessori e gli imballaggi dismessi. I componenti in plastica sono contrassegnati per il riciclaggio selezionato.

GARANZIA

Questo prodotto è garantito in base alle regole della nazione di acquisto, garanzia valida dalla data di acquisto. Sono esclusi dalla garanzia i danni attribuibili alla normale usura, al sovraccarico o a una manipolazione scorretta. In caso di reclamo, inviare la macchina, completamente assemblata, al proprio rivenditore o a un centro assistenza per apparecchiature elettriche.

ΕΛΛΗΝΙΚΑ

Διαβάστε όλες τις υποδείξεις ασφαλείας και τις οδηγίες. Αμέλειες κατά την τήρηση των υποδείξεων ασφαλείας και των οδηγιών μπορεί να προκαλέσουν ηλεκτροπληξία, πυρκαγιά ή/και σοβαρούς τραυματισμούς.

Οι προειδοποιητικές πινακίδες και οι πινακίδες υποδείξεων που υπάρχουν επάνω στη συσκευή παρέχουν σημαντικές υποδείξεις για την ακίνδυνη λειτουργία της. Εκτός από τις υποδείξεις στις οδηγίες χειρισμού πρέπει να λαμβάνονται επίσης υπόψη και οι γενικές διατάξεις ασφαλείας και πρόληψης ατυχημάτων.

ΓΕΝΙΚΕΣ ΟΔΗΓΙΕΣ ΑΣΦΑΛΕΙΑΣ

Προσοχή! Μην χρησιμοποιείτε τη σκούπα χωρίς τη σακούλα και το φίλτρο.

- ▶ Μην χρησιμοποιείται τη συσκευή σε εξωτερικούς χώρους.
- ▶ Μην αφήνετε ποτέ τη συσκευή χωρίς επιτήρηση όταν βρίσκεται σε λειτουργία. Πατήστε το διακόπτη και βγάλτε από την πρίζα το ηλεκτρικό καλώδιο όταν δεν τη χρησιμοποιείτε και πριν οποιαδήποτε διαδικασία συντήρησης.
- ▶ Στενή επιτήρηση είναι απαραίτητη όταν μικρά παιδιά βρίσκονται κοντά στη συσκευή και είναι σε λειτουργία. Βεβαιωθείτε ότι δεν παίζουν με τα εξαρτήματα ή τη συσκευή.
- ▶ Μην ακουμπάτε την πρίζα ή τη σκούπα με υγρά χέρια ή χωρίς να φοράτε παπούτσια.
- ▶ Κρατήστε τη συσκευή καθαρή, χωρίς σκόνες, τρίχες ή οτιδήποτε άλλο που θα μπορούσε να μειώσει τη ροή του αέρα.
- ▶ Αυτή η σκούπα δημιουργεί αναρρόφηση με περιστροφή. Κρατήστε τα μαλλιά, τα ρούχα και οποιοδήποτε μέρος του σώματος σας μακριά από τα ανοίγματα και τα αποσπώμενα μέρη της συσκευής.
- ▶ Μην μαζεύετε με την ηλεκτρική σκούπα ζεστές οσίδες ή οτιδήποτε καίγεται ή βγάζει καπνό, όπως τσιγάρα, σπίρτα ή ζεστές στάχτες.
- ▶ Μην χρησιμοποιείται την ηλεκτρική σκούπα για να μαζέψετε εύφλεκτα υλικά ή υγρά καύσιμα όπως βενζίνη, και σε χώρους όπου υπάρχει πιθανότητα έκρηξης.
- ▶ Προσέξτε ιδιαίτερα όταν καθαρίζετε με τη σκούπα τις σκάλες.
- ▶ Κρατήστε τη συσκευή μακριά από φούρνους, σόμπες, κλπ.
- ▶ Μην απορροφάτε μεγάλα θραύσματα ή αιχμηρά αντικείμενα.

ΗΛΕΚΤΡΙΚΗ ΑΣΦΑΛΕΙΑ

- ▶ Το φως του ηλεκτρικού εργαλείου πρέπει να ταιριάζει στην πρίζα. Δεν επιτρέπεται να κανέναν τρόπο η μετατροπή του φως. Μην χρησιμοποιείτε προσαρμοστικά φως σε συνδυασμό με γειωμένα ηλεκτρικά εργαλεία. Αμεταποίητα φως και κατάλληλες πρίζες μειώνουν τον κίνδυνο ηλεκτροπληξίας.
- ▶ Μην χρησιμοποιείτε το ηλεκτρικό καλώδιο για να μεταφέρετε ή να αναρτήσετε το ηλεκτρικό εργαλείο, ή για να βγάλετε το φως από την πρίζα. Κρατάτε το ηλεκτρικό καλώδιο μακριά από υπερβολικές θερμοκρασίες, κοφτερές ακμές και/ή από κινητά εξαρτήματα. Τυχόν χαλασμένα ή περιπλεγμένα ηλεκτρικά καλώδια αυξάνουν τον κίνδυνο ηλεκτροπληξίας.

- ▶ Μην αποσυνδέετε τη συσκευή τραβώντας την από το καλώδιο. Αποσυνδέστε την τραβώντας πάντα από την πρίζα.
- ▶ Αν το καλώδιο έχει υποστεί βλάβη, πρέπει να αντικατασταθεί από εξουσιοδοτημένο συνεργείο επισκευής για να αποφευχθεί οποιοσδήποτε κίνδυνος.

ΟΔΗΓΙΕΣ ΧΡΗΣΗΣ ΚΑΛΩΔΙΟΥ ΕΠΕΚΤΑΣΗΣ

- ▶ Σιγουρευτείτε ότι το καλώδιο επέκτασής σας είναι σε καλή κατάσταση. Όταν χρησιμοποιείτε ένα καλώδιο επέκτασης, επιβεβαιώστε ότι είναι αρκετά δυνατό στο να σηκώσει το ρεύμα που χρειάζεται το εργαλείο σας. Ένα μικρότερο καλώδιο θα προκαλέσει πτώση της τάσης με αποτέλεσμα την απώλεια ισχύος και υπερθέρμανση.
 - ▶ Βεβαιωθείτε ότι το καλώδιο επέκτασης είναι σωστά συνδεδεμένο. Να το αντικαθιστάτε πάντα να είναι κατεστραμμένο ή να το επισκευάζετε από ειδικευμένο άτομο πριν το χρησιμοποιήσετε.
 - ▶ Προστατεύστε το καλώδιο επέκτασης από αιχμηρά αντικείμενα, υπερβολική θερμότητα, υγρασία και βρεγμένες περιοχές.
- Προειδοποίηση:** Μην χρησιμοποιείτε τη συσκευή όταν η ισχύς αναρρόφησης είναι πολύ χαμηλή. Αν συμβεί αυτό, ελέγξτε αν η σακούλα είναι γεμάτη (δείτε «ΑΝΤΙΚΑΤΑΣΤΑΣΗ ΣΑΚΟΥΛΑΣ»). Μετά ελέγξτε αν τα δύο φίλτρα είναι λερωμένα (δείτε «ΣΥΝΤΗΡΗΣΗ»). Τέλος, ελέγξτε αν η βούρτσα διαπέδου, ο μεταλλικός και ο εύκαμπτος σωλήνας έχουν φρακάρει.
- Μην χρησιμοποιήσετε τη συσκευή μέχρι να επιστρέψετε στο φυσιολογικό. Αν το πρόβλημα παραμένει, απευθυνθείτε σε ένα εξουσιοδοτημένο συνεργείο επισκευής.

ΕΝΔΕΔΕΙΓΜΕΝΗ ΧΡΗΣΗ

Αυτή η σκούπα προορίζεται για απορρόφηση υγρών και σκόνης. (Δεν είναι κατάλληλη για επαγγελματική χρήση).

ΤΕΧΝΙΚΑ ΧΑΡΑΚΤΗΡΙΣΤΙΚΑ

Κωδικός Είδους	43 502	
Μοντέλο	WDVC 35 PRO	
Όνομαστική τάση	V	220-240
	Hz	50/60
Όνομαστική ισχύς	W	1.200
Συνολική ονομαστική ισχύς	W	3.200
Μήκος Καλωδίου	m	5
Δοχείο	l	35
Χωρητικότητα σκόνης	l	35
Αναρρόφηση νερού	l	15
Βάρος	kg	10
Θόρυβος	dB(A)	80

ΣΤΟΙΧΕΙΑ ΠΡΟΪΟΝΤΟΣ

1. Εύκαμπτος σωλήνας αναρρόφησης
2. Λαβή μεταφοράς
3. Μεταλλικός σωλήνας αναρρόφησης
4. Διακόπτης
5. Μοχλός κλειδώματος

6. Υποδοχή εύκαμπτου σωλήνα αναρρόφησης
7. Δοχείο
8. Ροδάκια
9. Μοχλός ρύθμισης αναρρόφησης
10. Καλώδιο τροφοδοσίας
11. Πέλμα διαπέδου για μοκέτες και ξύλινα δάπεδα.
12. Μικρή στρογγυλή βούρτσα για καναπέδες, ράφια, κουρτίνες και έπιπλα
13. Ακροφύσιο για γωνίες και χαραμάδες, κλπ
14. Βούρτσα διαπέδου
15. Προσαρμογέας
16. Βαλβίδα αποστράγγισης νερού
17. Πρίζα ηλεκτρικού εργαλείου

ΣΥΝΑΡΜΟΛΟΓΗΣΗ

Πριν χρησιμοποιήσετε τη συσκευή

1. Εγκαταστήστε τα 4 μικρά ροδάκια **(P1, P2)**
2. Εισάγετε τον εύκαμπο σωλήνα στην υποδοχή της σκούπας (I). **(P8, P9)**
3. Προσαρμόστε τον σωλήνα στη χειρολαβή πιέζοντας περιστροφικά. **(P3, P4, P5)**
4. Προσαρμόστε το πέλμα διαπέδου ή οποιοδήποτε άλλο εξάρτημα **(P5)**

ΛΕΙΤΟΥΡΓΙΑ

1. ΣΤΕΓΝΟ ΚΑΘΑΡΙΣΜΑ

Προσοχή! Μην χρησιμοποιείτε την ηλεκτρική σκούπα χωρίς τη σακούλα και τα φίλτρα

1. Τραβήξτε το καλώδιο τροφοδοσίας και τοποθετήστε το στην πρίζα
2. Πιέστε τον διακόπτη στη θέση I, για να ξεκινήσετε τη λειτουργία της σκούπας **(P20)**.
3. Μπορείτε να ρυθμίσετε την απορροφητική δύναμη μετακινώντας τον μοχλό ασφάλισης πάνω και κάτω **(P6, P7)**

ΣΥΝΔΕΣΗ ΗΛΕΚΤΡΙΚΩΝ ΕΡΓΑΛΕΙΩΝ (P24)

Χρησιμοποιήστε την πρίζα της ηλεκτρικής σκούπας μόνο για σκοπούς που καθορίζονται στις οδηγίες χρήσης. **(P18, P19)**

Πριν εισάγετε το ηλεκτρικό εργαλείο στην υποδοχή της σκούπας:

1. Απενεργοποιήστε την σκούπα.
2. Απενεργοποιήστε το ηλεκτρικό εργαλείο που θα συνδεθεί.
3. Συνδέστε το ηλεκτρικό εργαλείο με το σωλήνα της ηλεκτρικής σκούπας.

ΠΡΟΣΟΧΗ! Ακολουθήστε τις οδηγίες χρήσης και τις οδηγίες ασφαλείας σχετικά με τις συσκευές που συνδέονται στην πρίζα της ηλεκτρικής σκούπας.

ΕΚΚΙΝΗΣΗ/ΠΑΥΣΗ

Για να λειτουργήσει η σκούπα με το ηλεκτρικό εργαλείο, πιέστε το διακόπτη της σκούπας στη θέση II και μετά εκκινήστε το ηλεκτρικό εργαλείο. **(P23)** Όταν απενεργοποιήσετε το ηλεκτρικό εργαλείο, η σκούπα θα απενεργοποιηθεί μετά από 2-8 δευτερόλεπτα.

2. ΓΙΑ ΑΠΟΡΡΟΦΗΣΗ ΥΓΡΩΝ

ΠΡΟΣΟΧΗ! Χρησιμοποιήστε την ηλεκτρική σκούπα χωρίς φίλτρο/σακούλα!

1. Προσαρμόστε τη βούρτσα διαπέδου για νερά στο σωλήνα αναρρόφησης.
2. Πριν από την αναρρόφηση υγρών πρέπει να αποσυναρμολογηθεί εντελώς η σακούλα και τα φίλτρα **(P11, P16)**. Ελέγξτε ότι ο πλωτήρας λειτουργεί σωστά. Σε περίπτωση που σχηματιστεί αφρός ή που εξέλθει υγρό, σταματήστε άμεσα την εργασία και αδειάστε το δοχείο ακαθαρσιών. **(P13, P14, P15)**

3. ΛΕΙΤΟΥΡΓΙΑ ΦΥΣΗΤΗΡΑ

Η σκούπα μπορεί να λειτουργήσει και ως φυσητήρας για να καθαρίσετε δυσπρόσιτες περιοχές ή να στεγνώσετε βρεγμένες επιφάνειες ή αντικείμενα. Προσαρμόστε την υποδοχή του σωλήνα στο ακροφύσιο φυσητήρα της ηλεκτρικής σκούπας (II). **(P21, P22)**

Μην κατευθύνετε τον αέρα στα δωμάτια με ανεξέλεγκτο τρόπο. Όταν χρησιμοποιείτε τη λειτουργία φυσητήρα, να χρησιμοποιείτε πάντα καθαρό σωλήνα. Η σκόνη που μεταδίδεται μπορεί να είναι επικίνδυνη για την υγεία. Μην χρησιμοποιείται την λειτουργία φυσητήρα σε κλειστούς χώρους.

Σημείωση! Βεβαιωθείτε ότι απενεργοποιείτε τη συσκευή το λιγότερο κάθε 15 λεπτά (για ένα λεπτό) για να αφίσετε τον κινητήρα να κρυώσει – αν δεν γίνει αυτό, υπάρχει κίνδυνος βλάβη του κινητήρα.

Μην χρησιμοποιείτε την ηλεκτρική σκούπα για παραπάνω από 4 ώρες (περιλαμβανομένων των διαλειμμάτων) κατά τη διάρκεια της μέρας.

ΑΝΤΙΚΑΤΑΣΤΑΣΗ ΣΑΚΟΥΛΑΣ (P10, P11)/ ΦΙΛΤΡΟΥ (P16, P17)

Αν το φίλτρο/σακούλα είναι γεμάτο, καθαρίστε το όσο το δυνατόν πιο σύντομα.

Αν το φίλτρο/σακούλα έχει υποστεί φθορά, αντικαταστήστε το άμεσα.

1. Απελευθερώστε τη βάση κλειδώματος για να ανοίξετε το δοχείο. **(P12)**
2. Πετάξτε την σακούλα στον κάδο απορριμμάτων μετά τη χρήση.
3. Επανατοθετήστε το πάνω κάλυμμα του δοχείου και κλειδώστε τον μοχλό ασφάλισης.

ΣΥΝΤΗΡΗΣΗ

ΠΡΟΕΙΔΟΠΟΙΗΣΗ: Όταν το φίλτρο είναι καλυμμένο με σκόνη ή το επίπεδο απορρόφησης μειώνεται αισθητά, καθαρίστε το φίλτρο. Αυτό μπορεί να βελτιώσει την αποδοτικότητα λειτουργίας και να παρατείνει την διάρκεια ζωής της σκούπας.

1. Αφαιρέστε το φίλτρο.
2. Καθαρίστε το προσεκτικά με αέρα
3. Τοποθετήστε το καθαρό φίλτρο στη θέση του.

ΑΠΟΘΗΚΕΥΣΗ

Αποθηκεύετε τη σκούπα σε στεγνό και καλά αεριζόμενο μέρος. Όλα τα εξαρτήματα της μπορούν να αποθηκευτούν στην σκούπα.

ΠΡΟΣΤΑΣΙΑ ΠΕΡΙΒΑΛΛΟΝΤΟΣ

Ανακυκλώστε τις πρώτες ύλες αντί να απορρίψετε ως απόβλητα. Το εργαλείο, τα αξεσουάρ και η συσκευασία πρέπει να ταξινομούνται για φιλική

προς το περιβάλλον ανακύκλωση. Αυτές οι οδηγίες εκτυπώνονται χωρίς κλώριο. Τα πλαστικά εξαρτήματα φέρουν ετικέτα για ταξινόμηση ανακύκλωσης.

ΕΓΓΥΗΣΗ

Αυτό το προϊόν είναι εγγυημένο σύμφωνα με τους νομικούς κανονισμούς, που ισχύουν από την ημερομηνία αγοράς από τον πρώτο χρήστη. Οι ζημιές που οφείλονται στην φυσιολογική φθορά, υπερφόρτωση ή ακατάλληλο χειρισμό εξαιρούνται από την εγγύηση. Σε περίπτωση απαίτησης, στείλτε το εργαλείο, πλήρως συναρμολογημένο, στον αντιπρόσωπό σας ή στο εξουσιοδοτημένο σέρβις για ηλεκτρικά εργαλεία.

SRPSKI

Čitajte sva upozorenja i uputstva. Propusti kod pridržavanja upozorenja i uputstava mogu imati za posledicu električni udar, požar i/ili teške povrede.

Tablice za opomenu i pažnju nameštene na uredjaju daju važna uputstva za rad bez opasnosti. Pored uputstava u uputstvu za rad moraju se uzeti u obzir opšti propisi o sigurnosti i sprečavanju nesreća.

OPŠTA BEZBEDNOSNA UPOZORENJA

Pažnja! Nemojte nikada da koristite usisivač bez vreće za prašinu ili filtera.

- ▶ Ne koristite napolju.
- ▶ Ne ostavljajte usisivač bez nadzora kada je uključen u struju. Isključite prekidač i izvucite električni kabl kada ga ne koristite ili pre održavanja.
- ▶ Nemojte da dozvolite da se koristi kao igračka. Potreban je oprez kada se koristi u blizini dece.
- ▶ Ne rukujte utikačem ili usisivačem ako su vam ruke vlažne ili ako ste bosii.
- ▶ Održavajte usisivač čistim, bez prašine, dlaka i bilo čega što može da smanji protok vazduha.
- ▶ Ovaj usisivač obezbeđuje usisavanje i sadrži rotirajuću četku. Kosu, široku odeću i sve delove tela držite dalje od otvora i pokretnih delova.
- ▶ Nemojte da usisavate bilo šta što gori ili se dimi, kao što su cigarete, šibice ili vreli pepeo.
- ▶ Nemojte da sakupljate zapaljive ili gorive tečnosti, kao što je benzin, niti da koristite u eksplozivnim atmosferama.
- ▶ Radi vaše lične bezbednosti, uvek budite oprezni kada čistite na stepenicama.
- ▶ Udaljite usisivač od peći i štednjaka itd.
- ▶ Nemojte da usisavate velike komade ili oštre predmete.

ELEKTRIČNA SIGURNOST

- ▶ Priključni utikač električnog alata mora odgovarati utičnici. Utikač nesme nikako da se menja. Ne upotrebljavajte adaptere utikača zajedno sa električnim alatima zaštićenim uzemljenjem. Ne promenjeni utikači i odgovarajuće utičnice smanjuju rizik električnog udara.
- ▶ Ne nosite električni alat za kabl, ne vešajte ga ili ne izvlačite ga iz utičnice. Držite kabl dalje od vreline, ulja, oštarih ivica ili delova aparata koji se pokreću. Oštećeni ili uvrnuti kablovi povećavaju rizik električnog udara.
- ▶ Nemojte da isključujete iz struje povlačenjem kabla. Da biste isključili iz struje, hvatajte utikač, a ne kabl.
- ▶ Ako je kabl oštećen, mora da ga zameni kvalifikovano lice kako bi se izbegla bilo kakva opasnost.

SMERNICE ZA KORIŠĆENJE PRODUŽNIH KABLOVA

- ▶ Proverite da li je produžni kabl u dobrom stanju. Pri likom korišćenja produžnog kabla, vodite računa da koristite kabl koji je predviđen za struju koju će vaš proizvod da vuče. Previše slab kabl će dovesti do pada linijskog napona, što dovodi do gubitka snage i pregrevanja.
- ▶ Uvek zamenite oštećeni produžni kabl ili neka gaopravi kvalifikovana osoba pre korišćenja.
- ▶ Zaštitite produžne kablove od oštarih predmeta, prekomerne toplote i vlažnih/mokrih područja.

Upozorenje: Nemojte da koristite ovaj uređaj ako usisna snaga postane veoma slaba. Ukoliko do toga dođe, proverite da li je vreća za prašinu puna (pogledajte deo ZAMENA VREĆE ZA PRAŠINU). Zatim proverite oba filtera da biste videli da li su prljavi (pogledajte deo ODRŽAVANJE). Na kraju proverite da li je zapušena četka za pod, cev ili crevo.

Nemojte da koristite uređaj ako nije u ispravnom stanju. Ako se problem i dalje javlja, obratite se ovlašćenom servisu.

NAMENA

Ovaj usisivač je namenjen za usisavanje prašine i tečnosti. Pogodan je za povezivanje alata električne energije.

TEHNIČKI PODACI	
Br. art.	43 502
Model	WDVC 35 PRO
Nominalni napon	V 220-240
	Hz 50/60
Nominalna primljena snaga	W 1.200
Ukupna nominalna snaga	W 3.200
Dužina kabla za napajanje	m 5
Rezervoar	l 35
Kapacitet za prašinu	l 35
Podizanje vode	l 15
Težina	kg 10
Buka	dBA 80

OZNAKA

1. Crevo
2. Drška
3. Produžna cev
4. Prekidač
5. Deo za fiksiranje
6. Priključak za crevo
7. Rezervoar
8. Točak
9. Klizni deo
10. Utikač kabla za napajanje
11. Podna četka za tepihe i drvene podove
12. Mala četka za krevete, police, zavese, nameštaj itd.
13. Ugaoni nastavak za uglove, proreze itd.
14. Podna četka (koristi se za sakupljanje vode)
15. Adapter
16. Ventil za ispuštanje vode
17. Konektor za električni alat

MONTAŽA

Pre rada

1. Montirajte 4 mala točka (P1, P2)
2. Ubacite priključak creva u obrtni deo na usisivaču (I), (P8, P9)
3. Navojno umetnite cev u dršku. (P3, P4)
4. Umetnite podnu četku ili drugi pribor. (P5)

RAD

1. ZA SUVO ČIŠĆENJE

Pažnja! Nemojte nikada da koristite usisivač bez vreće za prašinu ili filtera!

1. Uхватite utikač i umetnite ga u utičnicu
2. Pritisnite prekidač u položaj „I“ da biste uključili usisivač (P20).
3. Protok vazduha možete da podesite guranjem kliznog dela nagore i nadole. (P6, P7)

PRIKLJUČIVANJE ELEKTRIČNIH ALATA (P24)

Koristite ovaj konektor na usisivaču isključivo za namenu koja je navedena u uputstvu za upotrebu. (P18, P19)

Pre priključivanja električnog alata u konektor na uređaju:

1. Isključite usisivač.
2. Isključite električni alat koji treba priključiti.
3. Povežite električni alat sa crevom usisivača.

OPREZ! Pratite uputstvo za upotrebu i bezbednosna uputstva za uređaje koje treba povezati na konektor za električne alate.

POKRETANJE/ZAUSTAVLJANJE

Da biste usisivač koristili sa električnim alatom, gurnite prekidač na usisivaču u položaj II i uključite električni alat. (P23)

Kada se električni alat isključi, usisivač će se isključiti posle 2-8 sekundi.

2. SAKUPLJANJE TEČNOSTI

Pažnja! Nemojte da koristite usisivač bez vreće za prašinu ili filtera!

1. Umetnite u cev podnu četku za sakupljanje tečnosti.
2. Pre sakupljanja tečnosti, uvek uklonite filter/vreću (P11, P16) i proverite da li plovak pravilno radi. Ako se stvara pena ili curi tečnost, odmah obustavite rad i ispraznite rezervoar za prljavštinu tako što ćete skinuti poklopac i izbaciti vodu. (P13, P14, P15)

3. FUNKCIJA IZDUVAVANJA

Usisivač ima funkciju izduvavanja koja je predviđena za čišćenje nepristupačnih mesta ili za sušenje površina vlažnih predmeta.

Umetnite priključak creva u obrtni deo usisivača (II). (P21, P22)

Nemojte da nekontrolisano usmeravate vazduh prema prostoriji. Kada koristite funkciju izduvavanja, uvek koristite čisto crevo. Vrtloženje prašine može biti opasno po zdravlje. Nemojte da koristite funkciju izduvavanja u zatvorenim prostorijama.

Napomena! OBAVEZNO isključite uređaj namjanje na svakih 15 minuta (na 1 minut) da bi se motor ohladio. U suprotnom se može oštetiti motor.

NEMOJTE da koristite usisivač duže od 4 sata (uključujući pauze) dnevno

ZAMENA VREĆE ZA PRAŠINU (P10, P11) /FILTERA (P16, P17)

Ako su filter ili vreća za prašinu prljavi, očistite ih što

je moguće pre.

Ako su filter ili vreća za prašinu oštećeni, odmah ih zamenite!

1. Otpustite deo za fiksiranje da biste otvorili gornji deo kućišta (**P12**)
2. Vreću za prašinu istresite u kantu za otpad nakon upotrebe.
3. Vratite gornji deo kućišta i učvrstite deo za fiksiranje

ODRŽAVANJE

Upozorenje: Ako su filteri očigledno pokriveni prašinom ili je usisna moć značajno smanjena, vodite računa o blagovremenom čišćenju. Time možete da poboljšate efikasnost i produžite vek trajanja usisivača.

1. Skinite filtere
2. Pažljivo očistite vazduhom
3. Vratite čiste filtere na mesto

SKLADIŠTENJE

Usisivač čuvajte unutra, na hladnom i suvom mestu. Sav uključeni dodatni pribor može da se uskladišti na usisivaču. (**P20, P21, P22**)

ZASTITA ŽIVOTNE SREDINE

Reciklirajte sirovine umesto odlaganja na otpad. Mašinu, pribor i ambalažu treba razvrstati za ekološku reciklažu. Plastične komponente su označene za kategorizovanu reciklažu.

GARANCIJA

Za ovaj proizvod se daje garancija u skladu sa zakonskim/lokalnim propisima i ona važi od datuma kupovine od strane prvog korisnika. Oštećenja koja se mogu pisipisati normalnom habanju i trošenju, preopterećenju ili nepravilnom rukovanju biće isključena iz garancije. U slučaju reklamacije, pošaljite mašinu, kompletno sastavljenu, vašem prodavcu ili servisnom centru za električne alate.

HRVATSKI

Treba pročitati sve napomene o sigurnosti i upute. Ako se ne bi poštivale napomene o sigurnosti i upute to bi moglo uzrokovati strujni udar, požar i/ili teške ozljede. **Znakovi upozorenja i obavijesti koji se nalaze na uređaju daju vam važne upute za bezopasan rad.** Osim napomena u uputama za rukovanje, morate se pridržavati i općih puta za sigurnost i propisa za sprječavanje nezgoda.

OPĆA UPOZORENJA O SIGURNOSTI

Pozor! Ne koristite usisivač za prašinu bez vreće za prašinu ili filtra.

- ▶ Nemojte koristiti na otvorenom.
- ▶ Usisivač nemojte ostavljati bez nadzora kada je ukopčan u struju. Isključite sklopku i iskopčajte električni kabel kada ga ne koristite i prije održavanja.
- ▶ Uređaj se ne smije koristiti kao igračka. Potreban je strogi nadzor kada se koristi u blizini djece.
- ▶ Ne rukujte utikačem ili usisivačem dok su vam ruke mokre ili dok ste bos.
- ▶ Održavajte čistoću usisivača za prašinu i odstranite svu prašinu, dlalice i druge predmete koji mogu smanjiti protok zraka.
- ▶ Usisivač za prašinu stvara podtlak i sadrži rotirajući valjak s četkom. Kosu, široku odjeću i sve dijelove tijela držite što dalje od otvora i pokretnih dijelova.
- ▶ Nemojte usisavati predmete koji gore ili se dime kao što su cigarete, šibice ili vrući pepeo.
- ▶ Usisivač nemojte koristiti za usisavanje zapaljivih tekućina kao što je benzin ili za upotrebu u eksplozivnim okruženjima.
- ▶ Radi vlastite sigurnosti, budite pažljivi prilikom čišćenja stepenica.
- ▶ Usisivač za prašinu držite dalje od pećnice, peći itd.
- ▶ Nemojte usisavati velike ili oštre predmete.

SIGURNOST OD ELEKTRIČNE STRUJE

- ▶ Utikač na kabelu električnog uređaja mora odgovarati utičnici. Ni u kojem slučaju ne mijenjajte utikač. Utikač s adapterom nemojte koristiti u kombinaciji s uzemljenim električnim uređajima. Nepromijenjeni utikači i odgovarajuće utičnice smanjuju opasnost od strujnog udara.
- ▶ Ne koristite električni kabel za prenošenje ili povlačenje alata kao ni za isključivanje utikača iz utičnice. Držite kabel podalje od pretjerane topline, oštih rubova i/ili pokretnih dijelova. Oštećeni ili zapetljani električni kabeli povećavaju opasnost od strujnog udara.
- ▶ Ne vucite za kabel dok ga odvajate od utičnice. Prilikom iskopčavanja uhvatite i vucite utikač, a ne kabel.
- ▶ Ako je kabel oštećen, mora ga zamijeniti kvalificirana osoba kako biste izbjegli opasnost.

UPUTE ZA UPOTREBU PRODUŽNOG KABELA

- ▶ Uvjerite se da je Vaš produžni kabel u dobrom stanju. Kada koristite produžni kabel, uvjerite se da je dovoljno snažan da podnese struju koju zahtijeva vaš uređaj. Nedovoljno velik kabel će uzrokovati pad mrežnog napona koji će rezultirati gubitkom snage i pregrijavanjem.
- ▶ Uvjerite se da je produžni kabel ispravno spojen. Oštećeni kabel uvijek zamijenite novim ili ga prije ponovne uporabe odnesite na popravak kvalificira-

noj osobi.

- ▶ Zaštite svoj produžni kabel od oštih predmeta, prekomjerne topline i mokre okoline/vlage.

Upozorenje: stroj nemojte upotrebljavati kada se snaga usisa jako smanji. Ako se to dogodi, provjerite da vrećica za prašinu nije puna (pogledajte ZAMJENA VREĆICE ZA PRAŠINU). Zatim provjerite oba filtra da nisu prljavi (pogledajte ODRŽAVANJE). Na kraju provjerite podnu četku, cijev, crijevo da se u njima nije zaglavio neki predmet.

Nemojte upotrebljavati stroj dok se stanje ne riješi. Ako se problem i dalje nastavlja, uređaj odnesite u ovlaštenu servis.

UPORABA ZA ODREĐENU NAMJENU

Ovaj usisavač za prašinu namijenjen je za usisavanje prašine i tekućina. Pogodna je za spajanje električnih alata.

TEHNIČKA OBILJEŽJA		
Br. art.	43 502	
Model	WDVC 35 PRO	
Nazivni napon	V	220-240
	Hz	50/60
Nazivna snaga	W	1.200
Ukupna nazivna snaga	W	3.200
Dužina kabela za napajanje	m	5
Spremnik	l	35
Volumen za prašinu	l	35
Vodeni prijevoz	l	15
Težina	kg	10
Buka	dBA	80

DIJELOVI UREĐAJA

1. Crijevo
2. Ručka
3. Produžna cijev
4. Sklopka
5. Blok za zaključavanje
6. Priklučak za crijevo
7. Spremnik
8. Kotačić
9. Klizni blok
10. Utikač kabela za napajanje
11. Podna četka za tepihe i drvene podove
12. Mala četka za sofe, police s knjigama, zavjese i namještaj itd.
13. Mlaznica za uska mjesta, procjepe itd.
14. Podna četka (za skupljanje vode)
15. Adapter
16. Ventil za ispuštanje vode
17. Utičnica za priključak električnog alata

SASTAVLJANJE

Prije upotrebe

1. Ugradite 4 mala kotača (P1, P2)
2. Utaknite priključak za mlaznicu u okretni dio usisavača (I) (P8, P9)
3. Utaknite cijevi u dršku uz vrtanje (P3, P4)
4. Utaknite podnu četku ili drugi pribor (P5)

RAD

1. ZA SUHO ČIŠĆENJE

Pozor! Usisavač za prašinu nemojte koristiti bez filtra/vrećice za prašinu!

1. Držite utikač i utaknite ga u utičnicu.
2. Pritisnite sklopku u položaj I da biste uključili usisavač (P20).
3. Protok zraka možete podešavati pomicanjem kliznog bloka gore i dolje (P6, P7)

PRIKLJUČIVANJE ELEKTRIČNOG ALATA (P24)

Utičnicu na usisavaču za prašinu koristite samo za namjenu koja je definirana u uputama za rukovanje. (P18, P19)

Prije ukopčavanje električnog alata u utičnicu uređaja:

1. isključite usisavač za prašinu.
2. isključite električni alat koji želite spojiti.
3. Priključite električni alat s crijevom usisavača za prašinu.

OPREZ! Držite se uputa za rukovanje i sigurnosnih uputa za uređaje priključene na utičnicu za električni alat.

POKRETANJE/ZAUSTAVLJANJE

Ako želite koristiti usisavač za prašinu s električnim alatom, pritisnite sklopku na usisavaču za prašinu u položaj II i zatim uključite električni alat. (P23)

Kada se alat isključi, usisavač za prašinu isključit će se nakon 2-8 sekundi.

2. SKUPLJANJE TEKUĆINA

Pozor! Usisavač za prašinu nemojte koristiti bez filtra/vrećice za prašinu!

1. Utaknite podnu četku za skupljanje vode u cijev.
2. Prije skupljanja tekućine, uklonite filter/vreću za prašinu (P11, P16) i provjerite da plovak radi kako treba. Ako se pojavi pjena ili tekućina, odmah prestanite s radom i ispraznite prljavi spremnik, skinite poklopac i izlijte vodu. (P13, P14, P15)

3. FUNKCIJA PUHANJA

Čistač ima funkciju puhalu za čišćenje nepristupačnih područja ili da se osuši na mokru površinu objekata.

Utaknite priključak za crijevo u okretni dio usisavača za prašinu za puhanje (II). (P21, P22)

Ne usmjeravajte zračnu struju u prostorijama na nekontrolirani način. Kada koristite funkciju puhanja, upotrijebite čisto crijevo. Izmiješana prašina može biti opasna za zdravlje. Nemojte koristiti funkciju otpuhivanja u zatvorenim prostorijama.

Napomena! PAZITE da uređaj isključite barem svakih 15 minuta (na 1 minutu) kako bi se motor ohladio - u protivnom može doći do kvara motora.

NEMOJTE koristiti usisavač dulje od 4 sata (uključujući stanke za odmor) tijekom jednog dana

ZAMJENA VREĆICE ZA PRAŠINU (P10, P11) /FILTRA (P16, P17)

Ako su filter/vrećica puni, očistite ih što prije.

Ako su filter/vrećica za prašinu oštećeni, odmah ih zamijenite!

1. Otpustite blok za zaključavanje kako biste otključali kućište (P12)
2. Ispraznite vrećicu za prašinu u spremnik za prašinu nakon upotrebe.
3. Vratite kućište i stegnite blok za zaključavanje

ODRŽAVANJE

Upozorenje: kada je filter očigledno prekriven prašinom ili se snaga usisa znatno smanji, očistite ga na vrijeme. To može poboljšati radnu učinkovitost i produžiti radni vijek usisavača za prašinu.

1. Skinite filtre
2. Pažljivo očistite zrakom
3. Vratite čiste filtre na mjesto

SKLADIŠTENJE

Usisavač čuvajte u zatvorenom prostoru, na hladnom i suhom mjestu. Svi dodaci mogu se pohraniti na usisavaču za prašinu.

ZAŠTITA OKOLIŠA

Umjesto odlaganja na otpad sirovine reciklirajte. Uređaj, dijelove i ambalažu treba razvrstati za recikliranje neškodljivo po okoliš. Plastični dijelovi nose reciklažne oznake.

JAMSTVO

Uz ovaj uređaj daje se jamstvo u skladu s važećim/lokalnim posebnim odredbama i ono važi od datuma kupnje uređaja od strane prvog korisnika. Oštećenja koja se mogu pripisati normalnom habanju, preopterećenju ili nepravilnom rukovanju isključena su iz ovog jamstva. U slučaju reklamacije, u potpunosti sastavljen uređaj pošaljite svom prodavatelju ili ovlaštenom servisu za električne alate.

ROMÂNĂ

Citiți toate indicațiile de avertizare și instrucțiunile. Nerespectarea indicațiilor de avertizare și a instrucțiunilor poate provoca electrocutare, incendii și/sau răniiri grave.

Plăcuțele de avertizare și cele indicatoare de pe mașină furnizează indicații importante pentru utilizarea sigură a acesteia. Pe lângă indicațiile din instrucțiunile de folosire trebuie luate în considerare și reglementările generale privind siguranța și prevenirea accidentelor.

AVERTIZĂRI GENERALE DE SIGURANȚĂ

Atenție! Nu utilizați niciodată aspiratorul fără sacul pentru praf sau filtru.

- ▶ Nu utilizați în aer liber.
- ▶ Nu lăsați aspiratorul nesupravegheat când este conectat la priză. Opriți comutatorul și scoateți din priză cablul electric atunci când nu îl utilizați și înainte de întreținere.
- ▶ Nu permiteți utilizarea acestuia pe post de jucărie. O atenție deosebită este necesară atunci când este utilizat în apropierea copiilor.
- ▶ Nu manipulați ștecherul sau aspiratorul cu mâinile ude și nu îl utilizați desculți.
- ▶ Păstrați aspiratorul curat, fără praf, păr și orice altceva care ar putea reduce fluxul de aer.
- ▶ Acest aspirator generează aspirație și conține o rolă de perie rotativă. Țineți părul, îmbrăcămintea largă și toate părțile corpului departe de deschiderile și componentele în mișcare ale acestuia.
- ▶ Nu ștergeți nimic care s-a aprins sau emană fum, cum ar fi țigări, chibrituri sau scrum cald.
- ▶ Nu utilizați pentru a aspira lichide inflamabile sau combustibile, cum ar fi benzina și nu utilizați în atmosfere explozive.
- ▶ Pentru siguranța dvs. personală fiți întotdeauna foarte atenți atunci când faceți curățenie pe scări.
- ▶ Țineți aspiratorul departe de duptoare și aragaze etc.
- ▶ Nu aspirați fragmente de mari dimensiuni sau obiecte ascuțite.

SIGURANȚĂ ELECTRICĂ

- ▶ Ștecherul sculei electrice trebuie să fie potrivit prizei electrice. Nu este în nici un caz permisă modificarea ștecherului. Nu folosiți fișe adaptoare la sculele electrice legate la pământ de protecție. Ștecherele nemodificate și prizele corespunzătoare diminuează riscul de electrocutare.
- ▶ Nu schimbați destinația cablului folosindu-l pentru transportarea sau suspendarea sculei electrice ori pentru a trage ștecherul afară din priză. Feriți cablul de căldură, ulei, muchii ascuțite sau componente aflate în mișcare. Cablurile deteriorate sau încurcate măresc riscul de electrocutare.
- ▶ Nu deconectați de la priză trăgând de cablu. Pentru deconectarea de la priză, apucați ștecherul, nu cablul.
- ▶ În cazul în care cablul este deteriorat, acesta trebuie înlocuit de o persoană calificată pentru a evita orice pericol.

INSTRUCȚIUNI PRIVIND UTILIZAREA PRELUNGITOARELOR

- ▶ Asigurați-vă că prelungitorul dumneavoastră este în stare bună. La utilizarea unui prelungitor, asigurați-vă că acesta este destul de rezistent să suporte curentul consumat de uealta electrică. Un cablu

subdimensionat va determina o cădere a tensiunii, cauzând pierderi de putere și supraîncălzire.

- ▶ Întotdeauna înlocuiți prelungitorul avariât sau trimiteți-l spre a fi reparat de o persoană calificată înainte de a-l utiliza.
- ▶ Protejați prelungitoarele de obiectele ascuțite, căldură excesivă și zone umede/cu igrasie.

Avertisment: Nu utilizați niciodată acest aparat atunci când puterea de aspirație devine foarte slabă. Dacă se întâmplă acest lucru, vă rugăm să verificați dacă sacul pentru praf este plin (consultați ÎNLOCUIREA SACULUI PENTRU PRAF); Apoi verificați ambele filtre dacă acestea sunt murdare (consultați ÎNTREȚINERE); În final, verificați peria, tubul, furtunul, dacă este blocată vreă componentă.

Nu utilizați aparatul până când acesta nu revine la normal. Dacă problema persistă, vă rugăm să vă adresați unui centru de service autorizat.

DOMENIUL DE UTILIZARE

Acest aspirator este destinat pentru aspirarea prafului și a lichidelor. Este potrivit pentru conectarea instrumente de energie electrică.

DATE TEHNICE		
Număr de identificare	43 502	
Model	WDVC 35 PRO	
Tensiune nominală	V	220-240
	Hz	50/60
Putere nominală	W	1.200
Putere nominală totală	W	3.200
Lungimea cablului de alimentare	m	5
Rezervor	l	35
Capacitate de colectare praf	l	35
Ridicarea apei	l	15
Greutate	kg	10
Zgomot	dB(A)	80

IDENTIFICARE

1. Furtun
2. Mâner
3. Tub prelungitor
4. Comutator
5. Bloc de blocare
6. Conectare furtu
7. Rezervor
8. Roată
9. Bloc glisant
10. Ștecherul cablului de alimentare
11. Perie de podele pentru pardoseli cu carpetă sau lemn
12. Perie cu duză mică pentru canapele, rafturi de cărți, perdele și mobilier etc.
13. Duză cu scobitură pentru colțuri, fisuri etc.
14. Perie de podea (utilizare pentru colectarea apei)
15. Adaptor
16. Supapă de evacuare apă
17. Priză pentru unealta electrică

ASAMBLAREA

Înainte de utilizare

1. Instalați 4 roți mici (P1, P2)
2. Introduceți conectorul furtunului în pivotul aspiratorului (I). (P8, P9)
3. Introduceți tuburile în mâner cu o forță de răsucire. (P3, P4)
4. Introduceți peria de podea sau celelalte accesorii (P5)

FUNCȚIONARE

1. PENTRU CURĂȚARE USCATĂ

Atenție! Nu utilizați niciodată aspiratorul fără filtru / sacul pentru praf

1. Țineți ștecherul și introduceți-l în priză
2. Apăsăți comutatorul în poziția I pentru a porni aspiratorul (P20).
3. Puteți regla fluxul de aer împingând blocul glisant în sus și în jos. (P6, P7)

CONECTAREA UNELTELOR ELECTRICE (P24)

Utilizați priza de pe aspirator numai în scopurile definite în instrucțiunile de utilizare. (P18, P19)

Înainte de a conecta unealta electrică în priza aparatului:

1. Opriti aspiratorul.
2. Opriti unealta electrică ce urmează a fi conectată.
3. Conectați unealta electrică la furtunul aspiratorului.

MĂSURĂ DE PRECAUȚIE! Urmați instrucțiunile de utilizare și instrucțiunile de siguranță pentru aparatele conectate la priza pentru unelte electrice.

PORNIRE/OPRIRE

Pentru a acționa aspiratorul cu unelte electrice, apăsați comutatorul aspiratorului în poziția II și apoi porniți unealta electrică. (P23)

Când unealta electrică se oprește, aspiratorul se va opri după 2-8 secunde.

2. COLECTAREA LICHIDELOR

Atenție! Utilizați aspiratorul fără filtru/sacul pentru praf!

1. Introduceți peria de podea pentru utilizarea cu scumpul de a colecta apa în tub.
2. Înainte de colectarea lichidelor, scoateți întotdeauna filtrul / sacul (P11, P16) și verificați dacă flotorul funcționează în mod corespunzător. Dacă se creează spumă sau apare lichid, opriți imediat lucrul și goliiți rezervorul de murdărie, scoțând capacul și lăsând apa să se scurgă. (P13, P14, P15)

3. FUNCȚIE DE SUFLANTĂ

Cleaner are o funcție de suflantă curat inaccesibile zone sau usucă suprafața obiectelor umede.

Introduceți conectorul furtunului în pivotul de suflare al aspiratorului (II) (P21, P22)

Nu direcționați aerul în încăperi într-un mod necontrolat. Când utilizați funcția de suflantă, utilizați întotdeauna un furtun curat. Praful agitat poate fi periculos pentru sănătate. Nu utilizați funcția de suflantă în încăperi închise.

Notă! ASIGURAȚI-VĂ că opriți aparatul cel puțin o dată la fiecare 15 minute (timp de 1 minut) pentru a lăsa motorul să se răcească - nerespectarea acestei instrucțiuni poate duce la avarierea motorului.

NU utilizați aspiratorul mai mult de 4 ore (incluzând pauzele de repaus) pe zi.

PENTRU ÎNLOCUIREA SACULUI PENTRU PRAF (P10, P11) / A FILTRULUI (P16, P17)

Dacă filtrul / sacul pentru praf este plin, vă rugăm să îl curățați cât mai curând posibil.

Dacă filtrul / sacul pentru praf este deteriorat, înlocuiți-l imediat!

1. Eliberați blocul de blocare pentru a deschide carcasa superioară (P12)
2. Aruncați sacul pentru praf în coșul de gunoi după utilizare.
3. Puneți înapoi carcasa superioară și fixați blocul de blocare.

ÎNȚEȚINERE

Avertisment: Atunci când filtrul este acoperit în mod evident de praf sau dacă aspirația scade în mod considerabil, curățați-l în timp util. Acest lucru poate îmbunătăți eficiența de lucru și poate prelungi durata de viață a aspiratorului.

1. Scoateți filtrele
2. Curățați-l cu grijă cu aer
3. Puneți filtrele curate înapoi

DEPOZITARE

Depozitați aspiratorul în interior, într-o zonă răcoasă și uscată. Toate accesoriile incluse pot fi depozitate pe aspirator. (P20, P21, P22)

PROTECȚIA MEDIULUI

Reciclați materiile prime în loc să le eliminați ca deșeurii. Aparatul, accesoriile și ambalajul trebuie sortate pentru reciclarea ecologică. Componentele din plastic sunt etichetate pentru reciclarea pe categorii.

GARANȚIE

Acest produs este garantat în conformitate cu reglementările legale/specifice fiecărei țări, în vigoare la data achiziției de către primul utilizator. Avariile care pot fi atribuite uzurii normale, supraîncălzirii sau manipulării necorespunzătoare vor fi excluse din garanție. În cazul unei revendicări, vă rugăm să trimiteți aparatul, complet asamblat, la distribuitorul dvs. sau la Centrul de service pentru aparate electrice.

MAGYAR

Olvasson el minden biztonsági figyelmeztetést és utasítást. A figyelmeztetések és utasítások be nem tartása áramütést, tüzet és/vagy súlyos sérülést okozhat.

A figyelmeztetések és utasítások áramütést, tüzet és/vagy súlyos sérülést okozhatnak. Az egységhez mellékelt figyelmeztető és tájékoztató táblák fontos információkkal szolgálnak a biztonságos üzemeltetéshez. A kezelési utasításban szereplő információk egy része megfelel az általános biztonsági előírásoknak és a bal-eset-megelőzési előírásoknak.

ÁLTALÁNOS BIZTONSÁGI FIGYELMEZTETÉSEK

Figyelem! Soha ne használja a porszívót porzsák vagy szűrő nélkül.

- ▶ Ne használja a szabadban.
- ▶ Ne hagyja a porszívót bedugva. Kapcsolja ki a kapcsolót, és húzza ki az elektromos kábelt, ha nem használja, és karbantartás előtt.
- ▶ Ne engedje játékként használni. Nagy odafigyelés szükséges, ha gyermekek közelében használják.
- ▶ Ne nyúljon a csatlakozódugóhoz vagy a porszívóhoz nedves kézzel, és ne működtesse cipő nélkül.
- ▶ Tartsa tisztán a porszívót, portól, szortól és minden olyan dologtól mentesen, ami csökkentheti a légáramlást.
- ▶ Ez a porszívó szívást hoz létre, és egy forgó kefehengert tartalmaz. Tartsa távol a haját, a laza ruházatot és minden testrészét a nyílásoktól és a mozgó alkatrészekről.
- ▶ Ne töröljön le semmi égő vagy füstölő tárgyat, például cigarettát, gyufát vagy forró hamut.
- ▶ Ne használja gyúlékony vagy éghető folyadékok, például benzín felszívására, és ne használja robbanásveszélyes környezetben.
- ▶ Személyes biztonsága érdekében mindig ügyeljen a lépcsőn történő takarításakor.
- ▶ Tartsa távol a porszívó sütőtől, tűzhelytől stb.
- ▶ Ne szívjon nagy darabokat vagy éles tárgyakat.

ELEKTROMOS BIZTONSÁG

- ▶ Az elektromos szerszámok csatlakozóinak illeszkedniük kell a konnektorhoz. Soha semmilyen módon ne módosítsa a csatlakozót. Ne használjon adapterdugót földelt (földelt) elektromos szerszámokhoz. A nem módosított dugók és a megfelelő aljzatok csökkentik az áramütés kockázatát.
- ▶ Ne éljen vissza a vezetékkel. Soha ne használja a kábelt az elektromos kéziszerszám hordozására, húzására vagy kihúzására. Tartsa távol a kábelt hőtől, olajtól, éles szélektől és mozgó alkatrészekről. A sérült vagy összegabalyodott vezetékek növelik az áramütés kockázatát.
- ▶ Ne húzza ki a tápkábelnél fogva. A kihúzásához a csatlakozót fogja meg, ne a vezetékét.
- ▶ Ha a kábel megsérül, a vezeték elkerülése érdekében szakképzett személynek kell kicserélnie.

ÚTMUTATÓ A HOSSZABBÍTÓKÁBEL HASZNÁLTÁHOZ

- ▶ Győződjön meg arról, hogy a hosszabbító kábel jó állapotban van. Hosszabbító kábel használatakor ügyeljen arra, hogy elég nehéz legyen ahhoz, hogy

el tudja viselni a termék által felvett áramot. Az alul-méretezett vezeték a hálózati feszültség csökkenését okozza, ami áramkimaradást és túlmelegedést eredményez.

- ▶ Használat előtt mindig cserélje ki a sérült hosszszabítókábel, vagy javíttassa meg szakképzett személyvel.
- ▶ Óvja hosszabbítókábeleit éles tárgyaktól, túlzott hőtől és nedves/nedves területektől.

Figyelmeztetés: Soha ne használja a gépet, ha a szívóerő nagyon gyenge. Ha ez megtörténik, ellenőrizze, hogy a porzsák tele van-e (lásd: A PORZSÁK CSERÉJE); Ezután ellenőrizze mindkét szűrőt, hogy szennyezett-e (lásd KARBANTARTÁS); Végül ellenőrizze a padlókefét, csövet, tömlőt, ha valamelyik alkatrész elakadt.

Ne használja a gépet, amíg az normális állapotba nem kerül. Ha a probléma továbbra is fennáll, forduljon egy hivatalos szervizhez.

RENDELTESSZERŰ HASZNÁLAT

Ez a porszívó por és folyadékok felszívására alkalmas. Elektromos szerszámok csatlakoztatására alkalmas.

MŰSZAKI ADATOK		
Cikkszám	43 502	
Modell	WDVC 35 PRO	
Névleges feszültség	V	220-240
	Hz	50/60
Névleges teljesítmény bemenet	W	1.200
Névleges összteljesítmény	W	3.200
Tápkábel hossza	m	5
Tartály	l	35
Porkapacitás	l	35
Vízi lift	l	15
Súly	kg	10
Zaj	dBa	80

AZONOSÍTÁS

1. Tömlő
2. Fogantyú
3. Hosszabbító cső
4. Kapcsoló
5. Záró blokk
6. Tömlőcsatlakozás
7. Tartály
8. Kerék
9. Csúszó blokk
10. Tápkábel csatlakozója
11. Padlókefe szőnyeghez és fapadlóhoz
12. Kis fűvókakefe kanapéhoz, könyvespolchoz, függönyhöz és bútorhoz stb.
13. Résfűvóka sarkokhoz, repedésekhez stb.
14. Padlókefe (vízfelszívás)
15. Adapter
16. Vízleeresztő szelep
17. Elektromos szerszám aljzat

SZERELÉS

Működés előtt

1. Szereljen be 4 kis kereket (P1, P2)
2. Helyezze be a tömlőcsatlakozót a porszívó forgórészebe (I). (P8, P9)
3. Csavaró erővel helyezze be a csöveket a fogantyúba. (P3, P4)
4. Helyezze be a padlókefét vagy a többi tartozékot (P5)

MŰVELET

1. SZÁRÁZ TISZTÍTÁSHOZ

Figyelem! Soha ne működtesse a porszívót szűrő/porzsák nélkül!

1. Fogja meg a dugót, és dugja be az aljzatba.
2. Nyomja a kapcsolót I állásba a porszívó bekapcsolásához (P20).
3. A légáramlást a csúszóblokk fel-le tolásával állíthatja be. (P6, P7)

ELEKTROMOS SZERSZÁMOK CSATLAKOZTATÁSA (P24)

1. Porszívó aljzatát csak a használati utasításban meghatározott célra használja. (P18, P19)

Mielőtt az elektromos kéziszerszámot a készülék aljzatába csatlakoztatná:

2. Kapcsolja ki a porszívót.
3. Kapcsolja ki a csatlakoztatni kívánt elektromos szerszámot.
4. Csatlakoztassa az elektromos kéziszerszámot a porszívó tömlőjéhez.

VIGYÁZAT! Kövesse az elektromos kéziszerszám csatlakozójzatához csatlakoztatott készülékek kezelési és biztonsági utasításait.

START/STOP

1. A porszívó elektromos kéziszerszámmal történő működtetéséhez nyomja a porszívó kapcsolóját II állásba, majd kapcsolja be az elektromos kéziszerszámot. (P23)

Amikor az elektromos kéziszerszám kikapcsol, a porszívó 2-8 másodperc múlva kikapcsol.

2. FOLYADÉKOK FELSZÍVÁSA

FIGYELEM! Működtesse a porszívót szűrő/porzsák nélkül!

1. Helyezze be a padlókefét a víz felszívásához a csőbe.
2. folyadékok felszívása előtt mindig távolítsa el a szűrőt/zsákot (P11, P16), és ellenőrizze, hogy az úszó megfelelően működik-e. Ha hab képződik vagy folyadék lép ki, azonnal hagyja abba a munkát és ürítse ki a szennyeződéstartályt úgy, hogy a feledet leveszi, hagyja kifolyni a vizet. (P13, P14, P15)

3. LÉGFÚVÓ FUNKCIÓ

A porszívó fűvó funkcióval rendelkezik a hozzáférhető helyek tisztítására vagy a nedves tárgyak felületének szárítására.

Dugja be a tömlőcsatlakozót a porszívó fűvó forgatókarába (II). (P21, P22)

Ne irányítsa a levegőt ellenőrizetlenül a helyiségekbe.

A fúvó funkció használatakor mindig tiszta tömlőt használjon. A felkavart por egészségre ártalmas lehet. Ne használja a fúvó funkciót zárt helyiségekben.

Jegyzet! Győződjön meg arról, hogy a készüléket legalább 15 percnél (1 perc) kapcsolja ki, hogy hagyja lehűlni a motort – ennek elmulasztása a motor meghibásodásához vezethet.

NE használja a porszívót 4 óránál tovább (beleértve a pihenő szüneteket is) egy nap alatt

PORZSÁK (P10, P11)/ SZŰRŐ (P16, P17) CSERÉJE

Ha a szűrő/porzsák megtelt, a lehető leghamarabb tisztítsa meg.

Ha a szűrő/porzsák megsérült, azonnal cserélje ki!

1. Engedje el a zárblokkot a felfelé tartó ház kinyitására (P12)
2. Használat után a porzsákon keresztül a szemetesbe.
3. Helyezze vissza a házat, és rögzítse a reteszelő blokkot

KARBANTARTÁS

FIGYELMEZTETÉS: Ha a szűrőt nyilvánvalóan por borítja, vagy a szívóerő jelentősen csökken, kérjük, időben tisztítsa meg. Ez javíthatja a munka hatékonyságát és meghosszabbíthatja a porszívó élettartamát.

1. Vegye le a szűrőket
2. Óvatosan tisztítsa meg levegővel
1. Helyezze vissza a tiszta szűrőket

TÁROLÁS

Tárolja a porszívót beltérben, hűvös, száraz helyen. Az összes mellékelt tartozék a porszívón tárolható.

KÖRNYEZETVÉDELEM

Hasznosítsa újra a nyersanyagokat ahelyett, hogy hulladékként dobná el. A gépet, a tartozékokat és a csomagolást szét kell válogatni a környezetbarát újrahasznosítás érdekében. A műanyag alkatrészek kategorizált újrahasznosítás céljából vannak felcímkézve.

GARANCIA

Erre a termékre a törvényi/országspecifikus előírásoknak megfelelő garanciát vállalunk, amely az első felhasználó általi vásárlás napjától érvényes. A normál kopásból, túlterhelésből vagy szakszerűtlen kezeléssel eredő károk nem tartoznak a garancia hatálya alá. Reklamáció esetén kérjük, küldje el a gépet teljesen összeszerelve a kereskedőhöz vagy az elektromos szerszámok szervizközpontjához.

БЪЛГАРСКИ

Прочетете внимателно всички указания. Неспазването на приведените по-долу указания може да доведе до токов удар, пожар и/или тежки травми.

Посочените на електроинструмента предупредителни и указателни табелки са важни за безопасната работа с него. Освен указанията в ръководството за експлоатация трябва да се спазват също и приложените Общи указания за безопасна работа и предотвратяване на трудови злополуки.

ОБЩИ ПРЕДУПРЕЖДЕНИЯ ЗА БЕЗОПАСНОСТ

Внимание! Никога не използвайте прахосмукачката без торба за прах или филтър.

- ▶ Не използвайте на открито.
- ▶ Не оставяйте прахосмукачката включена в електрическата мрежа без надзор. Изключвайте от бутона и изваждайте от мрежата електрически кабел, ако няма да я използвате и преди поддръжка.
- ▶ Не позволявайте да се използва като играчка. Специално внимание е нужно при използване в близост до деца.
- ▶ Не пипайте щепсела или прахосмукачката с мокри ръце и не използвайте без обувки.
- ▶ Пазете прахосмукачката чиста, без прах, косми и друго, което може да намали въздушната струя.
- ▶ Тази прахосмукачка създава шумове и има въртяща се ролка с четка. Пазете косата, широките дрехи и всички части на тялото далеч от отворите и движещите се части.
- ▶ Не бършете нищо, което гори или пуши, като напр. цигари, клечки или гореща пепел.
- ▶ Не използвайте за събиране на запалими или избухливи течности, като бензин, и не използвайте в експлозивни среди.
- ▶ За вашата лична безопасност винаги бъдете внимателни при почистване на стълби.
- ▶ Пазете прахосмукачката далеч от печки, фурни и др.
- ▶ Не смучете големи фрагменти или остри обекти.

БЕЗОПАСНОСТ ПРИ РАБОТА С ЕЛЕКТРИЧЕСКИ ТОК

- ▶ Щепселът на електроинструмента трябва да е подходящ за ползвания контакт. В никакъв случай не се допуска изменение на конструкцията на щепсела. Когато работите със занулени електроуреди, не използвайте адаптери за щепсела. Ползването на оригинални щепсели и контакти намалява риска от възникване на токов удар.
- ▶ Не използвайте захранващия кабел за цели, за които той не е предвиден, напр. за да носите електроинструмента за кабела или да извадите щепсела от контакта. Предпазвайте кабела от нагряване, омасляване, допир до остри ръбове или до подвижни звена на машини. Повредени или усукани кабели увеличават риска от възникване на токов удар.
- ▶ Не изключвайте от мрежата, като дърпате кабела. За да изключите от мрежата, хванете щепсела, а не кабела.
- ▶ Ако кабелът е повреден, той трябва да се смени

от квалифицирано лице, за да се избегне всякаква опасност.

УКАЗАНИЯ ЗА ИЗПОЛЗВАНЕ НА УДЪЛЖИТЕЛНИ КАБЕЛИ

- ▶ Уверете се, че вашият удължителен кабел е в добро състояние. Когато използвате удължителен кабел, не забравяйте да използвате достатъчно тежък кабел, който да може да понесе електричеството, от което ще се захранва вашият продукт. Кабел с по-малка дължина ще причини спад в мрежовото напрежение, което ще доведе до загуба на мощност и прегряване.
- ▶ Уверете се, че вашият удължителен кабел е правилно свързан и е в добро състояние. Винаги подменяйте повредения удължителен кабел или осигурявайте поправянето му от квалифицирано лице, преди да го използвате.
- ▶ Предпазвайте удължителните кабели от остри предмети, прекомерна топлина и мокри/влажни зони.

Предупреждение: Никога не използвайте машината, когато мощността на засмукване отслабне твърде много. Ако това се случи, проверете дали торбата за прах не е пълна (вж. СМЯНА НА ТОРБАТА ЗА ПРАХ); След това проверете дали двата филтъра не са мръсни (вж. ПОДДРЪЖКА); Накрая проверете за запушване четката за под, тръбата и маркуча.

Не използвайте машината, докато ситуацията не се нормализира. Ако проблемът не се реши, се свържете с оторизиран сервиз.

ПРЕДНАЗНАЧЕНИЕ

Тази прахосмукачка е предназначена за изсмукване на прах и течности. Той е подходящ за свързване на електрически инструменти.

ТЕХНИЧЕСКИ ДАННИ

Артикул № **43 502**

Модел	WDVC 35 PRO	
Номинално напрежение	V	220-240
	Hz	50/60
Номинална консумирана мощност	W	1.200
Обща номинална мощност	W	3.200
Дължина на захранващия кабел	m	5
Резервоар	l	35
Капацитет за прах	l	35
Лифт вода	l	15
Тегло	kg	10
шум	dBA	80

ИДЕНТИФИКАЦИЯ

1. Маркуч
2. Дръжка
3. Удължителна тръба
4. Превключвател
5. Заклучващ блок
6. Свързване към маркуч
7. Резервоар
8. Колело
9. Плъзгащ блок
10. Щепсел на захранващия кабел
11. Четка за под за килим и дървен под
12. Малка четка за канапета, рафтове за книги, завеси, мебели и др.
13. Тесен накрайник за ъгли, пукнатини и др.
14. Четка за под (за събиране на вода)
15. Адаптер
16. Клапан за източване на вода
17. Гнездо на електрическия инструмент

СГЛОБЯВАНЕ

Преди работа

1. Монтирайте 4 малки колела (**P1, P2**)
2. Вкарайте конектора на маркуча в шарнира на прахосмукачката (I). (**P8, P9**)
3. Вкарайте тръбите в дръжката чрез въртене и натискане. (**P3, P4**)
4. Вкарайте четката за под или другите аксесоари (**P5**)

РАБОТА

1. ЗА СУХО ПОЧИСТВАНЕ

Внимание! Никога не използвайте прахосмукачката без филтър/торба за прах!

1. Хванете щепсела и го вкарайте в контакта
2. Натиснете превключателя на позиция I, за да включите прахосмукачката (**P20**).
3. Можете да регулирате въздушната струя чрез избуване нагоре и надолу на плъзгащия блок. (**P6, P7**)

СВЪРЗВАНЕ НА ЕЛЕКТРИЧЕСКИ ИНСТРУМЕНТИ (P24)

Използвайте гнездото върху прахосмукачката само за целта, посочена в работните инструкции. (**P18, P19**)

Преди включване на електрическия инструмент в гнездото на уреда:

1. Изключете прахосмукачката.
2. Изключете електрическия инструмент, който ще се свързва.
3. Свържете електрическия инструмент с маркуча на прахосмукачката.

ВНИМАНИЕ! Следвайте работните инструкции и инструкциите за безопасност за уредите, свързани към гнездото на електрическия инструмент.

СТАРТ/СТОП

За използване на прахосмукачката с електрически инструмент натиснете превключателя на прахосмукачката на позиция II и след това включете електрическия инструмент. (**P23**)

Когато електрическият инструмент се изключи, прахосмукачката ще се изключи след 2 – 8 секунди.

2. СЪБИРАНЕ НА ТЕЧНОСТИ

Внимание! Използвайте прахосмукачката без филтър/торба за прах!

1. Вкарайте четката за под за събиране на вода към тръбата.
2. Преди събиране на течности винаги изваждайте филтъра/торбата (P11, P16) и проверявайте дали поплавъкът работи добре. Ако има пяна или излиза течност, спрете работа незабавно, изпразнете мръсния резервоар и оставете водата да се източи, като свалите капака. (P13, P14, P15)

3. ФУНКЦИЯ НА ОБДУХВАЧ

Препаратът има функция вентилатор за почистване на труднодостъпни места или да изсъхне на повърхността на мокри предмети. Вкарайте конектора за маркуч към обдухващия шарнирен елемент на прахосмукачката (II). (P21, P22)

Не насочвайте въздуха в помещения по неконтролиран начин. Когато използвате функцията на обдухвач, винаги използвайте чист маркуч. Завихреният прах може да бъде опасен за здравето. Не използвайте функцията на обдухвач в затворени помещения.

Забележка! УВЕРЕТЕ СЕ, че изключвате уреда най-малко на всеки 15 минути (за 1 минута), за да оставите мотора да се охлади – в противен случай моторът може да се повреди.

НЕ използвайте прахосмукачката за повече от 4 часа (вкл. прекъсванията за почивка) в рамките на един ден.

СМЯНА НА ТОРБАТА ЗА ПРАХ (P10, P11)/ФИЛТЪРА (P16, P17)

Ако филтърът/торбата за прах е мръсна, почистете я възможно най-бързо.

Ако филтърът/торбата за прах е повредена, сменете я незабавно!

1. Освободете заключващия блок, за да отворите корпуса (P12)
2. Изхвърлете съдържанието на торбата за прах в кошчето за боклук след употреба.
3. Поставете обратно горната част на корпуса и затворете заключващия блок.

ПОДДРЪЖКА

Предупреждение: Когато филтърът е видимо покрит с прах или смукателната сила значително намалее, моля, почистете своевременно. Това може да подобри работната ефективност и да удължи експлоатационния живот на прахосмукачката.

1. Извадете филтрите
2. Почистете внимателно с въздух
3. Поставете обратно чистите филтри

СЪХРАНЕНИЕ

Съхранявайте прахосмукачката на закрито, хлад-

но и сухо място. Всички включени аксесоари могат да се съхраняват върху прахосмукачката. (P20, P21, P22)

ЗАЩИТА НА ОКОЛНАТА СРЕДА

Рециклирайте суровините, вместо да ги изхвърляте като отпадъци. Машината, аксесоарите и опаковката трябва да бъдат сортирани за екологично рециклиране. Пластмасовите компоненти са етикетирани за категоризирано рециклиране.

ГАРАНЦИЯ

Този продукт е гарантиран в съответствие със законовите/специфичните за страната разпоредби в сила от датата на закупуване от първия потребител. Щетите, причинени от нормално износване, претоварване или неправилно боравене, ще бъдат изключени от гаранцията. В случай на рекламация, моля, изпратете машината напълно слобена на вашия дилър или сервизен център за електрически инструменти.

LIETUVIŲ K.

Perskaitykite visus saugos įspėjimus ir instrukcijas. Pespėjimų ir instrukcijų nesilaikymas gali sukelti elektros smūgį, gaisrą ir (arba) rimtus sužalojimus.

Įspėjimai ir instrukcijos gali sukelti elektros smūgį, gaisrą ir (arba) rimtus sužalojimus. Prie įrenginio pritvirtinti įspėjamieji ir informaciniai ženklai suteikia svarbią informaciją apie saugų veikimą. Dalis naudojimo instrukcijoje pateiktos informacijos atitinka bendrąsias saugos taisykles ir nelaimingų atsitikimų prevencijos taisykles.

BENDRIEJI SAUGOS ĮSPĖJIMAI

Dėmesio! Niekada nenaudokite dulkių siurblio be dulkių maišelio ar filtro.

- ▶ Nenaudoti lauke.
- ▶ Nepalikite dulkių siurblio, kai jis įjungtas. Išjunkite jungiklį ir ištraukite elektros laidą, kai jo nenaudojate ir prieš atlikdami techninę priežiūrą.
- ▶ Neleisti naudoti kaip žaislo. Būtinai didelis dėmesys, kai naudojamas šalia vaikų.
- ▶ Nelieskite kištuko ar dulkių siurblio šlapiomis rankomis ir nedirbkite be batų.
- ▶ Laikykite dulkių siurblių švarų, be dulkių, plaukų ir nieko, kas gali sumažinti oro srautą.
- ▶ Šis dulkių siurblys sukuria siurbimą ir jame yra besisukantis šepetėlio ritinys. Plaukus, laisvus drabužius ir visas kūno dalis laikykite toliau nuo angų ir judančių dalių.
- ▶ Nevalykite nieko, kas dega ar rūko, pavyzdžiui, cigarečių, degtukų ar karštų pelenų.
- ▶ Nenaudokite degiems ar degiems skysčiams, pvz., benziniui, surinkti arba nenaudokite sprogoje aplinkoje.
- ▶ Savo asmeniui saugumui visada atkreipkite dėmesį valydamai laiptus.
- ▶ Dulkių siurblių laikykite toliau nuo orkaičių, viryklių ir kt.
- ▶ Nečiulpkite didelių skeveldrų ar aštrių daiktų.

ELEKTROS SAUGA

- ▶ Elektrinio įrankio kištukai turi atitikti lizdą. Niekada jokiu būdu nemodifikuokite kištuko. Nenaudokite adapterių kištukų su įžemintais (įžemintais) elektriniais įrankiais. Nepakeisti kištukai ir atitinkami lizdai sumažins elektros smūgio riziką.
- ▶ Nepiktinaudžiaukite laidu. Niekada nenaudokite laido elektrinio įrankio nešimui, traukimui ar atjungimui. Laikykite laidą toliau nuo karščio, alyvos, aštrių briaunų ir judančių dalių. Pažeisti arba įsipaioję laidai padidina elektros smūgio riziką.
- ▶ Neištraukite kištuko traukdamai už laido. Norėdami atjungti kištuką, imkite už kištuko, o ne už laido.
- ▶ Jei laidas pažeistas, jį turi pakeisti kvalifikuotas asmuo, kad būtų išvengta bet kokio pavojaus.

ILGINIMO LAIDŲ NAUDOJIMO GAIRĖS

- ▶ Įsitikinkite, kad ilginamasis laidas yra geros būklės. Kai naudojate ilginamąjį laidą, naudokite pakankamai sunkų, kad išlaikytų srovę, kurią gamins imas. Dėl per mažo laido sumažės tinklo įtampa, dėl to dings maitinimas ir perkais.
- ▶ Prieš naudodami pažeistą ilginamąjį laidą, visada pakeiskite arba leiskite jį suremontuoti kvalifikuotam asmeniui.
- ▶ Saugokite ilginamuosius laisus nuo aštrių daiktų,

per didelio karščio ir drėgnų/šlapių vietų.

Įspėjimas: Niekada nenaudokite šio įrenginio, kai siurbimo galia labai silpna. Jei taip atsitiks, patikrinkite, ar dulkių maišelis pilnas (žr. DULKIŲ MAIŠELIO PAKEISTI); Tada patikrinkite abu filtrus, ar jie nešvarūs (žr. PRIEŽIŪRA); Galiausiai patikrinkite grindų šepetį, vamzdelį, žarną, ar kuri nors dalis neužstrigo.

Nenaudokite mašinos, kol ji nebus normali. Jei problema išlieka, kreipkitės į jgaliotą servisą.

PASKIRTIS

Šis dulkių siurblys skirtas dulkėms ir skysčiams siurbti. Tinka elektriniams įrankiams prijungti.

TECHNINIAI DUOMENYS

Straipsnio numeris		43 502
Modelis	WDVC 35 PRO	
Nominali įtampa	V	220-240
	Hz	50/60
Nominali įvesties galia	W	1.200
Bendra vardinė galia	W	3.200
Maitinimo laido ilgis	m	5
Tankas	l	35
Dulkių talpa	l	35
Vandens keltuvas	l	15
Svoris	kg	10
Triukšmas	dBA	80

IDENTIFIKAVIMAS

1. Žarna
2. Rankena
3. Praeliginimo vamzdis
4. Perjungti
5. Užrakinimo blokas
6. Žarnos jungtis
7. Tankas
8. Ratas
9. Statdomas blokas
10. Maitinimo laido kištukas
11. Grindų šepetys kilimams ir medinėms grindims
12. Mažas antgalis šepetys, skirtas sofai, knygu lentynai, užuolaidoms ir baldams ir kt.
13. Plyšio antgalis kampams, įtrūkimams ir pan.
14. Grindų šepetys (naudojamas vandens surinkimui)
15. Adapteris
16. Vandens išleidimo vožtuvas
17. Elektrinio įrankio lizdas

SURINKIMAS

Prieš operaciją

1. Sumontuokite 4 mažus ratus (**P1, P2**)
2. Įkiškite žarnos jungtį į dulkių siurblio (I) sukimąsį (**P8, P9**)
3. Sukimo jėga įstatykite vamzdelius į rankeną. (**P3, P4**)
4. Įdėkite grindų šepetį arba kitus priedus (**P5**)

OPERACIJA

1. SAUSAM VALYMU

Dėmesio! Niekada nenaudokite dulkių siurblio be filtro / dulkių maišelio!

1. Laikykite už kištuko ir įkiškite į lizdą.
2. Paspauskite jungiklį j į padėtį, kad įjungtumėte dulkių siurblių **(P20)**.
3. Oro srautą galite reguliuoti stumdami stumdoma bloką aukštyn ir žemyn. **(P6, P7)**

ELEKTRINIŲ MAITINIMO ĮRANKIŲ PRIJUNGIMAS (24 PSL.)

Dulkių siurblio lizdą naudokite tik naudojimo instrukcijoje nurodytam tikslui. **(P18, P19)**

- Prieš įjungdami elektrinį įrankį į prietaiso lizdą:
1. Išjunkite dulkių siurblių.
 2. Išjunkite elektrinį įrankį, kurį norite prijungti.
 3. Elektrinį įrankį prijunkite prie dulkių siurblio žarnos.

ATSARGIAI! Laikykitės prietaisų, prijungtų prie elektros įrankio lizdo, naudojimo instrukcijų ir saugos nurodymų.

START/STOP

Norėdami valdyti dulkių siurblių su elektriniu įrankiu, paspauskite dulkių siurblio jungiklį į padėtį II ir įjunkite elektrinį įrankį. **(P23)**

Kai elektrinis įrankis išsijungs, dulkių siurblys išsijungs po 2–8 sekundžių.

2. SKYSČIŲ SURINKIMAS

DĖMESIO! Naudokite dulkių siurblių be filtro / dulkių maišelio!

1. Į vamzdelį įkiškite grindų šepetį vandeniui surinkti.
2. Prieš rinkdami skysčius, visada išimkite filtrą / maišelį **(P11, P16)** ir patikrinkite, ar plūdė tinkamai veikia. Jei susidaro putos arba atsiranda skystis, nedelsdami nutraukite darbą ir ištuštinkite nešvarumų baką, nuėmę dangtį, leiskite vandeniui nutekėti. **(P13, P14, P15)**

3. PŪSTOVO FUNKCIJA

Dulkių siurblys turi pūstovo funkciją, skirtą neprieinamoms vietoms valyti arba šlapių daiktų paviršiumi nusausti.

Įkiškite žarnos jungtį prie dulkių siurblio pūtimo sukimosi (II). **(P21, P22)**

Nenukreipkite oro į patalpas nekontroliuojamai. Kai naudojate pūstovo funkciją, visada naudokite švirią žarną. Sumaišytos dulkės gali būti pavojingos sveikatai. Nenaudokite pūstovo funkcijos uždaroje patalpose.

Pastaba! ĮSITIKINKITE, kad įrenginį išjungtumėte mažiausiai kas 15 minučių (1 minutę), kad variklis atvėstų – to nepadarus gali sugesti variklis.

NENAUDOKITE dulkių siurblio ilgiau nei 4 valandas (įskaitant poilsio pertraukas) per vieną dieną

PAKEISTI DULKIŲ MAIŠELĮ (P10, P11) / FILTRĄ

(P16, P17)

Jei filtras / dulkių maišelis yra pilnas, kuo greičiau jį išvalykite.

Jei filtras / dulkių maišelis pažeistas, nedelsdami jį pakeiskite!

1. Atleiskite užrakto bloką, kad atidarytumėte korpusą **(P12)**
2. Po naudojimo per dulkių maišelį į šukšliadėžę.
3. Uždėkite atgal korpusą ir pritvirtinkite fiksavimo bloką

PRIEŽIŪRA

ĮSPĖJIMAS: kai filtras akivaizdžiai padengtas dulkelėmis arba siurbimas labai sumažėja, išvalykite jį laiku. Tai gali pagerinti darbo efektyvumą ir pailginti dulkių siurblio tarnavimo laiką.

1. Nuimkite filtrus
2. Atsargiai nuvalykite oru
3. Įdėkite švarius filtrus atgal

SANDĖLIAVIMAS

Laikykite dulkių siurblių patalpoje vėsioje, sausoje vietoje.



Visus pridamus priedus galima laikyti ant dulkių siurblio.

APLINKOS APSAUGA

Perdirbkite žaliavas, o ne išmeskite kaip atliekas. Mašina, priedai ir pakuotės turi būti rūšiuojamos taip, kad jos būtų perdirbtos nekenksmingos aplinkai. Plastikiniai komponentai yra paženklinti, kad juos būtų galima perdirbti.

GARANTIJA

Šiam gaminiui suteikiama garantija pagal teisinius / konkrečios šalies reglamentus, kurie galioja nuo pirkimo naudotojo įsigijimo datos. Garantija netaikoma žalai, atsiradusioms dėl normalaus nusidėvėjimo, perkrovos ar netinkamo naudojimo. Jei turite pretenzijų, visiškai surinktą mašiną nusiųskite pardavėjui arba elektrinių įrankių aptarnavimo centrui.

EN	EU DECLARATION OF CONFORMITY		We declare under our sole responsibility that the listed products comply with all applicable provisions of the below directives and are also in conformity with the following standards. Production year and serial number are on the product. The relative technical file is at the below address.									
	WET & DRY VACUUM CLEANER											
	MODEL	Article number										
FR	DÉCLARATION CE DE CONFORMITÉ		Nous déclarons sous notre propre responsabilité que les produits décrits sont conformes à toutes les dispositions applicables des directives ci-dessous et sont également conformes aux normes suivantes. L'année de production et le numéro de série figurent sur le produit. Le dossier technique correspondant est à l'adresse ci-dessous.									
	ASPIRATEURS EAU ET POUSSIÈRES											
	MODÈLE	Numéro de l'article										
IT	DICHIAZIONE CE DI CONFORMITÀ		Dichiaro sotto la nostra piena responsabilità che i prodotti indicati sono conformi a tutte le disposizioni applicabili delle seguenti direttive e sono inoltre conformi alle seguenti norme. Anno di produzione e numero di serie sono sul prodotto. La relativa scheda tecnica è al seguente indirizzo.									
	ASPIRAPOLVERE PER SOLIDI E LIQUIDI											
	MODELLO	Codice prodotto										
EL	ΔΗΛΩΣΗ ΣΥΜΜΟΡΦΩΣΗΣ ΕΚ		Δηλώνουμε με αποκλειστική μας ευθύνη, ότι τα αναφερόμενα προϊόντα συμμορφώνονται με όλες τις σχετικές διατάξεις των κάτωθι οδηγιών και είναι επίσης σύμφωνα με τα ακόλουθα πρότυπα. Το έτος παραγωγής και ο σειριακός αριθμός αναγράφονται στο προϊόν. Ο τεχνικός φάκελος είναι στην παρακάτω διεύθυνση.									
	ΗΛΕΚΤΡΙΚΗ ΣΚΟΠΤΑ ΥΓΡΩΝ ΚΑΙ ΣΤΕΡΕΩΝ											
	ΜΟΝΤΕΛΟ	Κωδικός προϊόντος										
SR	CE IZJAVA O USAGLAŠENOSTI		Na osnovu svoje odgovornosti izjavljujemo, da navedeni proizvodi poštuju sve važeće odredbe dole navedenih direktiva i da su takođe u skladu sa sledećim standardima. Proizvodna godina i serijski broj su na proizvodu. Relativna tehnička datoteka je na donje adrese.									
	USISIVAČ ZA MOKRO I SUVO											
	MODEL	Broj predmeta										
HR	EU IZJAVA O SUKLADNOSTI		Pod punom odgovornošću izjavljujemo da navedeni proizvodi u skladu sa svim primjenjivim odredbama dolje navedenih direktiva, a također su u skladu sa sledećim standardima. Godina proizvodnje i serijski broj su na proizvodu. Relativna tehnička datoteka nalazi se na donjoj adresi.									
	USISIVAČ ZA SUHE I MOKRE POVRŠINE											
	MODEL	Broj artikla										
RO	DECLARAȚIE DE CONFORMITATE UE		Declarăm pe proprie răspundere că produsele menționate respectă toate prevederile aplicabile din directivele de mai jos și sunt, de asemenea, conforme cu următoarele standarde. Anul de producție și numărul de serie sunt pe produs. Fișierul tehnic relativ se află la adresa de mai jos.									
	ASPIRATOR UMED-USCAT											
	MODEL	Număr articol										
HU	EU MEGFELELŐSÉGI NYILATKOZAT		Kijelentjük kizárólagos felelősségünkre, hogy a felsorolt termékek megfelelnek az alábbi irányelvek összes vonatkozó rendelkezésének, és megfelelnek a következő szabványoknak is. A gyártási év és a sorozatszám a terméken található. A relatív műszaki fájl az alábbi címen található.									
	SZÁRAZ NEDVES PORSZÍVÓ											
	MODELL	Cikk szám										
BG	ЕС ДЕКЛАРАЦИЯ ЗА СЪОТВЕТСТВИЕ		С пълна отговорност ние декларираме, че посочените продукти отговарят на всички валидни изисквания на директивите и разпоредбите по-долу и съответства на следните стандарти.									
	МОКРО-СУХА ПРАХОСМУКАЧКА											
	МОДЕЛ	Каталожен номер										
LT	ES ATITIKTIES DEKLARACIJA		Mes, prisiimdami visą atsakomybę, pareiškiame, kad išvardyti produktai atitinka visas taikomas toliau nurodytų direktyvų nuostatas ir taip pat atitinka šiuos standartus. Gamybos metai ir serijos numeris yra ant gaminio. Santykinis technologinis failas yra žemiau nurodytu adresu.									
	DRĖGNO IR SAUSO VALYMO DULKIŲ SIURBLYS											
	MODELIS	Straipsnis Numeris										
	WDVC 35 PRO	43 502	<table border="1"> <tr> <td rowspan="3">2014/30/EU</td> <td>EN55014-1: 2017</td> </tr> <tr> <td>EN55014-2: 2015</td> </tr> <tr> <td>EN61000-3-2: 2014</td> </tr> <tr> <td rowspan="4">2014/35/EU</td> <td>EN61000-3-3: 2013</td> </tr> <tr> <td>EN 62233:2008</td> </tr> <tr> <td>EN 60335-1:2012+A11:2014+A13:2017</td> </tr> <tr> <td>EN 60335-2-2:2010+A11:2012+A1:2013</td> </tr> </table>	2014/30/EU	EN55014-1: 2017	EN55014-2: 2015	EN61000-3-2: 2014	2014/35/EU	EN61000-3-3: 2013	EN 62233:2008	EN 60335-1:2012+A11:2014+A13:2017	EN 60335-2-2:2010+A11:2012+A1:2013
2014/30/EU	EN55014-1: 2017											
	EN55014-2: 2015											
	EN61000-3-2: 2014											
2014/35/EU	EN61000-3-3: 2013											
	EN 62233:2008											
	EN 60335-1:2012+A11:2014+A13:2017											
	EN 60335-2-2:2010+A11:2012+A1:2013											
Aimilios G. Theodorou Electrical Engineer, Safety Officer  2/11/2022 FF GROUP TOOL INDUSTRIES, 19300 Aspropyrgos-Greece.		FF GROUP TOOL INDUSTRIES 9,5km Attiki Odos, Aspropyrgos 19300, Athens, Greece Tel. +30 210 55 98 400										



FF Group Tool Industries



9,5 Km Attiki Odos, Aspropyrgos

19300, Athens, Greece



+30 210 55 98 400



info@ffgroup-toolindustries.com



www.ffgroup-tools.com