



<b>GB</b>	ORIGINAL INSTRUCTIONS	11	<b>GR</b>	ΠΡΩΤΟΤΥΠΟ ΟΔΗΓΙΩΝ ΧΡΗΣΗΣ	90
<b>F</b>	NOTICE ORIGINALE	15	<b>RO</b>	INSTRUCȚIUNI DE FOLOSIRE ORIGINALE	95
<b>D</b>	ORIGINALBETRIEBSANLEITUNG	20	<b>BG</b>	ОРИГИНАЛНО РЪКОВОДСТВО ЗА ЕКСПЛУАТАЦИЯ	100
<b>NL</b>	ORIGINELE GEBRUIKSAANWIJZING	26	<b>SK</b>	PŮVODNÝ NÁVOD NA POUŽITIE	106
<b>S</b>	BRUKSANVISNING I ORIGINAL	31	<b>HR</b>	ORIGINALNE UPUTE ZA RAD	111
<b>DK</b>	ORIGINAL BRUGSANVISNING	35	<b>SRB</b>	ORIGINALNO UPUTSTVO ZA RAD	116
<b>N</b>	ORIGINAL BRUKSANVISNING	40	<b>SLO</b>	IZVIRNA NAVODILA	120
<b>FIN</b>	ALKUPERÄISET OHJEET	44	<b>EST</b>	ALGUPÄRANE KASUTUSJUHEND	125
<b>E</b>	MANUAL ORIGINAL	49	<b>LV</b>	ORIĢINĀLĀ LIETOŠANAS PAMĀCĪBA	129
<b>P</b>	MANUAL ORIGINAL	54	<b>LT</b>	ORIGINALI INSTRUKCIJA	134
<b>I</b>	ISTRUZIONI ORIGINALI	59	<b>MK</b>	ИЗБОРНО УПАТСТВО ЗА РАБОТА	139
<b>H</b>	EREDETI HASZNÁLATI UTASÍTÁS	65	<b>AL</b>	UDHËZIMET ORIGJINALE	145
<b>CZ</b>	PŮVODNÍM NÁVODEM K POUŽÍVÁNÍ	70	<b>AR</b>	دليل الاستعمال	156
<b>TR</b>	ORIJİNAL İŞLETME TALİMATI	74	<b>FA</b>	راهنمای اصلی	153
<b>PL</b>	INSTRUKCJA ORYGINALNA	79			
<b>UA</b>	ОРИГІНАЛЬНА ІНСТРУКЦІЯ З ЕКСПЛУАТАЦІЇ	84			

<b>GB</b>	<b>EU Declaration of conformity</b>		We declare under our sole responsibility that the stated products comply with all applicable provisions of the directives and regulations listed below and are in conformity with the following standards.
	<b>Drywall sander</b>	Article number	Technical file at: ★
<b>F</b>	<b>Déclaration de conformité UE</b>		Nous déclarons sous notre propre responsabilité que les produits décrits sont en conformité avec les directives, règlements normatifs et normes énumérés ci-dessous.
	<b>Ponceuse de cloisons sèches</b>	Numéro d'article	Dossier technique auprès de: ★
<b>D</b>	<b>EU-Konformitätserklärung</b>		Wir erklären in alleiniger Verantwortung, dass die genannten Produkte allen einschlägigen Bestimmungen der nachfolgend aufgeführten Richtlinien und Verordnungen entsprechen und mit folgenden Normen übereinstimmen.
	<b>Langhals Schleifer</b>	Sachnummer	Technische Unterlagen bei: ★
<b>NL</b>	<b>EU-conformiteitsverklaring</b>		Wij verklaren op eigen verantwoordelijkheid dat de genoemde producten voldoen aan alle desbetreffende bepalingen van de hierna genoemde richtlijnen en verordeningen en overeenstemmen met de volgende normen.
	<b>Schuurmachine voor gipsplaten</b>	Productnummer	Technisch dossier bij: ★
<b>S</b>	<b>EU-konformitetsförklaring</b>		Vi förklarar under eget ansvar att de nämnda produkterna uppfyller kraven i alla gällande bestämmelser i de nedan angivna direktiven och förordningarna och att de stämmer överens med följande normer.
	<b>Slipmaskin för kallmurar</b>	Produktnummer	Teknisk dokumentation: ★
<b>DK</b>	<b>EU-overensstemmelseserklæring</b>		Vi erklærer som eneansvarlige, at det beskrevne produkt er i overensstemmelse med alle gældende bestemmelser i følgende direktiver og forordninger og opfylder følgende standarder.
	<b>Tørmursslipemaskine</b>	Typenummer	Tekniske bilag ved: ★
<b>N</b>	<b>EU-samsvarserklæring</b>		Vi erklærer under eneansvar at de nevnte produktene er i overensstemmelse med alle relevante bestemmelser i direktivene og forordningene nedenfor og med følgende standarder.
	<b>Veggsliper</b>	Produktnummer	Teknisk dokumentasjon hos: ★
<b>FIN</b>	<b>EU-vaatimustenmukaisuusvakuutus</b>		Vakuutamme täten, että mainitut tuotteet vastaavat kaikkia seuraavien direktiivien ja asetusten asiaankuuluvia vaatimuksia ja ovat seuraavien standardien vaatimusten mukaisia.
	<b>Laastittoman kiviseinän hiomakone</b>	Tuotenumero	Tekniset asiakirjat saatavana: ★
<b>E</b>	<b>Declaración de conformidad UE</b>		Declaramos bajo nuestra exclusiva responsabilidad, que los productos nombrados cumplen con todas las disposiciones correspondientes de las directivas y los reglamentos mencionados a continuación y están en conformidad con las siguientes normas.
	<b>Lijadora de tabiques</b>	Número de artículo	Documentos técnicos de: ★
<b>P</b>	<b>Declaração de conformidade CE</b>		Declaramos sob nossa exclusiva responsabilidade que os produtos mencionados cumprem todas as disposições e os regulamentos indicados e estão em conformidade com as seguintes normas.
	<b>Lixadeira de placas de reboco</b>	Número do produto	Documentação técnica pertencente a: ★
<b>I</b>	<b>Dichiarazione di conformità UE</b>		Dichiariamo sotto la nostra piena responsabilità che i prodotti indicati sono conformi a tutte le disposizioni pertinenti delle direttive e dei regolamenti elencati di seguito, nonché alle seguenti normative.
	<b>Sabbiatrice per muratura a secco</b>	Codice prodotto	Documentazione tecnica presso: ★
<b>H</b>	<b>EU konformitási nyilatkozat</b>		Egyedüli felelőséggel kijelentjük, hogy a megnevezett termékek megfelelnek az alábbiakban felsorolásra kerülő irányelvek és rendeletek valamennyi idevágó előírásainak és megfelelnek a következő szabványoknak.
	<b>Száralfalazat csiszológép</b>	Cikkszám	Műszaki dokumentumok megőrzési pontja: ★
<b>CZ</b>	<b>EU prohlášení o shodě</b>		Prohlašujeme na výhradní zodpovědnost, že uvedený výrobek splňuje všechna příslušná ustanovení níže uvedených směrnic a nařízení a je v souladu s následujícími normami.
	<b>Bruska na suché stěny</b>	Objednací číslo	Technické podklady u: ★
<b>TR</b>	<b>AB Uygunluk beyanı</b>		Tek sorumlu olarak, tanımlanan ürünün aşağıdaki yönetmelik ve direktiflerin geçerli bütün hükümlerine ve aşağıdaki standartlara uygun olduğunu beyan ederiz.
	<b>Alçıpan Zımpara Makinesi</b>	Ürün kodu	Teknik belgelerin bulunduğu yer: ★
<b>PL</b>	<b>Deklaracja zgodności UE</b>		Oświadczamy z pełną odpowiedzialnością, że niniejsze produkty odpowiadają wszystkim wymaganiom poniżej wyszczególnionych dyrektyw i rozporządzeń, oraz że są zgodne z następującymi normami.
	<b>Szliferka do ścian na sucho</b>	Numer katalogowy	Dokumentacja techniczna: ★
<b>RU</b>	<b>Заявление о соответствии ЕС</b>		Мы заявляем под нашу единоличную ответственность, что названные продукты соответствуют всем действующим предписаниям нижеуказанных директив и распоряжений, а также нижеуказанных норм.
	<b>Шлифовальная машина для сухой штукатурки</b>	Товарный номер	Техническая документация хранится у: ★
<b>UA</b>	<b>Заява про відповідність ЄС</b>		Мизявляємо під нашу одноособову відповідальність, що названі вироби відповідають усім чинним положенням нижчеозначених директив і розпоряджень, а також нижчеозначеним нормам.
	<b>Шліфувальна машина для сухої штукатурки</b>	Товарний номер	Технічна документація зберігається у: ★

<b>GR</b>	<b>Δήλωση πιστότητας ΕΕ</b>		Δηλώνουμε με αποκλειστική μας ευθύνη, ότι τα αναφερόμενα προϊόντα αντιστοιχούν σε όλες τις σχετικές διατάξεις των πιο κάτω αναφερόμενων οδηγιών και κανονισμών και ταυτίζονται με τα ακόλουθα πρότυπα. Τεχνικά έγγραφα στη: ★
<b>RO</b>	<b>Declarație de conformitate UE</b>	Αριθμός ευρετηρίου	Declarăm pe proprie răspundere că produsele menționate corespund tuturor dispozițiilor relevante ale directivei și reglementărilor enumerate în cele ce urmează și sunt în conformitate cu următoarele standarde. Documentație tehnică la: ★
<b>BG</b>	<b>ЕС декларация за съответствие</b>	Каталожен номер	С пълна отговорност ние декларираме, че посочените продукти отговарят на всички валидни изисквания на директивите и разпоредбите по-долу и съответства на следните стандарти. Техническа документация при: ★
<b>SK</b>	<b>EU vyhlásenie o zhode</b>	Vecné číslo	Vyhlasujeme na výhradnú zodpovednosť, že uvedený výrobok spĺňa všetky príslušné ustanovenia nižšie uvedených smerníc a nariadení a je v súlade s nasledujúcimi normami. Technické podklady má spoločnosť: ★
<b>HR</b>	<b>EU izjava o sukladnosti</b>	Kataloški broj	Pod punom odgovornošću izjavljujemo da navedeni proizvodi odgovaraju svim relevantnim odredbama direktiva i propisima navedenima u nastavku i da su sukladni sa sljedećim normama. Tehnička dokumentacija se može dobiti kod: ★
<b>SRB</b>	<b>EU-izjava o usaglašenosti</b>	Broj predmeta	Na sopstvenu odgovornost izjavljujemo, da navedeni proizvodi odgovaraju svim dotičnim odredbama naknadno navedenih smernica u uredbama i da su u skladu sa sledećim standardima. Tehnička dokumentacija kod: ★
<b>SLO</b>	<b>Izjava o skladnosti ES</b>	Številka artikla	Izjavljamo pod izključno odgovornostjo, da je omenjen izdelek v skladu z vsemi relevantnimi določili direktiv in uredb ter ustreza naslednjim standardom. Tehnična dokumentacija pri: ★
<b>EST</b>	<b>EL-vastavusdeklaratsioon</b>	Tootenumber	Kinnitame ainuvastutajatena, et nimetatud tooted vastavad järgnevalt loetletud direktiivide ja määruste kõiki dele asjaomastele nõuetele ja on kooskõlas järgmistele normidega. Tehnilised dokumendid saadaval: ★
<b>LV</b>	<b>Deklarācija par atbilstību EK standartiem</b>	Izstrādājuma numurs	Mēs ar pilnu atbildību paziņojam, ka šeit aplūkoti izstrādājumi atbilst visiem tālāk minētajās direktīvās un rīkojumos ietvertajām saistošajām nostādņēm, kā arī sekojošiem standartiem. Tehniškā dokumentācija num: ★
<b>LT</b>	<b>ES atitikties deklaracija Sausos sienos šifavimo prietaisais</b>	Gaminio numeris	Atsakingai pareiškiame, kad išvardyti gaminiai atitinka visus privalomus žemiau nurodytų direktyvų ir reglamentų reikalavimus ir šiuos standartus. Techninė dokumentacija saugoma: ★
<b>MK</b>	<b>EU-Изјава за сообразност</b>	Број на артикл	Со целосна одговорност изјавуваме, дека опишаните производи се во согласност со сите релевантни одредби на следните регулативи и прописи и се во согласност со следните норми. Техничка документација кај: ★
<b>AL</b>	<b>EU Deklarata e konformitetit</b>	Numri i nenit	Ne deklarojmë me përgjegjësinë tonë të vetme se produktet e paraqitura janë në përputhje me të gjitha dispozitat e zbatueshme të direktivave dhe rregulloreve të listuara më poshtë dhe janë në përputhje me standardet si më poshtë. Dosja teknike në: ★
<b>7520</b>	<b>F0157520..</b>		2006/42/EC EN 60745-1:2009 + A11:2010 2014/30/EU EN 60745-2-3:2011 + A2:2013 + A11:2014 + A12:2014 + A13:2015 2011/65/EU EN 55014-1:2006 + A1:2009 + A2:2011 EN 55014-2:2015 EN 61000-3-2:2014 EN 61000-3-3:2013 EN 50581:2012
			 ★Skil BV Konijnenberg 62 4825 BD Breda The Netherlands
			Olaf Dijkgraaf Approval Manager
			 SKIL BV, Konijnenberg 62, 4825 BD Breda, NL 08.07.2019

1

7520

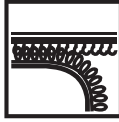
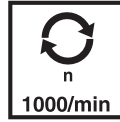
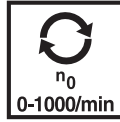
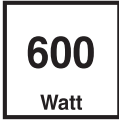

2

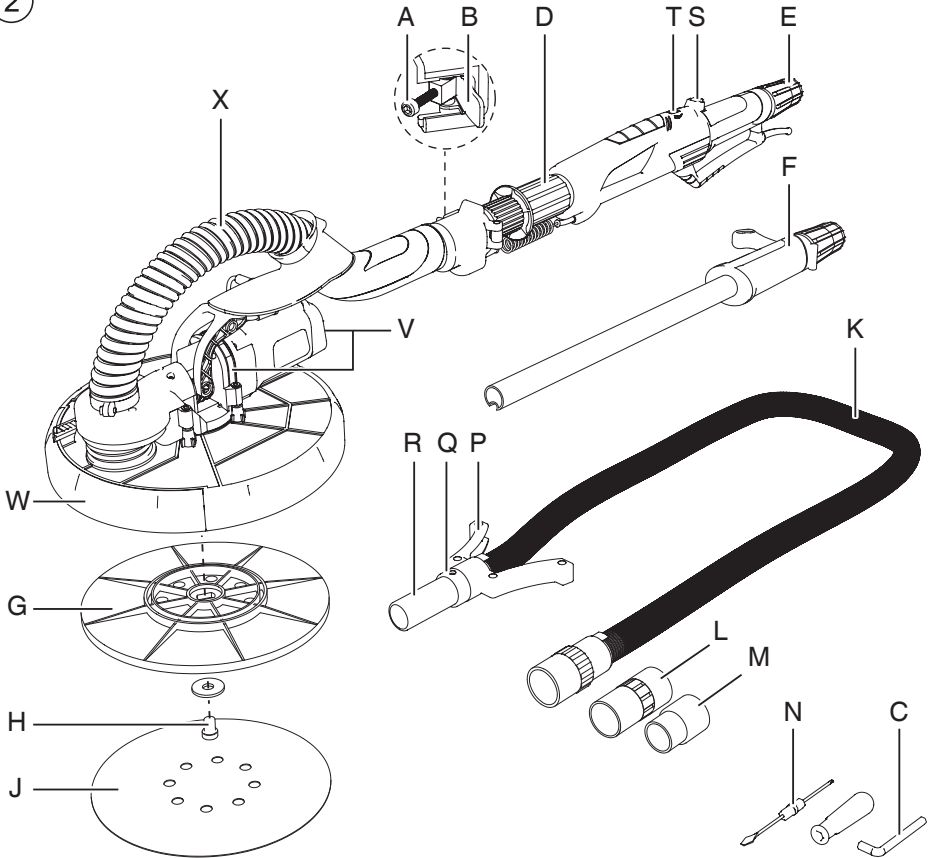

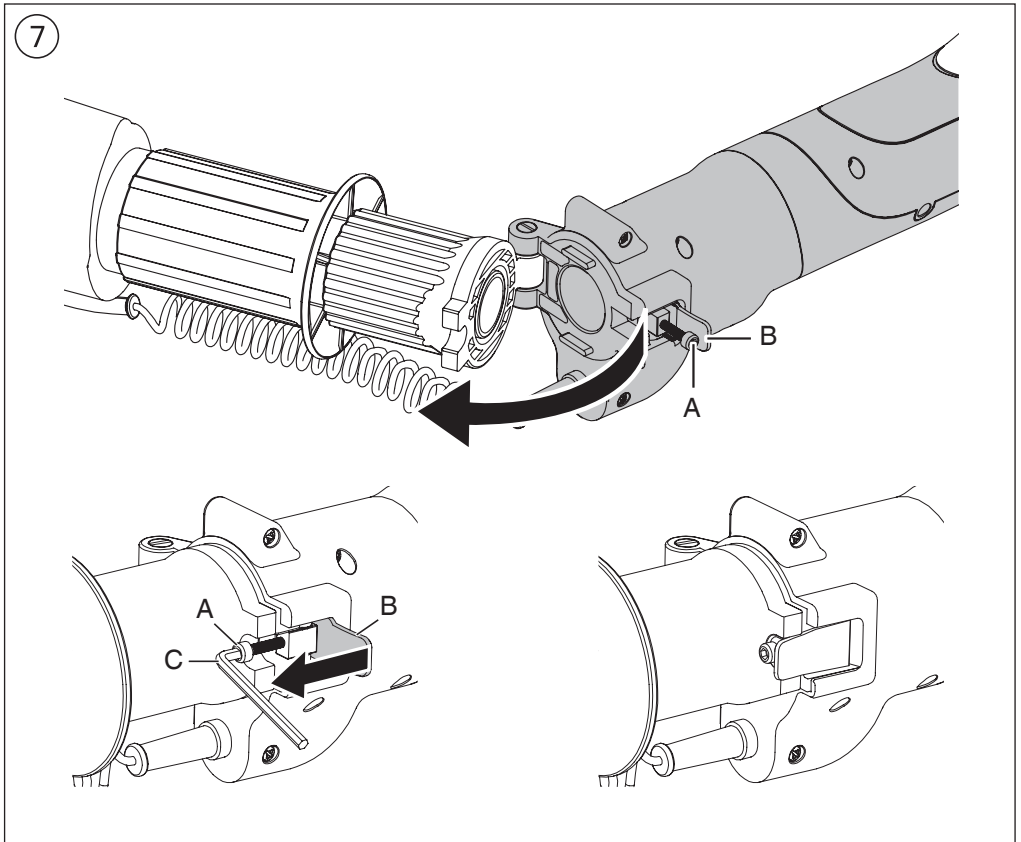
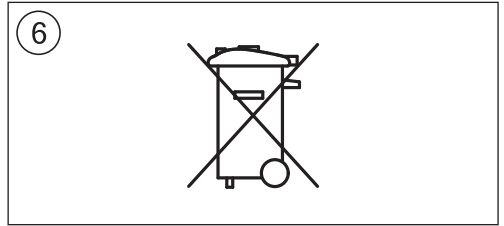
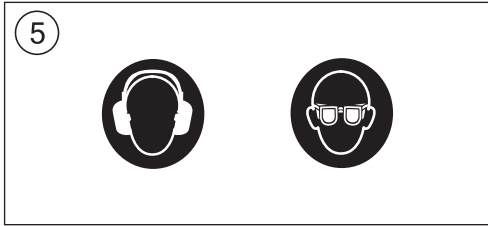
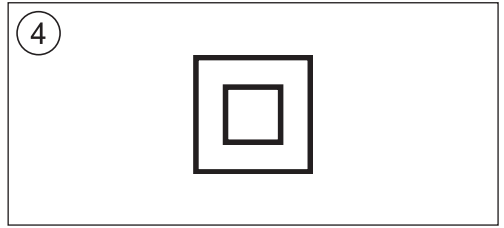

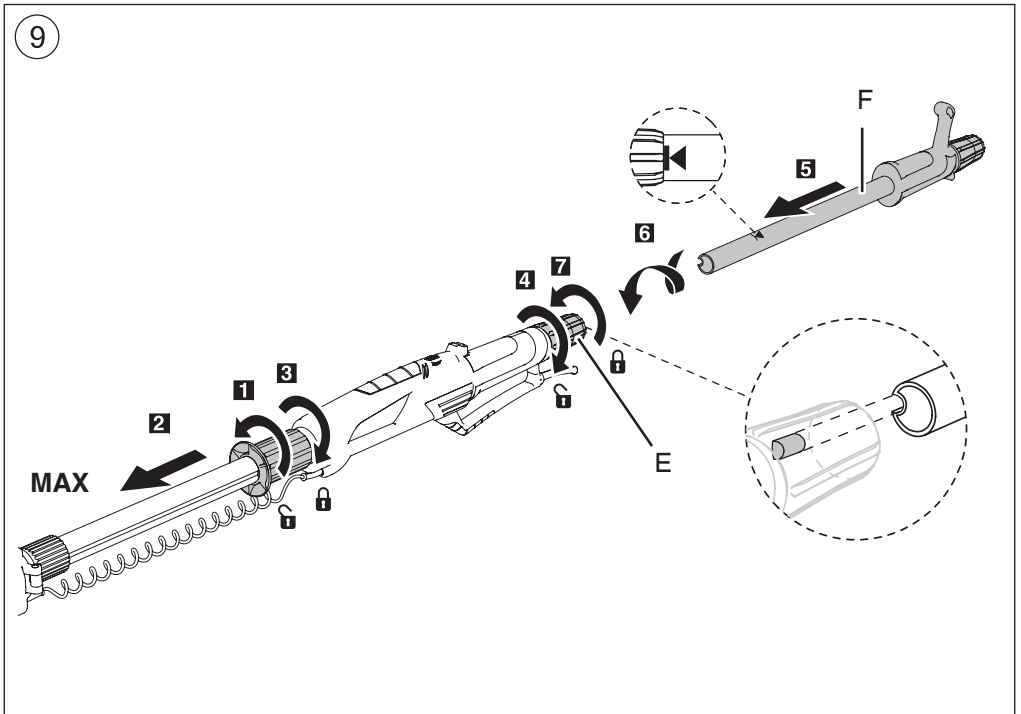
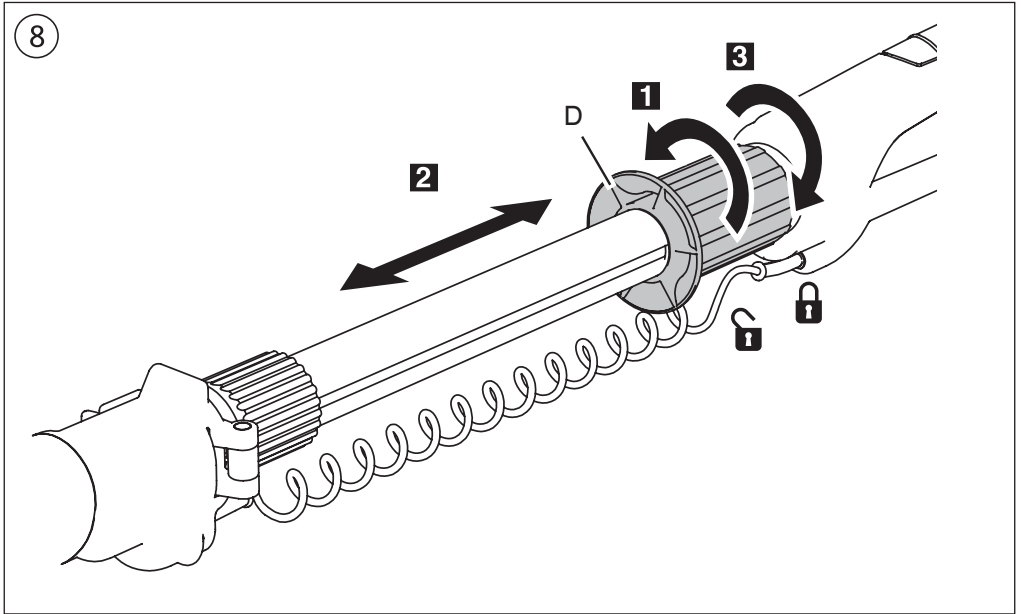

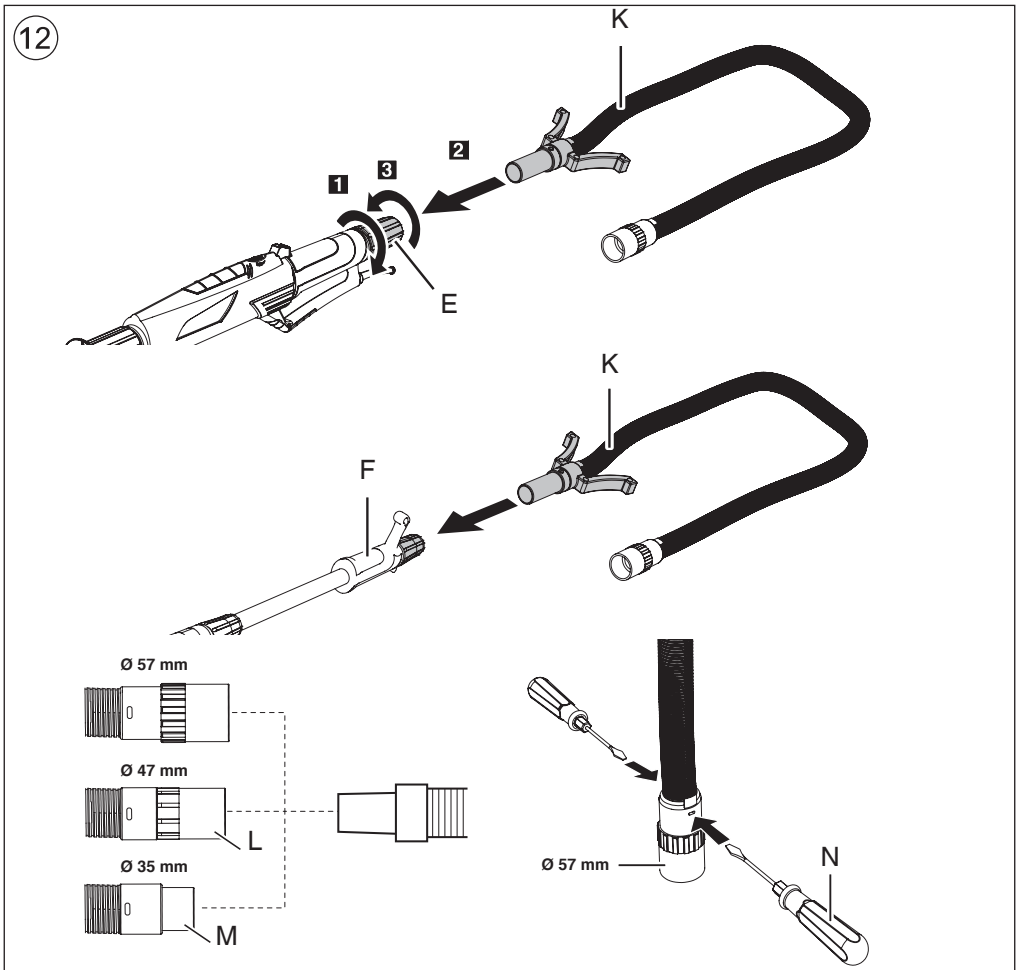
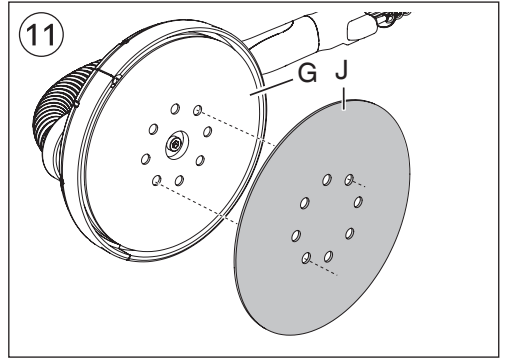
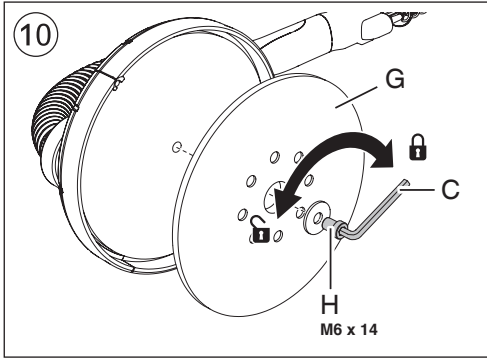

13

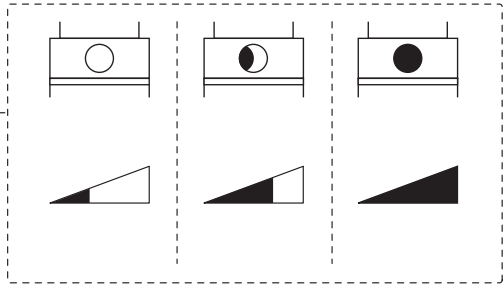
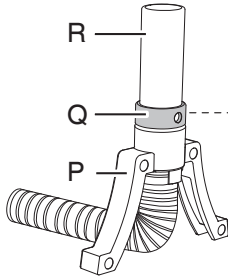

14 a

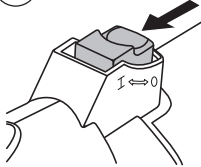

b

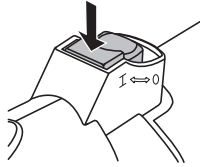

c

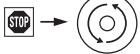
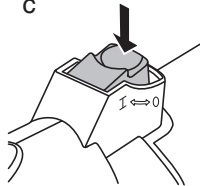

15

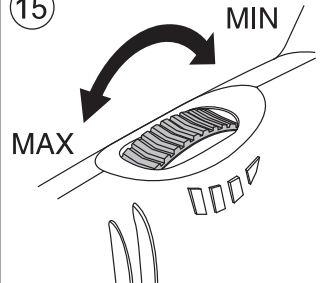

16

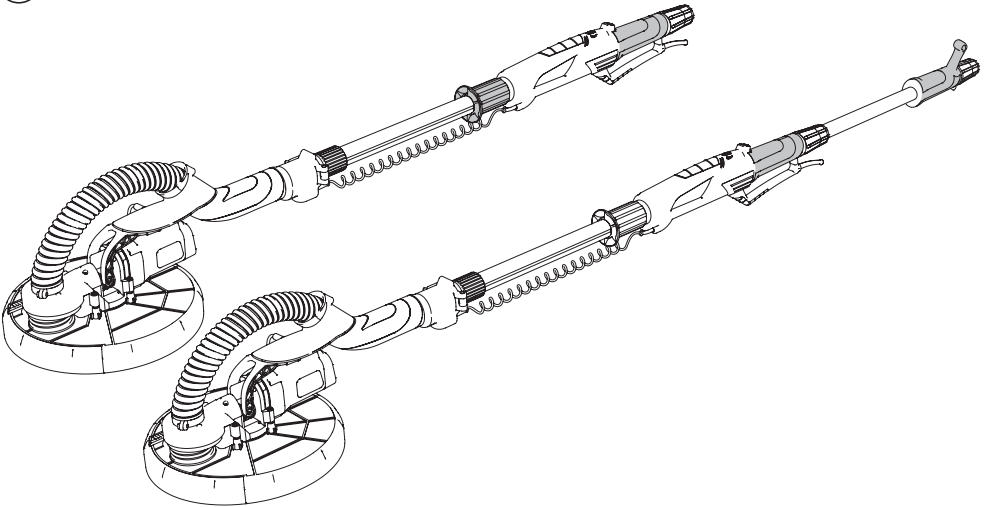



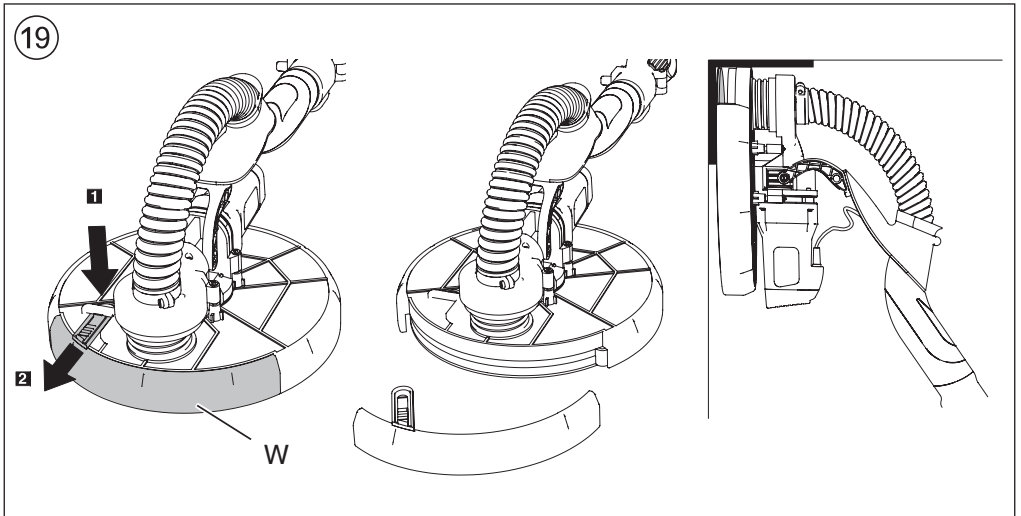
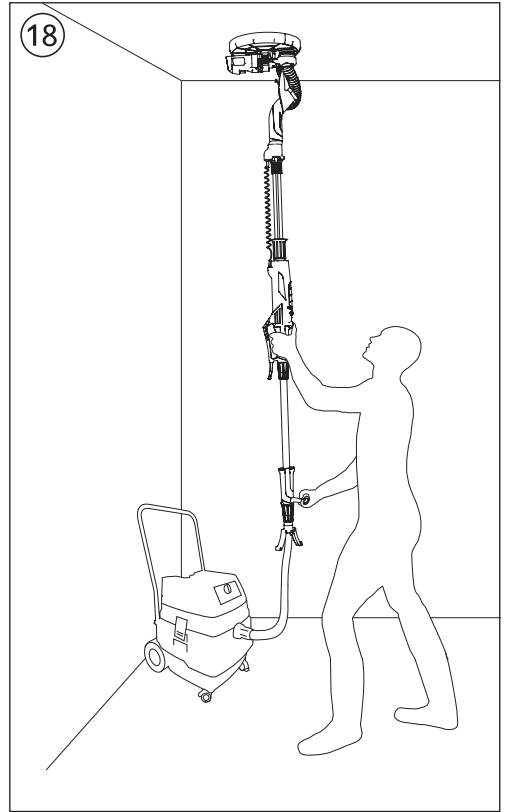
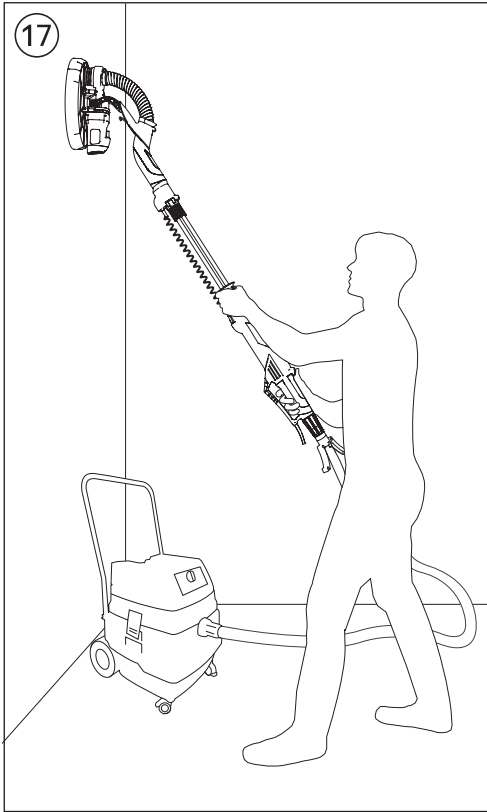

20

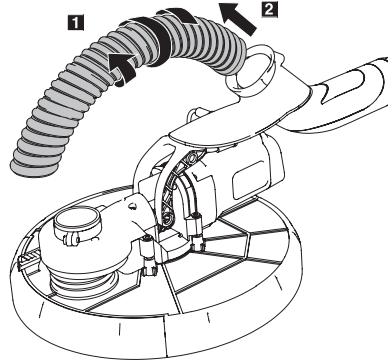
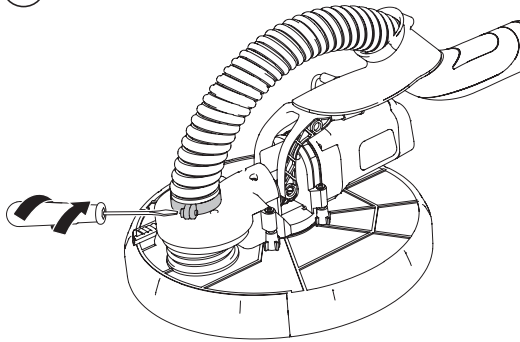

21

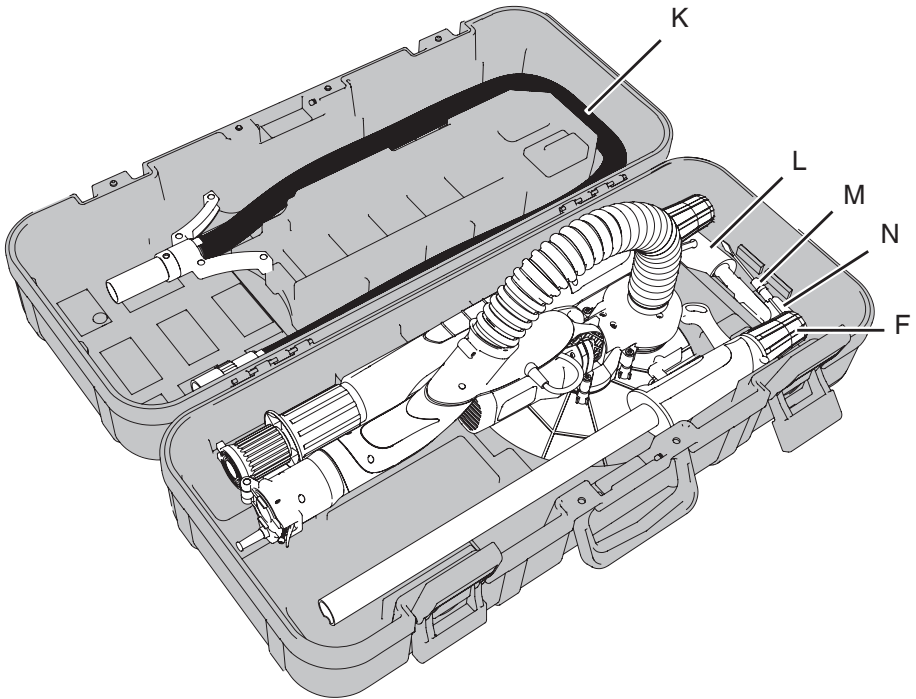

## Drywall sander

7520

### INTRODUCTION

- This tool is intended for dry sanding of plastered walls and ceilings; it is particularly suitable for removing paint coatings, adhesives and loose plaster
- Only use the tool when correctly and completely assembled** (be aware that Skil cannot be held responsible for tool damage and/or personal injuries resulting from the incorrect assembly of the tool)
- Read this instruction manual carefully before use and save it for future reference ③

### TECHNICAL DATA ①

### TOOL ELEMENTS ②

- A Tensioning screw
- B Tensioning lever
- C Hex key
- D Locking sleeve (for extending tool)
- E Locking sleeve (for connecting vacuum cleaner/extension tube)
- F Additional handle + extension tube
- G Backing pad (VELCRO)
- H Pad screw
- J Sanding disc
- K Flexible hose + vacuum cleaner adapter Ø 57 mm
- L Vacuum cleaner adapter Ø 47 mm
- M Vacuum cleaner adapter Ø 35 mm
- N Double-ended screwdriver
- P Tool standard
- Q Airflow regulator
- R Tool connector
- S On/off locking switch
- T Sanding speed selection wheel
- V Ventilation slots
- W Pad cover segment
- X Sanding hose

### SAFETY

#### GENERAL POWER TOOL SAFETY WARNINGS

**⚠ WARNING** Read all safety warnings, instructions, illustrations and specifications provided with this power tool. Failure to follow all instructions listed below may result in electric shock, fire and/or serious injury. **Save all warnings and instructions for future reference.** The term "power tool" in the warnings refers to your mains-operated (corded) power tool or battery-operated (cordless) power tool.

#### 1) WORK AREA SAFETY

- a) **Keep work area clean and well lit.** Cluttered or dark areas invite accidents.
- b) **Do not operate power tools in explosive atmospheres, such as in the presence of flammable liquids, gases or dust.** Power tools create sparks which may ignite the dust or fumes.

c) **Keep children and bystanders away while operating a power tool.** Distractions can cause you to lose control.

#### 2) ELECTRICAL SAFETY

- a) **Power tool plugs must match the outlet. Never modify the plug in any way. Do not use any adapter plugs with earthed (grounded) power tools.** Unmodified plugs and matching outlets will reduce risk of electric shock.
- b) **Avoid body contact with earthed or grounded surfaces such as pipes, radiators, ranges and refrigerators.** There is an increased risk of electric shock if your body is earthed or grounded.
- c) **Do not expose power tools to rain or wet conditions.** Water entering a power tool will increase the risk of electric shock.
- d) **Do not abuse the cord. Never use the cord for carrying, pulling or unplugging the power tool. Keep cord away from heat, oil, sharp edges or moving parts.** Damaged or entangled cords increase the risk of electric shock.
- e) **When operating a power tool outdoors, use an extension cord suitable for outdoor use.** Use of a cord suitable for outdoor use reduces the risk of electric shock.
- f) **If operating a power tool in a damp location is unavoidable, use a residual current device (RCD) protected supply.** Use of an RCD reduces the risk of electric shock.

#### 3) PERSONAL SAFETY

- a) **Stay alert, watch what you are doing and use common sense when operating a power tool. Do not use a power tool while you are tired or under the influence of drugs, alcohol or medication.** A moment of inattention while operating power tools may result in serious personal injury.
- b) **Use personal protective equipment. Always wear eye protection.** Protective equipment such as dust mask, non-skid safety shoes, hard hat, or hearing protection used for appropriate conditions will reduce personal injuries.
- c) **Prevent unintentional starting. Ensure the switch is in the off-position before connecting to power source and/or battery pack, picking up or carrying the tool.** Carrying power tools with your finger on the switch or energising power tools that have the switch on invites accidents.
- d) **Remove any adjusting key or wrench before turning the power tool on.** A wrench or a key left attached to a rotating part of the power tool may result in personal injury.
- e) **Do not overreach. Keep proper footing and balance at all times.** This enables better control of the power tool in unexpected situations.
- f) **Dress properly. Do not wear loose clothing or jewellery. Keep your hair and clothing away from moving parts.** Loose clothes, jewellery or long hair can be caught in moving parts.
- g) **If devices are provided for the connection of dust extraction and collection facilities, ensure these are connected and properly used.** Use of dust collection can reduce dust-related hazards.

- h) **Do not let familiarity gained from frequent use of tools allow you to become complacent and ignore tool safety principles.** A careless action can cause severe injury within a fraction of a second.
- 4) **POWER TOOL USE AND CARE**
- a) **Do not force the power tool. Use the correct power tool for your application.** The correct power tool will do the job better and safer at the rate for which it was designed.
- b) **Do not use the power tool if the switch does not turn it on and off.** Any power tool that cannot be controlled with the switch is dangerous and must be repaired.
- c) **Disconnect the plug from the power source and/ or remove the battery pack, if detachable, from the power tool before making any adjustments, changing accessories, or storing power tools.** Such preventive safety measures reduce the risk of starting the power tool accidentally.
- d) **Store idle power tools out of the reach of children and do not allow persons unfamiliar with the power tool or these instructions to operate the power tool.** Power tools are dangerous in the hands of untrained users.
- e) **Maintain power tools and accessories. Check for misalignment or binding of moving parts, breakage of parts and any other condition that may affect the power tool's operation. If damaged, have the power tool repaired before use.** Many accidents are caused by poorly maintained power tools.
- f) **Keep cutting tools sharp and clean.** Properly maintained cutting tools with sharp cutting edges are less likely to bind and are easier to control.
- g) **Use the power tool, accessories and tool bits etc., in accordance with these instructions, taking into account the working conditions and the work to be performed.** Use of the power tool for operations different from those intended could result in a hazardous situation.
- h) **Keep handles and grasping surfaces dry, clean and free from oil and grease.** Slippery handles and grasping surfaces do not allow for safe handling and control of the tool in unexpected situations.
- 5) **SERVICE**
- a) **Have your power tool serviced by a qualified repair person using only identical replacement parts.** This will ensure that the safety of the power tool is maintained.

## SAFETY INSTRUCTIONS FOR DRYWALL SANDERS

### 1) SAFETY WARNINGS COMMON FOR SANDING OPERATIONS

- a) **This power tool is intended to function as a sander. Read all safety warnings, instructions, illustrations and specifications provided with this power tool.** Failure to follow all instructions listed below may result in electric shock, fire and/or serious injury.
- b) **This power tool is not recommended for grinding, wire brushing, polishing or cutting off operations.** Operations for which the power tool was not designed may create a hazard and cause personal injury.
- c) **Do not use accessories which are not specifically designed and recommended by the tool**

- manufacturer.** Just because the accessory can be attached to your power tool, it does not assure safe operation.
- d) **The rated speed of the accessory must be at least equal to the maximum speed marked on the power tool.** Accessories running faster than their rated speed can fly apart.
- e) **The outside diameter and the thickness of your accessory must be within the capacity rating of your power tool.** Incorrectly sized accessories cannot be adequately guarded or controlled.
- f) **Threaded mounting of accessories must match the grinder spindle thread. For accessories mounted by flanges, the arbour hole of the accessory must fit the locating diameter of the flange.** Accessories that do not match the mounting hardware of the power tool will run out of balance, vibrate excessively and may cause loss of control.
- g) **Do not use a damaged accessory. Before each use inspect the accessory such as abrasive wheels for chips and cracks, backing pads for cracks, tear or excess wear, wire brushes for loose or cracked wires. If the power tool or accessory is dropped, inspect for damage or install an undamaged accessory. After inspecting and installing an accessory, position yourself and bystanders away from the plane of the rotating accessory and run the power tool at maximum no load speed for one minute.** Damaged accessories will normally break apart during this test time.
- h) **Wear personal protective equipment (5). Depending on application, use face shield, safety goggles or safety glasses. As appropriate, wear dust mask, hearing protectors, gloves and shop apron capable of stopping small abrasive or workpiece fragments.** The eye protection must be capable of stopping flying debris generated by various operations. The dust mask or respirator must be capable of filtrating particles generated by your operation. Prolonged exposure to high intensity noise may cause hearing loss.
- i) **Keep bystanders a safe distance away from work area. Anyone entering the work area must wear personal protective equipment.** Fragments of the workpiece or of a broken accessory may fly away and cause injury beyond the immediate area of operation.
- j) **Hold power tool by insulated gripping surfaces only, when performing an operation where the cutting accessory may contact hidden wiring or its own cord.** A cutting accessory contacting a "live" wire may make exposed metal parts of the power tool "live" and could give the operator an electric shock.
- k) **Position the cord clear of the spinning accessory.** If you lose control, the cord may be cut or snagged and your hand or arm may be pulled into the spinning accessory.
- l) **Never lay the power tool down until the accessory has come to a complete stop.** The spinning accessory may grab the surface and pull the power tool out of your control.
- m) **Do not run the power tool while carrying it at your side.** Accidental contact with the spinning accessory could snag your clothing, pulling the accessory into your body.

- n) **Regularly clean the power tool's air vents.** The motor's fan will draw the dust inside the housing and excessive accumulation of powdered metal may cause electrical hazards.
- o) **Do not operate the power tool near flammable materials.** Sparks could ignite these materials.
- p) **Do not use accessories that require liquid coolants.** Using water or other liquid coolants may result in electrocution or shock.

## 2) KICKBACK AND RELATED WARNINGS

- Kickback is a sudden reaction to a pinched or snagged rotating wheel, backing pad, brush or any other accessory. Pinching or snagging causes rapid stalling of the rotating accessory which in turn causes the uncontrolled power tool to be forced in the direction opposite of the accessory's rotation at the point of the binding.
- For example, if an abrasive wheel is snagged or pinched by the workpiece, the edge of the wheel that is entering into the pinch point can dig into the surface of the material causing the wheel to climb out or kick out. The wheel may either jump toward or away from the operator, depending on the direction of the wheel's movement at the point of pinching. Abrasive wheels may also break under these conditions.
- Kickback is the result of power tool misuse and/or incorrect operating procedures or conditions and can be avoided by taking proper precautions as given below.
- a) **Maintain a firm grip on the power tool and position your body and arm to allow you to resist kickback forces. Always use auxiliary handle, if provided, for maximum control over kickback or torque reaction during start-up.** The operator can control torque reactions or kickback forces, if proper precautions are taken.
- b) **Never place your hand near the rotating accessory.** The accessory may kickback over your hand.
- c) **Do not position your body in the area where power tool will move if kickback occurs.** Kickback will propel the tool in the direction opposite to the wheel's movement at the point of snagging.
- d) **Use special care when working corners, sharp edges etc. Avoid bouncing and snagging the accessory.** Corners, sharp edges or bouncing have a tendency to snag the rotating accessory and cause loss of control or kickback.
- e) **Do not attach a saw chain woodcarving blade or toothed saw blade.** Such blades create frequent kickback and loss of control.

## 3) SAFETY WARNINGS SPECIFIC FOR SANDING OPERATIONS

- a) **When sanding, do not use excessively oversized sanding disc paper. Follow the manufacturers' recommendations when selecting sanding paper.** Larger sanding paper extending beyond the sanding pad presents a laceration hazard and may cause snagging, tearing of the disc, or kickback.

## GENERAL

- This tool should not be used by people under the age of 16 years
- **This tool is not intended for use by children and persons with reduced physical, sensory or mental capabilities, or lack of experience and knowledge**
- Ensure that children do not play with the tool

- This tool is not suitable for wet sanding
- **Always disconnect plug from power source before making any adjustment or changing any accessory**

## ACCESSORIES

- SKIL can assure flawless functioning of the tool only when the correct accessories are used which can be obtained from your SKIL dealer
- For mounting/using non-SKIL accessories observe the instructions of the manufacturer concerned
- Handle and store accessories with care

## OUTDOOR USE

- Connect the tool via a fault current (FI) circuit breaker with a triggering current of 30 mA maximum

## BEFORE USE

- Before using the tool for the first time, it is recommended to receive practical information
- Always check that the supply voltage is the same as the voltage indicated on the nameplate of the tool (tools with a rating of 230V or 240V can also be connected to a 220V supply)
- **Use suitable detectors to find hidden utility lines or call the local utility company for assistance** (contact with electric lines can lead to fire or electrical shock; damaging a gas line can result in an explosion; penetrating a water pipe will cause property damage or an electrical shock)
- **Do not work materials containing asbestos** (asbestos is considered carcinogenic)
- Dust from material such as paint containing lead, some wood species, minerals and metal may be harmful (contact with or inhalation of the dust may cause allergic reactions and/or respiratory diseases to the operator or bystanders); **wear a dust mask and work with a dust extraction device when connectable**
- Certain kinds of dust are classified as carcinogenic (such as oak and beech dust) especially in conjunction with additives for wood conditioning; **wear a dust mask and work with a dust extraction device when connectable**
- Follow the dust-related national requirements for the materials you want to work with
- Do not clamp the tool in a vice
- Use completely unrolled and safe extension cords with a capacity of 16 Amps (U.K. 13 Amps)

## DURING USE

- Do not touch the moving sanding disc
- Do not continue to use worn, torn or heavily clogged sanding discs
- If the cord is damaged or cut through while working, do not touch the cord, but immediately disconnect the plug
- Never use the tool when cord is damaged; have it replaced by a qualified person
- In case of electrical or mechanical malfunction, immediately switch off the tool and disconnect the plug
- In case of current interruption or when the plug is accidentally pulled out, unlock the on/off switch S ② immediately in order to prevent uncontrolled restarting

## AFTER USE

- After switching off the tool, never stop the rotation of the accessory by a lateral force applied against it

## EXPLANATION OF SYMBOLS ON TOOL

- ③ Read the instruction manual before use
- ④ Double insulation (no earth wire required)
- ⑤ Wear protective glasses and hearing protection
- ⑥ Do not dispose of the tool together with household waste material

#### WHEN CONNECTING NEW 3-PIN PLUG (U.K. ONLY):

- Do not connect the blue (= neutral) or brown (= live) wire in the cord of this tool to the earth terminal of the plug
- If for any reason the old plug is cut off the cord of this tool, it must be disposed of safely and not left unattended

## USE

- Assembly instructions ⑦
  - unfold the tool and ensure that screw A fits the slot in the tool handle connection
  - push down lever B completely for locking the handle connection
  - ! if necessary, use hex key C for loosening/ tightening screw A when handle connection cannot be locked completely**
  - for folding the tool handle vice-versa
- Extending tool to medium length (165 cm) ⑧
  - loosen locking sleeve D by turning it in the direction of the unlocking symbol on the tool
  - extend the tool to the desired length (123 - 165 cm)
  - tighten locking sleeve D by turning it in the direction of the locking symbol on the tool
- Extending tool to maximum length (220 cm) ⑨
  - loosen locking sleeve E by turning it in the direction of the unlocking symbol on the tool handle
  - insert additional handle F into the end of the tool handle until the marking as illustrated aligns with the edge of locking sleeve E
  - tighten locking sleeve E by turning it in the direction of the locking symbol on the tool handle
  - ! extending the tool to its maximum length is only possible when tool is already extended to its medium length**
- Backing pads ⑩
  - never run the tool without backing pad G
  - ! replace damaged backing pads immediately (loosen/fasten pad screw H with hex key C)**
  - ! unplug tool before removing/mounting backing pads**
- Mounting sanding discs ⑪
  - simply press sanding disc J onto backing pad with perforation in sanding disc corresponding with perforation in backing pad
  - if necessary, clean backing pad first
  - ! the dust suction requires the use of perforated sanding discs**
- Dust suction ⑫
  - loosen locking sleeve E by turning it in the direction of the unlocking symbol on the tool handle
  - insert flexible hose K into the end of the tool handle as illustrated
  - tighten locking sleeve E by turning it in the direction of the locking symbol on the tool handle
  - connect the flexible hose with the Ø 57 mm adapter directly to an industrial vacuum cleaner (**remove vacuum cleaner hose first**)
  - one may also connect flexible hose K with one of the 3 adapters to an industrial vacuum cleaner **without** removing the vacuum cleaner hose
  - for mounting vacuum cleaner adapter L or M use screwdriver N as illustrated

- Tool standard/airflow control ⑬
  - tool standard P prevents the hose from damage when putting the tool aside during work breaks
  - control the airflow by sliding regulator Q over the opening in tool connector R
  - the vacuuming power is at its lowest level when the opening is fully visible
- On/off locking switch S ⑭
  - switch on tool ⑭a
  - ! before the accessory reaches the workpiece, the tool should run at full speed**
  - lock switch ⑭b
  - unlock switch/switch off tool ⑭c
  - ! before switching off the tool, you should lift it from the workpiece**
  - ! the accessory continues to rotate for a short time after the tool has been switched off**
- Electronic soft-start
  - Ensures reaching the maximum speed smoothly without a sudden impact when tool is switched on
- Electronic constant speed
  - Keeps the speed at a constant level as the load increases
- Speed control ⑮
  - For optimal sanding results on different materials
  - with wheel T you can adjust the sanding speed steplessly from minimum to maximum
  - always adjust speed to grit size used
  - before starting a job, find the optimal speed and grit by testing out on spare material
- Holding and guiding the tool ⑯
  - ! always hold the tool firmly with both hands**
  - ! while working, always hold the tool at the grey-coloured grip area(s)**
  - guide the tool parallel to the working surface and move it in circles or in a cross pattern
  - ! do not apply too much pressure on the tool; let the sanding surface do the work for you**
  - do not tilt the tool in order to avoid unwanted sanding marks
  - keep ventilation slots V ⑳ uncovered
- Sanding
  - the amount of material removed is determined by the speed of the sanding disc and the grit size used
  - the speed of the sanding disc decreases relative to the pressure applied to the tool

## APPLICATION ADVICE

- Use the tool at extended length for sanding (higher) walls ⑰
- Use the tool at maximum length for sanding ceilings ⑱
- For sanding hard-to-reach places pad cover segment W can be removed as illustrated ⑲

## MAINTENANCE / SERVICE

- Replace a damaged sanding hose X ⑳ as illustrated ㉑
- A damaged power cord shall be replaced at a SKIL service centre only in order to avoid a hazard
- Store the tool in its protective case in a dry and locked-up place, out of reach of children ㉒
- Always keep tool and cord clean (especially ventilation slots V ㉓)

**! do not attempt to clean ventilation slots by inserting pointed objects through openings**

**! disconnect the plug before cleaning**

- If the tool should fail despite the care taken in manufacturing and testing procedures, repair should be carried out by an after-sales service centre for SKIL power tools
  - send the tool **undismantled** together with proof of purchase to your dealer or the nearest SKIL service station (addresses as well as the service diagram of the tool are listed on [www.skil.com](http://www.skil.com))

## ENVIRONMENT

- **Do not dispose of electric tools, accessories and packaging together with household waste material** (only for EU countries)
  - in observance of European Directive 2012/19/EC on waste of electric and electronic equipment and its implementation in accordance with national law, electric tools that have reached the end of their life must be collected separately and returned to an environmentally compatible recycling facility
  - symbol  will remind you of this when the need for disposing occurs

## NOISE / VIBRATION

- Measured in accordance with EN 60745 the sound pressure level of this tool is 82 dB(A) and the sound power level 93 dB(A) (standard deviation: 3 dB), and the vibration < 2.5 m/s<sup>2</sup> (triax vector sum; uncertainty K = 1.5 m/s<sup>2</sup>)
  - The vibration emission level has been measured in accordance with a standardised test given in EN 60745; it may be used to compare one tool with another and as a preliminary assessment of exposure to vibration when using the tool for the applications mentioned
    - using the tool for different applications, or with different or poorly maintained accessories, may significantly **increase** the exposure level
    - the times when the tool is switched off or when it is running but not actually doing the job, may significantly **reduce** the exposure level
- ! protect yourself against the effects of vibration by maintaining the tool and its accessories, keeping your hands warm, and organizing your work patterns**

F

## Ponceuse de cloisons sèches 7520

### INTRODUCTION

- Cet outil est conçu pour le ponçage à sec de murs et de plafonds en plâtre; il se prête notamment à l'enlèvement des peintures, des adhésifs et du plâtre non adhérent.
- **Utilisez uniquement l'outil lorsqu'il est tout à fait assemblé correctement** (veuillez noter que Skil ne peut être tenue responsable de dégâts à l'outil et/ou de blessures personnelles résultant du montage incorrect de l'outil)

- Lisez attentivement ce manuel d'instruction avant d'utiliser l'outil et conservez-le pour pouvoir vous y référer ultérieurement <sup>(3)</sup>

## CARACTERISTIQUES TECHNIQUES <sup>(1)</sup>

### ELEMENTS DE L'OUTIL <sup>(2)</sup>

- A Vis de tension
- B Levier de tension
- C Clé hexagonale
- D Douille de verrouillage (pour extension de l'outil)
- E Douille de verrouillage (pour connexion aspirateur/rallonge)
- F Poignée supplémentaire + rallonge
- G Support plateau (VELCRO)
- H Vis du support plateau
- J Disque de ponçage
- K Tuyau flexible + adaptateur de l'aspirateur Ø 57 mm
- L Adaptateur de l'aspirateur Ø 47 mm
- M Adaptateur de l'aspirateur Ø 35 mm
- N Tournevis à double extrémité
- P Support
- Q Régulateur de flux d'air
- R Connecteur d'outil
- S Interrupteur marche/arrêt de verrouillage
- T Molette de réglage de la vitesse de ponçage
- V Fentes de ventilation
- W Segment de rembourrage
- X Flexible de sablage

## SECURITE

### AVERTISSEMENTS DE SECURITE GENERAUX POUR L'OUTIL ELECTRIQUE

 **AVERTISSEMENT Lisez tous les avertissements de sécurité, les instructions, les illustrations et les spécifications fournis avec cet outil électrique.** Ne pas suivre les instructions énumérées ci-dessous peut provoquer un choc électrique, un incendie et/ou une blessure sérieuse. **Conservez tous les avertissements et toutes les instructions pour pouvoir s'y reporter ultérieurement.**

Le terme "outil électrique" dans les avertissements se rapporte à des outils électriques raccordés au secteur (avec câble de raccordement) et à des outils électriques à batterie (sans câble de raccordement).

#### 1) SECURITE DE LA ZONE DE TRAVAIL

- a) **Maintenez l'endroit de travail propre et bien éclairé.** Un lieu de travail en désordre ou mal éclairé augmente le risque d'accidents.
- b) **N'utilisez pas l'outil électrique dans un environnement présentant des risques d'explosion et où se trouvent des liquides, des gaz ou poussières inflammables.** Les outils électriques génèrent des étincelles risquant d'enflammer les poussières ou les vapeurs.
- c) **Tenez les enfants et autres personnes éloignés durant l'utilisation de l'outil électrique.** En cas d'inattention vous risquez de perdre le contrôle sur l'outil électrique.

## 2) SECURITE RELATIVE AU SYSTEME ELECTRIQUE

- a) **La fiche de secteur de l'outil électrique doit être appropriée à la prise de courant. Ne modifiez en aucun cas la fiche. N'utilisez pas de fiches d'adaptateur avec des outils électriques avec mise à la terre.** Les fiches non modifiées et les prises de courant appropriées réduisent le risque de choc électrique.
- b) **Evitez le contact physique avec des surfaces mises à la terre telles que tuyaux, radiateurs, fours et réfrigérateurs.** Il y a un risque élevé de choc électrique au cas où votre corps serait relié à la terre.
- c) **N'exposez pas l'outil électrique à la pluie ou à l'humidité.** La pénétration d'eau dans un outil électrique augmente le risque d'un choc électrique.
- d) **N'utilisez pas le câble à d'autres fins que celles prévues, n'utilisez pas le câble pour porter l'outil électrique ou pour l'accrocher ou encore pour le débrancher de la prise de courant. Maintenez le câble éloigné des sources de chaleur, des parties grasses, des bords tranchants ou des parties de l'outil électrique en rotation.** Un câble endommagé ou torsadé augmente le risque d'un choc électrique.
- e) **Au cas où vous utiliseriez l'outil électrique à l'extérieur, utilisez une rallonge autorisée homologuée pour les applications extérieures.** L'utilisation d'une rallonge électrique homologuée pour les applications extérieures réduit le risque d'un choc électrique.
- f) **Si l'usage d'un outil dans un emplacement humide est inévitable, utilisez un disjoncteur de fuite à la terre.** L'utilisation d'un disjoncteur de fuite à la terre réduit le risque de choc électrique.

## 3) SECURITE DES PERSONNES

- a) **Restez vigilant, surveillez ce que vous faites. Faites preuve de bon sens en utilisant l'outil électrique. N'utilisez pas l'outil électrique lorsque vous êtes fatigué ou après avoir consommé de l'alcool, des drogues ou avoir pris des médicaments.** Un moment d'inattention lors de l'utilisation de l'outil électrique peut entraîner de graves blessures sur les personnes.
- b) **Portez des équipements de protection. Portez toujours des lunettes de protection.** Le fait de porter des équipements de protection personnels tels que masque anti-poussières, chaussures de sécurité antidérapantes, casque de protection ou protection acoustique suivant le travail à effectuer, réduit le risque de blessures.
- c) **Evitez tout démarrage intempestif. S'assurez que l'interrupteur est en position arrêté avant de brancher l'outil au secteur et/ou au bloc de batteries, de le ramasser ou de le porter.** Porter les outils en ayant le doigt sur l'interrupteur ou brancher des outils dont l'interrupteur est en position marche est source d'accidents.
- d) **Enlevez tout outil de réglage ou toute clé avant de mettre l'outil électrique en fonctionnement.** Une clé ou un outil se trouvant sur une partie en rotation peut causer des blessures.
- e) **Ne surestimez pas vos capacités. Veillez à garder toujours une position stable et équilibrée.** Ceci vous permet de mieux contrôler l'outil électrique dans des situations inattendues.

- f) **Portez des vêtements appropriés. Ne portez pas de vêtements amples ni de bijoux. Gardez les cheveux et les vêtements à distance des parties en mouvement.** Des vêtements amples, des bijoux ou des cheveux longs peuvent être happés par des pièces en mouvement.
  - g) **Si des dispositifs servant à aspirer ou à recueillir les poussières doivent être utilisés, vérifiez que ceux-ci soient effectivement raccordés et qu'ils sont correctement utilisés.** L'utilisation des collecteurs de poussière réduit les dangers dus aux poussières.
  - h) **Restez vigilant et ne pas négligez les principes de sécurité de l'outil sous prétexte que vous avez l'habitude de l'utiliser.** Une fraction de seconde d'inattention peut provoquer une blessure grave.
- ## 4) UTILISATION ET EMPLOI SOIGNEUX DE L'OUTIL ELECTRIQUE
- a) **Ne surchargez pas l'outil électrique. Utilisez l'outil électrique approprié au travail à effectuer.** Avec l'outil électrique approprié, vous travaillerez mieux et avec plus de sécurité à la vitesse pour laquelle il est prévu.
  - b) **N'utilisez pas un outil électrique dont l'interrupteur est défectueux.** Un outil électrique qui ne peut plus être mis en ou hors fonctionnement est dangereux et doit être réparé.
  - c) **Débranchez la fiche de la source d'alimentation et/ou enlevez le bloc de batteries, s'il est amovible, avant tout réglage, changement d'accessoires ou avant de ranger l'outil électrique.** De telles mesures de sécurité préventives réduisent le risque de démarrage accidentel de l'outil électrique.
  - d) **Gardez les outils électriques non utilisés hors de portée des enfants. Ne permettez pas l'utilisation de l'outil électrique à des personnes qui ne se sont pas familiarisées avec celui-ci ou qui n'ont pas lu ces instructions.** Les outils électriques sont dangereux lorsqu'ils sont utilisés par des personnes non initiées.
  - e) **Observez la maintenance des outils électriques et des accessoires. Vérifiez que les parties en mouvement fonctionnent correctement et qu'elles ne soient pas coincées, et contrôlez si des parties sont cassées ou endommagées de telle sorte que le bon fonctionnement de l'outil électrique s'en trouve entravé. Faites réparer les parties endommagées avant d'utiliser l'outil électrique.** De nombreux accidents sont dus à des outils électriques mal entretenus.
  - f) **Maintenez les outils de coupe aiguisés et propres.** Des outils soigneusement entretenus avec des bords tranchants bien aiguisés se coincent moins souvent et peuvent être guidés plus facilement.
  - g) **Utilisez l'outil électrique, les accessoires, les outils à monter etc. conformément à ces instructions. Tenez compte également des conditions de travail et du travail à effectuer.** L'utilisation de l'outil électrique à d'autres fins que celles prévues peut entraîner des situations dangereuses.
  - h) **Il faut que les poignées et les surfaces de préhension restent sèches, propres et dépourvues d'huiles et de graisses.** Des poignées et des surfaces de préhension glissantes rendent impossibles la manipulation et le contrôle en toute sécurité de l'outil dans les situations inattendues.



## 5) SERVICE

- a) **Ne faites réparer votre outil électrique que par un personnel qualifié et seulement avec des pièces de rechange d'origine.** Ceci permet d'assurer la sécurité de l'outil électrique.

## INSTRUCTIONS DE SECURITE POUR PONCEUSES DE CLOISONS SÈCHES

### 1) AVERTISSEMENTS DE SECURITE COMMUNS POUR LES OPERATIONS DE PONÇAGE

- a) **Cet outil électroportatif est à utiliser en tant que ponceuse. Respecter tous les avertissements, instructions, représentations et données qui sont fournis avec l'outil électroportatif.** Un non-respect des instructions suivantes peut entraîner un choc électrique et / ou de graves blessures.
- b) **Cet outil électrique n'est pas recommandé pour réaliser des opérations de meulage, de broissage métallique, de polissage ou de découpage.** Les opérations pour lesquelles cet outil électrique n'a pas été conçu peuvent constituer un risque et provoquer des blessures.
- c) **Ne pas utiliser des accessoires qui ne sont pas spécialement prévus et recommandés par le fabricant pour cet outil électroportatif.** Le fait de pouvoir monter les accessoires sur votre outil électroportatif ne garantit pas une utilisation en toute sécurité.
- d) **La vitesse de rotation admissible de l'accessoire doit être au moins égale à la vitesse de rotation maximale de l'outil électroportatif.** Les accessoires qui tournent à une vitesse de rotation supérieure à celle qui est admise risquent d'être détruits.
- e) **Le diamètre extérieur et la largeur de l'accessoire doivent correspondre aux cotes de votre outil électroportatif.** Les accessoires de mauvaises dimensions ne peuvent pas être protégés ni contrôlés de façon suffisante.
- f) **Le montage fileté d'accessoires doit être adapté au filet de l'arbre de la meuleuse. Pour les accessoires montés avec des flasques, l'alésage central de l'accessoire doit s'adapter correctement au diamètre du flasque.** Les accessoires qui ne correspondent pas aux éléments de montage de l'outil électrique seront en déséquilibre, vibreront de manière excessive et pourront provoquer une perte de contrôle.
- g) **Ne pas utiliser des accessoires endommagés. Avant chaque utilisation, contrôler les accessoires tels que meules pour détecter des éclats et des fissures, les plateaux de ponçage pour détecter des fissures, une certaine usure ou des signes de forte usure, les brosses métalliques pour détecter des fils détachés ou cassés. Au cas où l'outil électroportatif ou l'accessoire tomberait, contrôler s'il est endommagé ou utiliser un accessoire intact. Après avoir contrôlé et monté l'accessoire, se tenir à distance du niveau de l'accessoire en rotation ainsi que les personnes se trouvant à proximité et laisser tourner l'outil électroportatif à la vitesse maximale pendant une minute.** Dans la plupart des cas, les accessoires endommagés cassent pendant ce temps d'essai.
- h) **Porter des équipements de protection personnels**  
**⑤. Selon l'utilisation, porter une protection complète pour le visage, une protection oculaire ou des lunettes de protection. Si nécessaire, porter un masque anti-poussière, une protection acoustique, des gants de protection ou un tablier spécial qui vous protège de petites particules de matériau causées par le meulage.** Protéger vos yeux de corps étrangers projetés dans l'air lors des différentes utilisations. Les masques anti-poussière ou les masques respiratoires doivent filtrer la poussière générée lors de l'utilisation. Une exposition trop longue au bruit fort peut entraîner une perte d'audition.
- i) **Garder une distance de sécurité suffisante entre votre zone de travail et les personnes se trouvant à proximité. Toute personne entrant dans la zone de travail doit porter un équipement de protection individuel.** Des fragments de pièces ou d'accessoires cassés peuvent être projetés et causer des blessures même en dehors de la zone directe de travail.
- j) **Ne tenir l'outil électroportatif qu'aux poignées isolées, lors de la réalisation d'une opération au cours de laquelle l'accessoire de coupe peut entrer en contact avec un câblage non apparent ou son propre câble d'alimentation.** Le contact avec un fil sous tension peut également mettre sous tension les parties métalliques de l'outil électrique et provoquer un choc électrique sur l'opérateur.
- k) **Garder le câble de secteur à distance des accessoires en rotation.** Si vous perdez le contrôle de l'outil, le câble de secteur peut être sectionné ou happé et votre main ou votre bras risquent d'être happés par l'accessoire en rotation.
- l) **Déposer l'outil électroportatif seulement après l'arrêt total de l'accessoire.** L'accessoire en rotation peut toucher la surface sur laquelle l'outil est posé, ce qui risque de vous faire perdre le contrôle de l'outil électroportatif.
- m) **Ne pas laisser tourner l'outil électroportatif pendant que vous le portez.** Suite à un contact involontaire, vos vêtements peuvent être happés par l'accessoire en rotation, et l'accessoire peut rentrer dans votre corps.
- n) **Nettoyer régulièrement les ouïes de ventilation de votre outil électroportatif.** La ventilation du moteur aspire de la poussière dans le carter, et de la poussière de métal en trop grande quantité peut causer des dangers électriques.
- o) **Ne pas utiliser l'outil électroportatif lorsqu'il y a des matériaux inflammables à proximité.** Les étincelles risquent d'enflammer ces matériaux.
- p) **Ne pas utiliser des accessoires qui nécessitent des liquides de refroidissement.** L'utilisation d'eau ou d'autres liquides de refroidissement peut entraîner un choc électrique.

### 2) CONTRECOP ET AVERTISSEMENTS CORRESPONDANTS

- Un contrecoup est une réaction soudaine causée par un accessoire en rotation qui s'accroche ou qui se bloque, tels que meule, plateau de ponçage, brosse métallique, etc. Un coinçage ou un blocage entraîne un

arrêt soudain de l'accessoire en rotation. Il en résulte que l'outil électroportatif incontrôlé est accéléré à l'endroit du blocage dans le sens inverse de l'accessoire.

- Par ex., si une meule s'accroche ou si elle se bloque dans la pièce, le bord de la meule qui entre dans la pièce peut se coincer et faire que la meule se déplace ou causer un contrecoup. En fonction du sens de rotation de la meule à l'endroit de blocage, la meule s'approche ou s'éloigne alors de l'utilisateur. Les meules peuvent également casser.
  - Un contrecoup est la suite d'une mauvaise utilisation ou une utilisation incorrecte de l'outil électroportatif. Il peut être évité en prenant des mesures de précaution comme celles décrites ci-dessous.
- a) **Bien tenir l'outil électroportatif et se mettre dans une position permettant de faire face à des forces de contrecoup. Utiliser toujours la poignée supplémentaire, s'il y en a une, pour contrôler au maximum les forces de contrecoup ou les couples de réaction lors de l'accélération à pleine vitesse.** Par des mesures de précaution appropriées, la personne travaillant avec l'outil peut contrôler le contrecoup et les forces du contrecoup.
- b) **Ne pas mettre votre main à proximité des accessoires en rotation.** Lors d'un contrecoup, l'accessoire risque de passer sur votre main.
- c) **Éviter de vous placer dans la zone dans laquelle l'outil électroportatif ira lors d'un contrecoup.** Le contrecoup entraîne l'outil électroportatif dans le sens opposé au mouvement de la meule à l'endroit de blocage.
- d) **Être extrêmement vigilant lors du travail de coins, d'arêtes coupantes etc. Éviter que les accessoires ne rebondissent contre pièce à travailler et ne se coincent.** L'accessoire en rotation a tendance à se coincer aux coins, arêtes coupantes ou quand il rebondit. Ceci cause une perte de contrôle ou un contrecoup.

- e) **Ne pas utiliser de lames de scie à chaînes ou dentées.** De tels accessoires risquent de produire un contrecoup ou une perte de contrôle de l'outil électroportatif.

### 3) AVERTISSEMENTS PARTICULIERS POUR LE PONÇAGE AU PAPIER DE VERRE

- a) **Ne pas utiliser des feuilles abrasives de dimensions trop grandes, mais respectez les indications du fabricant concernant la taille de la feuille abrasive.** Les feuilles abrasives qui dépassent le plateau de ponçage peuvent entraîner des blessures et causer le blocage ou la déchirure des feuilles abrasives ou un contrecoup.

#### GENERALITES

- Cet outil ne doit pas être utilisé par des personnes de moins de 16 ans
- **Cet outil n'a pas été conçu pour être utilisé par des enfants ni par des personnes dont les capacités physiques, sensorielles ou mentales sont réduites, ou manquant d'expérience ou de connaissances**
- Veillez à ce que les enfants ne jouent pas avec l'outil
- Cet outil ne convient pas pour des surfaces à poncer imperméabilisées
- **Débranchez toujours l'outil avant tout réglage ou changement d'accessoire**

#### ACCESSOIRES

- SKIL ne peut se porter garant du bon fonctionnement de cet outil que s'il a été utilisé avec les accessoires appropriés en vente chez votre distributeur SKIL
- Pour le montage et l'utilisation d'accessoires n'étant pas de la marque SKIL, observez les instructions du fabricant concerné
- Traitez et stockez les accessoires avec précaution

#### UTILISATION A L'EXTERIEUR

- Branchez l'outil par l'intermédiaire d'un coupe-circuit (FI) avec courant de réaction de 30 mA au maximum

#### AVANT L'USAGE

- Avant d'utiliser l'outil pour la première fois, s'en faites enseigner le maniement pratique
- Contrôlez toujours si la tension secteur correspond à la tension indiquée sur la plaquette signalétique de l'outil (les outils conçus pour une tension de 230V ou 240V peuvent également être branchés sur 220V)
- **Utilisez des détecteurs appropriés afin de localiser la présence de conduites électriques ou bien s'adresser à la société locale de distribution** (un contact avec des lignes électriques peut provoquer un incendie et une décharge électrique; le fait d'endommager une conduite de gaz peut entraîner une explosion; le fait d'endommager une conduite d'eau peut entraîner des dégâts matériels ou causer une décharge électrique)
- **Ne travaillez pas de matériaux contenant de l'amiante** (l'amiante est considérée comme étant cancérigène)
- La poussière de matériaux, tels que la peinture contenant du plomb, certaines espèces de bois, certains minéraux et différents métaux, peut être nocive (le contact avec la poussière ou son inhalation peut provoquer des réactions allergiques et/ou des maladies respiratoires chez l'opérateur ou des personnes se trouvant à proximité); **portez un masque antipoussières et travaillez avec un appareil de dépolluissage lorsqu'il est possible d'en connecter un**
- Certains types de poussières sont classifiés comme étant cancérigènes (tels que la poussière de chêne ou de hêtre), en particulier en combinaison avec des additifs de traitement du bois; **portez un masque antipoussières et travaillez avec un appareil de dépolluissage lorsqu'il est possible d'en connecter un**
- Suivez les directives nationales relatives au dépolluissage pour les matériaux à travailler
- Ne pas serrez l'outil dans un étai
- Utilisez un câble de prolongement complètement déroulé et de bonne qualité d'une capacité de 16 A

#### PENDANT L'USAGE

- Ne touchez pas le disque de ponçage en rotation
- N'utilisez plus les disques de ponçage usés, fissurés ou fortement encrassés
- Si le câble est endommagé ou rompu pendant le travail, n'y touchez pas, mais débranchez immédiatement la prise
- N'utilisez jamais d'outil avec un câble endommagé; faites-le remplacer par un technicien qualifié
- En cas de dysfonctionnement électrique ou mécanique, mettez directement l'outil hors service et débranchez la fiche
- En cas d'interruption de courant ou de débranchement accidentel de la fiche, débloquez immédiatement l'interrupteur marche/arrêt S ② pour éviter une remise en route non contrôlée

## APRES L'USAGE

- Après la mise hors service de l'outil, ne jamais arrêtez la rotation de l'accessoire en y appliquant une force latérale

## EXPLICATION DES SYMBOLES SUR L'OUTIL

- ③ Veuillez lire le mode d'emploi avant d'utiliser l'outil
- ④ Double-isolation (ne nécessite pas de mise à la terre)
- ⑤ Utilisez des lunettes de protection et des casques anti-bruit
- ⑥ Ne jetez pas l'outil dans les ordures ménagères

## UTILISATION

- Instructions de montage ⑦
  - dépliez l'outil et veillez à ce que la vis A s'insère dans la fente de la connexion de la poignée de l'outil
  - abaissez le levier B complètement pour bloquer la connexion de la poignée

**! si nécessaire, utilisez une clé hexagonale C pour desserrer/resserrer la vis A lorsque la connexion de la poignée ne peut être entièrement bloquée**

- pour plier la poignée de l'outil, inversez le processus
- Extension de l'outil jusqu'à sa longueur moyenne (165 cm) ⑧
  - desserrez la douille de verrouillage D en tournant dans le sens du symbole de déblocage sur l'outil
  - agrandissez l'outil jusqu'à la longueur souhaitée (123 - 165 cm)
  - serrez la douille de verrouillage D en tournant dans le sens du symbole de blocage sur l'outil
- Extension de l'outil jusqu'à sa longueur maximale (220 cm) ⑨
  - desserrez la douille de verrouillage E en tournant dans le sens du symbole de déblocage sur la poignée de l'outil
  - insérez l'autre poignée F dans l'extrémité de la poignée de l'outil jusqu'à ce que la marque représentée s'aligne sur le bord de la douille de verrouillage E
  - serrez la douille de verrouillage E en tournant dans le sens du symbole de blocage sur la poignée de l'outil
- ! il est seulement possible d'allonger l'outil jusqu'à sa longueur maximale lorsqu'il est déjà allongé jusqu'à sa longueur moyenne**
- Supports plateaux ⑩
  - n'utilisez jamais votre outil sans support plateau G
  - ! remplacez immédiatement les supports plateaux lorsqu'ils sont endommagés (desserrez/serrez la vis H du support plateau avec la clé hexagonale C)**
  - ! débranchez votre outil avant d'enlever le support plateau**
- Montage des disques de ponçage ⑪
  - positionnez tout simplement le disque de ponçage J sur le support plateau en respectant l'emplacement des perforations à la fois sur le disque et sur le support plateau
  - si nécessaire, nettoyez au préalable le support plateau
  - ! l'aspiration des poussières exige des disques de ponçage perforés**
- Aspiration de poussières ⑫
  - desserrez la douille de verrouillage E en tournant dans le sens du symbole de déblocage sur la poignée de l'outil
  - insérez le tuyau flexible K dans l'extrémité de la poignée de l'outil, comme indiqué

- serrez la douille de verrouillage E en tournant dans le sens du symbole de blocage sur la poignée de l'outil
- connectez directement le tuyau flexible avec l'adaptateur de Ø 57 mm sur un aspirateur industriel (**enlevez d'abord le tuyau de l'aspirateur**)
- on peut aussi connecter le tuyau flexible K avec l'un des 3 adaptateurs sur un aspirateur industriel **sans** retirer le tuyau de l'aspirateur
- pour monter l'adaptateur d'aspiration L ou M utilisez un tournevis N comme illustré
- Support/contrôle du débit d'air ⑬
  - le support P empêche que le tuyau s'abîme lorsque l'outil est rangé après utilisation
  - contrôle le débit d'air en faisant glisser le régulateur Q sur l'ouverture dans le connecteur d'outil R
  - la puissance d'aspiration est la plus faible lorsque l'ouverture est entièrement visible
- Interrupteur on/off de verrouillage S ⑭
  - mettez en marche l'outil ⑭a
  - ! avant que l'accessoire atteigne la pièce à travailler, l'outil doit tourner à la vitesse maximum**
  - verrouillez l'interrupteur ⑭b
  - déverrouillez l'interrupteur/arrêtez l'outil ⑭c
  - ! avant d'arrêter l'outil, vous devriez le soulever de la pièce à travailler**
  - ! l'accessoire continue à tourner quelques temps après que l'outil ait été arrêté**
- Démarrage progressif électronique  
Permet d'atteindre progressivement la vitesse maximum sans provoquer d'à-coups au moment de la mise en marche de l'outil
- Vitesse constante électronique  
Maintient la vitesse constante au fur et à mesure que la pression augmente
- Contrôle de la vitesse ⑮  
Afin d'obtenir les meilleurs résultats sur toutes les surfaces
  - la molette T vous permet de régler la vitesse de ponçage de minimum au maximum
  - ajustez toujours la vitesse en fonction de la surface à poncer
  - avant de commencer un travail, trouvez la vitesse et grain approprié et poncez sur une petite surface pour tester l'efficacité
- Tenue et guidage de l'outil ⑯
  - ! toujours tenez fermement l'outil à l'aide des deux mains**
  - ! lorsque vous travaillez, tenez toujours l'outil par la(les) zone(s) de couleur grise**
  - guidez votre outil parallèle à la surface de travail en effectuant un mouvement circulaire ou en croix
  - ! n'appliquez pas une pression excessive sur l'outil; le ponçage se fait de lui-même**
  - n'inclinez pas trop l'outil pour éviter toute marque de ponçage
  - veillez à ce que les fentes de ventilation V ② soient découvertes
- Poncer
  - l'effet abrasif dépend également de la vitesse du disque de ponçage et la taille du grain utilisé
  - la vitesse du disque de ponçage diminue en fonction de la pression exercée sur l'outil

## CONSEILS D'UTILISATION

- Utilisez l'outil en extension pour sabler des murs (plus élevés) <sup>(17)</sup>
- Utilisez l'outil en extension maximale pour sabler des plafonds <sup>(18)</sup>
- Pour sabler les endroits difficiles à atteindre, retirez le segment de rembourrage W comme illustré <sup>(19)</sup>

## ENTRETIEN / SERVICE APRES-VENTE

- Remplacez un tuyau de sablage endommagé X <sup>(2)</sup> comme illustré <sup>(20)</sup>
- Un câble d'alimentation endommagé ne pourra être remplacé que par le centre de service SKIL pour éviter tout danger
- Rangez l'outil dans son étui de protection dans un endroit sec et fermé à clé, hors de portée des enfants <sup>(21)</sup>
- Gardez toujours votre outil et le câble propres (spécialement les aérations V <sup>(2)</sup>)

**! ne tenez pas de nettoyer les aérations en introduisant des objets pointus par les fentes ! débranchez la fiche avant le nettoyage**

- Si, malgré tous les soins apportés à la fabrication et au contrôle de l'outil, celui-ci devait avoir un défaut, la réparation ne doit être confiée qu'à une station de service après-vente agréée pour outillage SKIL  
- retournez l'outil **non démonté** avec votre preuve d'achat au revendeur ou au centre de service après-vente SKIL le plus proche (les adresses ainsi que la vue éclatée de l'outil figurent sur [www.skil.com](http://www.skil.com))

## ENVIRONNEMENT

- **Ne jetez pas les outils électriques, les accessoires et l'emballage dans les ordures ménagères** (pour les pays européens uniquement)  
- conformément à la directive européenne 2012/19/EG relative aux déchets d'équipements électriques ou électroniques, et à sa transposition dans la législation nationale, les outils électriques usés doivent être collectés séparément et faire l'objet d'un recyclage respectueux de l'environnement  
- le symbole <sup>(6)</sup> vous le rappellera au moment de la mise au rebut de l'outil



## BRUIT / VIBRATION

- Mesuré selon EN 60745 le niveau de la pression sonore de cet outil est 82 dB(A) et le niveau de la puissance sonore 93 dB(A) (déviations standard: 3 dB), et la vibration < 2,5 m/s<sup>2</sup> (somme vectorielle des trois axes directionnels; incertitude K = 1,5 m/s<sup>2</sup>)

- Le niveau de vibrations émises a été mesuré conformément à l'essai normalisé de la norme EN 60745; il peut être utilisé pour comparer plusieurs outils et pour réaliser une évaluation préliminaire de l'exposition aux vibrations lors de l'utilisation de l'outil pour les applications mentionnées  
- l'utilisation de l'outil dans d'autres applications, ou avec des accessoires différents ou mal entretenus, peut considérablement **augmenter** le niveau d'exposition  
- la mise hors tension de l'outil et sa non-utilisation pendant qu'il est allumé peuvent considérablement **réduire** le niveau d'exposition  
**! protégez-vous contre les effets des vibrations par un entretien correct de l'outil et de ses accessoires, en gardant vos mains chaudes et en structurant vos schémas de travail**

D

## Langhals Schleifer

7520

## EINLEITUNG

- Dieses Werkzeug dient zum Schleifen von verputzten Wänden und Decken; es eignet sich besonders gut zum Entfernen von Farbschichten, Klebstoffen und losem Putz
- **Verwenden Sie das Werkzeug erst, wenn es richtig und vollständig zusammengebaut ist** (Skil ist nicht haftbar für Schäden am Werkzeug oder für Verletzungen, die auf eine fehlerhafte Montage des Werkzeugs zurückzuführen sind)
- Bitte diese Bedienungsanleitung sorgfältig durchlesen und aufbewahren <sup>(3)</sup>

## TECHNISCHE DATEN <sup>(1)</sup>

## WERKZEUGKOMPONENTEN <sup>(2)</sup>

- A** Befestigungsschraube
- B** Befestigungshebel
- C** Sechskantschlüssel
- D** Verriegelungshülse (zum Ausziehen des Werkzeugs)
- E** Verriegelungshülse (für den Anschluss an einen Staubsauger/Verlängerungsrohr)
- F** Zusatzgriff und Verlängerungsrohr
- G** Schleifteller (VELCRO)
- H** Teller Mutter
- J** Schleifscheibe
- K** Anschluss für flexiblen Schlauch und Staubsauger Ø 57 mm
- L** Staubsaugeranschluss Ø 47 mm
- M** Staubsaugeranschluss Ø 35 mm
- N** Doppelseitiger Schraubendreher
- P** Werkzeugfuß
- Q** Luftstromregler
- R** Werkzeuganschluss
- S** Ein-/Aus Arretierungsschalter
- T** Schleifgeschwindigkeitsrad
- V** Lüftungsschlitze
- W** Segment der Schleiftellerabdeckung
- X** Saugschlauch am Schleifkopf

# SICHERHEIT

## ALLGEMEINE SICHERHEITSHINWEISE FÜR ELEKTROWERKZEUGE

**⚠️ WARNUNG** Lesen Sie alle Sicherheitshinweise, Anweisungen, Bebilderungen und technischen Daten, mit denen dieses Elektrowerkzeug versehen ist. Versäumnisse bei der Einhaltung der nachfolgenden Anweisungen können elektrischen Schlag, Brand und/oder schwere Verletzungen verursachen. **Bewahren Sie alle Sicherheitshinweise und Anweisungen für die Zukunft auf.** Der in den Sicherheitshinweisen verwendete Begriff "Elektrowerkzeug" bezieht sich auf netzbetriebene Elektrowerkzeuge (mit Netzkabel) und auf akkubetriebene Elektrowerkzeuge (ohne Netzkabel).

### 1) ARBEITSPLATZSICHERHEIT

- a) **Halten Sie Ihren Arbeitsbereich sauber und gut beleuchtet.** Unordnung oder unbeleuchtete Arbeitsbereiche können zu Unfällen führen.
- b) **Arbeiten Sie mit dem Elektrowerkzeug nicht in explosionsgefährdeter Umgebung, in der sich brennbare Flüssigkeiten, Gase oder Stäube befinden.** Elektrowerkzeuge erzeugen Funken, die den Staub oder die Dämpfe entzünden können.
- c) **Halten Sie Kinder und andere Personen während der Benutzung des Elektrowerkzeuges fern.** Bei Ablenkung können Sie die Kontrolle über das Elektrowerkzeug verlieren.

### 2) ELEKTRISCHE SICHERHEIT

- a) **Der Anschlussstecker des Elektrowerkzeuges muss in die Steckdose passen. Der Stecker darf in keiner Weise verändert werden. Verwenden Sie keine Adapterstecker gemeinsam mit schutzgeerdeten Elektrowerkzeugen.** Unveränderte Stecker und passende Steckdosen verringern das Risiko eines elektrischen Schlages.
- b) **Vermeiden Sie Körperkontakt mit geerdeten Oberflächen, wie von Rohren, Heizungen, Herden und Kühlschränken.** Es besteht ein erhöhtes Risiko durch elektrischen Schlag, wenn Ihr Körper geerdet ist.
- c) **Halten Sie das Elektrowerkzeug von Regen oder Nässe fern.** Das Eindringen von Wasser in ein Elektrogerät erhöht das Risiko eines elektrischen Schlages.
- d) **Zweckfremden Sie das Kabel nicht, um das Elektrowerkzeug zu tragen, aufzuhängen oder um den Stecker aus der Steckdose zu ziehen. Halten Sie das Kabel fern von Hitze, Öl, scharfen Kanten oder sich bewegendem Elektrowerkzeugteilen.** Beschädigte oder verwickelte Kabel erhöhen das Risiko eines elektrischen Schlages.
- e) **Wenn Sie mit einem Elektrowerkzeug im Freien arbeiten, verwenden Sie nur Verlängerungskabel, die auch für den Außenbereich zugelassen sind.** Die Anwendung eines für den Außenbereich geeigneten Verlängerungskabels verringert das Risiko eines elektrischen Schlages.
- f) **Wenn der Betrieb des Elektrowerkzeuges in feuchter Umgebung nicht vermeidbar ist, verwenden Sie einen Fehlerstromschutzschalter.** Der Einsatz eines Fehlerstromschutzschalters vermindert das Risiko eines

elektrischen Schlages.

### 3) SICHERHEIT VON PERSONEN

- a) **Seien Sie aufmerksam, achten Sie darauf, was Sie tun, und gehen Sie mit Vernunft an die Arbeit mit einem Elektrowerkzeug. Benutzen Sie das Elektrowerkzeug nicht, wenn Sie müde sind oder unter dem Einfluss von Drogen, Alkohol oder Medikamenten stehen.** Ein Moment der Unachtsamkeit beim Gebrauch des Elektrowerkzeuges kann zu ernsthaften Verletzungen führen.
  - b) **Tragen Sie persönliche Schutzausrüstung und immer eine Schutzbrille.** Das Tragen persönlicher Schutzausrüstung, wie Staubmaske, rutschfeste Sicherheitsschuhe, Schutzhelm oder Gehörschutz, je nach Art und Einsatz des Elektrowerkzeuges, verringert das Risiko von Verletzungen.
  - c) **Vermeiden Sie eine unbeabsichtigte Inbetriebnahme. Vergewissern Sie sich, dass das Elektrowerkzeug ausgeschaltet ist, bevor Sie es an die Stromversorgung und/oder den Akku anschließen, es aufnehmen oder tragen.** Sie beim Tragen des Elektrowerkzeuges den Finger am Schalter haben oder das Elektrowerkzeug eingeschaltet an die Stromversorgung anschließen, kann dies zu Unfällen führen.
  - d) **Entfernen Sie Einstellwerkzeuge oder Schraubenschlüssel, bevor Sie das Elektrowerkzeug einschalten.** Ein Werkzeug oder Schlüssel, der sich in einem drehenden Elektrowerkzeugeteil befindet, kann zu Verletzungen führen.
  - e) **Überschätzen Sie sich nicht. Sorgen Sie für einen sicheren Stand und halten Sie jederzeit das Gleichgewicht.** Dadurch können Sie das Elektrowerkzeug in unerwarteten Situationen besser kontrollieren.
  - f) **Tragen Sie geeignete Kleidung. Tragen Sie keine weite Kleidung oder Schmuck. Halten Sie Haare und Kleidung fern von sich bewegendem Teilen.** Lockere Kleidung, Schmuck oder lange Haare können von sich bewegendem Teilen erfasst werden.
  - g) **Wenn Staubabsaug- und -auffangeinrichtungen montiert werden können, vergewissern Sie sich, dass diese angeschlossen sind und richtig verwendet werden.** Verwendung einer Staubabsaugung verringert Gefährdungen durch Staub.
  - h) **Wiegen Sie sich nicht in falscher Sicherheit und setzen Sie sich nicht über die Sicherheitsregeln für Elektrowerkzeuge hinweg, auch wenn Sie nach vielfachem Gebrauch mit dem Elektrowerkzeug vertraut sind.** Achtloses Handeln kann binnen Sekundenbruchteilen zu schweren Verletzungen führen.
- ### 4) SORGFÄLTIGER UMGANG UND GEBRAUCH VON ELEKTROWERKZEUGEN
- a) **Überlasten Sie das Elektrowerkzeug nicht. Verwenden Sie für Ihre Arbeit das dafür bestimmte Elektrowerkzeug.** Mit dem passenden Elektrowerkzeug arbeiten Sie besser und sicherer im angegebenen Leistungsbereich.
  - b) **Benutzen Sie kein Elektrowerkzeug, dessen Schalter defekt ist.** Ein Elektrowerkzeug, das sich nicht mehr ein- oder ausschalten lässt, ist gefährlich und muss repariert werden.

- c) **Ziehen Sie den Stecker aus der Steckdose und/ oder entfernen Sie einen abnehmbaren Akku, bevor Sie Geräteeinstellungen vornehmen, Zubehörteile wechseln oder das Elektrowerkzeug weglegen.** Diese Vorsichtsmaßnahme verhindert den unbeabsichtigten Start des Elektrowerkzeuges.
  - d) **Bewahren Sie unbenutzte Elektrowerkzeuge außerhalb der Reichweite von Kindern auf. Lassen Sie Personen das Elektrowerkzeug nicht benutzen, die mit diesem nicht vertraut sind oder diese Anweisungen nicht gelesen haben.** Elektrowerkzeuge sind gefährlich, wenn Sie von unerfahrenen Personen benutzt werden.
  - e) **Pflegen Sie Elektrowerkzeuge und Zubehör mit Sorgfalt. Kontrollieren Sie, ob bewegliche Elektrowerkzeugteile einwandfrei funktionieren und nicht klemmen, ob Teile gebrochen oder so beschädigt sind, dass die Funktion des Elektrowerkzeuges beeinträchtigt ist. Lassen Sie beschädigte Teile vor dem Einsatz des Elektrowerkzeuges reparieren.** Viele Unfälle haben ihre Ursache in schlecht gewarteten Elektrowerkzeugen.
  - f) **Halten Sie Schneidwerkzeuge scharf und sauber.** Sorgfältig gepflegte Schneidwerkzeuge mit scharfen Schneidkanten verklemmen sich weniger und sind leichter zu führen.
  - g) **Verwenden Sie Elektrowerkzeug, Zubehör, Einsatzwerkzeuge usw. entsprechend diesen Anweisungen. Berücksichtigen Sie dabei die Arbeitsbedingungen und die auszuführende Tätigkeit.** Der Gebrauch von Elektrowerkzeugen für andere als die vorgesehenen Anwendungen kann zu gefährlichen Situationen führen.
  - h) **Halten Sie Griffe und Griffflächen trocken, sauber und frei von Öl und Fett.** Rutschige Griffe und Griffflächen erlauben keine sichere Bedienung und Kontrolle des Elektrowerkzeuges in unvorhergesehenen Situationen.
- 5) SERVICE**
- a) **Lassen Sie Ihr Elektrowerkzeug nur von qualifiziertem Fachpersonal und nur mit Original-Ersatzteilen reparieren.** Damit wird sichergestellt, dass die Sicherheit des Elektrowerkzeuges erhalten bleibt.

- c) **Verwenden Sie kein Zubehör, das vom Hersteller nicht speziell für dieses Elektrowerkzeug vorgesehen und empfohlen wurde.** Nur weil Sie das Zubehör an Ihrem Elektrowerkzeug befestigen können, garantiert das keine sichere Verwendung.
- d) **Die zulässige Drehzahl des Zubehörs muss mindestens so hoch sein wie die auf dem Elektrowerkzeug angegebene Höchstdrehzahl.** Zubehör, das sich schneller als zulässig dreht, kann zerstört werden.
- e) **Außendurchmesser und Dicke des Zubehörs müssen den Maßangaben Ihres Elektrowerkzeuges entsprechen.** Falsch bemessenes Zubehör kann nicht ausreichend abgeschirmt oder kontrolliert werden.
- f) **Einsatzwerkzeuge mit Gewindeeinsatz müssen genau auf das Gewinde der Schleifspindel passen. Bei Einsatzwerkzeugen, die mittels Flansch montiert werden, muss der Lochdurchmesser des Einsatzwerkzeuges zum Aufnahmedurchmesser des Flansches passen.** Einsatzwerkzeuge, die nicht genau am Elektrowerkzeug befestigt werden, drehen sich ungleichmäßig, vibrieren sehr stark und können zum Verlust der Kontrolle führen.
- g) **Verwenden Sie kein beschädigtes Zubehör. Kontrollieren Sie vor jeder Verwendung Zubehör wie Schleifscheiben auf Absplitterungen und Risse, Schleifteller auf Risse, Verschleiß oder starke Abnutzung, Drahtbürsten auf lose oder gebrochene Drähte.** Wenn das Elektrowerkzeug oder das Zubehör herunterfällt, überprüfen Sie, ob es beschädigt ist, oder verwenden Sie ein unbeschädigtes Zubehör. Wenn Sie das Zubehör kontrolliert und eingesetzt haben, halten Sie und in der Nähe befindliche Personen sich außerhalb der Ebene des rotierenden Zubehörs und lassen Sie das Werkzeug eine Minute lang mit Höchstdrehzahl laufen. Beschädigtes Zubehör bricht meist in dieser Testzeit.
- h) **Tragen Sie persönliche Schutzausrüstung** . **Verwenden Sie je nach Anwendung Vollgesichtsschutz, Augenschutz oder Schutzbrille. Soweit angemessen, tragen Sie Staubmaske, Gehörschutz, Schutzhandschuhe oder Spezialschürze, die kleine Schleif- und Materialpartikel von Ihnen fernhält. Die Augen sollen vor herumfliegenden Fremdkörpern geschützt werden, die bei verschiedenen Anwendungen entstehen. Staub- oder Atemschutzmaske müssen den bei der Anwendung entstehenden Staub filtern. Wenn Sie lange lautem Lärm ausgesetzt sind, können Sie einen Hörverlust erleiden. Verwenden Sie je nach Anwendung Vollgesichtsschutz, Augenschutz oder Schutzbrille. Soweit angemessen, tragen Sie Staubmaske, Gehörschutz, Schutzhandschuhe oder Spezialschürze, die kleine Schleif- und Materialpartikel von Ihnen fernhält. Die Augen sollen vor herumfliegenden Fremdkörpern geschützt werden, die bei verschiedenen Anwendungen entstehen. Staub- oder Atemschutzmaske müssen den bei der Anwendung entstehenden Staub filtern. Wenn Sie lange lautem Lärm ausgesetzt sind, können Sie einen Hörverlust erleiden.**

## SICHERHEITSHINWEISE FÜR SCHLEIFER

- 1) GEMEINSAME SICHERHEITSHINWEISE ZUM SANDPAPIERSCHLEIFEN**
- a) **Dieses Elektrowerkzeug ist zu verwenden als Sandpapierschleifer. Beachten Sie alle Warnhinweise, Anweisungen, Darstellungen und Daten, die Sie mit dem Werkzeug erhalten.** Wenn Sie die folgenden Anweisungen nicht beachten, kann es zu elektrischem Schlag, Feuer und/oder schweren Verletzungen kommen.
  - b) **Dieses Elektrowerkzeug wird nicht zum Schleifen, Bürsten, Polieren oder Schneiden empfohlen.** Anwendungen, für die dieses Elektrowerkzeug nicht ausgelegt ist, stellen ein Risiko dar; es besteht Verletzungsgefahr.

- i) **Achten Sie bei anderen Personen auf sicheren Abstand zu Ihrem Arbeitsbereich. Jeder, der den Arbeitsbereich betritt, muss persönliche Schutzausrüstung tragen.** Bruchstücke des Werkstücks oder gebrochenes Zubehör können wegfiegen und Verletzungen auch außerhalb des direkten Arbeitsbereichs verursachen.
- j) **Fassen Sie das Elektrowerkzeug nur an den isolierten Griffflächen, wenn Sie Arbeiten ausführen, bei denen das Einsatzwerkzeug verborgene Stromleitungen oder das eigene Netzkabel treffen kann.** Der Kontakt mit einer spannungsführenden Leitung kann auch Metallteile des Elektrowerkzeuges unter Spannung setzen und zu einem elektrischen Schlag führen.
- k) **Halten Sie das Netzkabel von sich drehenden Zubehör fern.** Wenn Sie die Kontrolle über das Werkzeug verlieren, kann das Netzkabel durchtrennt oder erfasst werden und Ihre Hand oder Ihr Arm in das sich drehende Zubehör geraten.
- l) **Legen Sie das Elektrowerkzeug niemals ab, bevor das Zubehör völlig zum Stillstand gekommen ist.** Das sich drehende Zubehör kann in Kontakt mit der Ablagefläche geraten, wodurch Sie die Kontrolle über das Elektrowerkzeug verlieren können.
- m) **Lassen Sie das Elektrowerkzeug nicht laufen, während Sie es tragen.** Ihre Kleidung kann durch zufälligen Kontakt mit dem sich drehenden Zubehör erfasst werden, und das Zubehör sich in Ihren Körper bohren.
- n) **Reinigen Sie regelmäßig die Lüftungsschlitze Ihres Elektrowerkzeugs.** Das Motorgebläse zieht Staub in das Gehäuse, und eine starke Ansammlung von Metallstaub kann elektrische Gefahren verursachen.
- o) **Verwenden Sie das Elektrowerkzeug nicht in der Nähe brennbarer Materialien.** Funken können diese Materialien entzünden.
- p) **Verwenden Sie kein Zubehör, das flüssige Kühlmittel erfordern.** Die Verwendung von Wasser oder anderen flüssigen Kühlmitteln kann zu einem elektrischen Schlag führen.
- 2) RÜCKSCHLAG UND ENTSPRECHENDE WARNHINWEISE**
- Rückschlag ist die plötzliche Reaktion infolge eines hakenden oder blockierten drehenden Zubehörs, wie Schleifscheibe, Schleifteller, Drahtbürste usw. Verhaken oder Blockieren führt zu einem abrupten Stopp des rotierenden Zubehörs. Dadurch wird ein unkontrolliertes Elektrowerkzeug gegen die Drehrichtung des Zubehörs an der Blockierstelle beschleunigt.
  - Wenn z. B. eine Schleifscheibe im Werkstück hakt oder blockiert, kann sich die Kante der Schleifscheibe, die in das Werkstück eintaucht, verfangen und dadurch die Schleifscheibe ausbrechen oder einen Rückschlag verursachen. Die Schleifscheibe bewegt sich dann auf die Bedienperson zu oder von ihr weg, je nach Drehrichtung der Scheibe an der Blockierstelle. Hierbei können Schleifscheiben auch brechen.
  - Ein Rückschlag ist die Folge eines falschen oder fehlerhaften Gebrauchs des Elektrowerkzeugs. Er kann durch geeignete Vorsichtsmaßnahmen, wie nachfolgend beschrieben, verhindert werden.
- a) **Halten Sie das Elektrowerkzeug gut fest und bringen Sie Ihren Körper und Ihre Arme in eine Position, in der Sie die Rückschlagkräfte abfangen können. Verwenden Sie immer den Zusatzgriff, falls vorhanden, um die größtmögliche Kontrolle über Rückschlagkräfte oder Reaktionsmomente beim Hochlauf zu haben.** Die Bedienperson kann durch geeignete Vorsichtsmaßnahmen die Rückschlag- und Reaktionskräfte beherrschen.
- b) **Bringen Sie Ihre Hand nie in die Nähe sich drehendes Zubehör.** Das Zubehör kann sich beim Rückschlag über Ihre Hand bewegen.
- c) **Meiden Sie mit Ihrem Körper den Bereich, in den das Elektrowerkzeug bei einem Rückschlag bewegt wird.** Der Rückschlag treibt das Elektrowerkzeug in die Richtung entgegengesetzt zur Bewegung der Schleifscheibe an der Blockierstelle.
- d) **Arbeiten Sie besonders vorsichtig im Bereich von Ecken, scharfen Kanten usw. Verhindern Sie, dass Zubehör vom Werkstück zurückprallt und verklebmt.** Das rotierende Zubehör neigt bei Ecken, scharfen Kanten oder wenn es abprallt, dazu, sich zu verklebmen. Dies verursacht einen Kontrollverlust oder Rückschlag.
- e) **Verwenden Sie kein Ketten- oder gezähntes Sägeblatt.** Solches Zubehör verursacht häufig einen Rückschlag oder den Verlust der Kontrolle über das Elektrowerkzeug.
- 3) BESONDERE WARNHINWEISE ZUM SANDPAPIERSCHLEIFEN**
- a) **Benutzen Sie keine überdimensionierten Schleifblätter, sondern befolgen Sie die Herstellerangaben zur Schleifblattgröße.** Schleifblätter, die über den Schleifteller hinausragen, können Verletzungen verursachen sowie zum Blockieren, Zerreißen der Schleifblätter oder zum Rückschlag führen.
- ALLGEMEINES**
- Der Benutzer dieses Werkzeuges sollte älter als 16 Jahre sein
  - **Dieses Werkzeug ist nicht dafür bestimmt durch Kinder und Personen mit eingeschränkten physischen, sensorischen oder geistigen Fähigkeiten, oder mangelnder Erfahrung und Wissen, benutzt zu werden**
  - Stellen Sie sicher, dass Kinder nicht mit dem Werkzeug spielen
  - Dieses Werkzeug ist für Naßschleifen nicht geeignet
  - **Ziehen Sie grundsätzlich den Netzstecker, bevor Sie beliebige Änderungen an den Einstellungen oder einen Zubehörwechsel vornehmen**
- ZUBEHÖR**
- SKIL kann nur dann die einwandfreie Funktion des Werkzeuges zusichern, wenn das entsprechende Zubehör verwendet wird, welches bei ihren Fachhändlern erhältlich ist
  - Bei Verwendung von Fremdfabrikaten beim Zubehör bitte die Hinweise des Herstellers beachten
  - Mit Zubehör vorsichtig umgehen und sorgfältig bewahren
- ANWENDUNG IM FREIEN**
- Das Werkzeug über einen Fehlerstrom- (FI) Schutzschalter mit einem Auslösestrom von 30 mA Max. anschließen

## VOR DER ANWENDUNG

- Vor der erstmaligen Anwendung des Werkzeuges wird die Einholung praktischer Informationen empfohlen
- Stets nachprüfen, daß die Netzspannung mit der auf dem Typenschild des Werkzeuges angegebenen Spannung übereinstimmt (mit 230V oder 240V beschriftete Werkzeuge können auch an 220V betrieben werden)
- **Verwenden Sie geeignete Suchgeräte, um verborgene Versorgungsleitungen aufzuspüren, oder ziehen Sie die örtliche Versorgungsgesellschaft hinzu** (Kontakt mit Elektroleitungen kann zu Feuer und elektrischem Schlag führen; Beschädigung einer Gasleitung kann zur Explosion führen; Eindringen in eine Wasserleitung verursacht Sachbeschädigung oder kann einen elektrischen Schlag verursachen)
- **Bearbeiten Sie kein asbesthaltiges Material** (Asbest gilt als krebserregend)
- Staub von Materialien wie Farbe, die Blei enthält, einigen Holzarten, Mineralien und Metall kann schädlich sein (Kontakt mit oder Einatmen des Staubs kann zu allergischen Reaktionen und/oder Atemwegskrankheiten beim Bediener oder Umstehenden führen); **tragen Sie eine Staubmaske und arbeiten Sie mit einem Staubabsaugungssystem, wenn ein solches angeschlossen werden kann**
- Bestimmte Arten von Staub sind als karzinogen klassifiziert (beispielsweise Eichen- und Buchenholzstaub), insbesondere in Verbindung mit Zusätzen für die Holzvorbehandlung; **tragen Sie eine Staubmaske und arbeiten Sie mit einem Staubabsaugungssystem, wenn ein solches angeschlossen werden kann**
- Beachten Sie die für Ihr verwendetes Verbrauchsmaterial gültigen nationalen Staubschutzvorgaben
- Das Werkzeug darf nicht in einen Schraubstock gespannt werden
- Bei Benutzung von Verlängerungskabeln ist darauf zu achten, daß das Kabel vollständig abgerollt ist und eine Kapazität von 16 A hat

## WÄHREND DER ANWENDUNG

- Nicht mit der laufenden Schleifscheibe in Berührung kommen
- Verwenden Sie verschlissene, eingerissene oder stark zugesetzte Schleifscheibe nicht weiter
- Wird bei der Arbeit das Kabel beschädigt oder durchtrennt, Kabel nicht berühren, sondern sofort den Netzstecker ziehen
- Werkzeug nicht weiter verwenden, wenn das Kabel beschädigt ist; lassen Sie dieses von einem anerkannten Elektrofachmann ersetzen
- Bei elektrischer oder mechanischer Fehlfunktion das Werkzeug sofort ausschalten und den Netzstecker ziehen
- Bei Unterbrechung der Stromversorgung oder versehentlichem Ziehen des Netzsteckers ist der Ein/Aus-Schalter S ② sofort zu entriegeln, um unkontrolliertes Wiederanlaufen zu verhindern

## NACH DER ANWENDUNG

- Zubehör darf nach dem Ausschalten des Antriebes nicht durch seitliches Gegendrücken gebremst werden

## ERKLÄRUNG DER SYMBOLE AUF DEM WERKZEUG

- ③ Die Bedienungsanleitung vor dem Gebrauch lesen
- ④ Doppelte Isolierung (kein Erdleiter erforderlich)
- ⑤ Schutzbrille und Gehörschutz tragen
- ⑥ Das Werkzeug nicht in den Hausmüll werfen

## BEDIENUNG

- Montageanleitung ⑦
  - klappen Sie das Werkzeug auf und stellen Sie sicher, dass die Schraube A in den Schlitz am Werkzeuggriffanschluss passt
  - drücken Sie den Hebel B ganz nach unten, um den Griffanschluss zu verriegeln
- ! **verwenden Sie bei Bedarf den Sechskantschlüssel C, um die Schraube A zu lösen/anzuziehen, wenn sich der Griffanschluss nicht vollständig verriegeln lässt**
- zum Einklappen des Werkzeugs in umgekehrter Reihenfolge vorgehen
- Verlängerung des Werkzeugs auf die mittlere Länge (165 cm) ⑧
  - lösen Sie die Verriegelungshülse D, indem Sie sie in die Richtung des Entriegelungssymbols auf dem Werkzeug drehen
  - ziehen Sie das Werkzeug auf die gewünschte Länge aus (123 - 165 cm)
  - befestigen Sie die Verriegelungshülse D, indem Sie sie in die Richtung des Verriegelungssymbols auf dem Werkzeug drehen
- Verlängerung des Werkzeugs auf die maximale Länge (220 cm) ⑨
  - lösen Sie die Verriegelungshülse E, indem Sie sie in die Richtung des Entriegelungssymbols auf dem Werkzeuggriff drehen
  - stecken Sie den Zusatzgriff F in das Ende des Werkzeuggriffs, bis sich die Markierung wie abgebildet an der Kante der Verriegelungshülse E befindet
  - befestigen Sie die Verriegelungshülse E, indem Sie sie in die Richtung des Verriegelungssymbols auf dem Werkzeuggriff drehen
- ! **das Werkzeug kann nur auf die maximale Länge verlängert werden, wenn es bereits auf die mittlere Länge ausgezogen ist**
- Schleifteller ⑩
  - auf keinen Fall Werkzeug ohne Schleifteller G in Betrieb nehmen
- ! **beschädigte Schleifteller sofort ersetzen (Lösen/Festziehen der Teller Mutter H mit Sechskantschlüssel C)**
- ! **vor Entfernen des Schleiftellers Netzstecker ziehen**
- Montieren der Schleifscheibe ⑪
  - einfach Schleifscheibe J auf den Schleifteller drücken, indem die Löcher in der Schleifscheibe deckungsgleich mit denen der Schleifteller gebracht werden
  - falls nötig, Schleifteller zuerst säubern
- ! **für die Staubabsaugung brauchen Sie gelochte Scheiben**
- Staubabsaugung ⑫
  - lösen Sie die Verriegelungshülse E, indem Sie sie in die Richtung des Entriegelungssymbols auf dem Werkzeuggriff drehen
  - stecken Sie den flexiblen Schlauch K wie abgebildet in das Ende des Werkzeuggriffs
  - befestigen Sie die Verriegelungshülse E, indem Sie sie in die Richtung des Verriegelungssymbols auf dem Werkzeuggriff drehen



- schließen Sie den flexiblen Schlauch mit dem Ø-57-mm-Anschluss direkt an einen Industriestaubsauger an (**entfernen Sie zuerst den Staubsaugerschlauch**)
- der flexible Schlauch K kann auch mit einem der 3 Anschlüsse an einen Industriestaubsauger angeschlossen werden, **ohne dass** zuerst der Staubsaugerschlauch entfernt wird
- verwenden Sie zur Montage des Staubsaugeranschlusses L oder M den Schraubendreher N wie abgebildet
- Werkzeugfuß/Luftstromregler <sup>(13)</sup>
  - der Werkzeugfuß P verhindert, dass der Schlauch beschädigt wird, wenn das Werkzeug in Arbeitspausen beiseite gelegt wird
  - steuern Sie den Luftstrom, indem Sie den Regler Q über die Öffnung im Werkzeuganschluss R schieben
  - die Saugleistung ist am geringsten, wenn die Öffnung vollständig sichtbar ist
- Ein-/Aus Arretierungsschalter S <sup>(14)</sup>
  - das Werkzeug einschalten <sup>(14)a</sup>

**! bevor das Zubehör in das Werkstück eingeführt wird, muß erst Höchstgeschwindigkeit erreicht werden**

- Schalter arretieren <sup>(14)b</sup>
- Arretierung lösen/Werkzeug ausschalten <sup>(14)c</sup>

**! vor dem Ausschalten des Werkzeuges sollte dieses vom Werkstück abgenommen werden**

**! nach dem Ausschalten des Werkzeuges dreht sich das Zubehör noch einige Sekunden weiter**

- Elektronischer Sanftanlauf  
Sichert das Erreichen der Maximalgeschwindigkeit ohne den plötzlichen Ruck beim Einschalten des Werkzeuges
- Elektronische Konstant-Geschwindigkeit  
Hält die Geschwindigkeit bei steigender Belastung auf einem konstanten Niveau
- Drehzahlregelung <sup>(15)</sup>  
Für optimale Schleifergebnisse auf verschiedenen Materialien
  - mit dem Rad T können Sie die Schleifgeschwindigkeit stufenlos von minimalen bis zur maximalen Drehzahl einstellen
  - die Arbeitsgeschwindigkeit muß der Körnung des Schleifpapiers angepaßt werden
  - probieren Sie vor Arbeitsbeginn die optimale Geschwindigkeit und Körnung an einem Probenmaterial aus
- Halten und Führen des Werkzeuges <sup>(16)</sup>

**! halten Sie das Werkzeug immer mit beiden Händen fest**

**! Werkzeug beim Arbeiten immer am grauen Griffbereich fassen**

- halten Sie Ihr Werkzeug parallel zu der bearbeitenden Oberfläche und führen Sie es in kreisförmigen Bewegungen oder in sich kreuzenden Mustern

**! nicht zu viel Druck auf das Werkzeug ausüben; lassen Sie die Schleiffläche für Sie arbeiten**

- verkanten Sie das Werkzeug nicht, damit ungewollte Schleifspuren vermieden werden
- Lüftungsschlitze V <sup>(2)</sup> unbedeckt halten

- Schleifen
  - die Abtragsleistung wird durch die Geschwindigkeit des Schleiftellers und die verwendete Körnungsgröße bestimmt
  - je nach Andruck des Werkzeuges dreht sich der Schleifteller langsamer

## ANWENDUNGSHINWEISE

- Verwenden Sie das Werkzeug mit der ausgezogenen Länge zum Schleifen höherer Wandbereiche <sup>(17)</sup>
- Verwenden Sie das Werkzeug mit der maximalen Länge zum Schleifen von Decken <sup>(18)</sup>
- Zum Schleifen von schwer erreichbaren Stellen kann das Segment der Schleiftellerabdeckung W wie abgebildet entfernt werden <sup>(19)</sup>

## WARTUNG / SERVICE

- Tauschen Sie beschädigte Saugschläuche am Schleifkopf X <sup>(2)</sup> wie abgebildet aus <sup>(20)</sup>
- Ein beschädigtes Stromkabel sollte nur bei einem SKIL-Kundendienst ausgetauscht werden, um Gefahren zu vermeiden
- Bewahren Sie das Werkzeug in seinem Schutzkoffer an einem trockenen und abgesperrten Ort, für Kinder unzugänglich, auf <sup>(21)</sup>
- Halten Sie Werkzeug und Kabel immer sauber (insbesondere die Lüftungsschlitze V <sup>(2)</sup>)  
**! versuchen Sie nicht zu reinigen indem Sie spitze Gegenstände durch die Lüftungsschlitze stecken ! Netzstecker vor dem Säubern ziehen**
- Sollte das Elektrowerkzeug trotz sorgfältiger Herstellungs- und Prüfverfahren einmal ausfallen, ist die Reparatur von einer autorisierten Kundendienststelle für SKIL-Elektrowerkzeuge ausführen zu lassen
  - das Werkzeug **unzerlegt**, zusammen mit dem Kaufbeleg, an den Lieferer oder die nächste SKIL-Vertragswerkstätte senden (die Anschriften so wie die Ersatzteilzeichnung des Werkzeuges finden Sie unter [www.skil.com](http://www.skil.com))

## UMWELT

- **Elektrowerkzeuge, Zubehör und Verpackungen nicht in den Hausmüll werfen** (nur für EU-Länder)
  - gemäss Europäischer Richtlinie 2012/19/EG über Elektro- und Elektronik- Altgeräte und Umsetzung in nationales Recht müssen nicht mehr gebrauchsfähige Elektrowerkzeuge getrennt gesammelt und einer umweltgerechten Wiederverwertung zugeführt werden
  - hieran soll Sie Symbol <sup>(6)</sup> erinnern

## GERÄUSCH / VIBRATION

- Gemessen gemäß EN 60745 beträgt der Schalldruckpegel dieses Gerätes 82 dB(A) und der Schalleistungspegel 93 dB(A) (Standardabweichung: 3 dB), und die Vibration < 2,5 m/s<sup>2</sup> (Vektorsumme dreier Richtungen; Unsicherheit K = 1,5 m/s<sup>2</sup>)
- Die Vibrationsemissionsstufe wurde mit einem standardisierten Test gemäß EN 60745 gemessen; Sie kann verwendet werden, um ein Werkzeug mit einem anderen zu vergleichen und als vorläufige Beurteilung der Vibrationsexposition bei Verwendung des Werkzeuges für die angegebenen Anwendungszwecke

- die Verwendung des Werkzeugs für andere Anwendungen oder mit anderem oder schlecht gewartetem Zubehör kann die Expositionsstufe erheblich **erhöhen**
- Zeiten, zu denen das Werkzeug ausgeschaltet ist, oder wenn es läuft aber eigentlich nicht eingesetzt wird, können die Expositionsstufe erheblich **verringern**
- ! **schützen Sie sich vor den Auswirkungen der Vibration durch Wartung des Werkzeugs und des Zubehörs, halten Sie Ihre Hände warm und organisieren Sie Ihren Arbeitsablauf**

NL

## Schuurmachine voor gipsplaten 7520

### INTRODUCTIE

- Deze machine is bedoeld voor het droog schuren van bepleisterde wanden en plafonds en is vooral geschikt voor het verwijderen van verflagen, lijm en losse pleister
- **Gebruik de machine uitsluitend wanneer deze correct en volledig is gemonteerd** (Skil kan niet verantwoordelijk worden gehouden voor schade aan de machine en/of letsel als gevolg van onjuiste montage van de machine)
- Lees deze handleiding aandachtig en bewaar hem zodat u hem in de toekomst kunt raadplegen ③

### TECHNISCHE GEGEVENS ①

#### MACHINE-ELEMENTEN ②

- A Spanschroef
- B Klemhendel
- C Zeskantsleutel
- D Sluiftmof (voor uitschuiven van machine)
- E Sluiftmof (voor aansluiten van stofzuigers/verlengbuizen)
- F Extra hendel + verlengbuis
- G Steunschijf (VELCRO)
- H Steunschijf Schroef
- J Schuurschijf
- K Flexibele slang + stofzuigeraansluitstuk Ø 57 mm
- L Stofzuigeraansluitstuk Ø 47 mm
- M Stofzuigeraansluitstuk Ø 35 mm
- N Dubbelzijdige schroevendraaier
- P Machine-standaard
- Q Luchtstroomregelaar
- R Machine-aansluiting
- S Aan/uit vergrendelschakelaar
- T Schuursnelheid-instelwiel
- V Ventilatie-openingen
- W Segment schijfafdekking
- X Schuurslang

### VEILIGHEID

#### ALGEMENE VEILIGHEIDSWAARSCHUWINGEN VOOR ELEKTRISCHE GEREEDSCHAPPEN

**⚠ WAARSCHUWING** Lees alle veiligheidswaarschuwingen, aanwijzingen, afbeeldingen en specificaties die bij dit elektrische

**gereedschap worden geleverd.** Als de hieronder vermelde aanwijzingen niet worden opgevolgd, kan dit een elektrische schok, brand en/of ernstig letsel tot gevolg hebben. **Bewaar alle waarschuwingen en voorschriften voor toekomstig gebruik.** Het in de waarschuwingen gebruikte begrip "elektrisch gereedschap" heeft betrekking op elektrische gereedschappen voor gebruik op het stroomnet (met netsnoer) en op elektrische gereedschappen voor gebruik met een accu (zonder netsnoer).

#### 1) VEILIGHEID VAN DE WERKOMGEVING

- a) **Houd uw werkomgeving schoon en opgeruimd.** Een rommelige of onverlichte werkomgeving kan tot ongevallen leiden.
- b) **Werk met het gereedschap niet in een omgeving met explosiegevaar waarin zich brandbare vloeistoffen, gassen of stof bevinden.** Elektrische gereedschappen veroorzaken vonken die het stof of de dampen tot ontsteking kunnen brengen.
- c) **Houd kinderen en andere personen tijdens het gebruik van het elektrische gereedschap uit de buurt.** Wanneer u wordt afgeleid, kunt u de controle over het gereedschap verliezen.

#### 2) ELEKTRISCHE VEILIGHEID

- a) **De aansluitstekker van het gereedschap moet in het stopcontact passen. De stekker mag in geen geval worden veranderd. Gebruik geen adapterstekkers in combinatie met geaarde gereedschappen.** Onveranderde stekkers en passende stopcontacten beperken het risico van een elektrische schok.
  - b) **Vorkom aanraking van het lichaam met geaarde oppervlakken, bijvoorbeeld van buizen, verwarmingen, fornuizen en koelkasten.** Er bestaat een verhoogd risico door een elektrische schok wanneer uw lichaam geaard is.
  - c) **Houd het gereedschap uit de buurt van regen en vocht.** Het binnendringen van water in het elektrische gereedschap vergroot het risico van een elektrische schok.
  - d) **Gebruik de kabel niet voor een verkeerd doel, om het gereedschap te dragen of op te hangen of om de stekker uit het stopcontact te trekken. Houd de kabel uit de buurt van hitte, olie, scherpe randen en bewegende gereedschapsdelen.** Beschadigde of in de war geraakte kabels vergroten het risico van een elektrische schok.
  - e) **Wanneer u buitenshuis met elektrisch gereedschap werkt, dient u alleen verlengkabels te gebruiken die voor gebruik buitenshuis zijn goedgekeurd.** Het gebruik van een voor gebruik buitenshuis geschikte verlengkabel beperkt het risico van een elektrische schok.
  - f) **Als het gebruik van het elektrische gereedschap in een vochtige omgeving onvermijdelijk is, dient u een aardlekschakelaar te gebruiken.** Het gebruik van een aardlekschakelaar vermindert het risico van een elektrische schok.
- #### 3) VEILIGHEID VAN PERSONEN
- a) **Wees alert, let goed op wat u doet en ga met verstand te werk bij het gebruik van het elektrische gereedschap. Gebruik het gereedschap niet wanneer u moe bent of onder invloed staat van drugs, alcohol of medicijnen.** Een moment van

onoplettendheid bij het gebruik van het gereedschap kan tot ernstige verwondingen leiden.

- b) **Draag persoonlijke beschermende uitrusting en altijd een veiligheidsbril.** Het dragen van persoonlijke beschermende uitrusting zoals een stofmasker, slijpvaste werkschoenen, een veiligheidshelm of gehoorbescherming, afhankelijk van de aard en het gebruik van het elektrische gereedschap, vermindert het risico van verwondingen.
  - c) **Voorkom per ongeluk inschakelen. Controleer dat het elektrische gereedschap uitgeschakeld is voordat u de stekker in het stopcontact steekt of de accu aansluit en voordat u het gereedschap oppakt of draagt.** Wanneer u bij het dragen van het elektrische gereedschap uw vinger aan de schakelaar hebt of wanneer u het gereedschap ingeschakeld op de stroomvoorziening aansluit, kan dit tot ongevallen leiden.
  - d) **Verwijder instelgereedschappen of schroefleutels voordat u het gereedschap inschakelt.** Een instelgereedschap of sleutel in een draaiend deel van het gereedschap kan tot verwondingen leiden.
  - e) **Probeer niet ver te reiken. Zorg ervoor dat u stevig staat en steeds in evenwicht blijft.** Daardoor kunt u het gereedschap in onverwachte situaties beter onder controle houden.
  - f) **Draag geschikte kleding. Draag geen loshangende kleding of sieraden. Houd haren en kleding uit de buurt van bewegende delen.** Loshangende kleding, sieraden en lange haren kunnen door bewegende delen worden meegenomen.
  - g) **Wanneer stofafzuigings- of stofopvangvoorzieningen kunnen worden gemonteerd, dient u zich ervan te verzekeren dat deze zijn aangesloten en juist worden gebruikt.** Het gebruik van een stofafzuiging beperkt het gevaar door stof.
  - h) **Ondanks het feit dat u eventueel heel goed vertrouwd bent met het gebruik van gereedschappen, moet u ervoor zorgen dat u niet nonchalant wordt en veiligheidsvoorschriften voor het gereedschap gaat negeren.** Een onoplettende handeling kan binnen een fractie van een seconde ernstig letsel veroorzaken.
- #### 4) GEBRUIK EN ONDERHOUD VAN ELEKTRISCHE GEREEDSCHAPPEN
- a) **Overbelast het gereedschap niet. Gebruik voor uw werkzaamheden het daarvoor bestemde elektrische gereedschap.** Met het passende elektrische gereedschap werkt u beter en veiliger binnen het aangegeven capaciteitsbereik.
  - b) **Gebruik geen elektrisch gereedschap waarvan de schakelaar defect is.** Elektrisch gereedschap dat niet meer kan worden in- of uitgeschakeld, is gevaarlijk en moet worden gerepareerd.
  - c) **Trek de stekker uit het stopcontact en/of neem de accu (indien uitneembaar) uit het elektrische gereedschap voordat u het elektrische gereedschap instelt, accessoires wisselt of het elektrische gereedschap opbergt.** Deze voorzorgsmaatregel voorkomt onbedoeld starten van het elektrische gereedschap.
  - d) **Bewaar niet-gebruikte elektrische gereedschappen buiten bereik van kinderen. Laat het gereedschap niet gebruiken door personen die er niet mee**

**vertrouwd zijn en deze aanwijzingen niet hebben gelezen.** Elektrische gereedschappen zijn gevaarlijk wanneer deze door onervaren personen worden gebruikt.

- e) **Verzorg het gereedschap zorgvuldig. Controleer of bewegende delen van het gereedschap correct functioneren en niet vastklemmen en of onderdelen zodanig gebroken of beschadigd zijn dat de werking van het gereedschap nadelig wordt beïnvloed. Laat beschadigde delen repareren voordat u het gereedschap gebruikt.** Veel ongevallen hebben hun oorzaak in slecht onderhouden elektrische gereedschappen.
  - f) **Houd snijdende inzetgereedschappen scherp en schoon.** Zorgvuldig onderhouden snijdende inzetgereedschappen met scherpe snijkanten klemmen minder snel vast en zijn gemakkelijker te geleiden.
  - g) **Gebruik elektrische gereedschappen, toebehoren, inzetgereedschappen en dergelijke volgens deze aanwijzingen. Let daarbij op de arbeidsomstandigheden en de uit te voeren werkzaamheden.** Het gebruik van elektrische gereedschappen voor andere dan de voorziene toepassingen kan tot gevaarlijke situaties leiden.
  - h) **Houd handgrepen en greepvlakken droog, schoon en vrij van olie en vet.** Gladde handgrepen en greepvlakken verhinderen dat het gereedschap in onverwachte situaties veilig kan worden gehanteerd en bediend.
- #### 5) SERVICE
- a) **Laat het gereedschap alleen repareren door gekwalificeerd en vakkundig personeel en alleen met originele vervangingsonderdelen.** Daarmee wordt gewaarborgd dat de veiligheid van het gereedschap in stand blijft.

## VEILIGHEIDSVOORSCHRIFTEN VOOR SCHUURMACHINES VOOR GIPSPLATEN

- ### 1) ALGEMENE WAARSCHUWINGEN VOOR SCHUREN
- a) **Dit elektrische gereedschap is bestemd voor gebruik als schuurmachine. Neem alle waarschuwingen, aanwijzingen, afbeeldingen en gegevens die u bij het elektrische gereedschap ontvangt in acht.** Als u de volgende aanwijzingen niet in acht neemt, kunnen een elektrische schok, brand en/of ernstig letsel het gevolg zijn.
  - b) **Dit elektrische gereedschap moet niet worden gebruikt voor slijpen, draadborstelen, polijsten of afsnijden.** Gebruik van het elektrische gereedschap voor toepassingen waarvoor het niet is ontworpen, kan gevaarlijk zijn en tot letsel leiden.
  - c) **Gebruik uitsluitend toebehoren dat door de fabrikant speciaal voor dit elektrische gereedschap is voorzien en geadviseerd.** Het feit dat u het toebehoren aan het elektrische gereedschap kunt bevestigen, waarborgt nog geen veilig gebruik.
  - d) **Het toegestane toerental van het accessoire moet minstens zo hoog zijn als het maximale toerental dat op het elektrische gereedschap is aangegeven.** Toebehoren dat sneller draait dan is toegestaan, kan van het gereedschap af vliegen.

- e) **De buitendiameter en de dikte van het inzetgereedschap moeten overeenkomen met de maatgegevens van het elektrische gereedschap.** Inzetgereedschappen met onjuiste afmetingen kunnen niet voldoende afgeschermd of gecontroleerd worden.
- f) **Inzetgereedschappen met schroefdraadinzetstuk moeten nauwkeurig op de schroefdraad van de uitgaande as passen. De gatdiameter van met een flens gemonteerde inzetgereedschappen moet passen bij de opnamediameter van de flens.** Inzetgereedschappen die niet nauwkeurig op het elektrische gereedschap bevestigd worden, draaien ongelijkmatig, trillen sterk en kunnen tot verlies van de controle leiden.
- g) **Gebruik geen beschadigde inzetgereedschappen. Controleer voor het gebruik altijd inzetgereedschappen zoals slijpschijven op afsplinteringen en scheuren, steunschijven op scheuren of sterke slijtage en draadborstels op losse of gebroken draden. Als het elektrische gereedschap of het inzetgereedschap valt, dient u te controleren of het beschadigd is, of gebruik een onbeschadigd inzetgereedschap. Als u het inzetgereedschap hebt gecontroleerd en ingezet, laat u het elektrische gereedschap een minuut lang met het maximale toerental lopen. Daarbij dient u en dienen andere personen uit de buurt van het ronddraaiende inzetgereedschap te blijven.** Beschadigde inzetgereedschappen breken meestal gedurende deze testtijd.
- h) **Draag persoonlijke beschermende uitrusting**  
 ⑤ **Gebruik afhankelijk van de toepassing een volledige gezichtsbescherming, oogbescherming of veiligheidsbril. Draag voor zover van toepassing een stofmasker, een gehoorbescherming, werkhandschoenen of een speciaal schort dat kleine slijp- en metaaldeeltjes tegenhoudt.** Uw ogen moeten worden beschermd tegen wegvliegende deeltjes die bij verschillende toepassingen ontstaan. Een stof- of adembeschermingsmasker moet het bij de toepassing ontstaande stof filteren. Als u lang wordt blootgesteld aan luid lawaai, kan uw gehoor worden beschadigd.
- i) **Let erop dat andere personen zich op een veilige afstand bevinden van de plaats waar u werkt. Iedereen die de werkomgeving betreedt, moet persoonlijke beschermende uitrusting dragen.** Brokstukken van het werkstuk of gebroken inzetgereedschappen kunnen wegvliegen en verwondingen veroorzaken, ook buiten de directe werkomgeving.
- j) **Houd het elektrische gereedschap alleen vast aan de geïsoleerde greepvlakken als u werkzaamheden uitvoert waarbij het inzetgereedschap verborgen stroomleidingen of de eigen stroomkabel kan raken.** Contact met een onder spanning staande leiding kan ook metalen delen van het elektrische gereedschap onder spanning zetten en tot een elektrische schok leiden.
- k) **Houd de stroomkabel uit de buurt van draaiende inzetgereedschappen.** Als u de controle over het elektrische gereedschap verliest, kan de stroomkabel worden doorgesneden of meegenomen en uw hand of arm kan in het ronddraaiende inzetgereedschap terecht komen.
- l) **Leg het elektrische gereedschap nooit neer voordat het inzetgereedschap volledig tot stilstand is gekomen.** Het draaiende inzetgereedschap kan in contact komen met het oppervlak, waardoor u de controle over het elektrische gereedschap kunt verliezen.
- m) **Laat het elektrische gereedschap niet lopen terwijl u het draagt.** Uw kleding kan door toevallig contact met het draaiende inzetgereedschap worden meegenomen en het inzetgereedschap kan zich in uw lichaam boren.
- n) **Reinig regelmatig de ventilatieopeningen van het elektrische gereedschap.** De motorventilator trekt stof in de behuizing en een sterke ophoping van metaalstof kan elektrische gevaren veroorzaken.
- o) **Gebruik het elektrische gereedschap niet in de buurt van brandbare materialen.** Vonken kunnen deze materialen ontsteken.
- p) **Gebruik geen inzetgereedschappen waarvoor vloeibare koelmiddelen vereist zijn.** Het gebruik van water of andere vloeibare koelmiddelen kan tot een elektrische schok leiden.
- 2) TERUGSLAG EN BIJBEHOORENDE WAARSCHUWINGEN**
- Terugslag is de plotselinge reactie als gevolg van een vasthakend of geblokkeerd draaiend inzetgereedschap, zoals een slijpschijf, steunschijf, draadborstel, enz. Vasthaken of blokkeren leidt tot abrupte stilstand van het ronddraaiende inzetgereedschap. Daardoor wordt een ongecontroleerd elektrisch gereedschap tegen de draairichting van het inzetgereedschap versneld op de plaats van de blokkering.
  - Als bijvoorbeeld een slijpschijf in het werkstuk vasthaakt of blokkeert, kan de rand van de slijpschijf die in het werkstuk invalt, zich vastgrijpen. Daardoor kan de slijpschijf uitbreken of een terugslag veroorzaken. De slijpschijf beweegt zich vervolgens naar de bediener toe of van de bediener weg, afhankelijk van de draairichting van de schijf op de plaats van de blokkering. Hierbij kunnen slijpschijven ook breken.
  - Een terugslag is het gevolg van het verkeerd gebruik of onjuiste gebruiksomstandigheden van het elektrische gereedschap. Terugslag kan worden voorkomen door geschikte voorzorgsmaatregelen, zoals hieronder beschreven.
- a) **Houd het elektrische gereedschap goed vast en breng uw lichaam en uw armen in een positie waarin u de terugslagkrachten kunt opvangen. Gebruik altijd de extra handgreep, indien aanwezig, om de grootst mogelijke controle te hebben over terugslagkrachten of reactiemomenten bij het op toeren komen.** De bediener kan door geschikte voorzorgsmaatregelen de terugslag- en reactiekrachten beheersen.
- b) **Breng uw hand nooit in de buurt van draaiende inzetgereedschappen.** Het inzetgereedschap kan bij de terugslag over uw hand bewegen.
- c) **Mijd met uw lichaam het gebied waarheen het elektrische gereedschap bij een terugslag wordt bewogen.** De terugslag drijft het elektrische gereedschap in de richting die tegengesteld is aan de beweging van de slijpschijf op de plaats van de blokkering.
- d) **Werk bijzonder voorzichtig in de buurt van hoeken, scherpe randen, enz. Voorkom dat inzetgereedschappen van het werkstuk**

**terugspringen en vastklemmen.** Het ronddraaiende inzetgereedschap neigt er bij hoeken, scherpe randen of wanneer het terugspringt toe om zich vast te klemmen. Dit veroorzaakt een controleverlies of terugslag.

- e) **Gebruik geen kettingblad of getand zaagblad.** Zulke inzetgereedschappen veroorzaken vaak een terugslag of het verlies van de controle over het elektrische gereedschap.

### 3) VEILIGHEIDSWAARSCHUWINGEN SPECIFIEK VOOR SCHUURWERKZAAMHEDEN

- a) **Gebruik geen schuurbladen met te grote afmetingen, maar houd u aan de voorschriften van de fabrikant voor de maten van schuurbladen.** Schuurbladen die over de rand van de steunschijf uitsteken, kunnen verwondingen veroorzaken en kunnen tot blokkeren, scheuren van de schuurbladen of terugslag leiden.

### ALGEMEEN

- Deze machine mag niet worden gebruikt door personen onder de 16 jaar
- **Deze machine is niet bedoeld voor gebruik door kinderen en personen met fysieke, zintuiglijke of mentale beperkingen, of een gebrek aan ervaring en kennis**
- Zorg ervoor dat kinderen de machine niet als speelgoed gebruiken
- Deze machine is niet geschikt voor schuren met water
- **Trek altijd de stekker uit het stopcontact voordat u een instelling verandert of een accessoire verwisselt**

### ACCESSOIRES

- SKIL kan alleen een correcte werking van de machine garanderen, indien de juiste accessoires worden gebruikt, die verkrijgbaar zijn bij de vakhandel
- Neem voor het monteren/gebruiken van niet-SKIL accessoires de instructies van de betreffende fabrikant in acht
- Ga voorzichtig met accessoires om en berg deze zorgvuldig op

### GEBRUIK BUITENSHUIS

- Sluit uw machine aan via een aardlekschakelaar (FI) met maximaal 30 mA uitschakelstroom

### VÓÓR GEBRUIK

- Laat u zich vóór het eerste gebruik van de machine ook praktisch over de bediening uitleg geven
- Controleer altijd of het voltage, dat vermeld staat op het typeplaatje van de machine, overeenkomt met de netspanning (met 230V of 240V aangeduide machines kunnen ook op 220V aangesloten worden)
- **Gebruik een geschikt detectieapparaat om verborgen stroom-, gas- of waterleidingen op te sporen of raadpleeg het plaatselijke energie- of waterleidingbedrijf** (contact met elektrische leidingen kan tot brand of een elektrische schok leiden; beschadiging van een gasleiding kan tot een explosie leiden; breuk van een waterleiding veroorzaakt materiële schade en kan tot een elektrische schok leiden)
- **Bewerk geen asbesthoudend materiaal** (asbest geldt als kankerverwekkend)
- Stof van materiaal zoals loodhoudende verf, sommige houtsoorten, mineralen en metaal kunnen schadelijk zijn (contact met of inademing van de stof kan allergische reacties en/of ademhalingsziekten bij gebruiker of omstanders veroorzaken); **draag een stofmasker en**

### werk met een stofopvang-voorziening als die kan worden aangesloten

- Bepaalde soorten stof zijn geclassificeerd als kankerverwekkend (zoals stof van eiken en beuken), met name in combinatie met toevoegingsmiddelen voor houtverzorging; **draag een stofmasker en werk met een stofopvang-voorziening als die kan worden aangesloten**
- Neem voor de door u te bewerken materialen de nationale voorschriften aangaande stofopvang in acht
- Klem de machine niet vast in een bankschroef
- Gebruik volledig uitgerolde en veilige verlengsnoeren met een capaciteit van 16 Ampère

### TIJDENS GEBRUIK

- Kom niet in aanraking met de draaiende schuurerschijf
- Gebruik versleten, gescheurde of ernstig beschadigde schuurerschijven niet meer
- Raak het snoer niet aan, als dit tijdens de werkzaamheden wordt beschadigd of doorgesneden, maar trek onmiddellijk de stekker uit het stopcontact
- Gebruik de machine niet, wanneer het snoer beschadigd is; laat dit door een erkende vakman vervangen
- In geval van elektrische of mechanische storing, de machine onmiddellijk uitschakelen en de stekker uit het stopcontact trekken
- Als de stroom is uitgevallen of de stekker per ongeluk uit het stopcontact wordt getrokken, de aan/uit-schakelaar S ② onmiddellijk ontgrendelen, om ongecontroleerd herstarten te voorkomen

### NA GEBRUIK

- Na uitschakeling van uw machine, nooit een draaiend accessoire stoppen door er aan de zijkant iets tegenaan te drukken

### UITLEG VAN SYMBOLEN OP MACHINE

- ③ Lees de gebruiksaanwijzing vóór gebruik
- ④ Dubbele isolatie (geen aarddraad nodig)
- ⑤ Draag een veiligheidsbril en gehoorbescherming
- ⑥ Geef de machine niet met het huisvuil mee

## GEBRUIK

- Montage-instructies ⑦
  - vouw de machine uit en zorg dat de schroef A op de sleuf in de hendelverbinding van de machine past
  - duw de hendel B volledig omlaag om de hendelaansluiting te vergrendelen
- **! gebruik zo nodig de zeskantsleutel C om de schroef A los/vast te draaien als de hendelaansluiting niet volledig kan worden vergrendeld**
  - voor het in- of uitklappen van de machine-hendel
- Machine uitschuiven tot middelgrote lengte (165 cm) ⑧
  - draai de vergrendelingshuls D los in de richting van het ontgrendelingsymbool op de machine
  - schuif de machine uit tot de gewenste lengte (123 - 165 cm)
  - draai de vergrendelingshuls D vast in de richting van het vergrendelingsymbool op de machine
- Machine uitschuiven tot maximumlengte (220 cm) ⑨
  - draai de vergrendelingshuls E los in de richting van het ontgrendelingsymbool op de machine-hendel
  - plaats extra hendel F in het uiteinde van de machine-hendel tot de markering zoals is afgebeeld op één lijn ligt met de rand van de vergrendelingshuls E

- draai de vergrendelingshuls E vast in de richting van het vergrendelings­symbool op de machine-hendel
- ! **het uitschuiven van de machine tot de maximum­lengte is alleen mogelijk wanneer de machine al is uitgeschoven naar de middel­grote lengte**
- Steunschijven ⑩
  - gebruik uw machine nooit zonder steunschijf G
  - ! **vervang beschadigde steunschijven onmiddellijk (draai steunschijfschroef H los/vast met zeskantsleutel C)**
  - ! **trek de stekker uit het stopcontact voordat u steunschijven verwijderd/bevestigt**
- Bevestigen van schuur­schijven ⑪
  - druk schuur­schijf J eenvoudigweg op steunschijf (perforatie in schuur­schijf moet corresponderen met perforatie in steunschijf)
  - indien nodig, steunschijf eerst schoonmaken
  - ! **ten behoeve van stofafzuiging altijd geper­fo­reerde schuur­schijven gebruiken**
- Stofafzuiging ⑫
  - draai de vergrendelingshuls E los in de richting van het ontgrendelings­symbool op de machine-hendel
  - plaats de flexibele slang K in het uiteinde van de machine-hendel zoals is afgebeeld
  - draai de vergrendelingshuls E vast in de richting van het vergrendelings­symbool op de machine-hendel
  - sluit de flexibele slang met de adapter van Ø 57 mm direct aan op een industriële stofzuiger (**verwijder de slang van de stofzuiger eerst**)
  - men kan de flexibele slang K ook met een van de drie adapters aansluiten op een industriële stofzuiger **zonder** de slang van de stofzuiger te verwijderen
  - gebruik voor het monteren van adapter L of M van de stofzuiger schroevendraaier N, zoals is afgebeeld
- Machine-standaard/lucht­stroom­regeling ⑬
  - machine-standaard P voorkomt schade aan de slang als de machine tijdens werkonderbrekingen opzij wordt gezet
  - regel de lucht­stroom door de regelaar Q over de opening in de machine-aansluiting R te schuiven
  - de zuigkracht is op het laagste niveau als de opening volledig zichtbaar is
- Aan/Uit vergrendelings­schakelaar S ⑭
  - zet de machine aan ⑭a
  - ! **voordat het accessoire in aanraking komt met het werk­stuk, moet uw machine op volle toeren draaien**
  - vergrendel schakelaar ⑭b
  - ontgrendel schakelaar/schakel machine uit ⑭c
  - ! **voordat u de machine uitschakelt, dient u deze van het werk­stuk op te lichten**
  - ! **het accessoire draait nog even door nadat de machine is uitgeschakeld**
- Electronisch geregelde langzame start
  - Laat het toerental van de machine langzaam oplopen, zonder dat men bij het inschakelen een reactiekracht waarneemt
- Electronisch geregelde constante snelheid
  - Houdt het toerental constant bij toenemende belasting

- Toerentalregeling ⑮
  - Voor optimale schuurresultaten op verschillende materialen
  - met wiertje T kan de schuur­nelheid traploos van minimum tot maximum ingesteld worden
  - stel de snelheid altijd in op de te gebruiken korrelgrootte
  - zoek, voordat u aan een karwei begint, de optimale snelheid/korrel-combinatie door uitproberen op rest-materiaal
- Vasthouden en leiden van de machine ⑯
  - ! **houd de machine altijd stevig met beide handen vast**
  - ! **houd de machine tijdens het werk altijd vast bij het(de) grijs-gekleurde greepvlak(ken)**
  - geleid uw machine parallel aan het werkkoppervlak en beweeg deze in cirkels of kruis­elings
  - ! **oefen niet te veel druk uit op de machine; laat het schuuroppervlak het werk voor u doen**
  - zet uw machine niet schuin op het werk­stuk ter voorkoming van ongewenste schuur­sporen
  - houd ventilatie-­openingen V ② onbedekt
- Schuren
  - het schuurvermogen wordt door de snelheid en korrelgrootte van de schuur­schijf bepaald
  - afhankelijk van de druk op de machine draait de schuur­schijf langzamer of sneller

## TOEPASSINGSADVIES

- Gebruik de machine met uitgeschoven lengte voor het schuren van (hogere) wanden ⑰
- Gebruik de machine met maximum­lengte voor het schuren van plafonds ⑱
- Voor het schuren van moeilijk te bereiken plekken kan het segment van de schijfafdekking W zoals afgebeeld worden verwijderd ⑲

## ONDERHOUD / SERVICE

- Vervang een beschadigde schuur­slang X ② zoals afgebeeld ⑳
- Een beschadigd stroomsnoer moet worden vervangen bij een SKIL-service­centrum om gevaar te voorkomen
- Berg de machine in de beschermkoffer op in een droge, afgesloten ruimte, buiten bereik van kinderen ㉑
- Houd machine en snoer altijd schoon (met name de ventilatie-­openingen V ②)
- ! **geen puntige voorwerpen door de ventilatie-­openingen steken**
- ! **trek de stekker uit het stopcontact vóór het reinigen**
- Mocht het elektrische gereedschap ondanks zorgvuldige fabricage- en testmethodes toch defect raken, dient de reparatie te worden uitgevoerd door een erkende klantenservice voor SKIL elektrische gereedschappen
  - stuur de machine **ongedemonteerd**, samen met het aankoopbewijs, naar het verkoopadres of het dichtstbijzijnde SKIL service-station (de adressen evenals de onderdelentekening van de machine vindt u op [www.skil.com](http://www.skil.com))

## MILIEU

- **Geef elektrisch gereedschap, accessoires en verpakkingen niet met het huisvuil mee** (alleen voor EU-landen)
  - volgens de Europese richtlijn 2012/19/EG inzake oude elektrische en elektronische apparaten en de toepassing daarvan binnen de nationale wetgeving, dient afgedankt elektrisch gereedschap gescheiden te worden ingezameld en te worden afgevoerd naar een recycle-bedrijf, dat voldoet aan de geldende milieu-eisen
  - symbool  zal u in het afdankstadium hieraan herinneren

## GELUID / VIBRATIE

- Gemeten volgens EN 60745 bedraagt het geluidsdruk-niveau van deze machine 82 dB(A) en het geluidsvermogen-niveau 93 dB(A) (standaard deviatie: 3 dB), en de vibratie  $< 2,5 \text{ m/s}^2$  (vectorsom van drie richtingen; onzekerheid  $K = 1,5 \text{ m/s}^2$ )
  - Het trillingsemissieniveau is gemeten in overeenstemming met een gestandaardiseerde test volgens EN 60745; deze mag worden gebruikt om twee machines met elkaar te vergelijken en als voorlopige beoordeling van de blootstelling aan trilling bij gebruik van de machine voor de vermelde toepassingen
    - gebruik van de machine voor andere toepassingen, of met andere of slecht onderhouden accessoires, kan het blootstellingsniveau aanzienlijk **verhogen**
    - wanneer de machine is uitgeschakeld of wanneer deze loopt maar geen werk verricht, kan dit het blootstellingsniveau aanzienlijk **reduceren**
- ! bescherm uzelf tegen de gevolgen van trilling door de machine en de accessoires te onderhouden, uw handen warm te houden en uw werkwijze te organiseren**

S

## Slipmaskin för kallmurar 7520

### INTRODUKTION

- Det här verktyget är avsett för torrslipning av putsade väggar och tak och lämpar sig särskilt för borttagning av färg, lim och lös puts
- **Använd bara verktyget om det är korrekt och fullständigt monterat** (var medveten om att Skil inte kan hållas ansvarigt för verktygsskador och/eller personskador till följd av felaktig montering av verktyget)
- Läs dessa instruktioner noggrant för användning och bevara dem för framtida bruk 

### TEKNISKA DATA

### VERKTYGSELEMENT

- A Dragskruv
- B Spännspak
- C Sexkantssnyckel
- D Låshylsa (för utdragning av verktyget)

- E Låshylsa (för anslutning av dammsugare/förlängningsrör)
- F Extra handtag + förlängningsrör
- G Underlagsplatta (VELCRO)
- H Plattskruv
- J Slipskiv
- K Böjlig slang + adapter för dammsugare,  $\varnothing 57 \text{ mm}$
- L Adapter för dammsugare,  $\varnothing 47 \text{ mm}$
- M Adapter för dammsugare,  $\varnothing 35 \text{ mm}$
- N Tvåsidig skruvmejsel
- P Verktygsställ
- Q Luftflödesreglage
- R Verktygsanslutning
- S På/av låsströmbrytare
- T Sliphastighetsinställning
- V Ventilationsöppning
- W Plattskyddssegment
- X Slipslang

## SÄKERHET

### ALLMÄNNA SÄKERHETSANVISNINGAR FÖR ELVERKTYG

 **WARNING** Läs alla säkerhetsvarningar, instruktioner, illustrationer och specifikationer som ingår med detta elverktyg. Fel som uppstår till följd av att instruktionerna nedan inte följts kan orsaka elstöt, brand och/eller allvarliga personskador. **Förvara alla varningar och anvisningar för framtida bruk.** Nedan använt begrepp "elverktyg" hänför sig till nätdrivna elverktyg (med nätsladd) och till batteridrivna elverktyg (sladdlösa).

#### 1) ARBETSPLATSSÄKERHET

- a) **Håll arbetsplatsen ren och välbelyst.** Oordning på arbetsplatsen eller dåligt belyst arbetsområde kan leda till olyckor.
- b) **Använd inte elverktyget i explosionsfarlig omgivning med brännbara vätskor, gaser eller damm.** Elverktygen alstrar gnistor som kan antända dammet eller gaserna.
- c) **Håll under arbetet med elverktyget barn och obehöriga personer på betryggande avstånd.** Om du störs av obehöriga personer kan du förlora kontrollen över elverktyget.

#### 2) ELEKTRISK SÄKERHET

- a) **Elverktygets stickpropp måste passa till vägguttaget. Stickproppen får absolut inte förändras. Använd inte adapterkontakter tillsammans med skyddsjordade elverktyg.** Oförändrade stickproppar och passande vägguttag reducerar risken för elektriskt slag.
- b) **Undvik kroppskontakt med jordade ytor som t. ex. rör, värmelement, spisar och kylskåp.** Det finns en större risk för elektriskt slag om din kropp är jordad.
- c) **Skydda elverktyget mot regn och väta.** Tränger vatten in i ett elverktyg ökar risken för elektriskt slag.
- d) **Missbruka inte nätsladden och använd den inte för att bära eller hänga upp elverktyget och inte heller för att dra stickproppen ur vägguttaget. Håll nätsladden på avstånd från värme, olja, skarpa kanter och rörliga maskindelar.** Skadade eller tilltrasslade ledningar ökar risken för elektriskt slag.

- e) När du arbetar med ett elverktyg utomhus använd endast förlängningssladdar som är godkända för utomhusbruk. Om en lämplig förlängningssladd för utomhusbruk används minskar risken för elektriskt slag.
- f) Använd en jordfelsbrytare om det inte är möjligt att undvika elverktygets användning i fuktig miljö. Genom att använda en jordfelsbrytare minskas risken för elstöt.
- 3) **PERSONSÄKERHET**
  - a) Var uppmärksam, kontrollera vad du gör och använd elverktyget med förnuft. Använd inte elverktyget när du är trött eller om du är påverkad av droger, alkohol eller mediciner. Under användning av elverktyg kan även en kort uppmärksamhet leda till allvarliga kroppsskador.
  - b) Bär alltid personlig skyddsutrustning och skyddsglasögon. Användning av personlig skyddsutrustning som t. ex. dammfiltermask, halkfria säkerhetsskor, skyddshjälm och hörselskydd reducerar alltefter elverktygets typ och användning risken för kroppsskada.
  - c) Undvik oavsiktlig igångsättning. Kontrollera att elverktyget är frånkopplat innan du ansluter stickproppen till vägguttaget och/eller ansluter/ tar bort batteriet, tar upp eller bär elverktyget. Om du bär elverktyget med fingret på strömställaren eller ansluter påkopplat elverktyg till nätströmmen kan olycka uppstå.
  - d) Ta bort alla inställningsverktyg och skruvnycklar innan du kopplar på elverktyget. Ett verktyg eller en nyckel i en roterande komponent kan medföra kroppsskada.
  - e) Överskatta inte din förmåga. Se till att du står stadigt och håller balansen. I detta fall kan du lättare kontrollera elverktyget i oväntade situationer.
  - f) Bär lämpliga kläder. Bär inte löst hängande kläder eller smycken. Håll håret och kläderna på avstånd från de rörliga delarna. Löst hängande kläder, smycken och långt hår kan dras in av roterande delar.
  - g) Vid elverktyg med dammut sugnings- och -uppsamlingsutrustning kontrollera att anordningarna är rätt monterade och används på korrekt sätt. Användning av dammut sugning minskar de risker damm orsakar.
  - h) Låt inte vanan att ofta använda verktygen göra att du blir slarvig och ignorerar verktygets säkerhetsprinciper. En vårdslös åtgärd kan leda till allvarlig personskada inom bråkdelen av en sekund.
- 4) **OMSORGSFULL HANTERING OCH ANVÄNDNING AV ELVERKTYG**
  - a) Överbelasta inte elverktyget. Använd för aktuellt arbete avsett elverktyg. Med ett lämpligt elverktyg kan du arbeta bättre och säkrare inom angivet effektområde.
  - b) Ett elverktyg med defekt strömställare får inte längre användas. Ett elverktyg som inte kan kopplas in eller ur är farligt och måste repareras.
  - c) Dra stickproppen ur vägguttaget och/eller ta bort batteriet, om det kan tas ut ur elverktyget, innan inställningar utförs, tillbehörsdelar byts ut eller elverktyget lagras. Denna skyddsåtgärd förhindrar oavsiktlig inkoppling av elverktyget.
  - d) Förvara elverktygen oåtkomliga för barn. Låt elverktyget inte användas av personer som inte är

förtrogna med dess användning eller inte läst denna anvisning. Elverktygen är farliga om de används av oerfarna personer.

- e) **Underhåll elverktyg och tillbehör omsorgsfullt.** Kontrollera att rörliga komponenter fungerar felritt och inte kärvar, att komponenter inte brustit eller skadats; orsaker som kan leda till att elverktygets funktioner påverkas menligt. Låt skadade delar repareras innan elverktyget återanvänds. Många olyckor orsakas av dåligt skötta elverktyg.
- f) **Håll skärverktygen skarpa och rena.** Omsorgsfullt skötta skärverktyg med skarpa egg kommer inte så lätt i kläm och går lättare att styra.
- g) **Använd elverktyget, tillbehör, insatsverktyg osv. enligt dessa anvisningar.** Ta hänsyn till arbetsvillkoren och arbetsmomenten. Används elverktyget på icke ändamålsenligt sätt kan farliga situationer uppstå.
- h) **Håll handtag och greppytor torra, rena och fria från olja och fett.** Hala handtag och greppytor ger ingen säker hantering och kontroll över verktyget i oväntade situationer.
- 5) **SERVICE**
  - a) Låt elverktyget repareras endast av kvalificerad fackpersonal och med originalreservdelar. Detta garanterar att elverktygets säkerhet upprätthålls.

## SÄKERHETSANVISNINGAR GÄLLANDE SLIPMASKINER FÖR KALLMURAR

- 1) **GEMENSAMMA SÄKERHETSANVISNINGAR FÖR SANDPAPPERSSLIPNING**
  - a) Elverktyget är avsett att fungera som slippappersslipmaskin. Beakta alla säkerhetsanvisningar, anvisningar, illustrationer och data som levereras med elverktyget. Om nedanstående anvisningar ignoreras finns risk för att elstöt, brand och/eller allvarliga personskador uppstår.
  - b) Elverktyget rekommenderas inte för slipning, stålborstning, polering eller kapning. Åtgärder som elverktyget inte har konstruerats för kan skapa fara och orsaka personskador.
  - c) Använd inte tillbehör som tillverkaren inte uttryckligen godkännt och rekommenderat för detta elverktyg. Även om tillbehör kan fästas på elverktyget finns det ingen garanti för en säker användning.
  - d) **Insatsverktygets tillåtna varvtal måste åtminstone motsvara elverktygets angivna högsta varvtal.** Tillbehör med en högre rotationshastighet kan förstöras.
  - e) **Insatsverktygets yttre diameter och tjocklek måste motsvara elverktygets dimensioner.** Feldimensionerade insatsverktyg kan inte på betryggande sätt avskärmas och kontrolleras.
  - f) **Insatsverktyg med gänginsats måste passa exakt till slippindelns gänga. Vid insatsverktyg som monteras med fläns måste insatsverktygets håldiameter passa till flänsens infästningsdiameter.** Insatsverktyg som inte exakt passar till elverktyget roterar ojämnt, vibrerar kraftigt och kan leda till att du förlorar kontrollen över verktyget.



- g) **Använd aldrig skadade insatsverktyg. Kontrollera före varje användning insatsverktygen som t.ex. slipskivor avseende splitterskador och sprickor, sliprondeller avseende sprickor, repor eller kraftig nedslitning, stålborstar avseende lösa eller brustna trådar. Om elverket eller insatsverktyget skulle falla ned kontrollera om skada uppstått eller montera ett oskadat insatsverktyg. Du och andra personer i närheten ska efter kontroll och montering av insatsverktyg stå utanför insatsverktygets rotationsradie; låt sedan elverket rotera en minut med högsta varvtal. Skadade insatsverktyg går i de flesta fall sönder vid denna provkörning.**
- h) **Använd personlig skyddsutrustning ⑤. Använd alltefter avsett arbete ansiktsskärm, ögonskydd eller skyddsglasögon. Om så behövs använd dammfiltermask, hörselskydd, skyddshandskar eller skyddsförkläde som skyddar mot utslungade slip- och materialpartiklar. Ögonen ska skyddas mot utslungade främmande partiklar som kan uppstå under arbetet. Damm- och andningsskydd måste kunna filtrera bort det damm som eventuellt uppstår under arbetet. Risk finns för hörselskada under en längre tids kraftigt buller.**
- i) **Se till att obehöriga personer hålls på betryggande avstånd från arbetsområdet. Alla som rör sig inom arbetsområdet måste använda personlig skyddsutrustning. Brottstycken från arbetsstycket eller insatsverktygen kan slungas ut och orsaka personskada även utanför arbetsområdet.**
- j) **Håll fast elverket endast vid de isolerade greppytorna när arbeten utförs på ställen där insattillbehöret kan skada dolda elledningar eller egen nätsladd. Kontakt med en spänningsförande ledning kan sätta elverktygets metalldelar under spänning och leda till elstöt.**
- k) **Håll nätsladden på avstånd från roterande insatsverktyg. Om du förlorar kontrollen över elverket kan nätsladden kapas eller dras in varvid risk finns för att din hand eller arm dras mot det roterande insatsverktyget.**
- l) **Lägg aldrig bort elverket innan insatsverktyget stannat fullständigt. Det roterande insatsverktyget kan komma i beröring med underlaget varvid risk finns att du förlorar kontrollen över elverket.**
- m) **Elverket får inte rotera när det bärs. Kläder kan vid tillfällig kontakt med det roterande insatsverktyget dras in varvid insatsverktyget dras mot din kropp.**
- n) **Rengör regelbundet elverktygets ventilationsöppningar. Motorfläkten drar in damm i huset och en kraftig anhopning av metalldamm kan orsaka farliga elströmmar.**
- o) **Använd inte elverket i närheten av brännbara material. Risk finns för att gnistor antänder materialet.**
- p) **Använd inte insatsverktyg som kräver flytande kylmedel. Vatten eller andra kylvätskor kan medföra elstöt.**
- 2) VARNING FÖR BAKSLAG**
- Ett bakslag är en plötslig reaktion hos insatsverktyget när t.ex. slipskivan, sliprondellen, stålborsten hakar upp sig eller blockerar. Detta leder till abrupt uppbromsning av det roterande insatsverktyget. Härvid accelererar

ett okontrollerat elverket mot insatsverktygets rotationsriktning vid inklämningsstället.

- Om t.ex. en slipskiva hakar upp sig eller blockerar i arbetsstycket kan slipskivans kant i arbetsstycket klämmas fast varvid slipskivan bryts sönder eller orsakar bakslag. Slipskivan rör sig nu mot eller bort från användaren beroende på skivans rotationsriktning vid inklämningsstället. Härvid kan slipskivan även brytas sönder.
  - Bakslag uppstår till följd av missbruk eller felaktig hantering av elverket. Detta kan undvikas genom skyddsåtgärder som beskrivs nedan.
- a) **Håll stadigt i elverket samt kroppen och armarna i ett läge som är lämpligt för att motstå bakslagskrafter. Använd alltid stödhandtaget för bästa möjliga kontroll av bakslagskrafter och reaktionsmoment vid start. Användaren kan genom lämpliga försiktighetsåtgärder bättre behärska bakslags- och reaktionskrafterna.**
- b) **Håll alltid handen på betryggande avstånd från det roterande insatsverktyget. Insatsverktyget kan vid ett bakslag gå mot din hand.**
- c) **Undvik att hålla kroppen inom det område elverket vid ett bakslag rör sig. Bakslaget kommer att driva elverket i motsatt riktning till slipskivans rörelse vid inklämningsstället.**
- d) **Var särskilt försiktig vid bearbetning av hörn, skarpa kanter osv. Håll emot så att insatsverktyget inte studsar ut från arbetsstycket eller kommer i kläm. På hörn, skarpa kanter eller vid studsning tenderar det roterande insatsverktyget att komma i kläm. Detta kan leda till att kontrollen förloras eller att bakslag uppstår.**
- e) **Använd aldrig kedje- eller tandade sågklingor. Dessa insatsverktyg orsakar ofta ett bakslag eller förlust av kontrollen över elverket.**
- 3) SPECIELLA SÄKERHETSANVISNINGAR FÖR SANDPAPERSSLIPNING**
- a) **Använd inte för stora slippapper, se tillverkarens uppgifter om slippapperets storlek. Slippapper som står ut över sliprondellen kan leda till personskada, blockera, rivas sönder eller också orsaka bakslag.**

#### ALLMÄNT

- Den här maskinen ska inte användas av personer under 16 år
- Denna maskin får inte användas av barn eller personer med ett förståndshandikapp eller på annat sätt medsatt förmåga
- Barn får inte använda maskinen som leksak
- Denna maskin är inte lämplig till vattenslipning
- Drå alltid ur stickkontakten från vägguttaget innan du gör någon justering eller byter tillbehör**

#### TILLBEHÖR

- SKIL kan endast garantera att maskinen fungerar felfritt om rätt tillbehör används som du kan köpa hos närmaste SKIL-återförsäljare
- Vid montering av tillbehör från andra tillverkare än SKIL skall anvisningarna från vederbörande tillverkare följas
- Hantera och förvara tillbehör med försiktighet

#### ANVÄNDNING UTMOMHUS

- Anslut maskinen till en jordfelsbrytare (FI) på högst 30 mA

## FÖRE ANVÄNDNINGEN

- Det är bäst att få någon att visa dig hur maskinen används innan du använder den för första gången
- Kontrollera alltid att den tillförda strömtypen stämmer med spänningen som anges på maskinens märkplåt (maskiner med beteckningen 230V eller 240V kan även anslutas till 220V)
- **Använd lämpliga detektorer för lokalisering av dolda försörjningsledningar eller konsultera lokalt distributionsföretag** (kontakt med elledningar kan förorsaka brand och elstöt; en skadad gasledning kan leda till explosion; borrhning i vattenledning kan förorsaka saksador eller elstöt)
- **Asbesthaltigt material får inte bearbetas** (asbest anses vara cancerframkallande)
- Viss typ av damm, exempelvis färg som innehåller bly, vissa träsorter, mineraler och metaller kan vara hälsovådliga om de inhaleras (hudkontakt eller inandning kan ge allergisk reaktion och/eller luftvägsproblem/sjukdom hos personer i närheten); **använd andningsskydd och arbeta med en dammuppsamlare om sådan anslutning finns**
- Vissa typer av damm är klassificerade så som carcinogena (t.ex. ek- och björkdamm) särskilt i kombination med tillsatser för träbehandling; **använd andningsskydd och arbeta med en dammuppsamlare om sådan anslutning finns**
- Följ de nationella krav, som finns angående damm, för de material du skall arbeta med
- Spänn inte fast maskinen i ett städ
- Använd helt uttullade och säkra förlängningssladdar med kapacitet på 16 A

## UNDER ANVÄNDNINGEN

- Berör inte roterande slipskivan
- Förslitna, rivna eller kraftigt igensatta slipskivor får ej användas
- Skadas eller kapas nätsladden under arbetet, rör inte vid sladden utan dra genast ut stickkontakten
- Använd ej maskinen om sladden är trasig; låt den byta ut av en kvalificerad person
- I händelse av onormala elektriska eller mekaniska störningar, stäng genast av maskinen och dra ur stickkontakten
- Om det blir strömbrott eller kontakten dras ut av misstag skall på/av-knappen S ② omedelbart frigöras, så att maskinen inte kan starta upp igen obehåvet

## EFTER ANVÄNDNINGEN

- Få aldrig tillbehöret att sluta rotera genom att utöva kraft på det från sidan efter det att maskinen har stängts av

## FÖRKLARING AV SYMBOLERNA PÅ VERKTYGET

- ③ Läs bruksanvisningen före användning
- ④ Dubbel isolering (ingen jordning krävs)
- ⑤ Använd skyddsglasögon och hörselskydd
- ⑥ Maskinen får inte kastas i hushållssoporna

## ANVÄNDNING

- Monteringsanvisningar ⑦
  - fäll upp verktyget och se till att skruven A passas in i spåret i verktygshandtagets anslutning
  - tryck ned spaken B helt och hållet så att handtagsanslutningen låses
- ! **använd vid behov sexkantnyckeln C för att lossa/dra åt skruven A om det inte går att låsa handtagsanslutningen fullständigt**
- för att fälla ihop/upp verktygshandtaget

- Utdragning av verktyget till medellång längd (165 cm) ⑧
  - lossa låshylsan D genom att vrida den i samma riktning som upplåsningssymbolen på verktyget
  - dra ut verktyget till önskad längd (123 - 165 cm)
  - dra åt låshylsan D genom att vrida den i samma riktning som låsningssymbolen på verktyget
- Utdragning av verktyget till maximal längd (220 cm) ⑨
  - lossa låshylsan E genom att vrida den i samma riktning som upplåsningssymbolen på verktygshandtaget
  - sätt i extrahandtaget F i verktygshandtagets ände tills markeringen riktas in mot låshylsans kant enligt bilden E
  - dra åt låshylsan E genom att vrida den i samma riktning som låsningssymbolen på verktygshandtaget
- ! **det går bara att dra ut verktyget till maximal längd om det redan har dragits ut till medellång längd**
- Underlagsplattor ⑩
  - använd aldrig maskinen utan underlagsplatta G
  - ! **ersätt omedelbart trasig underlagsplattor (lossa/fastsätt plattskruven H med sexkantnyckel C)**
  - ! **drag ur kontakten före borttagning/fastsättning av underlagsplattor**
- Montering av slipskivor ⑪
  - tryck slipskivan J mot underlagsplattan så att perforeringen i slipskivorna överensstämmer med hålen i underlagsplattan
  - om nödvändigt, rengör underlagsplattan först
  - ! **dammuppsamlingen kräver perforerade slipskivor**
- Dammuppsugning ⑫
  - lossa låshylsan E genom att vrida den i samma riktning som upplåsningssymbolen på verktygshandtaget
  - sätt i den böjliga slangen K i verktygshandtagets ände enligt bilden
  - dra åt låshylsan E genom att vrida den i samma riktning som låsningssymbolen på verktygshandtaget
  - anslut den böjliga slangen med Ø 57 mm-adaptorn direkt till en industriell dammsugare (**ta först bort dammsugarslangen**)
  - man kan även ansluta den böjliga slangen K med en av de 3 adaptorna till en industriell dammsugare **utan** att ta bort dammsugarslangen
  - vid montering av dammsugaradaptorn L eller M används skruvmejseln N enligt bilden
- Verktygsställ/styrning av luftflöde ⑬
  - verktygsstället P skyddar slangen mot skador när verktyget ställs åt sidan under arbetsraster
  - styr luftflödet genom att skjuta regulatorn Q över öppningen i verktygsanslutningen R
  - uppsugningskraften är på lägsta nivå när öppningen är helt synlig
- På/Av låsströmbrytare S ⑭
  - sätt på maskinen ⑭a
  - ! **innan tillbehöret sätts till arbetsstycket skall maskinen ha uppnått full hastighet**
  - lås strömbrytaren ⑭b
  - lösgör strömbrytaren/stäng av maskinen ⑭c
  - ! **maskinen skall tas bort från arbetsstycket innan den stängs av**
  - ! **tillbehöret fortsätter att rotera en kort stund efter att maskinen stängts av**
- Elektronisk mjukstart
  - För att mjukt och jämnt nå fram till maximalhastighet utan att maskinen rycker till när den startas

- Elektronisk konstant hastighet  
Håller hastigheten konstant vid tilltagande belastning
- Hastighetskontroll <sup>15</sup>  
För maximalt resultat vid slipning av olika material
  - med ratten T kan du bestämma sliphastigheten steglöst från minimum till maximum
  - anpassa hastigheten efter kornstorlek
  - innan du startar ett arbete, försök att hitta bästa hastigheten och korn genom att testa på ett överblivet material
- Fattning och styrning av maskinen <sup>16</sup>  
**! håll alltid maskinen stadigt med båda händerna**  
**! under arbetet, håll alltid verktyget i det grå greppet**
  - styr maskinen parallellt mot arbetsytan och flytta den i cirklar eller tvärgående rörelser
- ! lägg inte för mycket tryck på maskinen; låt slipytan göra arbetet åt dig**
  - luta ej maskinen för att undvika oönskade slipmärken
  - håll ventilationsöppningarna V <sup>2</sup> ej övertäckta
- Slipning
  - slipningseffekten bestäms av slipskivans hastighet och den valda kornstørrelse
  - allt efter det på maskinen utövade trycket, roterar slipskivan långsammare

## ANVÄNDNINGSTIPS

- Använd verktyget med utdragen längd vid slipning av (högre) väggar <sup>17</sup>
- Använd verktyget med maximal längd vid slipning av tak <sup>18</sup>
- Vid slipning av svåråtkomliga ställen kan plattskyddssegment W tas bort enligt bilden <sup>19</sup>

## UNDERHÅLL / SERVICE

- Byt en skadad slipslang X <sup>2</sup> enligt bilden <sup>20</sup>
- En skadad nåtsladd skall bytas av ett SKIL-servicecenter för att undvika fara
- Förvara verktyget i skyddsväskan på en torr och låst plats utom räckhåll för barn <sup>21</sup>
- Håll alltid din maskin och sladden ren (speciellt ventilationsöppningarna V <sup>2</sup>)  
**! rengöring får ej göras genom att föra spetsiga föremål genom ventilationsöppningarna**  
**! drag ur stickkontakten innan rengöring**
- Om i elverktyget trots exakt tillverkning och sträng kontroll störning skulle uppstå, bör reparation utföras av auktoriserad serviceverkstad för SKIL elverktyg
  - sänd in verktyget i **odemonterat skick** tillsammans med inköpsbevis till försäljaren eller till närmaste SKIL serviceverkstad (adresser till servicestationer och sprängskisser av maskiner finns på [www.skil.com](http://www.skil.com))

## MILJÖ

- **Elektriska verktyg, tillbehör och förpackning får inte kastas i hushållsoppor** (gäller endast EU-länder)
  - enligt direktivet 2012/19/EG som avser äldre elektrisk och elektronisk utrustning och dess tillämpning enligt nationell lagstiftning ska uttjänta elektriska verktyg sorteras separat och lämnas till miljövänlig återvinning
  - symbolen <sup>6</sup> kommer att påminna om detta när det är tid att kassera

## LJUD / VIBRATION

- Ljudtrycksnivån som uppmätts enligt EN 60745 är på denna maskin 82 dB(A) och ljudeffektnivån 93 dB(A) (standard deviation: 3 dB), och vibration < 2,5 m/s<sup>2</sup> (vektorsumma i tre riktningar; onoggrannhet K = 1,5 m/s<sup>2</sup>)
- Vibrationsemissionsvärdet har uppmätts enligt ett standardiserat test i enlighet med EN 60745; detta värde kan användas för att jämföra vibrationen hos olika verktyg och som en ungefärlig uppskattning av hur stor vibration användaren utsätts för när verktyget används enligt det avsedda syftet
  - om verktyget används på ett annat än det avsedda syftet eller med fel eller dåligt underhållna tillbehör kan detta drastiskt **öka** vibrationsnivån
  - när verktyget stängs av eller är på men inte används, kan detta avsevärt **minska** vibrationsnivån
- ! skydda dig mot vibration genom att underhålla verktyget och dess tillbehör, hålla händerna varma och styra upp ditt arbetssätt**

DK

## Tørmursslibemaskine

7520

## INLEDNING

- Dette værktøj er beregnet til tør slibning af pudsede vægge og lofter; det er særligt velegnet til at fjerne maling, klæbemidler og løst puds
- **Brug kun værktøjet, hvis det er korrekt og fuldstændigt samlet** (vær opmærksom på, at Skil ikke kan holdes ansvarlig for værktøjsbeskadigelse og/eller personskade forårsaget af forkert samling af værktøjet)
- Læs denne brugsanvisning omhyggeligt igennem, inden støvsugeren bruges, og gem brugsanvisningen til senere brug <sup>3</sup>

## TEKNISKE DATA <sup>1</sup>

## VÆRKTØJETS DELE <sup>2</sup>

- A Strammeskruer
- B Strammehåndtag
- C Sekskantnøgle
- D Låsemuffe (til at udvide værktøjet)
- E Låsemuffe (til at tilslutte støvsuger/forlængerslange)
- F Ekstrahåndtag + forlængerslange
- G Sål (VELCRO)
- H Sålskrue
- J Slibeskive
- K Bøjelig slange + støvsugeradapter Ø 57 mm
- L Støvsugeradapter Ø 47 mm
- M Støvsugeradapter Ø 35 mm
- N Skruetrækker med to hoveder
- P Værktøjsstandard
- Q Luftstrømsregulator
- R Værktøjstilslutning
- S On/off låseafbryder
- T Hjul til slibehastighedsvalg
- V Ventilationshuller
- W Segment med såldæksel
- X Pudsenslange

# SIKKERHED

## GENERELLE SIKKERHEDSINSTRUKSER FOR EL-VÆRKTØJ

**⚠ ADVARSEL** Læs alle sikkerhedsadvarsler, instruktioner, illustrationer og specifikationer, som følger med el-værktøjet. I tilfælde af manglende overholdelse af anvisningerne nedenfor er der risiko for elektrisk stød, brand og/eller alvorlige personskader. **Gem alle advarsler og instruktioner til senere brug.** Begrebet "el-værktøj" i advarslerne refererer til el-værktøj, der kører på lysnettet, (med netkabel) samt akku-værktøj (uden netkabel).

### 1) SIKKERHED PÅ ARBEJDSPLADSEN

- a) **Sørg for, at arbejdsområdet er rent og ryddeligt.** Uorden eller uoplyste arbejdsområder øger faren for uheld.
- b) **Brug ikke el-værktøjet i eksplosionstruede omgivelser, hvor der er brændbare væsker, gasser eller støv.** El-værktøj kan slå gnister, der kan antænde støv eller dampe.
- c) **Sørg for, at andre personer og ikke mindst børn holdes væk fra arbejdsområdet, når el-værktøjet er i brug.** Hvis man distraheres, kan man miste kontrollen over el-værktøjet.

### 2) ELEKTRISK SIKKERHED

- a) **El-værktøjets stik skal passe til kontakten. Stikket må under ingen omstændigheder ændres. Brug ikke adapterstik sammen med jordforbundet el-værktøj.** Uændrede stik, der passer til kontakterne, nedsætter risikoen for elektrisk stød.
- b) **Undgå kropskontakt med jordforbundne overflader som f.eks. rør, radiatorer, komfurer og køleskabe.** Hvis din krop er jordforbundet, øges risikoen for elektrisk stød.
- c) **El-værktøjet må ikke udsættes for regn eller fugt.** Indtrængning af vand i et el-værktøj øger risikoen for elektrisk stød.
- d) **Brug ikke ledningen til formål, den ikke er beregnet til. Du må aldrig bære el-værktøjet i ledningen, hænge el-værktøjet op i ledningen eller rykke i ledningen for at trække stikket ud af kontakten. Beskyt ledningen mod varme, olie, skarpe kanter eller maskindele, der er i bevægelse.** Beskadigede eller indviklede ledninger øger risikoen for elektrisk stød.
- e) **Hvis el-værktøjet benyttes i det fri, må der kun benyttes en forlængerledning, der er egnet til udendørs brug.** Brug af forlængerledning til udendørs brug nedsætter risikoen for elektrisk stød.
- f) **Hvis det ikke kan undgås at bruge el-værktøjet i fugtige omgivelser, skal der bruges et HFI-relæ.** Brug af et HFI-relæ reducerer risikoen for at få elektrisk stød.

### 3) PERSONLIG SIKKERHED

- a) **Det er vigtigt at være opmærksom, se, hvad man laver, og bruge el-værktøjet fornuftigt. Brug ikke noget el-værktøj, hvis du er træt, har nydt alkohol eller er påvirket af medikamenter eller euforiserende stoffer.** Få sekunders uopmærksomhed ved brug af el-værktøjet kan føre til alvorlige personskader.
- b) **Brug beskyttelsesudstyr og hav altid beskyttelsesbriller på.** Brug af sikkerhedsudstyr som f.eks. støvmaske, skridsikkert fodtøj, beskyttelseshjelm

eller hørevern afhængig af maskintype og anvendelse nedsætter risikoen for personskader.

- c) **Undgå utilsigtet igangsætning. Kontrollér, at el-værktøjet er slukket, før du tilslutter det til strømtilførslen og/eller akkuen, løfter eller bærer det.** Undgå at bære el-værktøjet med fingeren på afbryderen og sørg for, at el-værktøjet ikke er tændt, når det slutes til nettet, da dette øger risikoen for personskader.
  - d) **Gør det til en vane altid at fjerne indstillingsværktøj eller skruenøgle, før el-værktøjet tændes.** Hvis et stykke værktøj eller en nøgle sidder i en roterende maskindel, er der risiko for personskader.
  - e) **Undgå en unormal legemssposition. Sørg for at stå sikkert, mens der arbejdes, og kom ikke ud af balance.** Dermed har du bedre muligheder for at kontrollere el-værktøjet, hvis der skulle opstå uventede situationer.
  - f) **Brug egnet arbejdstøj. Undgå løse beklædningsgenstande eller smykker. Hold hår og tøj væk fra dele, der bevæger sig.** Dele, der er i bevægelse, kan gribe fat i løstsiddende tøj, smykker eller langt hår.
  - g) **Hvis støvudsugnings- og opsamlingsudstyr kan monteres, er det vigtigt, at dette tilsluttes og benyttes korrekt.** Brug af en støvopsugning kan reducere støvmængden og dermed den fare, der er forbundet støv.
  - h) **Selvom du kender værktøjet godt og er vant til at bruge det, skal du alligevel være opmærksom og overholde sikkerhedsanvisningerne.** Et øjebliks uopmærksomhed kan medføre alvorlige personskader.
- ### 4) OMHYGGELIG OMGANG MED OG BRUG AF EL-VÆRKTØJ
- a) **Undgå overbelastning af el-værktøjet. Brug altid et el-værktøj, der er beregnet til det stykke arbejde, der skal udføres.** Med det passende el-værktøj arbejder man bedst og mest sikkert inden for det angivne effektområde.
  - b) **Brug ikke et el-værktøj, hvis afbryder er defekt.** Et el-værktøj, der ikke kan startes og stoppes, er farligt og skal repareres.
  - c) **Træk stikket ud af stikkontakten og/eller fjern akkuen, hvis den er aftagelig, før maskinen indstilles, før skift af tilbehørsdele eller før el-værktøjet lægges til opbevaring.** Disse sikkerhedsforanstaltninger forhindrer utilsigtet start af el-værktøjet.
  - d) **Opbevar ubenyttet el-værktøj uden for børns rækkevidde. Lad aldrig personer, der ikke er fortrolige med el-værktøjet eller ikke har gennemlæst disse instrukser, benytte el-værktøjet.** El-værktøj er farligt, hvis det benyttes af ukyndige personer.
  - e) **Vedligehold el-værktøj og tilbehørsdele. Kontroller, om bevægelige maskindele fungerer korrekt og ikke sidder fast, og om delene er brækket eller beskadiget, således at el-værktøjets funktion påvirkes. Få beskadigede dele repareret, inden el-værktøjet tages i brug.** Mange uheld skyldes dårligt vedligeholdte el-værktøjer.
  - f) **Sørg for, at skæreværktøjer er skarpe og rene.** Omhyggeligt vedligeholdte skæreværktøjer med

skarpe skærekanter sætter sig ikke så hurtigt fast og er nemmere at føre.

- g) **Brug el-værktøj, tilbehør, indsatsværktøj osv. iht. disse instrukser. Tag hensyn til arbejdsforholdene og det arbejde, der skal udføres.** Anvendelse af el-værktøjet til formål, som ligger uden for det fastsatte anvendelsesområde, kan føre til farlige situationer.
- h) **Hold håndtag og gribeblader tørre, rene og fri for olie og smørefedt.** Hvis håndtag og gribeblader er glatte, kan værktøjet ikke håndteres og styres sikkert, hvis der sker noget uventet.
- 5) **SERVICE**
- a) **Sørg for, at el-værktøj kun repareres af kvalificerede fagfolk og at der kun benyttes originale reservedele.** Dermed sikres størst mulig maskinsikkerhed.

## SIKKERHEDSINSTRUKSER FOR TØRMURSSLIBEMASKINER

### 1) FÆLLES SIKKERHEDSINSTRUKSER TIL SANDPAPIRSLIBNING

- a) **Dette el-værktøj kan anvendes som pudser. Læs og overhold alle advarsler, instruktioner, illustrationer og data, som du modtager i forbindelse med el-værktøjet.** Overholder du ikke følgende instruktioner, kan du få elektrisk stød, der kan opstå brand og /eller du kan blive kvæstet alvorligt.
  - b) **Dette elektriske værktøj anbefales ikke til slibning, stålborstning, polering eller skæring.** Hvis man anvender det elektriske værktøj til andet end det beregnede formål, kan der opstå fare og personskade.
  - c) **Anvend kun tilbehør, hvis det er beregnet til dette el-værktøj og anbefalet af fabrikanten.** En mulig fastgørelse af tilbehøret til el-værktøjet sikrer ikke en sikker anvendelse.
  - d) **Den tilladte hastighed for indsatsværktøjet skal mindst være så høj som den max. hastighed, der er angivet på el-værktøjet.** Tilbehør, der drejer hurtigere end tilladt, kan blive ødelagt.
  - e) **Indsatsværktøjets udvendige diameter og tykkelse skal svare til målene på dit el-værktøj.** Forkert målte indsatsværktøjer kan ikke afskærmes eller kontrolleres tilstrækkeligt.
  - f) **Indsatsværktøj med gevindindsats skal passe nøjagtigt på slibespindlens gevind. Ved indsatsværktøj, der monteres en flange, skal indsatsværktøjets huldiameter passe til flangens holdediameter.** Indsatsværktøj, der ikke fastgøres nøjagtigt på el-værktøjet, drejer ujævnt, vibrerer meget stærkt og kan medføre, at man taber kontrollen.
  - g) **Brug ikke el-værktøjet, hvis det er beskadiget. Kontrollér altid før brug indsatsværktøj som f.eks. slibeskiver for afsplintninger og revner, slibebagskiver for revner, slid eller stærkt slid, trådborster for løse eller brækkede tråde. Tabes el-værktøjet eller indsatsværktøjet på jorden, skal du kontrollere, om det er beskadiget; anvend evt. et ubeskadiget indsatsværktøj. Når indsatsværktøjet er kontrolleret og indsat, skal du holde dig selv og personer, der befinder sig i nærheden, uden for det niveau, hvor indsatsværktøjet roterer, og lad el-værktøjet køre i et minut ved højeste hastighed.** Beskadiget indsatsværktøj brækker for det meste i denne testtid.
  - h) **Brug personligt beskyttelsesudstyr** ⑤. **Brug helmaske til ansigtet, øjenværn eller beskyttelsesbriller, afhængigt af det udførte arbejde. Brug afhængigt af arbejdsarts støvmaske, høreværn, beskyttelseshandsker eller specialforklæde, der beskytter dig mod små slibe- og materialepartikler.** Øjenene skal beskyttes mod fremmede genstande, der flyver rundt i luften og som opstår i forbindelse med forskelligt arbejde. Støv- eller åndedrætsmaske skal filtrere det støv, der opstår under arbejdet. Udsættes du for høj støj i længere tid, kan du lide høretab.
  - i) **Sørg for tilstrækkelig afstand til andre personer under arbejdet. Enhver, der betragter arbejdsområdet, skal bruge personligt beskyttelsesudstyr.** Brudstykker fra emnet eller brækkede indsatsværktøjer kan flyve væk og føre til kvæstelser også uden for det direkte arbejdsområde.
  - j) **Hold altid kun el-værktøjet i de isolerede gribeblader, når du udfører arbejde, hvor indsatstilbehøret kan ramme bøjede strømledninger eller el-værktøjets eget kabel.** Kontakt med en spændingsførende ledning kan også sætte el-værktøjets metaldele under spænding, hvilket kan føre til elektrisk stød.
  - k) **Hold netkablet væk fra roterende indsatsværktøj.** Taber du kontrollen over el-værktøjet, kan netkablet skæres over eller rammes, og din hånd eller din arm kan trækkes ind i det roterende indsatsværktøj.
  - l) **Læg aldrig el-værktøjet til side, før indsatsværktøjet står helt stille.** Det roterende indsatsværktøj kan komme i kontakt med fralægningsfladen, hvorved du kan tabe kontrollen over el-værktøjet.
  - m) **Lad ikke el-værktøjet køre, mens det bæres.** Dit tøj kan blive fanget ved en tilfældig kontakt med det roterende indsatsværktøj, hvorved indsatsværktøjet kan bore sig ind i din krop.
  - n) **Rengør ventilationsåbningerne på dit el-værktøj med regelmæssige mellemrum.** Motoren trækker støv ind i huset, og store mængder metalstøv kan være farligt rent elektrisk.
  - o) **Brug ikke el-værktøjet i nærheden af brændbare materialer.** Gnister kan sætte ild i materialer.
  - p) **Brug ikke indsatsværktøj, der transporterer flydende kølemiddel.** Brug af vand eller andre flydende kølemidler kan føre til elektrisk stød.
- ### 2) TILBAGESLAG OG TILSVAARENDE ADVARSLER
- **Tilbageslag er en pludselig reaktion, som skyldes, at et roterende indsatsværktøj (slibemaskine, slibebagskive, trådborste osv.) har sat sig fast eller blokerer.** Fastsættelse eller blokering fører til et pludseligt stop af det roterende indsatsværktøj. Derved accelereres et ukontrolleret el-værktøj mod indsatsværktøjets drejeretning på blokeringsstedet.
  - **Sidder f.eks. en slibeskive fast eller blokerer i et emne, kan kanten på slibeskiven, der dykker ned i emnet, blive siddende, hvorved slibeskiven brækker af eller fører til et tilbageslag.** Slibeskiven bevæger sig så hen imod eller væk fra betjeningspersonen, afhængigt af skivens drejeretning på blokeringsstedet. I denne forbindelse kan slibeskiver også brække.

- Et tilbageslag skyldes forkert eller fejlbehæftet brug af el-værktøjet. Det kan forhindres ved at træffe egnede forsigtighedsforanstaltninger, der beskrives i det følgende.
- a) **Hold godt fast i el-værktøjet og sørg for at både krop og arme befinder sig i en position, der kan klare tilbageslagskræfterne.** Anvend altid ekstrahåndtaget, hvis et sådant findes, for at have så meget kontrol som muligt over tilbageslagskræfterne eller reaktionsmomenterne, når maskinen kører op i hastighed. Betjeningspersonen kan beherske tilbageslags- og reaktionskræfterne med egnede forsigtighedsforanstaltninger.
- b) **Sørg for at din hånd aldrig kommer i nærheden af de roterende indsatsværktøjer.** Indsatsværktøjet kan bevæge sig hen over din hånd i forbindelse med et tilbageslag.
- c) **Undgå at din krop befinder sig i det område, hvor el-værktøjet bevæger sig i forbindelse med et tilbageslag.** Tilbageslaget driver el-værktøjet i modsat retning af slibeskivens bevægelse på blokeringsstedet.
- d) **Arbejd særlig forsigtig i områder som f.eks. hjørner, skarpe kanter osv. Forhindre at indsatsværktøjer slår tilbage fra emnet og sætter sig fast.** Det roterende indsatsværktøj har tendens til at sætte sig fast, når det anvendes i hjørner, skarpe kanter eller hvis det springer tilbage. Dette medfører, at man taber kontrollen eller til tilbageslag.
- e) **Brug ikke kædesavklinger eller tandede savklinger.** Sådanne indsatsværktøjer fører hyppigt til tilbageslag eller at man taber kontrollen over el-værktøjet.
- 3) **SÆRLIGE ADVARSELSHENVISNINGER TIL SANDPAPIRSLIBNING**
- a) **Anvend ikke overdimensioneret slibepapir, men læs og overhold fabrikantens forskrifter mht. slibepapirets størrelse.** Slibepapirer, der rager ud over slibeskivens, kan føre til kvæstelser eller blokering eller iturivning af slibepapirerne eller til tilbageslag.

#### GENERELT

- Dette værktøj må ikke bruges af personer under 16 år
- **Dette værktøj er ikke beregnet til brug af børn og personer, der har nedsatte fysiske, sensoriske eller mentale evner eller mangel på erfaring og viden**
- Børn må ikke lege med dette værktøj
- Denne værktøj er ikke egnet til vandslibning
- **Fjern altid først stikket fra kontakten, før end De foretager nogle ændringer eller skifter tilbehør**

#### TILBEHØR

- SKIL kan kun sikre en korrekt funktion af værktøjet, hvis der benyttes den rigtige tilbehør, som kan fås hos SKIL-forhandleren
- Ved montering/anvendelse af tilbehør, der ikke er fremstillet af SKIL, skal den pågældende producents instruktioner overholdes nøje
- Tilbehør skal altid behandles og opbevares omhyggeligt

#### UDENDØRS BRUG

- Tilslut værktøjet via en fejlstrømsafbryder (FI) med en triggestrøm på 30 mA maksimum

#### INDEN BRUG

- Inden værktøjet anvendes første gang, anbefales det, at man modtager praktisk undervisning
- Kontrollér altid at forsyningsspændingen er den samme som den spænding, der er anført på værktøjets

navneskilt (værktøj med betegnelsen 230V eller 240V kan også tilsluttes til 220V)

- **Anvend egnede søgeinstrumenter til at finde frem til skjulte forsyningsledninger eller kontakt det lokale forsyningselskab** (kontakt med elektriske ledninger kan føre til brand og elektrisk stød; beskadigelse af en gasledning kan føre til eksplosion; brud på et vandrør kan føre til materiel skade eller elektrisk stød)
- **Bearbejd ikke asbestholdigt materiale** (asbest er kræftfremkaldende)
- Støv fra materiale som f.eks. maling, der indeholder bly, nogle træsorter, mineraler og metal kan være skadeligt (kontakt med eller indånding af støvet kan forårsage allergiske reaktioner og/eller sygdomme i luftvejene hos den, der anvender værktøjet, eller hos omkringstående); **bær en støvmaske og arbejd med en støvudsugningsanordning, hvor en sådan kan sluttes til**
- Visse slags støv er klassificeret som kræftfremkaldende (som f.eks. støv fra eg og bøg) især i forbindelse med tilsætningsstoffer til træbehandling; **bær en støvmaske og arbejd med en støvudsugningsanordning, hvor en sådan kan sluttes til**
- Følg de nationale krav, hvad angår støv, for de materialer, du ønsker at arbejde med
- Spænd ikke værktøjet fast i en skruestik
- Anvend helt udrullede og sikre forlængerledninger med en kapacitet på 16 A

#### UNDER BRUG

- Undgå berøring med det løbende slibeskiven
- Slidte, revnede eller hårdt angrebne slibeskiver må ikke benyttes
- Hvis kablet beskadiges eller skæres over under arbejdet, ikke berør kablet, og straks træk ud stikket
- Brug ikke værktøjet, hvis kablet er beskadiget; få det skiftet ud af en anerkendt fagmand
- I tilfælde af elektrisk eller mekanisk fejlfunktion skal afbryderen straks afbrydes og stikket tages ud af kontakten
- I tilfælde af strømafbrydelse eller når stikket ved et uheld trækkes ud af stikkontakten, skal tænd/sluk-låseafbryderen S ② omgående låses op for at forhindre utilsigtet start

#### EFTER BRUG

- Efter at man har slukket for værktøjet, må man aldrig standse tilbehørets rotation ved at påføre en sidelæns kraft mod det

#### FORKLARING TIL SYMBOLERNE PÅ VÆRKTØJET

- ③ Læs instruktionen inden brugen
- ④ Dobbelt isolering (jordforbindelse unødvendig)
- ⑤ Brug beskyttelsesbriller og høreværn
- ⑥ Værktøj må ikke bortskaffes som almindeligt affald

#### BETJENING

- Samlingsvejledning ⑦
  - Fold værktøjet ud og kontroller, at skruen A passer med åbningen ved værktøjshåndtaget
  - tryk armen B helt ned for at låse håndtaget
  - ! anvend efter behov en stiftnøgle C til at løsne/stramme skruen A, hvis håndtaget ikke kan låses fuldstændigt**
  - ved foldning af værktøjshåndtag og omvendt

- Udfoldning af værktøjet til mellem længde (165 cm) ⑧
  - løsgør låsemuffen D ved at dreje den i retning af oplåsningssymbolet på værktøjet
  - fold værktøjet ud til den ønskede længde (123 - 165 cm)
  - stram låsemuffen D ved at dreje den i retning af låsesymbolet på værktøjet
- Udfoldning af værktøjet til maksimal længde (220 cm) ⑨
  - løsgør låsemuffen E ved at dreje den i retning af oplåsningssymbolet på værktøjshåndtaget
  - monter ekstrahåndtaget F i enden af værktøjshåndtaget, indtil markeringen som illustreret er på linje med kanten af låsemuffen E
  - stram låsemuffen E ved at dreje den i retning af låsesymbolet på værktøjshåndtaget

**! det er kun muligt at folde værktøjet ud til maksimal længde, hvis værktøjet allerede er foldet ud til mellem længde**
- Sål ⑩
  - brug aldrig værktøjet uden sål G
  - ! udskift straks beskadigede såler (løsnes/ fastspændes sålskruen H med sekskantnøgle C)**
  - ! træk stikket ud af stikkontakten førend sålen fjernes/monteres**
- Påsætning af slibeskiver ⑪
  - pres slibeskiven J fast på sålen med hullerne i slibeskiven ud for hullerne i sålen
  - hvis nødvendig, rengør først sålen
  - ! støvopsugning kræver perforerede slibeskiver**
- Støvopsugning ⑫
  - løsgør låsemuffen E ved at dreje den i retning af oplåsningssymbolet på værktøjshåndtaget
  - indsæt den bøjelige slange K i enden af værktøjshåndtaget som illustreret
  - stram låsemuffen E ved at dreje den i retning af låsesymbolet på værktøjshåndtaget
  - tilslut den bøjelige slange med adapteren på Ø 57 mm direkte til en industristøvsuger (**fjern først støvsugerlangsen**)
  - man kan også tilslutte en bøjelig slange K med en af de tre adaptere til en industristøvsuger **uden** at fjerne støvsugerlangsen
  - ved montering af støvsugeradapteren L eller M skal du bruge skruetrækkeren N som illustreret
- Værktøjsstandard/luftstrømskontrol ⑬
  - værktøjsstandard P forhindrer slangen i at blive beskadiget, når værktøjet tages væk under arbejds pauser
  - kontrol luftstrømmen ved at skubbe regulatoren Q over åbningen i værktøjstilslutningen R
  - støvsugerens sugeeffekt er sat til det laveste niveau, når åbningen er fuldt synlig
- On/off låseafbryder S ⑭
  - tænd værktøjet ⑭a
  - ! lad værktøjet køre på fuld kraft før tilbehøret berører arbejdsemnet**
  - lås afbryderen ⑭b
  - udløs afbryderen/sluk værktøjet ⑭c
  - ! før der slukkes for værktøjet, skal det løftes op fra arbejdsemnet**
  - ! tilbehøret fortsætter med at dreje rundt få sekunder efter at værktøjet er slukket**

- Elektronisk blød start  
Den bløde acceleration sikrer at maximalhastigheden nås uden et pludselig ryk i værktøjet, når det startes
- Elektronisk konstant hastighed  
Sikrer en konstant hastighed, selvom trykket forøges
- Hastighedskontrol ⑮
  - For at få et godt sliberesultat i forskelligt materiale
  - med hjulet T kan du indstille slibehastigheden trinløst fra min. til max.
  - indstil altid hastigheden efter det anvendte slibepapirs kornstørrelse
  - inden arbejdet på begynder, findes den optimale hastighed og kornstørrelse ved at prøveslibe på reservemateriale
- Håndtering og styring af værktøjet ⑯
  - ! hav altid et solidt greb på værktøjet med begge hænder**
  - ! under arbejde, hold altid om værktøjet på de grå markerede grebsområde(r)**
  - hold altid værktøjet parallelt med emnets overflade og før slibesålen i cirkler eller over kors
  - ! pres ikke for hårdt på værktøjet; lad slibefladen gøre arbejdet for dig**
  - rejs ikke dit værktøj lodret, hvis slibemærker i emnet vil undgåes
  - hold ventilationshullerne V ② utildækkede
- Slibning
  - slibningseffekten bestemmes af slibeskivens hastighed og den anvendte kornstørrelse
  - alt efter det tryk der udøves på værktøjet, drejer slibeskiven sig langsommere

## GODE RÅD

- Brug værktøjet i dets udfoldede længde til at slibe (høje) vægge ⑰
- Brug værktøjet i dets maksimale længde til at slibe lofter ⑱
- Ved slibning af svært tilgængelige steder kan segmentet med såldækslet W fjernes som illustreret ⑲

## VEDLIGEHODELSE/SERVICE

- En ødelagt slibeslange X ② skal udskiftes som illustreret ⑳
- En beskadiget ledning skal udskiftes på et SKIL-servicecenter udelukkende for at undgå en fare
- Opbevar værktøjet i dets beskyttelsesetui på et tørt, aflåst sted, utilgængeligt for børn ㉑
- Hold værktøjet og ledningen ren (især ventilationshullerne V ②)
  - ! prøv ikke at rengøre ved at stikke spidse genstande igennem hullerne**
  - ! træk stikket ud før rensning**
- Skulle et værktøjet trods omhyggelig fabrikation og kontrol holde op med at fungere, skal reparationen udføres af et autoriseret serviceværksted for SKIL-elektroværktøj
  - send den **uskilte** værktøjet sammen med et købsbevis til forhandleren eller nærmeste SKIL serviceværksted (adresser og reservedelstegning af værktøjet findes på [www.skil.com](http://www.skil.com))

## MILJØ

- **Elværktøj, tilbehør og emballage må ikke bortskaffes som almindeligt affald** (kun for EU-lande)
  - i henhold til det europæiske direktiv 2012/19/EF om bortskaffelse af elektriske og elektroniske produkter og gældende national lovgivning, skal brugt elværktøj indsamles separat og bortskaffes på en måde, der skåner miljøet mest muligt
  - symbolet  erindrer dig om dette, når udskiftning er nødvendig

## STØJ / VIBRATION

- Måles efter EN 60745 er lydtrykniveau af dette værktøj 82 dB(A) og lydeffektniveau 93 dB(A) (standard deviation: 3 dB), og vibrationsniveauet < 2,5 m/s<sup>2</sup> (vektorsum for tre retninger; usikkerhed K = 1,5 m/s<sup>2</sup>)
  - Det vibrationsniveau er målt i henhold til den standardiserede test som anført i EN 60745; den kan benyttes til at sammenligne to stykker værktøj og som en foreløbig bedømmelse af udsættelsen for vibrationer, når værktøjet anvendes til de nævnte formål
    - anvendes værktøjet til andre formål eller med andet eller dårligt vedligehold tilbehør, kan dette **øge** udsættelsesniveauet betydeligt
    - de tidsrum, hvor værktøjet er slukket, eller hvor det kører uden reelt at udføre noget arbejde, kan **reducere** udsættelsesniveauet betydeligt
- ! beskyt dig selv imod virkningerne af vibrationer ved at vedligeholde værktøjet og dets tilbehør, ved at holde dine hænder varme og ved at organisere dine arbejdsmonstre**

N

## Vegglipser

7520

## INTRODUKSJON

- Dette værktøjet er tenkt brukt til tørrsliping av gipsvegger og -tak; det er særlig egnet for fjerning av malinglag, lim og løs gips
- **Værktøyet må kun brukes når det er riktig og fullstendig montert** (vær klar over at Skil ikke kan holdes ansvarlig for verktøyskader og/eller personskader som oppstår som en følge av uriktig montering av verktøyet)
- Les denne instruksjonen nøye før bruk, og ta vare på den for fremtidig bruk 

## TEKNISKE DATA

## VERKTØYELEMENTER

- A Strammeskruer
- B Sikkerhetshendel
- C Sekskantnøkkel
- D Låsehylse (for forlengelse av verktøyet)
- E Låsehylse (for tilkobling av støvsuger/skjøteslange)
- F Tilleggshåndtak + skjøteslange
- G Bakpute (VELCRO-borrelås)
- H Puteskrue
- J Pusseskrue

- K Fleksibel slange + støvsugeradapter Ø 57 mm
- L Støvsugeradapter Ø 47 mm
- M Støvsugeradapter Ø 35 mm
- N Dobbeltidig skrutrekker
- P Verktøystandard
- Q Luftströmregulator
- R Verktøjkobling
- S Av/på låsebryter
- T Hjul til slipehastighetsvalg
- V Ventilasjonsåpninger
- W Skivedekselssegment
- X Slipeslange

## SIKKERHET

### GENERELLE ADVARSLER FOR ELEKTROVERKTØY

 **ADVASEL** Les alle sikkerhetsanvisningene, instruksjonene, illustrasjonene og spesifikasjonene som følger med dette elektroverktøyet. Manglende overholdelse av anvisningene nedenfor kan medføre elektrisk støt, brann og/eller alvorlige personskader. **Ta godt vare på alle advarene og informasjonene.** Det nedenstående anvendte uttrykk "elektroverktøy" gjelder for strømdrevne (med ledning) og batteridrevne elektroverktøy (uten ledning).

### 1) SIKKERHET PÅ ARBEIDSPLASSEN

- a) **Hold arbeidsområdet rent og ryddig.** Rotete arbeidsområder eller arbeidsområder uten lys kan føre til ulykker.
- b) **Ikke arbeid med elektroverktøyet i eksplosjonsutsatte omgivelser – der det finnes seg brennbare væsker, gass eller støv.** Elektroverktøyet lager gnister som kan antenne støv eller damper.
- c) **Hold barn og andre personer unna når elektroverktøyet brukes.** Hvis du blir forstyrret under arbeidet, kan du miste kontrollen over elektroverktøyet.

### 2) ELEKTRISK SIKKERHET

- a) **Støpset til elektroverktøyet må passe inn i stikkontakten. Støpset må ikke forandres på noen som helst måte. Ikke bruk adapterstøpsler sammen med jordede maskiner.** Bruk av støpsler som ikke er forandret på og passende stikkontakter reduserer risikoen for elektriske støt.
- b) **Unngå kroppskontakt med jordede overflater slik som rør, ovner, komfyrer og kjøleskap.** Det er større fare ved elektriske støt hvis kroppen din er jordet.
- c) **Hold elektroverktøyet unna regn eller fuktighet.** Dersom det kommer vann i et elektroverktøy, øker risikoen for elektriske støt.
- d) **Ikke bruk ledningen til andre formål, f.eks. til å bære elektroverktøyet, henge den opp eller trekke den ut av stikkontakten.** Hold ledningen unna varme, olje, skarpe kanter eller maskindeler som beveger seg. Med skadede eller opphopede ledninger øker risikoen for elektriske støt.
- e) **Når du arbeider utendørs med et elektroverktøy, må du kun bruke en skjøteledning som er godkjent til utendørs bruk.** Når du bruker en skjøteledning som er egnet for utendørs bruk, reduseres risikoen for elektriske støt.



- f) Hvis det ikke kan unngås å bruke elektroverktøyet i fuktige omgivelser, må du bruke en jordfeilbryter. Bruk av en jordfeilbryter reduserer risikoen for elektriske støt.
- 3) **PERSONSIKKERHET**
- a) **Vær oppmerksom, pass på hva du gjør, gå fornuftig frem når du arbeider med et elektroverktøy. Ikke bruk elektroverktøyet når du er trett eller er påvirket av narkotika, alkohol eller medikamenter.** Et øyeblikks uoppmerksomhet ved bruk av elektroverktøyet kan føre til alvorlige skader.
- b) **Bruk personlig verneutstyr og husk alltid å bruke vernebriller.** Bruk av personlig sikkerhetsutstyr som støvmaske, skilfaste arbeidssko, hjelm eller hørselvern – avhengig av type og bruk av elektroverktøyet – reduserer risikoen for skader.
- c) **Unngå å starte verktøyet ved en feiltagelse. Forvis deg om at elektroverktøyet er slått av før du kobler det til strømmen og/eller batteriet, løfter det opp eller bærer det.** Hvis du holder fingeren på bryteren når du bærer elektroverktøyet eller kobler elektroverktøyet til strømmen i innkoblet tilstand, kan dette føre til uhell.
- d) **Fjern innstillingsverktøy eller skrunøkler før du slår på elektroverktøyet.** Et verktøy eller en nøkkel som befinner seg i en roterende eller kobler elektroverktøyet til strømmen i innkoblet tilstand, kan føre til skader.
- e) **Ikke overvurder deg selv. Sørg for å stå stødig og i balanse.** Dermed kan du kontrollere elektroverktøyet bedre i uventede situasjoner.
- f) **Bruk alltid egnede klær. Ikke bruk vide klær eller smykker. Hold hår og klær unna deler som beveger seg.** Løstsittende tøy, smykker eller langt hår kan komme inn i deler som beveger seg.
- g) **Hvis det kan monteres støvavsug- og oppsamlingsinnretninger, må du forvisse deg om at disse er tilkoblet og brukes på korrekt måte.** Bruk av et støvavsug reduserer farer på grunn av støv.
- h) **Selv når du er blitt vant til verktøyet, må du ikke bli sløv og ignorere sikkerhetsreglene for verktøyet.** En uforsiktig handling kan forårsake alvorlig personskade i løpet av et brøkdels sekund.
- 4) **AKTSM HÅNDTERING OG BRUK AV ELEKTROVERKTØY**
- a) **Ikke overbelast elektroverktøyet. Bruk et elektroverktøy som er beregnet til den type arbeid du vil utføre.** Med et passende elektroverktøy arbeider du bedre og sikrere i det angitte effektområdet.
- b) **Ikke bruk elektroverktøy med defekt på-/avbryter.** Et elektroverktøy som ikke lenger kan slås av eller på, er farlig og må repareres.
- c) **Trekk støpselet ut av stikkontakten og/eller fjern batteriet (hvis demonterbart) før du utfører innstillinger på elektroverktøyet, skifter tilbehørsdeler eller legger elektroverktøyet bort.** Disse tiltakene forhindrer en utilsiktet startung av elektroverktøyet.
- d) **Elektroverktøy som ikke er i bruk må oppbevares utilgjengelig for barn. Ikke la elektroverktøyet brukes av personer som ikke er fortrolig med dette eller ikke har lest disse anvisningene.** Elektroverktøyet er farlige når de brukes av uerfarne personer.
- e) **Vær nøye med vedlikeholdet av elektroverktøyet og tilbehøret. Kontroller om bevegelige maskindeler fungerer feilfritt og ikke klemmes fast, og om**

deler er brukket eller skadet, slik at dette innvirker på elektroverktøyet funksjon. La skadede deler repareres før elektroverktøyet brukes. Dårlig vedlikeholdte elektroverktøy er årsaken til mange uhell.

- f) **Hold skjæreverktøyene skarpe og rene.** Godt stelte skjæreverktøy med skarpe skjær setter seg ikke så ofte fast og er lettere å føre.
- g) **Bruk elektroverktøy, tilbehør, verktøy osv. i henhold til disse anvisningene. Ta hensyn til arbeidsforholdene og arbeidet som skal utføres.** Bruk av elektroverktøy til andre formål enn det som er angitt kan føre til farlige situasjoner.
- h) **Hold håndtak og gripeflater tørre, rene og uten olje eller fett.** Glatte håndtak og gripeflater hindrer sikker håndtering og styring av verktøyet i uventede situasjoner.
- 5) **SERVICE**
- a) **Maskinen din skal alltid kun repareres av kvalifisert fagpersonale og kun med originale reservedeler.** Slik opprettholdes elektroverktøyet sikkerhet.

## SIKKERHETSINSTRUKSJONER FOR VEGGSLIPERE

- 1) **FELLES ADVARSLER OM SANDPAPIRSLIPING**
- a) **Dette elektroverktøyet skal brukes som sandpapiirsliper. Følg alle advarsler, anvisninger, bilder og data som du får levert sammen med elektroverktøyet.** Hvis du ikke følger følgende anvisninger, kan det oppstå elektriske støt, ild og/eller store skader.
- b) **Dette elektriske verktøyet bør ikke brukes til sliping, stålborsting, polering eller kapping.** Hvis verktøyet brukes til operasjoner som det ikke er konstruert for, kan det føre til farlige situasjoner og personskader.
- c) **Ikke bruk tilbehør som ikke er spesielt beregnet og anbefalt av produsenten for dette elektroverktøyet.** Selv om du kan feste tilbehøret på elektroverktøyet ditt, garanterer dette ingen sikker bruk.
- d) **Det godkjente turtallet til innsatsverktøyet må være minst like høyt som det maksimale turtallet som er angitt på elektroverktøyet.** Tilbehør som dreies hurtigere enn godkjent, kan ødelegges.
- e) **Utvendig diameter og tykkelse på innsatsverktøyet må tilsvare målene for elektroverktøyet.** Gale innsatsverktøy kan ikke sikres eller kontrolleres tilstrekkelig.
- f) **Innsatsverktøy med gjengeinnsats må passe nøyaktig på slipespindelens gjenger. Ved innsatsverktøy som monteres ved hjelp av en flens må hulldiametere til innsatsverktøyet passe til festediametere til flensen.** Innsatsverktøy som ikke kan festes nøyaktig på elektroverktøyet, roterer uregelmessig, vibrerer svært sterkt og kan føre til at du mister kontrollen.
- g) **Ikke bruk skadede innsatsverktøy. Sjekk før hver bruk om innsatsverktøy slik som slipeskiver er splintret eller revnet, om slippetallkerner er revnet eller svært slitt, om stålborster har løse eller har brukkede tråder. Hvis elektroverktøyet eller innsatsverktøyet faller ned, må du kontrollere om det er skadet eller bruk et ikke skadet innsatsverktøy. Når du har kontrollert og satt inn**

**innsatsverktøyet, må du holde personer som oppholder seg i nærheten unna det roterende innsatsverktøyet og la elektroverktøyet gå i ett minutt med maksimalt turtall.** Som regel brekker skadede innsatsverktøy i løpet av denne testtiden.

- h) **Bruk personlig beskyttelsesutstyr** . Avhengig av typen bruk må du bruke visir, øyebeskyttelse eller vernebriller. Om nødvendig må du bruke støvmaske, hørselvern, vernehansker eller spesialforkle som holder små slipe- og materialpartikler unna kroppen din. Øynene bør beskyttes mot fremmedlegemer som kan fly rundt ved visse typer bruk. Støv- eller pustevernmasker må filtrere den typen støv som oppstår ved denne bruken. Hvis du er utsatt for sterk støv over lengre tid, kan du miste hørselen.
- i) **Pass på at andre personer holder tilstrekkelig avstand til arbeidsområdet ditt.** Alle som går inn i arbeidsområdet må bruke personlig verneutstyr. Brukne deler til verktøyet eller brukne innsatsverktøy kan slynge ut og derfor også forårsake skader utenfor det direkte arbeidsområdet.
- j) **Ta kun tak i elektroverktøyet på de isolerte gripeflatene, hvis du utfører arbeid der innsatsilbehøret kan treffe på skjulte strømledninger eller den egne strømledningen.** Kontakt med en spenningsførende ledning kan også sette elektroverktøyet metalldele under spenning og føre til elektriske støt.
- k) **Hold strømledningen unna roterende innsatsverktøy.** Hvis du mister kontrollen over elektroverktøyet kan strømledningen kappes eller komme inn i verktøyet, og hånden eller armen din kan komme inn i det roterende innsatsverktøyet.
- l) **Legg aldri elektroverktøyet ned før innsatsverktøyet er stanset helt.** Det roterende innsatsverktøyet kan komme i kontakt med overflaten der maskinen legges ned, slik at du kan miste kontrollen over elektroverktøyet.
- m) **La aldri elektroverktøyet være innkoblet mens du bærer det.** Tøyet ditt kan komme inn i det roterende innsatsverktøyet hvis det tilfeldigvis kommer i kontakt med verktøyet og innsatsverktøyet kan da bore seg inn i kroppen din.
- n) **Rengjør ventilasjonsåpningene til elektroverktøyet med jevne mellomrom.** Motorviften trekker støv inn i huset, og en stor oppsamling av metallstøv kan medføre elektrisk fare.
- o) **Ikke bruk elektroverktøyet i nærheten av brennbare materialer.** Gnister kan antenne disse materialene.
- p) **Bruk ikke innsatsverktøy som krever flytende kjølemidler.** Bruk av vann eller andre flytende kjølemidler kan føre til elektriske støt.
- 2) TILBAGESLAG OG TILSVARENDE ADVARSLER**
- Tilbakeslag er innsatsverktøyet plutselige reaksjon etter at det har hengt seg opp eller blokkerer. Dette kan gjelde slipeskiven, slipetallerkenen, stålborsten osv.. Opphenging eller blokkering fører til at det roterende innsatsverktøyet stanser helt plutselig. Slik akselererer et ukontrollert elektroverktøy i motsatt retning av innsatsverktøyet dreieretning på blokkeringsstedet.
  - Hvis f.eks. en slipeskive henger seg opp eller blokkerer i arbeidsstykket, kan kanten på slipeskiven som dykker inn i arbeidsstykket, henge seg opp og slik brekker slipeskiven eller forårsaker et tilbakeslag. Slipeskiven

beveger seg da mot eller bort fra brukeren, avhengig av skivens dreieretning på blokkeringsstedet. Slipeskiver kan da også brekke.

- Et tilbakeslag er resultat av en gal eller feilaktig bruk av elektroverktøyet. Det kan unngås ved å følge egnede sikkerhetstiltak som beskrevet nedenstående.
- a) **Hold elektroverktøyet godt fast og plasser kroppen og armene dine i en stilling som kan ta imot tilbakeslagskrefter.** Bruk alltid ekstrahåndtaket – hvis dette finnes – for å ha størst mulig kontroll over tilbakeslagskrefter eller reaksjonsmomenter ved oppkjøring. Brukeren kan beherske tilbakeslags- og reaksjonsmomenter med egnede tiltak.
- b) **Hold aldri hånden i nærheten av det roterende innsatsverktøyet.** Innsatsverktøyet kan bevege seg over hånden din ved tilbakeslag.
- c) **Unngå at kroppen din befinner seg i området der elektroverktøyet vil bevege seg ved et tilbakeslag.** Tilbakeslaget driver elektroverktøyet i motsatt retning av slipeskivens dreieretning på blokkeringsstedet.
- d) **Vær spesielt forsiktig i hjørner, på skarpe kanter osv. Du må forhindre at innsatsverktøy avprelles fra arbeidsstykket eller klemmes fast.** Det roterende innsatsverktøyet har en tendens til å klemmes fast i hjørner, på skarpe kanter eller hvis det avprelles. Dette forårsaker kontrolltap eller tilbakeslag.
- e) **Bruk ikke kjedesagblad eller tannet sagblad.** Slike innsatsverktøy fører ofte til tilbakeslag eller til at man mister kontrollen over elektroverktøyet.
- 3) SPEIELLE ADVARSLER OM SANDPAPIRSLIPING**
- a) **Ikke bruk overdimensjonerte slipeskiver, følg produsentens informasjonen om slipepapirstørrelsen.** Slipeskiver som peker ut over slipetallerkenen kan forårsake skader og føre til at slipeskivene blokkerer eller revner eller til at det oppstår tilbakeslag.

#### GENERELL

- Verktøyet må ikke brukes av personer under 16 år
- Dette verktøyet må ikke brukes av barn og personer med fysiske eller sansemessige handicap, eller som er mentalt tilbakestående, eller mangler erfaring og kunnskaper**
- Sørg for at barn ikke får anledning til å leke med verktøyet
- Dette verktøyet passer ikke for vannslipping
- Ta alltid ut kontakten før du forandrer innstillinger på sagen eller skifter tilbehør**

#### TILBEHØR

- SKIL kan kun garantere et feilfritt verktøy dersom riktig tilbehør brukes, som leveres fra SKIL-forhandleren på stedet
- For montering og bruk av ikke-originalt SKIL tilbehør, henvises det til brukerveiledning fra aktuell produsent
- Tilbehør må behandles og oppbevares med forsiktighet

#### BRUK

- Verktøyet skal koples til via en feilstørbryter som kopler ut på 30 mA maksimum

#### FØR BRUK

- Før verktøyet tas i bruk første gangen, må brukeren innhente praktisk informasjon
- Sjekk alltid at tilført spenningen er den samme som oppgitt på verktøyet merkeplate (verktøy som er betegnet med 230V eller 240V kan også koples til et 220V strømuttak)

- **Bruk egnede detektorer til å finne skjulte strøm-/gass-/vannledninger, eller spør hos det lokale el-/gass-/vannverket** (kontakt med elektriske ledninger kan medføre brann og elektrisk støt; skader på en gassledning kan føre til eksplosjon; inntrenging i en vannledning forårsaker materielle skader og kan medføre elektriske støt)
- **Ikke bearbeid asbestholdig material** (asbest kan fremkalle kreft)
- Støv fra materialer som blyholdig maling, visse tresorter, mineraler og metall kan være skadelig (kontakt med eller inhalering av støv kan gi allergiske reaksjoner og/eller sykdommer i åndedretsorganene for brukeren eller personer i nærheten); **bruk støvmaske og arbeid med støvfjerningsutstyr når det er mulig**
- Visse typer støv er klassifisert som kreftfremkallende (som f.eks. støv fra eik og bøk), spesielt sammen med tilsetningsstoffer for trebehandling; **bruk støvmaske og arbeid med støvfjerningsutstyr når det er mulig**
- Følg de nasjonale krav, når det gjelder støv for de materialer du ønsker å arbeide med
- Verktøyet må ikke spennes fast i en skrustikke
- Bruk helt utrullet og sikker skjøteledning med en kapasitet på 16 A

## UNDER BRUK

- Ikke berør pusseskiven når det er igang
- Slitte, revnede eller svært belastede pusseskiver må ikke brukes videre
- Hvis kabelen skades eller kappes under arbeid må kabelen ikke berøres, men støpselet straks trekkes ut
- Bruk ikke verktøyet dersom kabel er skadet; få den skiftet ud af en anerkendt fagmand
- I tilfelle en elektrisk eller mekanisk svikt, skal verktøyet med en gang slås av og støpset trekkes ut
- I tilfelle strømbrudd, eller hvis støpselet trekkes ut tilfeldig, lås opp Av/På-låsebryteren S ② med en gang for å unngå utilsikket starting igjen

## ETTER BRUK

- Etter at verktøyet er slått av, prøv aldri å stoppe tilbehørets rotasjonen med bruk av sideveis kraft

## FORKLARING AV SYMBOLER PÅ VERKTØY

- ③ Les instruksjonsboken før bruk
- ④ Dobbeltsisolert (ikke nødvendig med jordingsleder)
- ⑤ Bruk beskyttelsesbriller og hørselsvern
- ⑥ Kast aldri verktøy i husholdningsavfallet

## BRUK

- Monteringsanvisninger ⑦
  - fold ut verktøyet og kontrollér at skruen A passer i åpningen i verktøyhåndtakets tilkobling
  - skyv spaken B helt ned for å låse håndtakets tilkobling
  - ! **bruk om nødvendig sekskantnøkkelen C for å løsne/stramme skruen A når håndtakets tilkobling ikke kan låses helt**
  - for å folde verktøyhåndtaket inn/ut
- Forlenging av verktøyet til middels lengde (165 cm) ⑧
  - løsne låsehylsen D ved å dreie den i retning av opplåsingssymbolet på verktøyet
  - forleng verktøyet til ønsket lengde (123 - 165 cm)
  - trekk til låsehylsen D ved å dreie den i retning av låsesymbolet på verktøyet
- Forlenging av verktøyet til maksimum lengde (220 cm) ⑨
  - løsne låsehylsen E ved å dreie den i retning av opplåsingssymbolet på verktøyhåndtaket

- sett ekstrahåndtaket F inn i enden av verktøyhåndtaket inntil merkingen, som illustrert, er på linje med kanten av låsehylsen E
- trekk til låsehylsen E ved å dreie den i retning av låsesymbolet på verktøyhåndtaket

! **forlenging av verktøyet til sin maksimum lengde er kun mulig når verktøyet allerede er forlenget til sin middels lengde**

- Rondell ⑩
  - bruk aldri verktøyet uten bakpute G
  - ! **skift ødelagte bakputer umiddelbart (puteskruen H løsnes/festes med sekskantnøkkel C)**
  - ! **ta ut støpselet før fjerning/montering av bakputer**
- Montering av pusseskiver ⑪
  - fest pusseskiven J til bakputen med perforeringen i pusseskiven passende til perforeringen i bakputen
  - om nødvendig, rengjør bakputen først
  - ! **støvavsuguet krever perforerte pusseskiver**
- Støvoppsuging ⑫
  - løsne låsehylsen E ved å dreie den i retning av opplåsingssymbolet på verktøyhåndtaket
  - sett den fleksible slangen K inn i enden av verktøyhåndtaket som illustrert
  - trekk til låsehylsen E ved å dreie den i retning av låsesymbolet på verktøyhåndtaket
  - koble den fleksible slangen med Ø 57 mm adapter direkte til en industristøvsuger (**fjern støvsugerslangen først**)
  - man kan også koble til den fleksible slangen K med en av de 3 adapterne til en industristøvsuger **uten** å fjerne støvsugerslangen
  - for montering av støvsugeradapter L eller M skal du bruke skrutrekker N som illustrert
- Verktøystandard/luftstrømkontroll ⑬
  - verktøystandard P forhindrer at slangen blir skadd når verktøyet legges vekk under pauser i arbeidet
  - kontroller luftstrømmen ved å skyve regulatoren Q over åpningen i verktøykoblingen R
  - sugeeffekten er på sitt laveste nivå når åpningen er helt synlig
- Av/på låsebryter S ⑭
  - slå på verktøyet ⑭a
  - ! **før tilbehøret kommer i kontakt med arbeidsstykket, må verktøyet ha nådd max. hastighet**
  - lås bryteren ⑭b
  - frigjør bryteren/slå av verktøyet ⑭c
  - ! **før verktøyet slås av, løft det bort fra arbeidsstykket**
  - ! **skiven fortsetter å rotere i en kort periode etter at verktøyet er slått av**
- Elektronisk myk-start
  - For en jevn økning av maksimum hastigheten uten et plutselig rykk når verktøyet starter
- Elektronisk konstant hastighet
  - Holder hastigheten konstant etterhvert som belastningen økes
- Hastighetsregulering ⑮
  - For optimalt sliperesultat på forskjellige materialer
  - reguler den trinnløse slipingshastigheten fra minimum til maksimum med hjulet L
  - juster alltid hastigheten etter korningen på pusseskiven
  - før man starter jobben, anbefales det å prøve seg fram til optimal hastighet og korning på et prøveunderlag

- Grep og styring av verktøyet <sup>(16)</sup>
  - ! **hold alltid verktøyet fast med begge hender**
  - ! **under arbeid, hold verktøyet alltid i grått(gråe) grespsområde(r)**
  - før verktøyet parallelt med arbeidsoverflaten og slip med sirkulære bevegelser eller i kryssmønster
  - ! **ikke øv for mye press på verktøyet; la slipeflaten gjøre jobben for deg**
  - unngå å føre verktøyet på skrå, da dette vil føre til riper
  - hold ventilasjonsåpningen V <sup>(2)</sup> utildekket
- Sliping
  - den mengde av materiale som blir fjernet er avhengig av hastigheten på pusseskiven og den kornstørrelsen som brukes
  - hastigheten på pusseskiven reduseres i forhold til presset som blir lagt på verktøyet

## BRUKER TIPS

- Bruk verktøyet med forlenget lengde til sliping av (høyere) vegger <sup>(17)</sup>
- Bruk verktøyet med maksimum lengde til sliping av tak <sup>(18)</sup>
- For sliping på steder som er vanskelige å komme til, kan skivedekselssegmentet W fjernes som illustrert <sup>(19)</sup>

## VEDLIKEHOLD / SERVICE

- Skift ut en skadd slipeslange X <sup>(2)</sup> som illustrert <sup>(20)</sup>
- En skadd strømlledning skal skiftes på et SKIL-servicesenter bare for å unngå fare
- Verktøyet skal oppbevares i sin beskyttende koffert på et tørt sted hvor det er låst inne og er utilgjengelig for barn <sup>(21)</sup>
- Hold alltid verktøyet og kabelen ren (spesielt ventilasjonshullene V <sup>(2)</sup>)
  - ! **ikke forsøk å rengjøre ved å stikke spisse gjenstander gjennom ventilasjonshullen**
  - ! **dra ut støpselet før rengjøring**
- Hvis elektroverktøyet til tross for omhyggelige produksjons- og kontrollmetoder en gang skulle sviakte, må reparasjonen utføres av et autorisert serviceverksted for SKIL-elektroverktøy
  - send verktøyet i **montert** tilstand sammen med kjøpebevis til forhandleren eller nærmeste SKIL servicesenter (adresser liksom service diagram av verktøyet finner du på [www.skil.com](http://www.skil.com))

## MILJØ

- **Kast aldri elektroverktøy, tilbehør og emballasje i husholdningsavfallet** (kun for EU-land)
  - i henhold til EU-direktiv 2012/19/EF om kasserte elektriske og elektroniske produkter og direktivets iverksetting i nasjonal rett, må elektroverktøy som ikke lenger skal brukes, samles separat og returneres til et miljøvennlig gjenvinningsanlegg
  - symbolet <sup>(6)</sup> er påtrykt som en påminnelse når utskifting er nødvendig

## STØY / VIBRASJON

- Målt ifølge EN 60745 er lydtryknivået av dette verktøyet 82 dB(A) og lydstyrkenivået 93 dB(A) (standard deviasjon: 3 dB), og vibrasjonsnivået < 2,5 m/s<sup>2</sup> (vektorsum fra tre retninger; usikkerhet K = 1,5 m/s<sup>2</sup>)

- Det avgitte vibrasjonsnivået er blitt målt i samsvar med en standardisert test som er angitt i EN 60745; den kan brukes til å sammenligne et verktøy med et annet, og som et foreløpig overslag over eksponering for vibrasjoner ved bruk av verktøyet til de oppgavene som er nevnt
  - bruk av verktøyet til andre oppgaver, eller med annet eller mangelfullt vedlikeholdt utstyr, kan gi en vesentlig **økning** av eksponeringsnivået
  - tidsrommene når verktøyet er avslått eller når det går men ikke arbeider, kan gi en vesentlig **reduksjon** av eksponeringsnivået
- ! **beskytt deg selv mot virkningene av vibrasjoner ved å vedlikeholde verktøyet og utstyret, holde hendene varme og organisere arbeidsmåten din**

FIN

Laastittoman kiviseinän  
hiomakone

7520

## ESITTELY

- Tätä työkalu on tarkoitettu rapattujen seinien ja kattojen kuivahiontaan; se sopii erityisesti pintamaalien, liimojen ja irrallisen rappauksen poistamiseen
- **Käytä työkalua ainoastaan silloin, kun se on asennettu oikein ja kokonaan** (huomaa, että Skil ei voi ottaa vastuuta työkalun vaurioitumisesta ja/ tai henkilövahingoista, joita voi aiheutua työkalun virheellisestä asennuksesta)
- Lue tämä ohjekirja huolella ennen käyttöä ja pidä se tallella tulevia tarpeita varten <sup>(3)</sup>

## TEKNISET TIEDOT <sup>(1)</sup>

## LAITTEEN OSAT <sup>(2)</sup>

- A Kiristysruuvi
- B Kiristysvipu
- C Kuusiokoloavain
- D Lukitusholkki (työkalun jatkoksi)
- E Lukitusholkki (pölynimurin/jatkoputken liittämiseen)
- F Lisäkahva + jatkoputki
- G Hiomalautanen (VELCRO)
- H Lautasen ruuvi
- J Hiomapyörö
- K Joustava letku + pölynimurin sovitin Ø 57 mm
- L Pölynimurin sovitin Ø 47 mm
- M Pölynimurin sovitin Ø 35 mm
- N Kaksipäinen ruuvinväänin
- P Työkalustandardi
- Q Ilmavirtaussäädin
- R Työkäluliitin
- S On/off lukituskytkin
- T Hiomanopeudensäätöpyörä
- V Ilmanvaihto-aukot
- W Hiomalautasen suojasegmentti
- X Hiontaletku

# TURVALLISUUS

## YLEISET SÄHKÖTYÖKALUJEN TURVALLISUUTEEN LIITTYVÄT VAROITUKSET

**VAROITUS** Lue kaikki tämän sähkötyökalun mukana toimitetut varoitukset, ohjeet, kuvat ja tekniset tiedot. Alla mainittujen ohjeiden noudattamisen laiminlyönti saattaa aiheuttaa sähköiskun, tulipalon ja/tai vakavan loukkaantumisen. **Säilytä kaikki turvallisuus- ja muut ohjeet tulevaisuutta varten.** Turvallisuusohjeissa käytetty käsite "sähkötyökalu" käsittää verkkokäyttöisiä sähkötyökaluja (verkkohjohdolla) ja akkukäyttöisiä sähkötyökaluja (ilman verkkojohtoa).

### 1) TYÖPAIKAN TURVALLISUUS

- Pidä työskentelyalue puhtaana ja hyvin valaistuna.** Työpaikan epäjärjestys tai valaisemattomat työalueet voivat johtaa tapaturmiin.
- Älä työskentele sähkötyökalulla räjähdysalttiissa ympäristössä, jossa on palavaa nestettä, kaasua tai pölyä.** Sähkötyökalu muodostaa kipinöitä, jotka saattavat sytyttää pölyn tai höyryt.
- Pidä lapsia ja sivulliset loitolla sähkötyökalua käyttäessäsi.** Voit menettää laitteesi hallinnan, huomiosi suuntautuessa muualle.

### 2) SÄHKÖTURVALLISUUS

- Sähkötyökalun pistotulpan tulee sopia pistorasiaan.** Pistotulppaa ei saa muuttaa millään tavalla. Älä käytä mitään pistorasia-adaptoreita maadoitettujen sähkötyökalujen kanssa. Alkuperäisessä kunnossa olevat pistotulpat ja sopivat pistorasiat vähentävät sähköiskun vaaraa.
- Vältä koskettamasta maadoitettuja pintoja, kuten putkia, pattereita, liesiä tai jääkaappeja.** Sähköiskun vaara kasvaa, jos kehosi on maadoitettu.
- Älä aseta sähkötyökalua alttiiksi satelle tai kosteudelle.** Veden tunkeutuminen sähkötyökalun sisään kasvattaa sähköiskun riskiä.
- Älä käytä verkkojohtoa väärin. Älä käytä sitä sähkötyökalun kantamiseen, vetämiseen tai pistotulpan irrottamiseen pistorasiasta. Pidä johto loitolla kuumuudesta, öljystä, terävistä reunoina ja liikkuvista osista.** Vahingoittuneet tai sotkeutuneet johdot kasvattavat sähköiskun vaaraa.
- Käyttäessäsi sähkötyökalua ulkona, käytä ainoastaan ulkokäyttöön soveltuvaa jatkojohtoa.** Ulkokäyttöön soveltuvan jatkojohtoon käyttöä pienentää sähköiskun vaaraa.
- Jos sähkötyökalun käyttö kosteassa ympäristössä ei ole vältettävissä, tulee käyttää maavuotokatkaisijaa.** Maavuotokatkaisijan käyttö vähentää sähköiskun vaaraa.

### 3) HENKILÖTURVALLISUUS

- Ole valpas, kiinnitä huomiota työskentelyysi ja noudata tervettä järkeä sähkötyökalua käyttäessäsi. Älä käytä sähkötyökalua, jos olet väsynyt tai huumeiden, alkoholin tahi lääkkeiden vaikutuksen alaisena.** Hetken tarkkaamattomuus sähkötyökalua käytettäessä, saattaa johtaa vakavaan loukkaantumiseen.
- Käytä suojavarusteita. Käytä aina suojalaseja.** Henkilökohtaisen suojavarustuksen käyttö, kuten

pölynaamarin, luistamattomien turvakengien, suojakypärän tai kuulonsuojaimien, riippuen sähkötyökalun lajista ja käyttötavasta, vähentää loukkaantumisriskiä.

- Vältä tahatonta käynnistämistä. Varmista, että sähkötyökalu on poiskytkettyä, ennen kuin liität sen sähköverkkoon ja/tai liität akun, otat sen käteen tai kannat sitä.** Jos kannat sähkötyökalua sormi käynnistyskytkimellä tai kytket sähkötyökalun pistotulpan pistorasiaan, käynnistyskytkimen ollessa käyntiasennossa, altistat itsesi onnettomuuksille.
  - Poista kaikki säätötyökalu ja ruuvitalat, ennen kuin käynnistät sähkötyökalun.** Työkalu tai avain, joka sijaitsee laitteen pyörivässä osassa, saattaa johtaa loukkaantumiseen.
  - Älä yliarvioi itseäsi. Huolehdi aina tukevasta seisoma-asennosta ja tasapainosta.** Täten voit paremmin hallita sähkötyökalua odottamattomissa tilanteissa.
  - Käytä tarkoitukseen soveltuvia vaatteita. Älä käytä löysiä työvaatteita tai koruja. Pidä hiukset ja vaatteet poissa liikkuvien osien ulottuvilta.** Väljät vaatteet, korut ja pitkät hiukset voivat takertua liikkuviin osiin.
  - Jos pölynimu- ja keräilylaitteita voidaan asentaa, tulee sinun tarkistaa, että ne on liitetty ja että ne käytetään oikealla tavalla.** Pölynimulaitteiston käyttö vähentää pölyn aiheuttamia vaaroja.
  - Työskentele keskittyneesti ja noudata aina turvallisuusmääräyksiä.** etkellinenkin huolimattomuus voi aiheuttaa vakavia vammoja.
- ### 4) SÄHKÖTYÖKALUJEN KÄYTTÖ JA HOITO
- Älä ylikuormita laitetta. Käytä kyseiseen työhön tarkoitettua sähkötyökalua.** Sopivaa sähkötyökalua käyttäen työskentelet paremmin ja varmemmin tehoalueella, jolle sähkötyökalu on tarkoitettu.
  - Älä käytä sähkötyökalua, jota ei voida käynnistää ja pysäyttää käynnistyskytkimestä.** Sähkötyökalu, jota ei enää voida käynnistää ja pysäyttää käynnistyskytkimellä, on vaarallinen ja se täytyy korjata.
  - Irrota pistotulppa pistorasiasta ja/tai irrota akku (jos irrotettava) sähkötyökalusta, ennen kuin suoritat säätöjä, vaihdat tarvikkeita tai viet sähkötyökalun varastoon.** Nämä turvatoimenpiteet pienentävät sähkötyökalun tahattoman käynnistysriskin.
  - Säilytä sähkötyökalu poissa lasten ulottuvilta, kun niitä ei käytetä. Älä anna sellaisten henkilöiden käyttää sähkötyökalua, jotka eivät tunne sitä tai jotka eivät ole lukeneet tätä käyttöohjetta.** Sähkötyökalut ovat vaarallisia, jos niitä käyttävät kokemattomat henkilöt.
  - Pidä sähkötyökalu ja tarvikkeet hyvässä kunnossa. Tarkista, että liikkuvat osat toimivat moitteettomasti, eivätkä ole puristuksessa sekä, että siinä ei ole murtuneita tai vahingoittuneita osia, jotka saattaisivat vaikuttaa haitallisesti sähkötyökalun toimintaan. Anna korjauttaa mahdolliset viat ennen käyttöönottoa.** Monen tapaturman syyt löytyvät huonosti huolletuista laitteista.
  - Pidä leikkausterät terävinä ja puhtaina.** Huolellisesti hoidetut leikkaustyökalut, joiden leikkausreunat ovat teräviä, eivät tartu helposti kiinni ja niitä on helpompi hallita.

- g) Käytä sähkötyökaluja, tarvikkeita, vaihtotyökaluja jne. näiden ohjeiden mukaisesti. Ota tällöin huomioon työolosuhteet ja suoritettava toimenpide. Sähkötyökalun käyttö muuhun kuin sille määrättyyn käyttöön, saattaa johtaa vaarallisiin tilanteisiin.
- h) Pidä kahvat ja kädensijat kuivina ja puhtaina (öljyttöminä ja rasvattomina). Jos kahvat ja kädensijat ovat liukkaita, et pysty yllättävissä tilanteissa ohjaamaan ja hallitsemaan työkalua turvallisesti.
- 5) HUOLTO
- a) Anna koulutettujen ammattihenkilöiden korjata sähkötyökalusi ja hyväksy korjauksiin vain alkuperäisiä varaosia. Täten varmistat, että sähkötyökalu säilyy turvallisena.

## LAASTITTOMAN KIVISEINÄN HIOMAKONEEN TURVALLISUUSOHJEET

### 1) YHTEISET VARO-OHJEET HIEKKAPAPERIHOMISTA VARTEN

- a) Tätä sähkötyökalua tulee käyttää hiekkapaperihiomakoneena. Ota huomioon kaikki varo-ohjeet, ohjeet, piirustukset ja tiedot, joita saat sähkötyökalun kanssa. Ellet noudata seuraavia ohjeita, saattaa se johtaa sähköiskuun, tulipaloon ja/tai vaikeisiin loukkaantumisiin.
- b) Tätä sähkötyökalua ei suositella hiomiseen, teräsharjaukseen, kiillotukseen tai leikkaamiseen. Käyttötavat, joihin sähkötyökalua ei ole suunniteltu, voivat aiheuttaa vaaratilanteen ja johtaa loukkaantumiseen.
- c) Älä käytä mitään lisälaitteita, joita ei valmistaja ole tarkoittanut tai suositellut nimenomaan tälle sähkötyökalulle. Vain se, että pystyt kiinnittämään lisätarvikkeen sähkötyökaluusi ei takaa sen turvallista käyttöä.
- d) Vaihtotyökalun sallitun kierrosluvun tulee olla vähintään yhtä suuri kuin sähkötyökalussa mainittu suurin kierroslukku. Lisätarvike, joka pyörii sallittua suuremmalla nopeudella, saattaa tuhoutua.
- e) Vaihtotyökalun ulkohalkaisijan ja paksuuden tulee vastata sähkötyökalun mittatietoja. Väärin mitoitettuja vaihtotyökaluja ei voida suojata tai hallita riittävästi.
- f) Hiomalaikkojen ja laippon tulee sopia tarkasti sähkötyökalusi hiomakaraan. Käytettäessä vaihtotyökaluja, jotka liitetään laippaan, tulee vaihtotyökalun reiän halkaisijan sopia laipan kiinnityshalkaisijaan. Vaihtotyökaluja, joita ei kiinnitetä oikein sähkötyökaluun, pyörivät epätasaisesti, tarvitsevat voimakkaasti ja saattavat johtaa hallinnan menettämiseen.
- g) Älä käytä vaurioituneita vaihtotyökaluja. Tarkista ennen jokaista käyttöä, ettei vaihtotyökalussa, kuten hiomalaikoissa ole irstoumia tai halkemia, hiomalautasessa halkeamia tai voimakasta kulumista, teräsharjassa irtonaisia tai katkenneita lankoja. Jos sähkötyökalu tai vaihtotyökalu putoaa, tulee tarkistaa, että se on kunnossa tai sitten käyttää ehjää vaihtotyökalua. Kun olet tarkistanut ja asentanut vaihtotyökalun, pidä itsesi ja lähistöllä olevat henkilöt poissa pyörivän vaihtotyökalun tasosta ja anna sähkötyökalun käydä minuutti

- täydellä kierrosluvulla. Vaurioituneet vaihtotyökalut menevät yleensä rikki tässä ajassa.
- h) Käytä henkilökohtaisia suojaruusteita ⑤. Käytä käytöstä riippuen kokosvonaamiota, silmäsuojusta tai suojalaseja. Jos mahdollista, käytä pölynaamaria, kuulonsuojainta, suojakäsineitä tai erikoissuojavaatetta, joka suojaa sinut pienillä hioma- ja materiaalihiukkasilla. Silmät tulee suojata lenteleviltä vierailta esineiltä, jotka saattavat syntyä eri käytössä. Pöly- tai hengityssuojanaamareiden täytyy suodattaa pois työstössä syntyvä pöly. Jos olet pitkään alltiina voimakkaalle melulle, saattaa se vaikuttaa heikentävästi kuuloon.
- i) Varmista, että muut henkilöt pysyvät turvallisella etäisyydellä työalueeltasi. Jokaisella, joka tulee työalueelle, tulee olla henkilökohtaiset suojaruusteet. Työkappaleen tai murtuneen vaihtotyökalun osia saattavat sinkoutua kauemmas ja vahingoittaa ihmisiä myös varsinaisen työalueen ulkopuolella.
- j) Tartu sähkötyökaluun ainoastaan eristetyistä pinnoista, tehdessäsi työtä, jossa vaihtotyökalu saattaisi osua pilossa olevaan sähköjohtoon tai sähkötyökalun omaan sähköjohtoon. Kosketus jännitteeseen johtoon voi saattaa sähkötyökalun metalliosat jännitteiseksi ja johtaa sähköiskuun.
- k) Pidä sähköjohto poissa pyörivistä vaihtotyökaluista. Jos menetät sähkötyökalun hallinnan, saattaa verkkojohto tulla katkaistuksi tai tarttua kiinni ja vetää kätesi tai käsivartesi kiinni pyörivään vaihtotyökaluun.
- l) Älä aseta sähkötyökalua pois, ennen kuin vaihtotyökalu on pysähtynyt kokonaan. Pyörivä vaihtotyökalu saattaa koskettaa lepompintaa ja voit menettää sähkötyökalusi hallinnan.
- m) Älä koskaan pidä sähkötyökalua käynnissä sitä kantaessasi. Vaatteesi voi hetkellisen kosketuksen seurauksena tarttua kiinni pyörivään vaihtotyökaluun, joka saattaa porautua kehoosi.
- n) Puhdista sähkötyökalusi tuuletusaukkoja säännöllisesti. Moottorin tuuletin imee pölyä työkalun koteloon, ja voimakas metallipölyn kasautuma voi synnyttää sähköisiä vaaratilanteita.
- o) Älä käytä sähkötyökalua palavien aineiden lähellä. Kipinät voivat sytyttää näitä aineita.
- p) Älä käytä vaihtotyökaluja, jotka tarvitsevat nestemäistä jäähdytysainetta. Veden tai muiden nestemäisten jäähdytysaineiden käyttö saattaa johtaa sähköiskuun.
- 2) TAKAISKU JA VASTAAVAT VARO-OHJEET
- Takaisku on äkillinen reaktio, joka syntyy pyörivän vaihtotyökalun, kuten hiomalaikan, hiomalautasen tai teräsharjan tarttuessa kiinni tai jäädessä puristukseen. Tarttuminen tai puristukseen joutuminen johtaa pyörivän vaihtotyökalun äkilliseen pysähtymiseen. Tällöin hallitsematon sähkötyökalu sinkoutuu tarttumakohdasta vaihtotyökalun kiertosuunnasta vastakkaiseen suuntaan.
  - Jos esim. hiomalaikka tarttuu tai joutuu puristukseen työkappaleeseen, saattaa hiomalaikan reuna, joka on uponnut työkappaleeseen, juuttua kiinni aiheuttaen hiomalaikan ponnahduksen ulos työkappaleesta tai aiheuttaa takaiskun. Hiomalaikka liikkuu silloin käyttävää henkilöä vasten tai poispäin hänestä, riippuen laikan kiertosuunnasta tarttumakohdassa. Tällöin hiomalaikka voi myös murtua.

- Takaisku johtuu sähkötyökalun väärinkäytöstä tai käytöstä vääriin tarkoitukseen. Se voidaan estää sopivien varotoimien, joita selostetaan seuraavassa.
- a) **Pitele sähkötyökalua tukevasti ja saata kehosi ja käsivartesi asentoon, jossa pystyt vastaamaan takaiskuvuomiin.** Käytä aina lisäkahvaa, jos sinulla on sellainen, jotta pystyisit parhaalla mahdollisella tavalla hallitsemaan takaiskuvuomia tai vastamomenteja työkalun ryntökäynnissä. Käyttävä henkilö pystyy hallitsemaan takaisku ja vastamomenttivoimat noudattamalla sopivia suojatoimenpiteitä.
- b) **Älä koskaan tuo kättäsi lähelle pyörivää vaihtotyökalua.** Vaihtotyökalu saattaa takaiskun sattuessa liikkua kätesi yli.
- c) **Vältä pitämästä kehoasi alueella, johon sähkötyökalu liikkuu takaiskun sattuessa.** Takaisku pakottaa sähkötyökalun vastakkaiseen suuntaan hiomalaikan liikkeeseen nähden tarttumiskohdassa.
- d) **Työskentele erityyppisiä varovasti kulmien, terävien reunojen jne. alueella, estä vaihtotyökalua ponnahtamasta takaisin työkappaleesta ja juuttumasta kiinni.** Pyörivällä vaihtotyökalulla on taipumus juuttua kiinni kulmissa, terävissä reunoissa tai saadessaan kimmokkeen. Tämä johtaa hallinnan pettämiseen tai takaiskuun.
- e) **Älä käytä ketjuteriä tai hammastettuja sahanteriä.** Tällaiset vaihtotyökalut aiheuttavat usein takaiskun tai sähkötyökalun hallinnan menettämisen.

### 3) ERITYISET VARO-OHJEET HIEKKAPAPERIHIONTAAN

- a) **Älä käytä ylisuuria hiomapyöröjä, vaan noudata valmistajan ohjeita hiomapyöröjen koosta.** Hiomapyöröt jotka ulottuvat hiomalautasen ulkopuolelle, saattavat aiheuttaa loukkaantumista tai johtaa kiinnijuuuttumiseen, hiomapyörön repeytymiseen tai takaiskuun.

### YLEISTÄ

- Tätä työkalua saavat käyttää vain 16 vuotta täyttäneet henkilöt
- **Tätä työkalua ei ole tarkoitettu lasten ja henkilöiden käyttöön, joiden fyysinen, sensorinen tai henkinen viireys on rajoittunut tai joilla ei ole kokemusta ja tietämystä**
- Varmista, etteivät lapset leiki laitteella
- Tämä kone ei ole tarkoitettu vesihiontaan
- **Irrota aina pistotulppa pistorasiasta, ennen kuin suoritat laitteelle mitään säätöjä tai vaihdat tarviketta**

### VARUSTEET

- SKIL pystyy takaamaan työkalun moitteettoman toiminnan vain, kun käytetään oikeita tarvikkeita, jotka ovat saatavana SKIL-myyntiliikkeestä
- Muita kuin SKIL-varusteita kiinnitettäessä/käytettäessä noudata kyseisen valmistajan antamia ohjeita
- Käsittele lisävarusteita varoen ja säilytä ne huolellisesti

### KÄYTTÖ ULKOTILASSA

- Liitä työkalu vikavirran (FI) piirikatkaisimen kautta liipaisuvirtaan, jonka maksimi on 30 mA

### ENNEN KÄYTTÖÄ

- Ennen työkalun käyttöä ensimmäistä kertaa on suositeltavaa tutustua käytännön toimia koskevaan informaatioon

- Tarkista aina, että syöttöjännite on sama kuin työkalun nimilaatan osoittama jännite (työkalut, joiden jännitetaso on 230V tai 240V, voidaan kytkeä myös 220V tason jännitteeseen)
- **Käytä sopivia etsintälaitteita piilossa olevien syöttöjohtojen paikallistamiseksi, tai käänny paikallisen jakeluylhtiön puoleen** (kosketus sähköjohtoon saattaa johtaa tulipaloon ja sähköiskuun; kaasuputken vahingoittaminen saattaa johtaa räjähdyksen; vesijohtoon tunkeutuminen aiheuttaa aineellista vahinkoa tai saattaa johtaa sähköiskuun)
- **Älä koskaan työstä asbestipitoista ainetta** (asbestia pidetään karsinogeenisena)
- Materiaaleista, kuten lyijypitoinen maali, jotkut puulajit, mineraalit ja metalli, tuleva pöly voi olla vahingollista (kosketuksiin joutuminen pölyn kanssa tai sen sisään hengittäminen voi aiheuttaa käyttäjälle tai sivustakatsojille allergiareaktioita ja/tai hengitysvaivoja); **käytä pölynamaria ja työskentele pölynpoistolaitteen kanssa, kun sellainen on liitettävissä**
- Tietyyntyyppiset pölyt on luokiteltu karsinogeenisiksi (kuten tammi- ja pyökkipöly) erityisesti puun käsittelyyn käytettävien lisäaineiden yhteydessä; **käytä pölynamaria ja työskentele pölynpoistolaitteen kanssa, kun sellainen on liitettävissä**
- Noudata maakohtaisia pölyn liittyviä sääntöjä
- Älä aseta työkalua ruuipuristimeen
- Käytä täysin rullaamattomia ja turvallisia jatkejohtoja, joiden kapasiteetti on 16 ampeeria

### KÄYTÖN AIKANA

- Älä kosketa liikkuvaa hiomapyöröä
- Älä jatka kuluneiden, repeytyneiden tai voimakkaasti tukkeutuneiden hiomapyöröjen käyttämistä
- Jos sähköjohto vahingoittuu tai katkeaa työn aikana ei johtoa saa koskettaa, vaan pistotulppa on välittömästi irrotettava pistorasiasta
- Älä käytä työkalua, kun johto on vioittunut; vaan toimita se valtuutettuun huoltoliikkeeseen
- Jos huomaat sähköisen tai mekaanisen vian, sammuta kone heti ja irrota liitosjohto pistorasiasta
- Virtakatkon aiheutuessa tai jos kosketin vedetään vahingossa irti pistorasiasta, vapauta kytkin S ② välittömästi kontrolloimattoman uudelleenkäynnistyksen estämiseksi

### KÄYTÖN JÄLKEEN

- Työkalu irtikytkettyäsi älä koskaan pysäytä varusteen pyörintää siihen kohdistetulla poikittaisella voimalla

### TYÖKALUN SYMBOLIEN SELITYKSET

- ③ Lue käyttöohjeet ennen käyttöä
- ④ Kaksoiseristys (ei tarvita maajohtoa)
- ⑤ Käytä suojalaseja ja kuulonsuojaimia
- ⑥ Älä hävitä konettasi tavallisen kotilousjätteen mukana

## KÄYTTÖ

- Kokoonpano-ohjeet ⑦
  - taita työkalu auki ja varmista, että ruuvi A sopii työkalun kahvan liitännässä olevaan uraan
  - paina vipu B kokonaan alas lukitaksesi kahvan liitännän
  - ! **käytä tarvittaessa kuusiokoloavainta C ruuvien A löysäämiseen/kiristämiseen, kun kahvan liitännää ei saa kokonaan lukittua**
  - työkalun kahvan taittamiseen päinvastaiseen suuntaan

- Työkalan jatkaminen keskipituuteen (165 cm) ⑧
  - löysää lukitusholkkia D kääntämällä sitä työkalun lukituksenpoistosymbolin suuntaan
  - jatka työkalu halutun pituiseksi (123 - 165 cm)
  - kiristä lukitusholkkia D kääntämällä sitä työkalun lukitusymbolin suuntaan
- Työkalan jatkaminen maksimipituuteen (220 cm) ⑨
  - löysää lukitusholkkia E kääntämällä sitä työkalun kahvan lukituksenpoistosymbolin suuntaan
  - aseta lisäkahva F työkalun kahvan päähän, kunnes kuvan mukainen merkintä on lukitusholkin reunan tasalla E
  - kiristä lukitusholkkia E kääntämällä sitä työkalun kahvan lukitusymbolin suuntaan

**! työkalun jatkaminen maksimipituuteen on mahdollista vain, jos työkalu on jo jatkettu keskipituuteensa**
- Hiomalautanen ⑩
  - älä koskaan käytä konetta ilman hiomalautasta G

**! vaihda vioittunut hiomalautanen heti (irrota/kiristä lautasen ruuvi H kuusiokoloavaimella C)**

**! irroita pistoke pistorasiasta ennenkuin asennat hiomalautasta**
- Hiomapyöröjen asennus ⑪
  - paina hiomapyörö J kiinni hiomalautaseen niin, että kummankin reiät tulevat kohdakkain
  - puhdista ensin hiomalautanen mikäli tarpeen

**! pölynimu vaatii rei'itetyn hiomapyöröjen käyttöä**
- Pölynimu ⑫
  - löysää lukitusholkkia E kääntämällä sitä työkalun kahvan lukituksenpoistosymbolin suuntaan
  - aseta joustava letku K työkalun kahvan päähän kuten kuvassa
  - kiristä lukitusholkkia E kääntämällä sitä työkalun kahvan lukitusymbolin suuntaan
  - liitä joustava letku Ø 57 mm:n sovittimella suoraan teollisuuspölynimuriin (**irrota ensin pölynimurin letku**)
  - joustavan letkun K voi myös liittää jollakin kolmesta sovittimesta teollisuuspölynimuriin **irrottamatta** pölynimurin letkua
  - pölynimurin sovittimen asentamiseen L tai M ruuvinvääntimeen käyttöön N kuten kuvassa
- Työkalandandardi/ilmavirtauksen ohjaus ⑬
  - työkalustandardi P estää letkun vaurioitumisen, kun työkalu laitetaan sivuun taukojen ajaksi
  - säädä ilmavirtausta siirtämällä säädintä Q työkaluliittimen R aukon yli
  - imuteho on heikoin, kun aukko näkyy kokonaan
- On/off lukituskytkin S ⑭
  - käynnistä koneesi ⑭a

**! koneen tulee pyöräillä täydellä nopeudella ennen kuin tarvike koskettaa työkalupalella**

  - lukitse kytkin ⑭b
  - vapauta kytkin/sammuta koneesi ⑭c

**! ennen koneen sammuttamista se tulee nostaa irti työkalupaleesta**

**! kun työkalu on kytketty pois päältä, tarvikkeen liike jatkuu vielä muutamia sekunteja**
- Elektroninen pehmeäkäynnistyksen Saavuttaa halutun maksiminopeuden ilman äkillistä rykäystä

- Vakioelektronikka
  - Pitää nopeuden vakiona kuormituksen lisääntyessä
- Nopeudensäätö ⑮
  - Ihanteellisen hiomatuloksen saavuttamiseksi eri materiaaleilla
  - renkaasta T voit asettaa portaattomasti minimistä maksimihiomanopeuteen
  - säädä nopeus aina hiontakarkeuden mukaan
  - ennen työn aloittamista etsi optimaalinen nopeus ja karkeus kokeilemalla koepalaan
- Koneen pitäminen ja ohjaaminen ⑯
  - **! pidä käytössä laitteesta tukevasti kiinni molemmilla käsillä**
  - **! pidä työkalusta kiinni aina työskentelyn aikana harmaan värisestä kädensija(oista)**
  - ohjaa konetta työstettävän pinnan suuntaisesti ja liikuta sitä ympyröissä
  - **! älä kohdista liian paljon painetta työkaluun, anna sen tehdä työtä puolestasi**
  - älä kallista konetta, kallistaminen voi aiheuttaa syviä ei-toivottuja hiontajälkiä
  - pidä ilmanvaihto-aukkoja V ② peittämättöminä
- Hiominen
  - hiomalla poistettava materiaalin määrä riippuu hiomakiekkojen nopeuden ja käytettävän hiontakarkeuden mukaisesti
  - hiomalautasen kierrosnopeus laskee riippuen koneen painamisesta kohteeseen

## VINKKEJÄ

- Käytä työkalua pidennettyinä (korkeampien) seinien hiomiseen ⑰
- Käytä työkalua maksimipituusena kattojen hiomiseen ⑱
- Vaikeasti tavoitettavien kohtien hiomista varten hiomalautasen suojasegmentin W voi irrottaa kuten kuvassa ⑲

## HOITO / HUOLTO

- Vaihda vioittunut hiontaletku X ② kuten kuvassa ⑳
- Vioittunut virtajohto tulee aina vaihdattaa SKIL-huoltoilikkeessä vaaratilanteiden välttämiseksi
- Säilytä työkalu suojakotelossaan kuivassa ja lukitussa paikassa, poissa lasten ulottuvilta ㉑
- Pidä työkalu ja johto puhtaina (varmista erityisesti ilma-aukkojen puhtaus V ②)
- **! älä yritä puhdistaa laitetta terävillä esineillä ilmanvaihtoreiät kautta**
- **! irrota liitosjohto aina puhdistuksen ajaksi pistorasiasta**
- Jos sähkötyökalussa, huolellisesta valmistuksesta ja koestusmenettelystä huolimatta esiintyy vikaa, tulee korjaus antaa SKIL sopimushuollon tehtäväksi
  - toimita työkalu sitä osiin **purkamatta** lähimpään SKIL-huoltoon (osoitteet ja työkalun huoltokaava ovat tarjolla web-osoitteessa [www.skil.com](http://www.skil.com)) ostotodiste mukaan liitettynä

## YMPÄRISTÖNSUOJELU

- **Älä hävitä sähkötyökalua, tarvikkeita tai pakkausta tavallisen kotitalousjätteen mukana** (koskee vain EU-maita)



- vanhoja sähkö- ja elektroniikkalaitteita koskevan EU-direktiivin 2012/19/ETY ja sen maakohtaisten sovellusten mukaisesti käytetyt sähkötyökalut on toimitettava ongelmajätteen keräyspisteeseen ja ohjattava ympäristöstä turvalliseen kierrätykseen
- symboli © muistuttaa tästä, kun käytöstä poisto tulee ajankohtaiseksi

## MELU / TÄRINÄ

- Mitattuna EN 60745 mukaan työkalun melutaso on 82 dB(A) ja yleensä työkalun äänen voimakkuus on 93 dB(A) (keskihajonta: 3 dB), ja tärinän voimakkuus <math> < 2,5 \text{ m/s}^2 </math> (kolmen suunnan vektorisumma; epävarmuus <math> K = 1,5 \text{ m/s}^2 </math>)
  - Tärinäsäteilytaso on mitattu standardin EN 60745 mukaisen standarditestin mukaisesti; sitä voidaan käyttää verrattaessa yhtä laitetta toiseen sekä alustavana tärinälle altistumisen arviona käytettäessä laitetta manituissa käyttötarkoituksissa
    - laitteen käyttö eri käyttötarkoituksiin tai erilaisten tai huonosti ylläpidettyjen lisälaitteiden kanssa voi **lisätä** merkittävästi altistumistasoa
    - laitteen ollessa sammuksissa tai kun se on käynnissä, mutta sillä ei tehdä työtä, altistumistaso voi olla huomattavasti **pienempi**
- ! suojaudu tärinän vaikutuksilta ylläpitämällä laite ja sen lisävarusteet, pitämällä kädet lämpiminä ja järjestämällä työmenetelmät**

E

## Lijadora de tabiques 7520

### INTRODUCCIÓN

- Esta herramienta está concebida para el lijado en seco de paredes y techos de yeso, y es particularmente adecuada para la eliminación de recubrimientos de pintura, adhesivos y yeso despegado
- **Utilice esta herramienta solo cuando esté correcta y totalmente montada** (tenga presente que Skil no asumirá ninguna responsabilidad por daños en la herramienta ni por lesiones personales que se deriven del montaje incorrecto de la herramienta)
- Lea este manual de instrucciones cuidadosamente antes de utilizarlo y guárdelo para consultas futuras ③

### DATOS TÉCNICOS ①

### ELEMENTOS DE LA HERRAMIENTA ②

- A Tornillo de tensado
- B Palanca de tensado
- C Llave hexagonal
- D Manga de bloqueo (para prolongación de la herramienta)
- E Manga de bloqueo (para conexión de aspirador/tubo de prolongación)
- F Empuñadura adicional + tubo de prolongación
- G Disco de apoyo (VELCRO)
- H Rosca de disco de apoyo
- J Disco para lijar

- K Manguera flexible + adaptador de aspirador, Ø 57 mm
- L Adaptador de aspirador, Ø 47 mm
- M Adaptador de aspirador, Ø 35 mm
- N Destornillador de dos puntas
- P Apoyo de la herramienta
- Q Regulador de caudal de aire
- R Acoplamiento de la herramienta
- S Interruptor de encendido/apagado de bloqueo
- T Rueda de selección de velocidad de lija
- V Ranuras de ventilación
- W Cubierta lateral del plato
- X Manga de aspiración

## SEGURIDAD

### ADVERTENCIAS DE PELIGRO GENERALES PARA HERRAMIENTAS ELÉCTRICAS

**⚠ ADVERTENCIA** Lea íntegramente las advertencias de peligro, las instrucciones, las ilustraciones y las especificaciones entregadas con esta herramienta eléctrica. En caso de no atenerse a las instrucciones siguientes, ello puede ocasionar una descarga eléctrica, un incendio y/o una lesión grave. **Guardar todas las advertencias de peligro e instrucciones para futuras consultas.** El término "herramienta eléctrica" empleado en las siguientes advertencias de peligro se refiere a herramientas eléctricas de conexión a la red (con cable de red) y a herramientas eléctricas accionadas por acumulador (o sea, sin cable de red).

#### 1) SEGURIDAD DEL PUESTO DE TRABAJO

- a) **Mantenga limpia y bien iluminada su área de trabajo.** El desorden o una iluminación deficiente en las áreas de trabajo pueden provocar accidentes.
- b) **No utilice la herramienta eléctrica en un entorno con peligro de explosión, en el que se encuentren combustibles líquidos, gases o material en polvo.** Las herramientas eléctricas producen chispas que pueden llegar a inflamar los materiales en polvo o vapores.
- c) **Mantenga alejados a los niños y otras personas de su área de trabajo al emplear la herramienta eléctrica.** Una distracción le puede hacer perder el control sobre la herramienta.

#### 2) SEGURIDAD ELÉCTRICA

- a) **El enchufe de la herramienta eléctrica debe corresponder a la toma de corriente utilizada. No es admisible modificar el enchufe en forma alguna. No emplear adaptadores en herramientas eléctricas dotadas con una toma de tierra.** Los enchufes sin modificar adecuados a las respectivas tomas de corriente reducen el riesgo de una descarga eléctrica.
- b) **Evite que su cuerpo toque partes conectadas a tierra como tuberías, radiadores, cocinas y refrigeradores.** El riesgo a quedar expuesto a una descarga eléctrica es mayor si su cuerpo tiene contacto con tomas de tierra.
- c) **No exponga las herramientas eléctricas a la lluvia o a condiciones de humedad.** Existe el peligro de recibir una descarga eléctrica si penetran líquidos en la herramienta eléctrica.

- d) **No utilice el cable de red para transportar o colgar la herramienta eléctrica, ni tire de él para sacar el enchufe de la toma de corriente. Mantenga el cable de red alejado del calor, aceite, esquinas cortantes o piezas móviles.** Los cables de red dañados o enredados pueden provocar una descarga eléctrica.
- e) **Al trabajar con la herramienta eléctrica en la intemperie utilice solamente cables de prolongación homologados para su uso en exteriores.** La utilización de un cable de prolongación adecuado para su uso en exteriores reduce el riesgo de una descarga eléctrica.
- f) **Si el funcionamiento de una herramienta eléctrica en un lugar húmedo fuese inevitable, utilice un cortacircuito de fuga a tierra.** El uso de un cortacircuito de fuga a tierra reduce el riesgo de descarga eléctrica.

### 3) SEGURIDAD DE PERSONAS

- a) **Esté atento y emplee la herramienta eléctrica con prudencia. No utilice la herramienta eléctrica si estuviese cansado, ni bajo los efectos de alcohol, drogas o medicamentos.** El no estar atento durante el uso de una herramienta eléctrica puede provocarle serias lesiones.
- b) **Utilice un equipo de protección personal y en todo caso unas gafas de protección.** El riesgo a lesionarse se reduce considerablemente si, dependiendo del tipo y la aplicación de la herramienta eléctrica empleada, se utiliza un equipo de protección adecuado como una mascarilla antipolvo, zapatos de seguridad con suela antideslizante, casco, o protectores auditivos.
- c) **Evite una puesta en marcha fortuita. Asegurarse de que la herramienta eléctrica esté desconectada antes de conectarla a la toma de corriente y/o al montar el acumulador, al recogerla, y al transportarla.** Si transporta la herramienta eléctrica sujetándola por el interruptor de conexión/desconexión, o si introduce el enchufe en la toma de corriente con la herramienta eléctrica conectada, ello puede dar lugar a un accidente.
- d) **Retire las herramientas de ajuste o llaves fijas antes de conectar la herramienta eléctrica.** Una herramienta o llave colocada en una pieza rotativa puede producir lesiones graves al accionar la herramienta eléctrica.
- e) **Sea precavido. Trabaje sobre una base firme y mantenga el equilibrio en todo momento.** Ello le permitirá controlar mejor la herramienta eléctrica en caso de presentarse una situación inesperada.
- f) **Lleve puesta una vestimenta de trabajo adecuada. No utilice vestimenta amplia ni joyas. Mantenga su pelo y vestimenta alejados de las piezas móviles.** La vestimenta suelta, las joyas y el pelo largo se pueden enganchar con las piezas en movimiento.
- g) **Siempre que sea posible utilizar equipos de aspiración o captación de polvo, asegúrese que éstos estén montados y que sean utilizados correctamente.** El empleo de estos equipos reduce los riesgos derivados del polvo.
- h) **No permita que la familiaridad ganada por el uso frecuente de la herramienta eléctrica lo deje creerse seguro e ignoren las normas de seguridad.** Una acción negligente puede causar lesiones graves en una fracción de segundo.

### 4) CUIDADO Y UTILIZACIÓN DE HERRAMIENTAS ELÉCTRICAS

- a) **No sobrecargue la herramienta eléctrica. Use la herramienta eléctrica prevista para el trabajo a realizar.** Con la herramienta eléctrica adecuada podrá trabajar mejor y con mayor seguridad dentro del margen de potencia indicado.
  - b) **No utilice herramientas eléctricas con un interruptor defectuoso.** Las herramientas eléctricas que no se puedan conectar o desconectar son peligrosas y deben repararse.
  - c) **Saque el enchufe de la red y/o retire el acumulador desmontable de la herramienta eléctrica, antes de realizar un ajuste, cambiar de accesorio o al guardar la herramienta eléctrica.** Esta medida preventiva reduce el riesgo de conectar accidentalmente la herramienta eléctrica.
  - d) **Guarde las herramientas eléctricas fuera del alcance de los niños y de las personas que no estén familiarizadas con su uso.** Las herramientas eléctricas utilizadas por personas inexpertas son peligrosas.
  - e) **Cuide la herramienta eléctrica y los accesorios con esmero. Controle si funcionan correctamente, sin atascarse, las partes móviles de la herramienta eléctrica, y si existen partes rotas o deterioradas que pudieran afectar al funcionamiento de la herramienta eléctrica. Si la herramienta eléctrica estuviese defectuosa haga repararla antes de volver a utilizarla.** Muchos de los accidentes se deben a herramientas eléctricas con un mantenimiento deficiente.
  - f) **Mantenga los útiles limpios y afilados.** Los útiles mantenidos correctamente se dejan guiar y controlar mejor.
  - g) **Utilice herramientas eléctricas, accesorios, útiles, etc. de acuerdo con estas instrucciones, teniendo en cuenta las condiciones de trabajo y la tarea a realizar.** El uso de herramientas eléctricas para trabajos diferentes de aquellos para los que han sido concebidas puede resultar peligroso.
  - h) **Mantenga las empuñaduras y las superficies de las empuñaduras secas, limpias y libres de aceite y grasa.** Las empuñaduras y las superficies de las empuñaduras resbaladizas no permiten un manejo y control seguro de la herramienta eléctrica en situaciones imprevistas.
- ### 5) SERVICIO
- a) **Únicamente haga reparar su herramienta eléctrica por un profesional, empleando exclusivamente piezas de repuesto originales.** Solamente así se mantiene la seguridad de la herramienta eléctrica.

### INSTRUCCIONES DE SEGURIDAD PARA LIJADORAS DE TABIQUES

#### 1) ADVERTENCIAS DE PELIGRO GENERALES AL REALIZAR TRABAJOS DE LIJADO

- a) **Esta herramienta eléctrica está concebida para lijar. Observe todas las advertencias de peligro, instrucciones, ilustraciones y especificaciones técnicas que se suministran con la herramienta eléctrica.** En caso de no atenderse a las instrucciones

siguientes, ello puede provocar una electrocución, incendio y/o lesiones serias.

- b) **No se recomienda el uso de esta herramienta eléctrica para operaciones de amolado, con cepillos de alambre, de pulido o de corte.** Las operaciones para las que no está diseñada la herramienta eléctrica pueden generar riesgos y provocar daños personales.
- c) **No emplee accesorios diferentes de aquellos que el fabricante haya previsto o recomendado especialmente para esta herramienta eléctrica.** El mero hecho de que sea acoplable un accesorio a su herramienta eléctrica no implica que su utilización resulte segura.
- d) **Las revoluciones admisibles del útil deberán ser como mínimo iguales a las revoluciones máximas indicadas en la herramienta eléctrica.** Aquellos accesorios que giren a unas revoluciones mayores a las admisibles pueden llegar a romperse.
- e) **El diámetro exterior y el grosor del útil deberán corresponder con las medidas indicadas para su herramienta eléctrica.** Los útiles de dimensiones incorrectas no pueden protegerse ni controlarse con suficiente seguridad.
- f) **Los útiles de fijación a rosca deberán ajustar exactamente en la rosca del husillo. En los útiles de fijación por brida su diámetro de encaje deberá ser compatible con el de alojamiento en la brida.** Los útiles que no vayan fijados exactamente sobre la herramienta eléctrica giran descentrados, vibran mucho, y pueden hacerle perder el control sobre la herramienta.
- g) **No use útiles dañados. Antes de cada uso inspeccione el estado de los útiles con el fin de detectar, p. ej. , si están desportillados o fisurados los útiles de amolar, si está agrietado o muy desgastado el plato lijador, o si las púas de los cepillos de alambre están flojas o rotas. Si se le cae la herramienta eléctrica o el útil, inspeccione si han sufrido algún daño o monte otro útil en correctas condiciones. Una vez controlado y montado el útil sitúese Vd. y las personas circundantes fuera del plano de rotación del útil y deje funcionar la herramienta eléctrica en vacío, a las revoluciones máximas, durante un minuto.** Por lo regular, aquellos útiles que estén dañados suelen romperse al realizar esta comprobación.
- h) **Utilice un equipo de protección personal** . Dependiendo del trabajo a realizar use una careta, una protección para los ojos, o unas gafas de protección. Dependiendo del trabajo a realizar, emplee una mascarilla antipolvo, protectores auditivos, guantes de protección o un mandil especial adecuado para protegerle de los pequeños fragmentos que pudieran salir proyectados. Las gafas de protección deberán ser indicadas para protegerle de los fragmentos que pudieran salir despedidos al trabajar. La mascarilla antipolvo o respiratoria deberá ser apta para filtrar las partículas producidas al trabajar. La exposición prolongada al ruido puede provocarle sordera.
- i) **Cuide que las personas en las inmediaciones se mantengan a suficiente distancia de la zona de trabajo. Toda persona que acceda a la zona de trabajo deberá utilizar un equipo de protección**

personal. Podrían ser lesionadas, incluso fuera del área de trabajo inmediato, al salir proyectados fragmentos de la pieza de trabajo o del útil.

- j) **Únicamente sujete la herramienta eléctrica por las superficies de agarre aisladas al realizar trabajos en los que el accesorio pueda tocar conductores eléctricos ocultos o el propio cable.** El contacto con conductores bajo tensión puede hacer que las partes metálicas de la herramienta eléctrica le provoquen una descarga eléctrica.
  - k) **Mantenga el cable de red alejado del útil en funcionamiento.** En caso de que Vd. pierda el control sobre la herramienta eléctrica puede llegar a cortarse o enredarse el cable de red con el útil y lesionarle su mano o brazo.
  - l) **Jamás deposite la herramienta eléctrica antes de que el útil se haya detenido por completo.** El útil en funcionamiento puede llegar a tocar la base de apoyo y hacerle perder el control sobre la herramienta eléctrica.
  - m) **No deje funcionar la herramienta eléctrica mientras la transporta.** El útil en funcionamiento podría lesionarle al engancharse accidentalmente con su vestimenta o pelo.
  - n) **Limpie periódicamente las rejillas de refrigeración de su herramienta eléctrica.** El ventilador del motor aspira polvo hacia el interior de la carcasa, y en caso de una acumulación fuerte de polvo metálico ello le puede provocar una descarga eléctrica.
  - o) **No utilice la herramienta eléctrica cerca de materiales combustibles.** Las chispas producidas al trabajar pueden llegar a incendiar estos materiales.
  - p) **No emplee útiles que requieran ser refrigerados con líquidos.** La aplicación de agua u otros refrigerantes líquidos puede comportar una descarga eléctrica.
- 2) CAUSAS DEL RECHAZO Y ADVERTENCIAS AL RESPECTO**
- El rechazo es un reacción brusca que se produce al atascarse o engancharse el útil, como un disco de amolar, plato lijador, cepillo de alambre, etc. Al atascarse o engancharse el útil en funcionamiento, éste es frenado bruscamente. Ello puede hacerle perder el control sobre la herramienta eléctrica y hacer que ésta salga impulsada en dirección opuesta al sentido de giro que tenía el útil.
  - En el caso de que, p. ej., un disco amolador se atasque o bloquee en la pieza de trabajo, puede suceder que el canto del útil que penetra en el material se enganche, provocando la rotura del útil o el rechazo del aparato. Según el sentido de giro y la posición del útil en el momento de bloquearse puede que éste resulte despedido hacia, o en sentido opuesto al usuario. En estos casos puede suceder que el útil incluso llegue a romperse.
  - El rechazo es ocasionado por la aplicación o manejo incorrecto de la herramienta eléctrica. Es posible evitarlo ateniéndose a las medidas preventivas que a continuación se detallan.
- a) **Sujete con firmeza la herramienta eléctrica y mantenga su cuerpo y brazos en una posición propicia para resistir las fuerzas de reacción. Si forma parte del aparato, utilice siempre la empuñadura adicional para poder soportar mejor las fuerzas derivadas del rechazo y los pares de reacción en la puesta en marcha.** El usuario puede

controlar la fuerza de rechazo y de reacción si toma unas medidas preventivas oportunas.

- b) **Jamás aproxime su mano al útil en funcionamiento.** En caso de un rechazo el útil podría lesionarle la mano.
  - c) **No se sitúe dentro del área hacia el que se movería la herramienta eléctrica al ser rechazada.** Al resultar rechazada la herramienta eléctrica saldrá despedida desde el punto de bloqueo en dirección opuesta al sentido de giro del útil.
  - d) **Tenga especial precaución al trabajar esquinas, cantos afilados, etc. Evite que el útil de amolar rebote contra la pieza de trabajo o que se atasque.** En las esquinas, cantos afilados, o al rebotar, el útil en funcionamiento tiende a atascarse. Ello puede hacerle perder el control o causar un rechazo del útil.
  - e) **No utilice hojas de sierra para madera ni otros útiles dentados.** Estos útiles son propensos al rechazo y pueden hacerle perder el control sobre la herramienta eléctrica.
- 3) INSTRUCCIONES DE SEGURIDAD ESPECÍFICAS PARA TRABAJOS CON HOJAS LIJADORAS**
- a) **No use hojas lijadoras más grandes que el soporte, ateniéndose para ello a las dimensiones que el fabricante recomienda.** Las hojas lijadoras de un diámetro mayor que el plato lijador pueden provocar un accidente, fisurarse, o provocar un rechazo.

#### GENERAL

- Esta herramienta no debe utilizarse por personas menores de 16 años
- **Esta herramienta no está pensada para ser utilizada por niños y personas con capacidades físicas, sensoriales o mentales disminuidas o falta de experiencia y conocimientos**
- Asegúrese de que los niños no jueguen con la herramienta
- Esta herramienta no es adecuada para lijar con agua
- **Desenchufar siempre la herramienta antes de realizar cualquier ajuste o cambiar algún accesorio**

#### ACCESORIOS

- SKIL únicamente puede garantizar un funcionamiento correcto de la herramienta, cuando se utilicen los accesorios adecuados que podrá obtener de su proveedor de SKIL
- Cuando monte/utilice accesorios distintos de la marca SKIL, respete las instrucciones del fabricante
- Maneje y guarde accesorios con cuidado

#### USO EXTERIOR

- Conecte la herramienta mediante un interruptor (FI) a una corriente de disparo de 30 mA como máximo

#### ANTES DEL USO

- Antes de utilizar la herramienta por primera vez, es recomendable saber cierta información práctica
- Compruebe siempre que la tensión de alimentación es la misma que la indicada en la placa de características de la herramienta (las herramientas de 230V o 240V pueden conectarse también a 220V)
- **Utilice aparatos de detección adecuados para localizar posibles conductores o tuberías ocultas, o consulte a su compañía abastecedora** (el contacto con conductores eléctricos puede provocar una descarga eléctrica e incluso un incendio; al dañar una tubería de gas puede producirse una explosión; la perforación de una tubería de agua pueden causar daños materiales o una descarga eléctrica)

- **No trabaje materiales que contengan amianto** (el amianto es cancerígeno)
- El polvo del material, como por ejemplo la pintura que contiene plomo, algunas especies de madera, minerales y metal podrían ser dañinos (el contacto o inhalación del polvo podría producir reacciones alérgicas y/o trastornos respiratorios al operador u otras personas cerca); **utilice una máscara contra el polvo y trabaje con un dispositivo de extracción de polvo cuando lo conecte**
- Ciertos tipos de polvo están catalogados como cancerígenos (por ejemplo el polvo de roble y de haya) especialmente junto con aditivos para el acondicionamiento de la madera; **utilice una máscara contra el polvo y trabaje con un dispositivo de extracción de polvo cuando lo conecte**
- Siga la normativa nacional en cuanto a extracción de polvo, en función de los materiales que vayan a ser utilizados
- No sujete la herramienta a un banco
- Utilice cables de extensión seguros y completamente desenrollados con una capacidad de 16 amperios

#### DURANTE EL USO

- Evitar el contacto con el disco de lijado en marcha
- No utilizar discos de lijado desgastados, desgarrados o excesivamente embazados
- Si llega a dañarse o cortarse el cable eléctrico durante el trabajo, no tocar el cable, sino extraer inmediatamente el enchufe de la red
- No utilizar la herramienta cuando el cable esté dañado; hágalo cambiar por una persona calificada
- En el caso de que se produjera un mal funcionamiento eléctrico o mecánico, apague inmediatamente la herramienta y desconecte el enchufe
- En caso de producirse un corte de corriente o cuando el enchufe se desconecta accidentalmente, desbloquee el interruptor de encendido/apagado S ② de manera inmediata con el fin de prevenir que se vuelva a poner en marcha de manera descontrolada

#### DESPUÉS DEL USO

- Después de apagar la herramienta, nunca detenga la rotación del accesorio ejerciendo una fuerza lateral contra él

#### EXPLICACIÓN DE LOS SÍMBOLOS DE LA HERRAMIENTA

- ③ Lea el manual de instrucciones antes de utilizarla
- ④ Doble aislamiento (no requiere cable de tierra)
- ⑤ Utilice gafas de protección y protección para los oídos
- ⑥ No deseche la herramienta junta con los residuos domésticos

#### USO

- Instrucciones de montaje ⑦
  - despliegue la herramienta y asegúrese de que el tornillo A queda ajustado en la ranura del acoplamiento de la empuñadura de la herramienta
  - presione hacia abajo la palanca B por completo para bloquear el acoplamiento de la empuñadura
  - ! si es necesario, utilice la llave hexagonal C para aflojar o apretar el tornillo A cuando no se puede bloquear por completo el acoplamiento de la empuñadura**
  - ejecute el proceso inverso para plegar la herramienta

- Prolongación intermedia de la herramienta (165 cm) ⑧
  - afloje la manga de bloqueo D girándola en la dirección indicada por el símbolo de desbloqueo que se encuentra en la herramienta
  - prolongue la herramienta hasta la longitud deseada (123 - 165 cm)
  - apriete la manga de bloqueo D girándola en la dirección indicada por el símbolo de bloqueo que se encuentra en la herramienta
- Prolongación de la herramienta hasta su máxima longitud (220 cm) ⑨
  - afloje la manga de bloqueo E girándola en la dirección indicada por el símbolo de desbloqueo que se encuentra en la empuñadura de la herramienta
  - inserte la empuñadura adicional F en el extremo de la empuñadura de la herramienta hasta que, como se indica en la ilustración, la marca se alinee con el borde de la manga de bloqueo E
  - apriete la manga de bloqueo E girándola en la dirección indicada por el símbolo de bloqueo que se encuentra en la empuñadura de la herramienta

**! la prolongación de la herramienta hasta su máxima longitud solo es posible cuando ya se ha prolongado la herramienta a la longitud intermedia**
- Discos de apoyo ⑩
  - nunca ponga en funcionamiento la herramienta sin disco de apoyo G

**! cambie los discos de apoyo dañados inmediatamente (afloje/apriete la rosca de disco H con la llave hexagonal C)**

**! desenchufe la herramienta antes de desmontar/montar los discos de apoyo**
- Fijación de discos para lijar ⑪
  - sencillamente presione el disco para lijar J dentro del disco de apoyo de forma que correspondan las perforaciones de los discos para lijar con las del disco de apoyo
  - si es necesario, limpie primero el disco de apoyo

**! la succión de polvo requiere que se usen discos de lija perforados**
- Aspiración de polvo ⑫
  - afloje la manga de bloqueo E girándola en la dirección indicada por el símbolo de desbloqueo que se encuentra en la empuñadura de la herramienta
  - inserte la manga flexible K en el extremo de la empuñadura de la herramienta según se muestra en la ilustración
  - apriete la manga de bloqueo E girándola en la dirección indicada por el símbolo de bloqueo que se encuentra en la empuñadura de la herramienta
  - acople la manga flexible con adaptador de Ø 57 mm directamente a un aspirador industrial (**retire previamente la manga del aspirador**)
  - también, con uno de los 3 adaptadores, es posible acoplar la manga flexible K a un aspirador industrial **sin** retirar la manga de aspiración
  - para el montaje del adaptador del aspirador L o M utilice el destornillador N como se muestra en la ilustración
- Apoyo de la herramienta/control del caudal de aire ⑬
  - el apoyo de la herramienta P impide que ésta se dañe al ponerla a un lado cuando se interrumpen los trabajos
  - es posible controlar el caudal de aire deslizando el regulador Q sobre la abertura del acoplamiento de la herramienta R
  - la potencia de aspiración está al nivel mínimo cuando la apertura es totalmente visible
- Interruptor de encendido/apagado de bloqueo S ⑭
  - ponga en marcha la herramienta ⑭a

**! antes de trabajar sobre una pieza, la herramienta debiera alcanzar su velocidad máxima**

  - bloquee el interruptor ⑭b
  - desbloquee el interruptor/desconecte la herramienta ⑭c

**! antes de desactivar la herramienta, debe retirarla de la pieza de trabajo**

**! después de haber apagado la herramienta el accesorio continuará girando durante un corte período de tiempo**
- Arranque suave electrónico
 

Asegura el alcance de la velocidad máxima suavemente sin la reacción súbita de la herramienta al conectarla
- Velocidad constante electrónica
 

Mantiene la velocidad constante cuando se aumenta la carga
- Control de velocidad ⑮
 

Para resultados óptimos en diferentes materiales

  - con la rueda T se puede ajustar la velocidad de lijado acelerando de mínima hasta la máxima
  - ajustar siempre la velocidad según el grano de lija
  - antes de empezar el trabajo, compruebe la velocidad y grano favorable con los materiales restante desperdiciados
- Sujeción y manejo de la herramienta ⑯
  - ! mantenga siempre firme la herramienta con ambas manos**
  - ! durante el trabajo, sujete siempre la herramienta por la(s) zona(s) de empuñadura de color gris**
  - guíe su herramienta paralelamente a la superficie de trabajo y muevala en círculos o en forma de cruz
  - ! no ejerza demasiada presión en la herramienta; deje que la superficie para lijar haga su trabajo**
  - no incline su herramienta para evitar marcas de lijado no deseadas
  - mantenga las ranuras de ventilación V ② descubiertas
- Lijado
  - la capacidad de arranque de material viene determinada por la velocidad del disco para lijar y del tamaño del grano empleado
  - según la presión sobre la herramienta, el disco para lijar gira más lentamente

## CONSEJOS DE APLICACIÓN

- Use la herramienta prolongada de modo intermedio para el lijado de la parte superior de tabiques ⑰
- Use la herramienta prolongada al máximo para el lijado de techos ⑱
- Para el lijado de lugares de difícil alcance, se puede retirar la cubierta lateral del plato W según se muestra en la ilustración ⑲

## MANTENIMIENTO / SERVICIO

- Sustituya una manga de aspiración dañada X ② según se indica en la ilustración ②
- Para evitar riesgos, los cables de alimentación deteriorados deben ser sustituidos exclusivamente en un servicio técnico autorizado por SKIL
- Guarde la herramienta en su estuche de protección, y en un lugar seco y cerrado con llave, lejos del alcance de los niños ②
- Mantenga limpio el cable eléctrico y la herramienta (sobre todo las ranuras de ventilación V ②)  
**! no intentar limpiar insertando objetos puntiagudos a través de las ranuras de ventilación ! desenchufar la herramienta antes de limpiar**
- Si a pesar de los esmerados procesos de fabricación y control, la herramienta llegase a averiarse, la reparación deberá encargarse a un servicio técnico autorizado para herramientas eléctricas SKIL
  - envíe la herramienta **sin desmontar** junto con una prueba de su compra a su distribuidor o a la estación de servicio más cercana de SKIL (los nombres así como el despiece de piezas de la herramienta figuran en [www.skil.com](http://www.skil.com))

## AMBIENTE

- **No deseches las herramientas eléctricas, los accesorios y embalajes junto con los residuos domésticos** (sólo para países de la Unión Europea)
  - de conformidad con la Directiva Europea 2012/19/CE sobre residuos de aparatos eléctricos y electrónicos y su aplicación de acuerdo con la legislación nacional, las herramientas eléctricas cuya vida útil haya llegado a su fin se deberán recoger por separado y trasladar a una planta de reciclaje que cumpla con las exigencias ecológicas
  - símbolo ⑥ llamará su atención en caso de necesidad de tirarlas

## RUIDOS / VIBRACIONES

- Medido según EN 60745 el nivel de la presión acústica de esta herramienta se eleva a 82 dB(A) y el nivel de la potencia acústica a 93 dB(A) (desviación estándar: 3 dB), y la vibración a  $< 2,5 \text{ m/s}^2$  (suma vectorial de tres direcciones; incertidumbre  $K = 1,5 \text{ m/s}^2$ )
- El nivel de emisión de vibraciones ha sido medido según una prueba estándar proporcionada en EN 60745; puede utilizarse para comparar una herramienta con otra y como valoración preliminar de la exposición a las vibraciones al utilizar la herramienta con las aplicaciones mencionadas
  - al utilizarla para distintas aplicaciones o con accesorios diferentes o con un mantenimiento deficiente, podría **aumentar** de forma notable el nivel de exposición
  - en las ocasiones en que se apaga la herramienta o cuando está funcionando pero no está realizando ningún trabajo, se podría **reducir** el nivel de exposición de forma importante

**! protéjase contra los efectos de la vibración realizando el mantenimiento de la herramienta y sus accesorios, manteniendo sus manos calientes y organizando sus patrones de trabajo**



P

## Lixadeira de placas de reboco 7520

### INTRODUÇÃO

- Esta ferramenta destina-se à lixagem de tectos e paredes com estuque; é especialmente adequada para retirar tintas, autocolantes e estuque solto
- **Utilize apenas a ferramenta quando montada correcta e completamente** (não se esqueça de que a Skil não se responsabiliza por danos e/ou lesões pessoais resultantes da montagem incorrecta da ferramenta)
- Leia este manual de instruções cuidadosamente antes de utilizar e guarde-o para futura referência ③

### DADOS TÉCNICOS ①

### ELEMENTOS DA FERRAMENTA ②

- A** Parafuso de tensão
- B** Alavanca de tensão
- C** Chave sextavada
- D** Casquilho de fixação (para alargar a ferramenta)
- E** Casquilho de fixação (para ligar aspirador/tubo de extensão)
- F** Pega adicional + tubo de extensão
- G** Prato de borracha (VELCRO)
- H** Parafuso de prato de borracha
- J** Disco de lixa
- K** Mangueira + adaptador de aspirador Ø 57 mm
- L** Adaptador do aspirador Ø 47 mm
- M** Adaptador do aspirador Ø 35 mm
- N** Chave de parafusos de ponta dupla
- P** Suporte da ferramenta
- Q** Regulador do fluxo de ar
- R** Conector da ferramenta
- S** Interruptor on/off de travagem
- T** Roda de selecção de velocidade de lixa
- V** Aberturas de ventilação
- W** Segmento de cobertura do disco
- X** Tubo de lixagem

### SEGURANÇA

#### INDICAÇÕES GERAIS DE SEGURANÇA PARA FERRAMENTAS ELÉTRICAS

**⚠ ATENÇÃO** Devem ser lidas todas as indicações de segurança, instruções, ilustrações e especificações desta ferramenta eléctrica. O desrespeito das instruções apresentadas abaixo pode causar choque eléctrico, incêndio

e/ou graves lesões. **Guarde bem todas as advertências e instruções para futura referência.** O termo "ferramenta eléctrica" utilizado a seguir nas indicações de advertência, refere-se a ferramentas eléctricas operadas com corrente de rede (com cabo de rede) e a ferramentas eléctricas operadas com acumulador (sem cabo de rede).

### 1) SEGURANÇA DA ÁREA DE TRABALHO

- a) **Mantenha a sua área de trabalho limpa e arrumada.** Desordem ou áreas de trabalho com fraca iluminação podem causar acidentes.
- b) **Não trabalhar com a ferramenta eléctrica em áreas com risco de explosão, nas quais se encontrem líquidos, gases ou pós inflamáveis.** Ferramentas eléctricas produzem faíscas que podem provocar a ignição de pó e vapores.
- c) **Mantenha crianças e outras pessoas afastadas da ferramenta eléctrica durante o trabalho com a ferramenta.** Distrações podem causar a falta de controle sobre o aparelho.

### 2) SEGURANÇA ELÉTRICA

- a) **A ficha das ferramentas eléctricas devem caber na tomada. A ficha não deve ser modificada de modo algum. Não utilize quaisquer fichas de adaptação junto com ferramentas eléctricas ligadas à terra.** Fichas sem modificações e tomadas adequadas reduzem o risco de choques eléctricos.
- b) **Evite que o corpo entre em contacto com superfícies ligadas à terra, como por exemplo tubos, radiadores, fogões e geladeiras.** Há um risco elevado de choques eléctricos, caso o corpo for ligado à terra.
- c) **A ferramenta eléctrica não deve ser exposta à chuva nem humidade.** A penetração de água na ferramenta eléctrica aumenta o risco de choques eléctricos.
- d) **O cabo do aparelho não deve ser utilizado para o transporte, para pendurar o aparelho, nem para puxar a ficha da tomada. Mantenha o cabo afastado de calor, óleo, cantos afiados ou partes em movimento do aparelho.** Cabos danificados ou torcidos aumentam o risco de choques eléctricos.
- e) **Ao trabalhar com a ferramenta eléctrica ao ar livre, use um cabo de extensão apropriado para áreas externas.** O uso de um cabo apropriado para áreas externas reduz o risco de choques eléctricos.
- f) **Se não for possível evitar o funcionamento da ferramenta eléctrica em áreas húmidas, deverá ser utilizado um disjuntor de corrente de avaria.** A utilização de um disjuntor de corrente de avaria reduz o risco de um choque eléctrico.

### 3) SEGURANÇA DE PESSOAS

- a) **Esteja alerta, observe o que está a fazer, e tenha prudência ao trabalhar com a ferramenta eléctrica. Não use a ferramenta eléctrica se estiver fatigado ou sob a influência de drogas, álcool ou medicamentos.** Um momento de falta de atenção durante a operação da ferramenta eléctrica pode causar graves lesões.
- b) **Utilizar equipamento de protecção pessoal e sempre óculos de protecção.** A utilização de equipamento de protecção pessoal, como máscara de protecção contra pó, sapatos de segurança antiderrapantes, capacete de segurança ou protecção

auricular, de acordo com o tipo e aplicação da ferramenta eléctrica, reduz o risco de lesões.

- c) **Evitar uma colocação em funcionamento involuntária. Assegure-se de que a ferramenta eléctrica esteja desligada, antes de conectá-la à alimentação de rede e/ou ao acumulador, antes de levantá-la ou de transportá-la.** Se tiver o dedo no interruptor ao transportar a ferramenta eléctrica ou se o aparelho for conectado à alimentação de rede enquanto estiver ligado, poderão ocorrer acidentes.
- d) **Remover chaves de ajustes ou chaves de fenda, antes de ligar a ferramenta eléctrica.** Uma chave de fenda ou chave de ajuste que se encontre numa parte móvel do aparelho, pode levar a lesões.
- e) **Não se sobrestime. Mantenha uma posição firme e mantenha sempre o equilíbrio.** Desta forma poderá ser mais fácil controlar o aparelho em situações inesperadas.
- f) **Use roupa apropriada. Não use roupa larga ou jóias. Mantenha os cabelos e roupas afastados de partes em movimento.** Roupas largas, jóias ou cabelos longos podem ser agarradas por partes em movimento.
- g) **Se for prevista a montagem de dispositivos de aspiração de pó e de dispositivos de recolha, assegure-se de que estão conectados e que sejam utilizados de forma correcta.** A utilização de uma aspiração de pó pode reduzir o perigo devido ao pó.
- h) **Não deixe que a familiaridade resultante de uma utilização frequente de ferramentas permita que você se torne complacente e ignore os princípios de segurança da ferramenta.** Uma ação descuidada pode causar ferimentos graves numa fração de segundo.

### 4) USO E TRATAMENTO DE FERRAMENTAS ELÉTRICAS

- a) **Não sobrecarregue a ferramenta eléctrica. Use para o seu trabalho a ferramenta eléctrica correcta.** A ferramenta correcta realizará o trabalho de forma melhor e mais segura dentro da faixa de potência indicada.
- b) **Não utilize a ferramenta eléctrica se o interruptor não puder ser ligado nem desligado.** Qualquer ferramenta eléctrica que não possa ser controlada através do interruptor de ligar-desligar, é perigosa e deve ser reparada.
- c) **Puxar a ficha da tomada e/ou remover o acumulador, se amovível, antes de executar ajustes na ferramenta, de substituir acessórios ou de guardar a ferramenta.** Esta medida de segurança evita que a ferramenta eléctrica seja ligada acidentalmente.
- d) **Guarde ferramentas eléctricas que não estiverem sendo utilizadas, for a do alcance de crianças. Não permita que o aparelho seja utilizado por pessoas não familiarizadas com o mesmo ou que não tenham lido estas instruções.** Ferramentas eléctricas são perigosas nas mãos de pessoas sem treinamento.
- e) **Trate a ferramenta eléctrica e os acessórios com cuidado. Verifique se as partes móveis do aparelho funcionam perfeitamente e não emperram, se há peças quebradas ou danificadas, que possam influenciar o funcionamento do aparelho. Peças danificadas devem ser reparadas antes da utilização do aparelho.** Muitos acidentes tem como causa uma manutenção insuficiente das ferramentas eléctricas.

- f) **Mantenha as ferramentas de corte sempre afiadas e limpas.** Ferramentas de cortes devidamente tratadas, com cantos afiados travam com menos frequência e podem ser controladas com maior facilidade.
  - g) **Use a ferramenta eléctrica, os acessórios os bits da ferramenta etc., de acordo com estas instruções. Considere também as condições de trabalho e o trabalho a ser efectuado.** A utilização da ferramenta eléctrica para outros fins que os previstos, pode resultar em situações perigosas.
  - h) **Mantenha os punhos e as superfícies de agarrar secas, limpas e livres de óleo e massa consistente.** Punhos e superfícies de agarrar escorregadias não permitem o manuseio e controle seguros da ferramenta em situações inesperadas.
- 5) SERVIÇO**
- a) **A sua ferramenta eléctrica só deve ser reparada por pessoal qualificado e só devem ser colocadas peças sobressalentes originais.** Desta forma é assegurada a segurança da ferramenta eléctrica.

## INSTRUÇÕES DE SEGURANÇA PARA LIXADEIRAS DE PLACAS DE REBOCO

### 1) ADVERTÊNCIAS GERAIS DE SEGURANÇA PARA LIXAR COM LIXA DE PAPEL

- a) **Esta ferramenta eléctrica pode ser utilizada como lixadeira. Observar todas as indicações de aviso, instruções, apresentações e dados fornecidos com a ferramenta eléctrica.** O desrespeito das seguintes instruções pode levar a um choque eléctrico, incêndio e/ou graves lesões.
- b) **Esta ferramenta eléctrica não é recomendada para operações de rebarbagem, escovagem, polimento ou corte.** As operações para as quais a ferramenta eléctrica não foi concebida podem criar perigo e provocar lesões pessoais.
- c) **Não utilizar acessórios, que não foram especialmente previstos e recomendados pelo fabricante da sua ferramenta eléctrica.** O facto de poder fixar o acessório a esta ferramenta eléctrica, não garante uma aplicação segura.
- d) **O número de rotação admissível da ferramenta de trabalho deve ser no mínimo tão alto quanto o máximo número de rotação indicado na ferramenta eléctrica.** Acessórios que girem mais rápido do que permitido, podem ser destruídos.
- e) **O diâmetro exterior e a espessura da ferramenta de trabalho devem corresponder às indicações de medida da sua ferramenta eléctrica.** Ferramentas de trabalho incorrectamente medidas podem não ser suficientemente blindadas nem controladas.
- f) **Ferramentas de trabalho com encaixe roscado devem caber exactamente na rosca do veio de rectificação. Para ferramentas de trabalho montadas com flange é necessário que o diâmetro do furo da ferramenta de trabalho tenha as dimensões apropriadas para o flange.** Ferramentas de trabalho, que não são fixas exactamente na ferramenta eléctrica, giram de forma irregular, vibram fortemente e podem levar à perda de controlo.
- g) **Não utilizar ferramentas de trabalho danificadas. Antes de cada utilização deverá controlar as ferramentas de trabalho, e verificar se por exemplo os discos abrasivos apresentam fissuras e estilhaços, se pratos abrasivos apresentam fissuras, se há desgaste ou forte atrição, se as escovas de arame apresentam arames soltos ou quebrados. Se a ferramenta eléctrica ou a ferramenta de trabalho caírem, deverá verificar se sofreram danos, ou deverá utilizar uma ferramenta de trabalho intacta. Após ter controlado e introduzido a ferramenta de trabalho, deverá manter a própria pessoa e as pessoas que se encontrem nas proximidades, fora do nível de rotação da ferramenta de trabalho e permitir que a ferramenta eléctrica funcione durante um minuto com o máximo número de rotação.** A maioria das ferramentas de trabalho danificadas quebram durante este período de teste.
- h) **Utilizar um equipamento de protecção pessoal**
  - ⑤ **De acordo com a aplicação, deverá utilizar uma protecção para todo o rosto, protecção para os olhos ou um óculos protector. Se for necessário, deverá utilizar uma máscara contra pó, protecção auricular, luvas de protecção ou um avental especial, que mantenha afastadas pequenas partículas de amoladura e de material.** Os olhos devem ser protegidos contra partículas a voar, produzidas durante as diversas aplicações. A máscara contra pó ou a máscara de respiração deve ser capaz de filtrar o pó produzido durante a respectiva aplicação. Se for sujeito durante longo tempo a fortes ruídos, poderá sofrer a perda da capacidade auditiva.
- i) **Observe que as outras pessoas mantenham uma distância segura em relação ao seu local de trabalho. Cada pessoa que entrar na área de trabalho, deverá usar um equipamento de protecção pessoal.** Estilhaços da peça a ser trabalhada ou ferramentas de trabalho quebradas podem voar e causar lesões fora da área imediata de trabalho.
- j) **Segurar a ferramenta eléctrica só pelas superfícies de punho isoladas ao executar trabalhos durante os quais o acessório possa atingir cabos eléctricos escondidos ou o próprio cabo de rede.** O contacto com um cabo sob tensão também pode colocar sob tensão as peças metálicas do aparelho e levar a um choque eléctrico.
- k) **Manter o cabo de rede afastado de ferramentas de trabalho em rotação.** Se perder o controlo sobre a ferramenta eléctrica, é possível que o cabo de rede seja cortado ou enganchado e a sua mão ou braço sejam puxados contra a ferramenta de trabalho em rotação.
- l) **Jamais depositar a ferramenta eléctrica, antes que a ferramenta de trabalho esteja completamente parada.** A ferramenta de trabalho em rotação pode entrar em contacto com a superfície de apoio, provocando uma perda de controlo da ferramenta eléctrica.
- m) **Não permitir que a ferramenta eléctrica funcione enquanto estiver a transportá-la.** A sua roupa pode ser agarrada devido a um contacto acidental com a ferramenta de trabalho em rotação, de modo que a ferramenta de trabalho possa ferir o seu corpo.



- n) **Limpar regularmente as aberturas de ventilação da sua ferramenta elétrica.** A ventoinha do motor puxa pó para dentro da carcaça, e uma grande quantidade de pó de metal pode causar perigos elétricos.
- o) **Não utilizar a ferramenta elétrica perto de materiais inflamáveis.** Físicas podem incendiar estes materiais.
- p) **Não utilizar ferramentas de trabalho que necessitem agentes de refrigeração líquidos.** A utilização de água ou de outros agentes de refrigeração líquidos pode provocar um choque elétrico.
- 2) CONTRA-GOLPE E RESPECTIVAS INDICAÇÕES DE AVISO**
- Contra-golpe é uma repentina reacção devido a uma ferramenta de trabalho travada ou bloqueada, como por exemplo um disco abrasivo, um prato abrasivo, uma escova de arame etc. Um travamento ou um bloqueio levam a uma parada abrupta da ferramenta de trabalho em rotação. Desta forma, uma ferramenta elétrica descontrolada é acelerada no local do bloqueio, no sentido contrário da rotação da ferramenta de trabalho.
  - Se por exemplo um disco abrasivo travar ou bloquear numa peça a ser trabalhada, o canto do disco abrasivo pode mergulhar na peça a ser trabalhada e encravar-se, quebrando o disco abrasivo ou causando um contra-golpe. O disco abrasivo se movimenta então no sentido do operador ou para longe deste, dependendo do sentido de rotação do disco no local do bloqueio. Também é possível que os discos abrasivos quebrem.
  - Um contra-golpe é a consequência de uma utilização incorrecta ou indevida da ferramenta elétrica. Ele pode ser evitado por apropriadas medidas de cuidado, como descrito a seguir.
- a) **Segurar firmemente a ferramenta elétrica e posicionar o seu corpo e os braços de modo que possa resistir às forças de um contra-golpe. Sempre utilizar o punho adicional, se existente, para assegurar o máximo controlo possível sobre as forças de um contra-golpe ou sobre momentos de reacção durante o arranque.** O operador pode controlar as forças de contra-golpe e as forças de reacção através de medidas de cuidado apropriadas.
- b) **Jamais permita que as suas mãos se encontrem perto de ferramentas de trabalho em rotação.** No caso de um contra-golpe a ferramenta de trabalho poderá passar pela sua mão.
- c) **Evite que o seu corpo se encontre na área, na qual a ferramenta elétrica possa ser movimentada no caso de um contra-golpe.** O contra-golpe força a ferramenta elétrica no sentido contrário ao movimento do disco abrasivo no local do bloqueio.
- d) **Trabalhar com especial cuidado na área ao redor de esquinas, cantos afiados etc. Evite que ferramentas de trabalho sejam ricocheteadas pela peça a ser trabalhada e travadas.** A ferramenta de trabalho em rotação tende a travar em esquinas, em cantos afiados ou se for ricocheteadas. Isto causa uma perda de controlo ou um contra-golpe.
- e) **Não utilizar lâminas de serra de correias odontadas.** Estas ferramentas de trabalho causam frequentemente um contra-golpe ou a perda de controlo sobre a ferramenta elétrica.

### 3) INDICAÇÕES ESPECIAIS DE AVISO PARA LIXAR COM LIXA DE PAPEL

- a) **Não utilizar lixas de papel demasiado grandes, mas sempre seguir as indicações do fabricante sobre o tamanho correcto das lixas de papel.** Lixas de papel, que sobressaem dos cantos do prato abrasivo, podem causar lesões, assim como bloquear e rasgar as lixas de papel ou levar a um contra-golpe.

#### GENERAL

- Esta ferramenta não deve ser utilizada por pessoas menores de 16 anos
- **Esta ferramenta não deve ser utilizada por crianças e pessoas com deficiências físicas, sensoriais ou mentais, ou falta de experiência e conhecimentos**
- Certifique-se de que as crianças não brincam com a ferramenta
- Esta ferramenta não é aconselhada para trabalhos em superfícies molhadas
- **Desligue sempre a ficha da tomada antes de proceder a qualquer ajustamento ou troca de acessório**

#### ACESSÓRIOS

- A SKIL só pode garantir um funcionamento perfeito da ferramenta, quando utilizada com os acessórios adequados que poderá adquirir nos revendedores autorizados SKIL
- Para montar/usar acessórios de outras marcas que não sejam SKIL, respeite as instruções do respectivo fabricante
- Manuseie e guarde accesorios com cuidado

#### UTILIZAÇÃO NO EXTERIOR

- Ligue a ferramenta utilizando um disjuntor de corrente de falha (FI) com uma corrente de disparo de 30 mA no máximo

#### ANTES DA UTILIZAÇÃO

- Recomenda-se que, antes de usar a ferramenta pela primeira vez, o utilizador receba informação prática
- Certifique-se sempre de que a tensão de alimentação está de acordo com a tensão indicada na placa de identificação da ferramenta (ferramentas com a indicação de 230V ou 240V também podem ser ligadas a uma fonte de 220V)
- **Utilizar detectores apropriados para detectar tubos e cabos de alimentação escondidos, ou consulte a firma de alimentação local** (o contacto com um cabo eléctrico pode levar a incêndio e choque eléctrico; a danificação de um cano de gás pode levar à explosão; a penetração de uma tubulação de água provoca danos materiais ou pode provocar um choque eléctrico)
- **Não processar material que contenha asbesto** (asbesto é considerado como sendo cancerígeno)
- O pó do material, como tinta com chumbo, algumas espécies de madeira, minerais e metais, pode ser prejudicial (contacto ou inalação do pó pode provocar reacções alérgicas e/ou doenças respiratórias ao operador ou às pessoas presentes); **use máscara respiratória e trabalhe com um dispositivo de extracção de pó quando ligado a**
- Determinados tipos de pó são classificados como substâncias cancerígenas (como pó de carvalho e faia), em especial, juntamente com aditivos para acondicionamento da madeira; **use máscara respiratória e trabalhe com um dispositivo de extracção de pó quando ligado a**

- Siga o regulamento nacional quanto a extração de pó, em função dos materiais que vão ser utilizados
- Não fixe a ferramenta num torno
- Utilize extensões completamente desenroladas e seguras, com uma capacidade de 16 Amp

#### DURANTE A UTILIZAÇÃO

- Não entrar em contacto com o disco de lixa em funcionamento
- Discos de lixa gastos, rasgados ou muito sujos não devem continuar a ser utilizados
- Caso o fio for danificado ou cortado durante o trabalho, não toque no fio, mas tire imediatamente a ficha da tomada
- Não utilizar ferramenta caso o fio esteja danificado; mandando-o substituir por pessoal qualificado
- Em caso de anomalias eléctricas ou mecânicas, desligue imediatamente a ferramenta e tire a ficha da tomada
- Em caso de interrupção na corrente ou se a ficha for retirada da tomada por engano, destrave imediatamente o interruptor on/off S ② por forma a impedir que a ferramenta volte a arrancar descontroladamente

#### APÓS A UTILIZAÇÃO

- Depois de desligar a ferramenta, nunca páre a rotação do acessório exercendo força lateral sobre o mesmo

#### EXPLICAÇÃO DOS SÍMBOLOS DA FERRAMENTA

- ③ Leia o manual de instruções antes de utilizar o equipamento
- ④ Isolamento duplo (nenhum fio de terra necessário)
- ⑤ Use óculos de protecção e protectores para os ouvidos
- ⑥ Não deite a ferramenta no lixo doméstico

## MANUSEAMENTO

- Instruções de montagem ⑦
  - abra a ferramenta e certifique-se de que o parafuso A encaixa na ranhura da ligação da pega da ferramenta
  - empurre a alavanca completamente para baixo B para fixar a ligação da pega
- ! **se for necessário, utilize a chave sextavada C para desapertar/apertar o parafuso A quando não conseguir fixar completamente a ligação da pega**
- para fechar a pega da ferramenta vice-versa
- Alargar a ferramenta para o comprimento médio (165 cm) ⑧
  - desaperte o casquilho de fixação D através da sua rotação na direcção do símbolo de desaperto na ferramenta
  - alargue a ferramenta para o comprimento pretendido (123 - 165 cm)
  - aperte o casquilho de fixação D através da sua rotação na direcção do símbolo de aperto na ferramenta
- Alargar a ferramenta para o comprimento máximo (220 cm) ⑨
  - desaperte o casquilho de fixação E através da sua rotação na direcção do símbolo de desaperto na pega da ferramenta
  - introduza a pega adicional F na extremidade da pega da ferramenta até a marca alinhar com a extremidade do casquilho de fixação conforme ilustrado E
  - aperte o casquilho de fixação E através da sua rotação na direcção do símbolo de aperto na pega da ferramenta
- ! **alargar a ferramenta para o comprimento máximo só é possível quando a ferramenta já estiver alargada para o comprimento médio**

- Pratos de borracha ⑩
  - nunca ligue a ferramenta sem o prato de borracha G
  - ! **substitua imediatamente os pratos de borracha avariados (desaperte/prendendo o parafuso do prato H com a chave sextavada C)**
  - ! **desligue a ficha antes de remover/montar os pratos de borracha**
- Montagem dos discos de lixa ⑪
  - pressione simplesmente o disco de lixa J contra o prato fazendo corresponder a perfuração do disco de lixa à perfuração do prato de borracha
  - e necessário, limpe o prato de borracha primeiro
  - ! **a aspiração de pó requer discos de lixa perfurados**
- Aspiração de pó ⑫
  - desaperte o casquilho de fixação E através da sua rotação na direcção do símbolo de desaperto na pega da ferramenta
  - introduza a mangueira K na extremidade da pega da ferramenta conforme ilustrado
  - aperte o casquilho de fixação E através da sua rotação na direcção do símbolo de aperto na pega da ferramenta
  - ligue a mangueira com o adaptador Ø 57 mm directamente a um aspirador industrial (**retire primeiro o tubo do aspirador**)
  - Também pode ligar a mangueira K com um dos 3 adaptadores a um aspirador industrial **sem** retirar o tubo do aspirador
  - para montar o adaptador do aspirador L ou M, utilize a chave de parafusos N conforme ilustrado
- Suporte da ferramenta/controlo do fluxo de ar ⑬
  - o suporte da ferramenta P evita danos no tubo quando não utilizar a ferramenta durante as paragens no trabalho
  - deslize o regulador Q sobre a abertura existente no conector da ferramenta para controlar o fluxo de ar R
  - a potência de aspiração está no nível mais baixo quando a abertura está completamente visível
- Interruptor On/Off de travagem S ⑭
  - ligar a ferramenta ⑭a
  - ! **a ferramenta deverá trabalhar na velocidade máxima antes de alcançar a peça a trabalhar**
  - travar o interruptor ⑭b
  - destravar o interruptor/desligar a ferramenta ⑭c
  - ! **antes de desligar a ferramenta, deve levantá-la da peça de trabalho**
  - ! **o acessório continua a sua rotação durante um curto período de tempo, mesmo depois de a ferramenta já ter sido desligada**
- Arranque suave electrónico
 

Para conseguir suavemente a velocidade máxima sem o impacto súbito que o arranque origina
- Velocidade constante electrónica
 

Mantém a velocidade constante à medida que a carga aumenta
- Controle de velocidade ⑮
 

Para resultados excelentes em materiais diferentes

  - com a roda T pode fixar a velocidade de lixa do mínimo até o máximo
  - ajuste sempre a velocidade conforme o grão da lixa utilizada
  - antes de iniciar um trabalho, procure a velocidade e grão de lixa fazendo experiências num material à parte

- Segurar e guiar a ferramenta <sup>(16)</sup>
  - ! **segure sempre a ferramenta firmemente com ambas as mãos**
  - ! **durante o trabalho, segure sempre a ferramenta na(s) área(s) de fixação cinzenta(s)**
  - guie a sua ferramenta paralelamente à superfície a lixar e movimente-a em círculos ou em cruz
  - ! **não aplique demasiada pressão na ferramenta; deixe que a ferramenta trabalhe por si**
  - não incline a ferramenta de modo a evitar marcas indesejadas
  - mantenha as aberturas de ventilação V <sup>(2)</sup> destapadas
- Lixar
  - a quantidade do material removido é determinada pela velocidade do disco de lixa e pelo tamanho do grão de lixa utilizado
  - a velocidade do disco de lixa diminui conforme a pressão exercido sobre a ferramenta aumenta

## CONSELHOS DE APLICAÇÃO

- Utilize a ferramenta no comprimento alargado para lixar paredes (mais altas) <sup>(17)</sup>
- Utilize a ferramenta no comprimento máximo para lixar tectos <sup>(18)</sup>
- Para lixar locais de difícil acesso, pode retirar o segmento de cobertura do disco W conforme ilustrado <sup>(19)</sup>

## MANUTENÇÃO / SERVIÇO

- Substitua um tubo de lixagem danificado X <sup>(2)</sup> conforme ilustrado <sup>(20)</sup>
- Um cabo de alimentação danificado é substituído no centro de assistência da SKIL apenas para evitar um perigo
- Guarde a ferramenta na caixa de protecção num local seco e seguro, fora do alcance das crianças <sup>(21)</sup>
- Mantenha a ferramenta e o fio sempre limpos (especialmente as ranhuras de respiração V <sup>(2)</sup>)
  - ! **evitar utilizar objectos pontiagudos na limpeza das ranhuras de respiração**
  - ! **desligar a ferramenta da fonte de corrente antes de limpar**
- Se a ferramenta falhar apesar de cuidadosos processos de fabricação e de teste, a reparação deverá ser executada por uma oficina de serviço autorizada para ferramentas eléctricas SKIL
  - envie a ferramenta **sem desmontar**, juntamente com a prova de compra, para o seu revendedor ou para o centro de assistência SKIL mais próximo (os endereços assim como a mapa de peças da ferramenta estão mencionados no [www.skil.com](http://www.skil.com))

## AMBIENTE

- **Não deite ferramentas eléctricas, acessórios e embalagem no lixo doméstico** (apenas para países da UE)
  - de acordo com a directiva europeia 2012/19/CE sobre ferramentas eléctricas e electrónicas usadas e a transposição para as leis nacionais, as ferramentas eléctricas usadas devem ser recolhidas em separado e encaminhadas a uma instalação de reciclagem dos materiais ecológica
  - símbolo <sup>(6)</sup> lhe avisará em caso de necessidade de arranjar-las

## RUÍDO / VIBRAÇÃO

- Medido segundo EN 60745 o nível de pressão acústica desta ferramenta é 82 dB(A) e o nível de potência acústica 93 dB(A) (espaço de erro: 3 dB), e a vibração < 2,5 m/s<sup>2</sup> (soma de vectores de três direcções; incerteza K = 1,5 m/s<sup>2</sup>)
- O nível de emissão de vibrações foi medido de acordo com um teste normalizado fornecido na EN 60745; pode ser utilizado para comparar uma ferramenta com outra e como uma avaliação preliminar de exposição à vibração quando utilizar a ferramenta para as aplicações mencionadas
  - utilizar a ferramenta para diferentes aplicações ou com acessórios diferentes ou mantidos deficientemente, pode **aumentar** significativamente o nível de exposição
  - o número de vezes que a ferramenta é desligada ou quando estiver a trabalhar sem fazer nada, pode **reduzir** significativamente o nível de exposição
- ! **proteja-se contra os efeitos da vibração, mantendo a ferramenta e os acessórios, mantendo as mãos quentes e organizando os padrões de trabalho**



## Sabbiatrice per muratura a secco 7520

### INTRODUZIONE

- Questo utensile serve per la sabbiatura di pareti e soffitti intonacati; esso è particolarmente adatto per rimuovere strati di pittura, adesivi e intonaco scrostato
- **Utilizzare l'utensile solo se è completamente assemblato** (Skil non è responsabile per il danneggiamento dell'utensile e/o per lesioni causate dal montaggio errato dell'utensile)
- Leggere attentamente questo manuale di istruzioni prima dell'impiego, e conservarlo per future consultazioni <sup>(3)</sup>

### DATI TECNICI <sup>(1)</sup>

### ELEMENTI UTENSILE <sup>(2)</sup>

- A Vite di tensionamento
- B Leva di tensionamento
- C Chiave esagonale
- D Bussola di bloccaggio (per allungare l'utensile)
- E Bussola di bloccaggio (per collegare un'aspirapolvere/prolunga)
- F Impugnatura aggiuntiva + prolunga
- G Platorello (VELCRO)
- H Vite del platorello
- J Disco abrasivo
- K Tubo flessibile + adattatore per aspirapolvere Ø 57 mm
- L Adattatore per aspirapolvere Ø 47 mm
- M Adattatore per aspirapolvere Ø 35 mm
- N Cacciavite doppio
- P Standard dell'utensile
- Q Regolatore di flusso dell'aria
- R Raccordo dell'utensile
- S Interruttore on/off di bloccaggio

- T Rotella selezione velocità di levigatura
- V Feritoie di ventilazione
- W Segmento di copertura paltorello
- X Tubo di sabbiatura

## SICUREZZA

### AVVERTENZE GENERALI DI PERICOLO PER ELETTROUTENSILI

**AVVERTENZA** Leggere tutte le avvertenze di pericolo, le istruzioni operative, le figure e le specifiche accluse al presente elettro utensile. Il mancato rispetto di tutte le istruzioni sottoelencate potrà comportare il pericolo di scosse elettriche, incendi e/o gravi lesioni. **Conservare tutte le avvertenze di pericolo e le istruzioni operative per ogni esigenza futura.** Il termine "elettro utensile" utilizzato nelle avvertenze di pericolo si riferisce ad elettro utensili alimentati dalla rete (con linea di allacciamento) ed ad elettro utensili alimentati a batteria (senza linea di allacciamento).

#### 1) SICUREZZA DELLA POSTAZIONE DI LAVORO

- a) **Mantenere pulito ed ordinato il posto di lavoro.** Il disordine o le zone di lavoro non illuminate possono essere fonte di incidenti.
- b) **Evitare d'impiegare l'elettro utensile in ambienti soggetti al rischio di esplosioni nei quali si trovino liquidi, gas o polveri infiammabili.** Gli elettro utensili producono scintille che possono far infiammare la polvere o i gas.
- c) **Mantenere lontani i bambini ed altre persone durante l'impiego dell'elettro utensile.** Eventuali distrazioni potranno comportare la perdita del controllo sull'elettro utensile.

#### 2) SICUREZZA ELETTRICA

- a) **La spina per la presa di corrente dovrà essere adatta alla presa. Evitare assolutamente di apportare modifiche alla spina. Non impiegare spine adattatrici assieme ad elettro utensili con collegamento a terra.** Le spine non modificate e le prese adatte allo scopo riducono il rischio di scosse elettriche.
- b) **Evitare il contatto fisico con superfici collegate a terra, come tubi, riscaldamenti, cucine elettriche e frigoriferi.** Sussiste un maggior rischio di scosse elettriche nel momento in cui il corpo è messo a massa.
- c) **Custodire l'elettro utensile al riparo dalla pioggia o dall'umidità.** L'eventuale infiltrazione di acqua in un elettro utensile va ad aumentare il rischio d'insorgenza di scosse elettriche.
- d) **Non usare il cavo per scopi diversi da quelli previsti al fine di trasportare o appendere l'elettro utensile, oppure di togliere la spina dalla presa di corrente. Mantenere l'elettro utensile al riparo da fonti di calore, dall'olio, dagli spigoli o da pezzi in movimento.** I cavi danneggiati o aggrovigliati aumentano il rischio d'insorgenza di scosse elettriche.
- e) **Qualora si voglia usare l'elettro utensile all'aperto, impiegare solo ed esclusivamente cavi di prolunga omologati per l'impiego all'esterno.** L'uso di un cavo di prolunga omologato per l'impiego all'esterno riduce il rischio d'insorgenza di scosse elettriche.

- f) **Qualora non fosse possibile evitare di utilizzare l'elettro utensile in ambiente umido, utilizzare un interruttore di messa a terra.** L'uso di un interruttore di messa a terra riduce il rischio di una scossa elettrica.

#### 3) SICUREZZA DELLE PERSONE

- a) **È importante concentrarsi su ciò che si sta facendo e a maneggiare con giudizio l'elettro utensile durante le operazioni di lavoro. Non utilizzare l'elettro utensile in caso di stanchezza o sotto l'effetto di droghe, bevande alcoliche e medicinali.** Un attimo di distrazione durante l'uso dell'elettro utensile potrà causare lesioni gravi.
  - b) **Indossare sempre equipaggiamento protettivo individuale. Usare sempre protezioni per gli occhi.** Se si avrà cura d'indossare equipaggiamento protettivo individuale come la maschera antipolvere, la calzatura antidrucciolabile di sicurezza, il casco protettivo o la protezione dell'udito, a seconda dell'impiego previsto per l'elettro utensile, si potrà ridurre il rischio di ferite.
  - c) **Evitare l'accensione involontaria dell'elettro utensile. Prima di collegarlo alla rete di alimentazione elettrica e/o alla batteria ricaricabile, prima di prenderlo oppure prima di iniziare a trasportarlo, assicurarsi che l'elettro utensile sia spento.** Tenendo il dito sopra l'interruttore mentre si trasporta l'elettro utensile oppure collegandolo all'alimentazione di corrente con l'interruttore inserito, si vengono a creare situazioni pericolose in cui possono verificarsi seri incidenti.
  - d) **Togliere gli attrezzi di regolazione o la chiave inglese prima di accendere l'elettro utensile.** Un elettro utensile o una chiave inglese che si trovino in una parte dell'elettro utensile in rotazione potranno causare lesioni.
  - e) **È importante non sopravvalutarsi. Avere cura di mettersi in posizione sicura e di mantenere l'equilibrio.** In tale maniera sarà possibile controllare meglio l'elettro utensile in situazioni inaspettate.
  - f) **Indossare vestiti adeguati. Evitare di indossare vestiti lenti o gioielli. Tenere capelli e vestiti lontani da parti in movimento.** Vestiti lenti, gioielli o capelli lunghi potranno impigliarsi in pezzi in movimento.
  - g) **Se sussiste la possibilità di montare dispositivi di aspirazione o di captazione della polvere, assicurarsi che gli stessi siano stati installati correttamente e vengano utilizzati senza errori.** L'utilizzo di un'aspirazione polvere può ridurre lo svilupparsi di situazioni pericolose dovute alla polvere.
  - h) **Una volta presa confidenza con gli utensili, evitare di trascurare le norme di sicurezza.** Una mancanza di attenzione può causare gravi lesioni in una frazione di secondo.
- #### 4) MANEGGIO ED IMPIEGO ACCURATO DI ELETTROUTENSILI
- a) **Non sovraccaricare l'elettro utensile. Impiegare l'elettro utensile adatto per sbrigare il lavoro.** Utilizzando l'elettro utensile adatto si potrà lavorare meglio e con maggior sicurezza nell'ambito della gamma di potenza indicata.
  - b) **Non utilizzare elettro utensili con interruttori difettosi.** Un elettro utensile che non si può più accendere o spegnere è pericoloso e dovrà essere riparato.

- c) **Prima di procedere ad operazioni di regolazione sull'elettrotensile, prima di sostituire parti accessorie oppure prima di posare l'elettrotensile al termine di un lavoro, estrarre sempre la spina dalla presa della corrente e/o estrarre la batteria ricaricabile, se rimovibile.** Tale precauzione eviterà che l'elettrotensile possa essere messo in funzione inavvertitamente.
  - d) **Custodire gli elettrotensili non utilizzati al di fuori della portata dei bambini. Non fare usare l'elettrotensile a persone che non sono abituate ad usarlo o che non abbiano letto le presenti istruzioni.** Gli elettrotensili sono pericolosi se utilizzati da persone inesperte.
  - e) **Eseguiere la manutenzione degli elettrotensili e degli accessori. Verificare che le parti mobili dell'elettrotensile funzionino perfettamente e non s'incastrino, che non ci siano pezzi rotti o danneggiati al punto tale da limitare la funzione dell'elettrotensile stesso. Far riparare le parti danneggiate prima d'impiegare l'elettrotensile.** Numerosi incidenti vengono causati da elettrotensili la cui manutenzione è stata effettuata poco accuratamente.
  - f) **Mantenere affilati e puliti gli elettrotensili da taglio.** Gli elettrotensili da taglio curati con particolare attenzione e con taglienti affilati s'incastrano meno frequentemente e sono più facili da condurre.
  - g) **Utilizzare elettrotensili, accessori, attrezzi, ecc. in conformità con le presenti istruzioni. Osservare le condizioni di lavoro ed il lavoro da eseguirsi durante l'impiego.** L'impiego di elettrotensili per usi diversi da quelli consentiti potrà dar luogo a situazioni di pericolo.
  - h) **Mantenere impugnature e superfici di presa asciutte, pulite e prive di olio e grasso.** Impugnature e superfici di presa scivolose non consentono di manipolare e controllare l'utensile in caso di situazioni inaspettate.
- 5) ASSISTENZA**
- a) **Fare riparare l'elettrotensile solo ed esclusivamente da personale specializzato e solo impiegando pezzi di ricambio originali.** In tale maniera potrà essere salvaguardata la sicurezza dell'elettrotensile.

## ISTRUZIONI DI SICUREZZA PER SABBIASTRICI PER MURATURA A SECCO

### 1) ISTRUZIONI DI SICUREZZA GENERALI PER LAVORI DI LEVIGATURA CON CARTA ABRASIVA

- a) **Questo elettrotensile è previsto per essere utilizzato come levigatrice. Attenersi a tutte le avvertenze di pericolo, istruzioni, rappresentazioni e dati che si ricevono insieme all' elettrotensile.** In caso di mancata osservanza delle seguenti istruzioni vi è il pericolo di provocare una scossa elettrica, di sviluppare incendi e/o di provocare seri incidenti.
  - b) **Questo elettrotensile non è consigliato per operazioni di smerigliatura, spazzolatura metallica, lucidatura o taglio.** Qualsiasi operazione per la quale l'utensile non è stato concepito, potrebbe creare un pericolo e causare delle lesioni alla persona.
- c) **Non utilizzare nessun accessorio che la casa costruttrice non abbia esplicitamente previsto e raccomandato per questo elettrotensile.** Il semplice fatto che un accessorio possa essere fissato al Vostro elettrotensile non è una garanzia per un impiego sicuro.
  - d) **Il numero di giri ammesso dell'accessorio impiegato deve essere almeno tanto alto quanto il numero massimo di giri riportato sull'elettrotensile.** Un accessorio che giri più rapidamente di quanto consentito può essere danneggiato.
  - e) **Il diametro esterno e lo spessore dell'accessorio montato devono corrispondere ai dati delle dimensioni dell'elettrotensile in dotazione.** In caso di utilizzo di portautensili e di accessori di dimensioni sbagliate non sarà possibile schermanli oppure controllarli a sufficienza.
  - f) **Accessori con filetto riportato devono essere adatti in modo preciso alla filettatura dell'alberino.** Negli accessori che vengono montati tramite flangia, il diametro del foro dell'accessorio deve corrispondere al diametro di alloggiamento della flangia. Accessori che non vengono fissati in modo preciso all'elettrotensile non ruotano in modo uniforme, vibrano molto forte e possono provocare la perdita del controllo.
  - g) **Non utilizzare mai portautensili od accessori danneggiati.** Prima di ogni utilizzo controllare i portautensili e gli accessori ed accertarsi che sui dischi abrasivi non vi siano scheggiature o crepature, che il platello non sia soggetto ad incrinature, crepature o forte usura e che le spazzole metalliche non abbiano fili metallici allentati oppure rotti. Se l'elettrotensile oppure l'accessorio impiegato dovesse sfuggire dalla mano e cadere, accertarsi che questo non abbia subito nessun danno oppure utilizzare un accessorio intatto. Una volta controllato e montato il portautensili o accessorio, far funzionare l'elettrotensile per la durata di un minuto con il numero massimo di giri avendo cura di tenersi lontani e di impedire anche ad altre persone presenti di avvicinarsi al portautensili o accessorio in rotazione. Nella maggior parte dei casi i portautensili o accessori danneggiati si rompono nel corso di questo periodo di prova.
  - h) **Indossare abbigliamento di protezione . A seconda dell'applicazione in corso utilizzare una visiera completa, maschera di protezione una visiera completa, maschera di protezione una visiera completa, maschera di protezione per gli occhi oppure occhiali di sicurezza. Per quanto necessario, portare maschere per polveri, protezione acustica, guanti di protezione oppure un grembiule speciale in grado di proteggervi da piccole particelle di levigatura o di materiale.** Gli occhi dovrebbero essere protetti da corpi estranei scaraventati per l'aria nel corso di diverse applicazioni. La maschera antipolvere e la maschera respiratoria devono essere in grado di filtrare la polvere provocata durante l'applicazione. Esponendosi per lungo tempo ad un rumore troppo forte vi è il pericolo di perdere l'udito.
  - i) **Avere cura di evitare che altre persone possano avvicinarsi alla zona in cui si sta lavorando. Ogni**

**persona che entra nella zona di operazione deve indossare un abbigliamento protettivo personale.**

Frammenti del pezzo in lavorazione oppure utensili rotti possono volar via oppure provocare incidenti anche al di fuori della zona diretta di lavoro.

- j) **Tenere l'elettrotensile sempre per le superfici isolate dell'impugnatura qualora venissero effettuati lavori durante i quali l'accessorio potrebbe venire a contatto con cavi elettrici nascosti oppure con il proprio cavo di rete.** Il contatto con un cavo sotto tensione può mettere sotto tensione anche parti metalliche dell'utensile, causando una scossa elettrica.
- k) **Tenere il cavo di collegamento elettrico sempre lontano da portautensili o accessori in rotazione.** Se si perde il controllo sull'elettrotensile vi è il pericolo di troncatura o di colpire il cavo di collegamento elettrico e la Vostra mano o braccio può arrivare a toccare il portautensili o accessorio in rotazione.
- l) **Mai poggiare l'elettrotensile prima che il portautensili o l'accessorio impiegato non si sia fermato completamente.** L'utensile in rotazione può entrare in contatto con la superficie di appoggio facendo Vi perdere il controllo sull'elettrotensile
- m) **Mai trasportare l'elettrotensile mentre questo dovesse essere ancora in funzione.** Attraverso un contatto casuale l'utensile in rotazione potrebbe fare presa sugli indumenti oppure sui capelli dell'operatore e potrebbe arrivare a ferire seriamente il corpo dell'operatore.
- n) **Pulire regolarmente le feritoie di ventilazione dell'elettrotensile in dotazione.** Il ventilatore del motore attira polvere nella carcassa ed una forte raccolta di polvere di metallo può provocare pericoli di origine elettrica.
- o) **Non utilizzare mai l'elettrotensile nelle vicinanze di materiali infiammabili.** Le scintille possono far prendere fuoco questi materiali.
- p) **Non utilizzare mai accessori che richiedano refrigeranti liquidi.** L'utilizzo di acqua o di altri liquidi refrigeranti può provocare una scossa di corrente elettrica.

## **2) CONTRACCOLPO E RELATIVE AVVERTENZE DI PERICOLO**

- Un contraccolpo è l'improvvisa reazione in seguito ad agganciamento oppure blocco di accessorio in rotazione come può essere un disco abrasivo, platorello, spazzola metallica ecc.. Agganciandosi oppure bloccandosi il portautensili o accessorio provoca un arresto improvviso della rotazione dello stesso. In questo caso l'operatore non è più in grado di controllare l'elettrotensile ed al punto di blocco si provoca un rimbalzo dello stesso che avviene nella direzione opposta a quella della rotazione del portautensili o dell'accessorio.
- Se p.es. un disco abrasivo resta agganciato o bloccato nel pezzo in lavorazione, il bordo del disco abrasivo che si abbassa nel pezzo in lavorazione può rimanere impigliato provocando in questo modo una rottura oppure un contraccolpo del disco abrasivo. Il disco abrasivo si avvicina o si allontana dall'operatore a seconda della direzione di rotazione che ha nel momento in cui si blocca. In tali situazioni è possibile che le mole abrasive possano anche rompersi.
- Un contraccolpo è la conseguenza di un utilizzo non appropriato oppure non corretto dell'elettrotensile. Esso

può essere evitato soltanto prendendo misure adatte di sicurezza come dalla descrizione che segue.

- a) **Tenere sempre ben saldo l'elettrotensile e portare il proprio corpo e le proprie braccia in una posizione che Vi permetta di compensare le forze di contraccolpo. Se disponibile, utilizzare sempre l'impugnatura supplementare in modo da poter avere sempre il maggior controllo possibile su forze di contraccolpi oppure momenti di reazione che si sviluppano durante la fase in cui la macchina raggiunge il regime di pieno carico.** Prendendo appropriate misure di precauzione l'operatore può essere in grado di tenere sotto controllo le forze di contraccolpo e quelle di reazione a scatti.
  - b) **Mai avvicinare la propria mano alla zona degli utensili in rotazione.** Nel corso dell'azione di contraccolpo il portautensili o accessorio potrebbe passare sulla Vostra mano.
  - c) **Evitare di avvicinarsi con il proprio corpo alla zona in cui l'elettrotensile viene mosso in caso di un contraccolpo.** Un contraccolpo provoca uno spostamento improvviso dell'elettrotensile che si sviluppa nella direzione opposta a quella della rotazione della mola abrasiva al punto di blocco.
  - d) **Operare con particolare attenzione in prossimità di spigoli, spigoli taglienti ecc.. Avere cura di impedire che portautensili o accessori possano rimbalzare dal pezzo in lavorazione oppure possano rimanervi bloccati.** L'utensile in rotazione ha la tendenza a rimanere bloccato in angoli, spigoli taglienti oppure in caso di rimbalzo. Ciò provoca una perdita del controllo oppure un contraccolpo.
  - e) **Non utilizzare seghe a catena e neppure lame dentellate.** Questo tipo di accessori provocano spesso un contraccolpo oppure la perdita del controllo sull'elettrotensile.
- ### **3) AVVERTENZE DI PERICOLO SPECIFICHE PER LAVORI DI LEVIGATURA CON CARTA VETRO**
- a) **Non utilizzare mai fogli abrasivi troppo grandi ma attenersi alle indicazioni del rispettivo produttore relative alle dimensioni dei fogli abrasivi.** Fogli abrasivi che dovessero sporgere oltre il platorello possono provocare incidenti oppure blocchi, strappi dei fogli abrasivi oppure contraccolpi.

### **NOTE GENERALI**

- Questo utensile non dev'essere utilizzato da persone di età inferiore ai 16 anni
- **Questo utensile non è previsto per l'utilizzo da parte di bambini e di persone con ridotte capacità fisiche, sensoriali e mentali o con scarsa esperienza e conoscenza specifiche**
- Assicurarsi che i bambini non giochino con l'utensile
- Questo utensile non può lavorare con acqua
- **Staccate sempre la spina dell'utensile prima di effettuare regolazioni o cambiare gli accessori**

### **ACCESSORI**

- La SKIL garantisce un perfetto funzionamento dell'utensile soltanto se vengono utilizzati accessori corretti che si possono ottenere presso il vostro negoziante
- Per il montaggio/uso di accessori non di produzione SKIL, osservare le istruzioni del fabbricante interessato
- Maneggiare e conservare con cura gli accessori

## USO ALL'ESTERNO

- Collegare l'utensile attraverso un interruttore automatico di corrente (FI) con una corrente di scatto di 30 mA massimo

## PRIMA DELL'USO

- Prima di usare l'utensile per la prima volta, si raccomanda di ricevere istruzioni pratiche
- Controllare che la tensione dell'alimentazione sia la stessa di quella indicata sulla targhetta dell'utensile (gli utensili con l'indicazione di 230V o 240V possono essere collegati anche alla rete di 220V)
- **Al fine di rilevare possibili linee di alimentazione nascoste, utilizzare adatte apparecchiature di ricerca oppure rivolgersi alla locale società erogatrice** (un contatto con linee elettriche può provocare lo sviluppo di incendi e di scosse elettriche; danneggiando linee del gas si può creare il pericolo di esplosioni; penetrando una tubazione dell'acqua si provocano seri danni materiali oppure vi è il pericolo di provocare una scossa elettrica)
- **Non lavorare mai materiali contenenti amianto** (l'amianto è ritenuto materiale cancerogeno)
- Le polveri di materiali come vernici contenenti piombo, alcune specie di legno, minerali e metallo possono essere nocive (il contatto con queste polveri o la loro inalazione possono causare reazioni allergiche e/o disturbi respiratori all'operatore o ad altre persone presenti sul posto); **indossare una maschera protettiva per la polvere e utilizzare un dispositivo per l'estrazione della polvere se è presente una presa di collegamento**
- Alcuni tipi di polvere sono classificati come cancerogeni (quali le polveri di quercia e faggio) specialmente se associate ad additivi per il trattamento del legno; **indossare una maschera protettiva per la polvere e utilizzare un dispositivo per l'estrazione della polvere se è presente una presa di collegamento**
- Rispettare le istruzioni nazionali riguardanti l'estrazione della polvere per i materiali in lavorazione
- Non serrare l'utensile in una morsa
- Usare cavi di prolunga completamente srotolati e sicure con una capacità di 16 Amp

## DURANTE L'USO

- Evitare di toccare il disco mentre questo si trova in movimento
- Non continuare ad usare dischi usurati, stagliati oppure già troppo carichi di materiale levigato
- Se durante un'operazione di lavoro viene danneggiato oppure troncato il cavo, non toccare il cavo ma estrarre immediatamente la spina dalla presa
- Non usare l'utensile quando il cavo è danneggiato; farlo sostituire da personale qualificato
- Nel caso di cattivo funzionamento elettrico o meccanico, spegnete subito l'utensile e staccate la spina
- In caso di mancata corrente oppure quando la spina viene tirata fuori accidentalmente, sbloccare immediatamente l'interruttore on/off S ② onde impedire riavvio incontrollato

## DOPO L'USO

- Dopo aver spento l'utensile, non arrestare mai la rotazione dell'accessorio applicandovi una forza laterale

## SPIEGAZIONE DEI SIMBOLI PRESENTI SULL'UTENSILE

- ③ Leggere il manuale di istruzioni prima dell'uso
- ④ Doppio isolamento (non è necessario alcun cavo di terra)
- ⑤ Portare occhiali di protezione e protezione dell'udito
- ⑥ Non gettare l'utensile tra i rifiuti domestici

## USO

- Istruzioni di montaggio ⑦
  - aprire l'utensile e assicurarsi che la vite A sia inserita nella fessura nel raccordo del dell'impugnatura dell'utensile
  - spingere la leva B completamente verso il basso per bloccare il raccordo dell'impugnatura
- ! **se necessario, usare la chiave esagonale C per allentare/serrare la vite A, quando non è possibile bloccare completamente il raccordo dell'impugnatura**
  - per piegare l'utensile e viceversa
- Estendere l'utensile a lunghezza media (165 cm) ⑧
  - allentare la bussola di bloccaggio D ruotandola in direzione del simbolo di sbloccaggio sull'utensile
  - estendere l'utensile alla lunghezza desiderata (123-165 cm)
  - serrare la bussola di bloccaggio D ruotandola in direzione del simbolo di bloccaggio sull'utensile
- Estendere l'utensile a lunghezza massima (220 cm) ⑨
  - allentare la bussola di bloccaggio E ruotandola in direzione del simbolo di sbloccaggio sull'impugnatura dell'utensile
  - inserire l'impugnatura aggiuntiva F nella parte terminale dell'impugnatura dell'utensile, finché il contrassegno illustrato è allineato con il bordo della bussola di bloccaggio E
  - serrare la bussola di bloccaggio E ruotandola in direzione del simbolo di bloccaggio sull'impugnatura dell'utensile
- ! **estendere l'utensile alla lunghezza massima è possibile solo quando l'utensile è già esteso a lunghezza media**
- Platorello ⑩
  - non utilizzare mai l'utensile senza aver montato il platorello G
- ! **sostituire immediatamente i platorelli danneggiati (svitare/avvitare la vite del platorello H con la chiave esagonale C)**
- ! **togliere la spina dalla corrente prima di rimuovere/ montare il platorello**
- Montaggio dei dischi abrasivi ⑪
  - premere semplicemente il disco abrasivo J contro il platorello facendo combaciare i rispettivi fori
  - prima di applicare il disco pulire, se necessario, il platorello
- ! **per non ostacolare l'aspirazione impiegare solo dischi abrasivi perforati**
- Aspirazione della polvere ⑫
  - allentare la bussola di bloccaggio E ruotandola in direzione del simbolo di sbloccaggio sull'impugnatura dell'utensile
  - inserire il tubo flessibile K nella parte terminale dell'impugnatura dell'utensile, come illustrato
  - serrare la bussola di bloccaggio E ruotandola in direzione del simbolo di bloccaggio sull'impugnatura dell'utensile

- collegare il tubo flessibile con l'adattatore Ø 57 mm direttamente a un aspirapolvere industriale (**rimuovere prima il tubo dell'aspirapolvere**)
- è anche possibile collegare il tubo flessibile K con uno dei 3 adattatori a un aspirapolvere industriale **senza** rimuovere il tubo dell'aspirapolvere
- per montare l'adattatore per aspirapolvere L o M usare il cacciavite N, come illustrato
- Standard dell'utensile/controllo del flusso d'aria <sup>(13)</sup>
  - lo standard dell'utensile P evita che il tubo venga danneggiato quando l'utensile viene appoggiato durante le interruzioni del lavoro
  - controllare il flusso dell'aria spostando il regolatore Q sopra all'apertura nel raccordo dell'utensile R
  - la potenza di aspirazione è a livello minimo quando l'apertura è completamente visibile
- Interruttore on/off di bloccaggio S <sup>(14)</sup>
  - attivate l'utensile <sup>(14)a</sup>
  - ! **prima che l'accessorio raggiunga il pezzo in lavorazione, l'utensile deve girare a piena velocità**
  - bloccare l'interruttore <sup>(14)b</sup>
  - sbloccare l'interruttore/disattivate l'utensile <sup>(14)c</sup>
  - ! **prima di spegnere l'utensile, dovrete sollevarlo dal pezzo di lavorazione**
  - ! **l'accessorio continua a ruotare per un certo tempo dopo che l'utensile è stato spento**
- Partenza dolce elettronica  
Per raggiungere lentamente la velocità massima senza l'impatto improvviso provocato dall'accensione dell'utensile
- Velocità costante elettronica  
Tiene costante la velocità anche quando aumenta il carico
- Controllo della velocità <sup>(15)</sup>  
Per un risultato ottimale della levigatura su qualsiasi materiale
  - regolando la rotella T potrete scegliere la velocità di smerigliatura da minimo al massimo
  - regolare sempre la velocità in base alla grana del disco abrasivo utilizzato
  - prima di iniziare la lavorazione selezionare la giusta velocità facendo una prova su un materiale di scarto
- Tenuta e guida dell'utensile <sup>(16)</sup>
  - ! **tenete sempre l'utensile con ambedue le mani durante la lavorazione, impugna l'utensile sempre in corrispondenza della(e) area(e) grigia(e)**
  - mantenere sempre l'utensile in posizione parallela alla superficie di lavoro muovendolo in senso circolare o incrociato
  - ! **non applicare troppa pressione all'utensile; lasciare che sia la superficie levigante a lavorare per voi**
  - non inclinare l'utensile per evitare segni di levigatura non voluti
  - tenere scoperte le feritoie di ventilazione V <sup>(2)</sup>
- Smerigliatura
  - il rendimento della smerigliatura viene determinato dalla velocità del disco abrasivo e dalla dimensione della grana impiegata
  - la velocità del disco abrasivo diminuisce a seconda della pressione esercitata sull'utensile

## CONSIGLIO PRATICO

- Usare l'utensile a lunghezza estesa per la sabbatura di pareti (più alte) <sup>(17)</sup>
- Usare l'utensile a lunghezza massima per la sabbatura di soffitti <sup>(18)</sup>
- Per la sabbatura di punti difficilmente raggiungibili, il segmento di copertura del paltorello W può essere rimosso, come illustrato <sup>(19)</sup>

## MANUTENZIONE / ASSISTENZA

- Sostituire il tubo di sabbatura danneggiato X <sup>(2)</sup>, come illustrato <sup>(20)</sup>
- Far sostituire il cavo d'alimentazione danneggiato solo da un punto di assistenza SKIL per evitare pericoli
- Conservare l'utensile nella sua custodia protettiva in un posto asciutto e chiuso a chiave, lontano dalla portata dei bambini <sup>(21)</sup>
- Tenete sempre puliti utensile e cavo (soprattutto le feritoie di ventilazione V <sup>(2)</sup>)
- ! **non cercate di pulire inserendo oggetti nelle feritoie di ventilazione**
- ! **prima di pulire estrarre la spina dalla presa**
- Se nonostante gli accurati procedimenti di produzione e di controllo l'utensile dovesse guastarsi, la riparazione va fatta effettuare da un punto di assistenza autorizzato per gli elettrotensili SKIL
  - inviare l'utensile **non smontato** assieme alle prove di acquisto al rivenditore oppure al più vicino centro assistenza SKIL (l'indirizzo ed il disegno delle parti di ricambio dell'utensile sono riportati su [www.skil.com](http://www.skil.com))

## TUTELA DELL'AMBIENTE

- **Non gettare l'utensile elettrico, gli accessori e l'imballaggio tra i rifiuti domestici** (solo per paesi UE)
  - secondo la Direttiva Europea 2012/19/CE sui rifiuti di utensili elettrici ed elettronici e la sua attuazione in conformità alle norme nazionali, gli utensili elettrici esausti devono essere raccolti separatamente, al fine di essere reimpiegati in modo eco-compatibile
  - il simbolo <sup>(6)</sup> vi ricorderà questo fatto quando dovrete eliminarlo

## RUMOROSITÀ / VIBRAZIONE

- Misurato in conformità al EN 60745 il livello di pressione acustica di questo utensile è 82 dB(A) ed il livello di potenza acustica 93 dB(A) (deviazione standard: 3 dB), e la vibrazione < 2,5 m/s<sup>2</sup> (somma dei vettori in tre direzioni; incertezza K = 1,5 m/s<sup>2</sup>)
- Il livello di emissione delle vibrazioni è stato misurato in conformità a un test standardizzato stabilito dalla norma EN 60745; questo valore può essere utilizzato per mettere a confronto un l'utensile con un altro o come valutazione preliminare di esposizione alla vibrazione quando si impiega l'utensile per le applicazioni menzionate
  - se si utilizza l'utensile per applicazioni diverse, oppure con accessori differenti o in scarse condizioni, il livello di esposizione potrebbe **aumentare** notevolmente
  - i momenti in cui l'utensile è spento oppure è in funzione ma non viene effettivamente utilizzato per il lavoro, possono contribuire a **ridurre** il livello di esposizione



**! proteggersi dagli effetti della vibrazione effettuando la manutenzione dell'utensile e dei relativi accessori, mantenendo le mani calde e organizzando i metodi di lavoro**

H

## Szárazfalazat csiszológép 7520

### BEVEZETÉS

- Ez a szerszám vakolt falfelületek és mennyezetek száraz csiszolására tervezett; különösképpen megfelelő festékbevonatok, ragasztóanyagok és a laza vakolat eltávolítására
- Csak akkor használja a szerszámot, ha már megfelelően és teljesen összeszerelte** (ne feleddje, hogy a Skil nem vállalhat felelősséget a szerszám nem megfelelő összeszereléséből adódó károsodásáért és/vagy a személyi sérülésekért)
- A használat előtt gondosan olvassa el ezt a kézikönyvet és tartsa meg, hogy később is használhassa ③

### MŰSZAKI ADATOK ①

#### SZERSZÁMGÉP ELEMEI ②

- A** Feszítő csavar
- B** Feszítőkar
- C** Hatszögkulcs
- D** Rögzítő hüvely (a hosszabbító eszközhöz)
- E** Rögzítő hüvely (a porszívó/hosszabbító cső csatlakoztatásához)
- F** Továbbító kar + hosszabbító cső
- G** Tányér (VELCRO)
- H** Tányér csavar
- J** Csiszolókorong
- K** Rugalmas cső + porszívó adapter Ø 57 mm
- L** Porszívó adapter Ø 47 mm
- M** Porszívó adapter Ø 35 mm
- N** Kétfélgű csavarhúzó
- P** A szerszám állvány
- Q** Légáram-szabályozó
- R** Szerszámcsatlakozó
- S** Biztonsági be/ki kapcsoló
- T** Csiszolási sebességszabályzó kerék
- V** Szellőzőnyílások
- W** A tányér fedőlemeze
- X** Csiszoló tömlő

### BIZTONSÁG

#### ÁLTALÁNOS BIZTONSÁGI ELŐÍRÁSOK AZ ELEKTROMOS KÉZISZERSZÁMOKHOZ

**⚠ FIGYELMEZTETÉS** Olvassa el az ehhez a kéziszerszámhoz mellékelt összes biztonsági figyelmeztetést, előírást, illusztrációt és specifikációt. Az alábbiakban felsorolt előírások betartásának elmulasztása áramütésekhez, tűzhöz és/vagy súlyos testi sérülésekhez vezethet. **Őrizze meg a jövőbeli használatra is valamennyi biztonsági előírást és utasítást.** Az alább alkalmazott "elektromos kéziszerszám" fogalom a hálózati

elektromos kéziszerszámokat (hálózati csatlakozó kábellel) és az akkumulátoros elektromos kéziszerszámokat (hálózati csatlakozó kábel nélkül) foglalja magában.

#### 1) MUNKAHELYI BIZTONSÁG

- Tartsa tisztán és tartsa rendben a munkahelyét.** Rendetlen munkahelyek vagy megvilágítatlan munkaterületek balesetekhez vezethetnek.
- Ne dolgozzon az elektromos kéziszerszámmal olyan robbanásveszélyes környezetben, ahol éghető folyadékok, gázok vagy porok vannak.** Az elektromos kéziszerszámok szikrákat bocsáthatnak ki, amelyek meggyújtják a port vagy a gőzöket.
- Tartsa távol a gyerekeket és az idegen személyeket a munkahelytől, ha az elektromos kéziszerszámot használja.** Ha elvonják a figyelmét a munkától, könnyen elvesztheti az uralmát a berendezés felett.

#### 2) ELEKTROMOS BIZTONSÁGI ELŐÍRÁSOK

- A készülék csatlakozó dugójának bele kell illeszkednie a dugaszolóaljzatba. A csatlakozó dugót semmilyen módon sem szabad megváltoztatni. Védőföldeléssel ellátott készülékekkel kapcsolatban ne használjon csatlakozó adaptert.** A változtatás nélküli csatlakozó dugók és a megfelelő dugaszoló aljzatok csökkentik az áramütés kockázatát.
- Ne érjen hozzá földelt felületekhez, mint csövekhez, fűtőtestekhez, kályhákhoz és hűtőszekrényekhez.** Az áramütési veszély megnövekszik, ha a teste le van földelve.
- Tartsa távol az elektromos kéziszerszámot az esőtől és a nedvesség hatásaitól.** Ha víz hatol be egy elektromos kéziszerszámba, ez megnöveli az áramütés veszélyét.
- Ne használja a kábelt a rendeltetésétől eltérő célokra, vagyis a szerszámot soha ne hordozza vagy akassza fel a kábelnél fogva, és soha ne húzza ki a hálózati csatlakozó dugót a kábelnél fogva. Tartsa távol a kábelt hőforrásoktól, olajtól, éles élektől, sarkaktól és mozgó gépkalkatrészekről.** Egy megrongálódott vagy csomókkal teli kábel megnöveli az áramütés veszélyét.
- Ha egy elektromos kéziszerszámmal a szabad ég alatt dolgozik, csak a szabadban való használatra engedélyezett hosszabbítót használjon.** A szabadban való használatra engedélyezett hosszabbító használat csökkenti az áramütés veszélyét.
- Ha nem lehet elkerülni az elektromos kéziszerszám nedves környezetben való használatát, alkalmazzon egy földzárlat megszakítót.** Egy földzárlat megszakító alkalmazása csökkenti az áramütés kockázatát.

#### 3) SZEMÉLYI BIZTONSÁGI ELŐÍRÁSOK

- Munka közben mindig figyeljen, ügyeljen arra, amit csinál, és meggondoltan dolgozzon az elektromos kéziszerszámmal. Ha fáradt, ha kábítószerek vagy alkohol hatása alatt áll, vagy orvosságokat vett be, ne használja a berendezést.** A berendezéssel végzett munka közben már egy pillanatnyi figyelmetlenség is komoly sérülésekhez vezethet.
- Viseljen személyi védőfelszerelést és mindig viseljen védőszemüveget.** A személyi védőfelszerelések, mint porvédő álarc, csúszásbiztos védőcipő, védősapka és fülvédő használat az elektromos kéziszerszám használatára jellegének

megfelelően csökkenti a személyes sérülések kockázatát.

- c) **Kerülje el a készülék akaratlan üzembe helyezését. Győződjön meg arról, hogy az elektromos kéziszerszám ki van kapcsolva, mielőtt bedugná a csatlakozó dugót a dugaszolóaljzatba, csatlakoztatná az akkumulátor-csomagot, és mielőtt felvenné és vinni kezdené az elektromos kéziszerszámot.** Ha az elektromos kéziszerszám felemelése közben az újjat a kapcsolón tartja, vagy ha a készüléket bekapcsolt állapotban csatlakoztatja az áramforráshoz, ez balesetekhez vezethet.
- d) **Az elektromos kéziszerszám bekapcsolása előtt okvetlenül távolítsa el a beállító szerszámokat vagy csavarkulcsokat.** Az elektromos kéziszerszám forgó részeiben felejtett beállító szerszám vagy csavarkulcs sérüléseket okozhat.
- e) **Ne bocsújtja túl önmagát. Kerülje el a normálistól eltérő testtartást, ügyeljen arra, hogy mindig biztosan álljon és az egyensúlyát megtartsa.** Így az elektromos kéziszerszám felett váratlan helyzetekben is jobban tud uralkodni.
- f) **Viseljen megfelelő ruhát. Ne viseljen bő ruhát vagy ékszereket. Tartsa távol a haját és a ruháját a mozgó részektől.** A bő ruhát, az ékszereket és a hosszú haját a mozgó alkatrészek magukkal rántathatják.
- g) **Ha az elektromos kéziszerszámra fel lehet szerelni a por elszívásához és összegyűjtéséhez szükséges berendezéseket, ellenőrizze, hogy azok megfelelő módon hozzá vannak kapcsolva a készülékhez és rendeltetésüknek megfelelően működnek.** A porgyűjtő berendezések használata csökkenti a munka során keletkező por veszélyes hatását.
- h) **Ne hagyja, hogy az elektromos kéziszerszám gyakori használata során szerzett tapasztalatok olyan önelégültté tegyék, hogy figyelmen kívül hagyja az idevonatkozó biztonsági alapelveket.** Egy gondatlan művelet egy másodperc törtörése alatt súlyos sérüléseket okozhat.
- 4) **AZ ELEKTROMOS KÉZISZERSZÁMOK GONDOS KEZELÉSE ÉS HASZNÁLATA**
  - a) **Ne terhelje túl az elektromos kéziszerszámot. A munkájához csak az arra szolgáló elektromos kéziszerszámot használja.** Egy alkalmas elektromos kéziszerszámmal a megadott teljesítménytartományon belül jobban és biztonságosabban lehet dolgozni.
  - b) **Ne használjon olyan elektromos kéziszerszámot, amelynek a kapcsolója elromlott.** Egy olyan elektromos kéziszerszám, amelyet nem lehet sem be-, sem kikapcsolni, veszélyes és meg kell javíttatni.
  - c) **Húzza ki a csatlakozó dugót a dugaszolóaljzataból és/vagy távolítsa el az akkumulátor-csomagot (ha az leválasztható) az elektromos kéziszerszámtól, mielőtt az elektromos kéziszerszámon beállítási munkákat végez, tartozékokat cserél vagy a szerszámot tárolásra elteszi.** Ez az elővigyázatosságí intézkedés meggátolja a szerszám akaratlan üzembe helyezését.
  - d) **A használaton kívüli elektromos kéziszerszámokat olyan helyen tárolja, ahol azokhoz gyerekek ne férhess nek hozzá. Ne hagyja, hogy olyan személyek használják az elektromos kéziszerszámot, akik nem ismerik a szerszámot, vagy nem olvasták el ezt az**

útmutatót. Az elektromos kéziszerszámok veszélyesek, ha azokat gyakorlatlan személyek használják.

- e) **Az elektromos kéziszerszámot és tartozékait gondosan tartsa karban. Ellenőrizze, hogy a mozgó alkatrészek kifogástalanul működnek-e, nincsenek-e beszorulva, és nincsenek-e eltörve vagy megrongálódva olyan alkatrészek, amelyek hatással lehetnek az elektromos kéziszerszám működésére.** A megrongálódott részeket a készülék használata előtt javíttassa meg. Sok olyan baleset történik, amelyet az elektromos kéziszerszám nem kielégítő karbantartására lehet visszavezetni.
- f) **Tartsa tisztán és éles állapotban a vágószerszámokat.** Az éles vágóélekkel rendelkező és gondosan ápolat vágószerszámok ritkábban ékelődnek be és azokat könnyebben lehet vezetni és irányítani.
- g) **Az elektromos kéziszerszámokat, tartozékokat, betétszerszámokat stb. csak ezen előírásoknak használja. Vegye figyelembe a munkafeltételeket és a kivitelezendő munka sajátosságait.** Az elektromos kéziszerszám eredeti rendeltetésétől eltérő célokra való alkalmazása veszélyes helyzetekhez vezethet.
- h) **Tartsa szárazon, tisztán és olaj- és zsírmentes állapotban a fogantyúkat és markoló felületeket.** A csúszós fogantyúk és markoló felületek váratlan helyzetekben lehetetlenné teszik az elektromos kéziszerszám biztonságos kezelését és irányítását.
- 5) **SZERVIZ**
  - a) **Az elektromos kéziszerszámot csak szakképzett személyzet és csak eredeti pótalkatrészek felhasználásával javíthatja.** Ez biztosítja, hogy az elektromos kéziszerszám biztonságos szerszám maradjon.

## BIZTONSÁGI ELŐÍRÁSOK A SZÁRAZFALAZAT CSISZOLÓKHOZ

- 1) **KÖZÖS FIGYELMEZTETŐ TÁJÉKOZTATÓ A CSISZOLÓPAPÍRRAL VÉGZETT MUNKÁKHOZ**
  - a) **Ez az elektromos kéziszerszám csiszolópapíros csiszológépként használható. Ügyeljen minden figyelmeztető jelzésre, előírásra, ábrára és adatra, amelyet az elektromos kéziszerszámmal együtt megkapott.** Ha nem tartja be a következő előírásokat, akkor ez áramütéshez, tűzhez és/vagy súlyos személyi sérülésekhez vezethet.
  - b) **A szerszámot nem javasoljuk csiszolásra, drótkorongozásra, polírozásra és vágási műveletekre.** A szerszám nem tervezett módon történő használata veszélyes lehet, személyi sérüléssel járhat.
  - c) **Ne használjon olyan tartozékokat, amelyeket a gyártó ehhez az elektromos kéziszerszámhoz nem irányzott elő és nem javasolt.** Az a tény, hogy a tartozékok rögzítene tudja az elektromos kéziszerszámra, nem garantálja annak biztonságos alkalmazását.
  - d) **A betétszerszám megengedett fordulatszámának legalább akkorának kell lennie, mint az elektromos kéziszerszámon megadott legnagyobb fordulatszám.** A megengedettnél gyorsabban forgó tartozékok széttörhetnek.
  - e) **A betétszerszám külső átmérőjének és vastagságának meg kell felelnie az Ön elektromos**

kéziszerszáman megadott méreteknek. A hibásan méretezett betétszerszámokat nem lehet megfelelően eltakarni, vagy irányítani.

- f) **A menetes betéttel ellátott betétszerszám menetének meg kell felelnie az orsó menetének. A karima segítségével befogásra kerülő betétszerszámok esetén a betétszerszám furatátmérőjének pontosan meg kell felelnie a karima befogási átmérőjének.** Az olyan betétszerszámok, amelyek nem kerülnek pontosan rögzítésre az elektromos kéziszerszámhoz, egyenletlenül forognak, erősen berezegnek és a készülék feletti uralom megszűnéséhez vezethetnek.
- g) **Ne használjon megrongálódott betétszerszámokat. Vizsgálja meg minden egyes használat előtt a betétszerszámokat: ellenőrizze, nem pattozott-e le és nem repedt-e meg a csiszolókorong, nincse-e eltörve, megrepedve, vagy nagy mértékben elhasználódva a csiszoló tányér, nincsenek-e a drótkéfében kilazult, vagy eltörtött drótok. Ha az elektromos kéziszerszám vagy a betétszerszám leesik, vizsgálja felül, nem rongálódott-e meg, vagy használjon egy hibátlan betétszerszámot. Miután ellenőrizte, majd behelyezte a készülékbe a betétszerszámot, tartózkodjon Ön saját maga és minden más a közelben található személy is a forgó betétszerszám síkján kívül és járassa egy percig az elektromos kéziszerszámot a legnagyobb fordulatszámmal. A megrongálódott betétszerszámok ezalatt a próbaidő alatt általában már széttörtnek.**
- h) **Viseljen személyi védőfelszerelést ⑤. Használjon az alkalmazásnak megfelelő teljes védőólarcot, szemvédőt vagy védőszemüveget. Amennyiben célszerű, viseljen porvédő álarcot, zajtompító fülvédőt, védő kesztyűt vagy különleges kötényt, amely távol tartja a csiszolószerszám- és anyagrészeket. Mindenképpen védje meg a szemét a kirepülő idegen anyagoktól, amelyek a különböző alkalmazások során keletkeznek. A porvagy védőálarcnak meg kell szűrnie a használat során keletkező port. Ha hosszú ideig ki van téve az erős zaj hatásának, elvesztheti a hallását.**
- i) **Ügyeljen arra, hogy a többi személy biztonságos távolságban maradjon az Ön munkaterületétől. Minden olyan személynek, aki belép a munkaterületre, személyi védőfelszerelést kell viselnie. A munkadarab letört részei vagy a széttört betétszerszámok kirepülhetnek és a közvetlen munkaterületen kívül is személyi sérülést okozhatnak.**
- j) **Az elektromos kéziszerszámot csak a szigetelt fogantyúfelületeknél fogva tartsa, ha olyan munkát végez, amelynek során a betétszerszám feszültség alatt áll, kívülről nem látható vezetékhez, vagy a készülék saját hálózati csatlakozó kábeljéhez érhet. Ha a berendezés egy feszültség alatt álló vezetékhez ér, az elektromos kéziszerszám fémrészei szintén feszültség alá kerülhetnek és áramütéshez vezethetnek.**
- k) **Tartsa távol a hálózati csatlakozó kábelt a forgó betétszerszámoktól. Ha elveszíti az uralmát az elektromos kéziszerszám felett, az átvághatja, vagy bekaphatja a hálózati csatlakozó kábelt és az Ön keze vagy karja is a forgó betétszerszámhoz érhet.**

- l) **Sohase tegye le az elektromos kéziszerszámot, mielőtt a betétszerszám teljesen leállna.** A forgásban lévő betétszerszám megérintheti a támasztó felületet, és Ön ennek következtében könnyen elvesztheti az uralmát az elektromos kéziszerszám felett.
- m) **Ne járassa az elektromos kéziszerszámot, miközben azt a kezében tartja.** A forgó betétszerszám egy véletlen érintkezés során bekaphatja a ruháját és a betétszerszám belefűrődhat a testébe.
- n) **Tisztítsa meg rendszeresen az elektromos kéziszerszáma szellőzőnyílásait.** A motor ventilátorra beszívja a port a házba, és nagyobb mennyiségű fémport felhalmozódása elektromos veszélyekhez vezethet.
- o) **Ne használja az elektromos kéziszerszámot éghető anyagok közelében.** A szikrák ezeket az anyagokat meggyújthatják.
- p) **Ne használjon olyan betétszerszámokat, amelyek alkalmazásához folyékony hűtőanyagra van szükség. Víz és egyéb folyékony hűtőanyagok alkalmazása áramütéshez vezethet.**
- 2) VISSZARÚGÁS ÉS MEGFELELŐ FIGYELMEZTETŐ TÁJÉKOZTATÓK**
- A visszarúgás a beékelődő vagy leblokkoló forgó betétszerszám, például csiszolókorong, csiszoló tányér, drótkéfe stb. hirtelen reakciója. A beékelődés vagy leblokkolás a forgó betétszerszám hirtelen leállításához vezet. Ez az irányítatlan elektromos kéziszerszámot a betétszerszámnak a leblokkolási ponton fennálló forgási irányával szembeni irányban felgyorsítja.
  - Ha például egy csiszolókorong beékelődik, vagy leblokkol a megmunkálásra kerülő munkadarabban, a csiszolókorongnak a munkadarabra bemező éle leáll és így a csiszolókorong kiugorhat vagy egy visszarúgást okozhat. A csiszolókorong ekkor a korongnak a leblokkolási pontban fennálló forgásirányától függően a kezelő személy felé, vagy attól távolodva mozog. A csiszolókorongok ilyenkor el is törhetnek.
  - Egy visszarúgás az elektromos kéziszerszám hibás vagy helytelen használatának következménye. Ezt az alábbiakban leírásra kerülő megfelelő óvatossági intézkedésekkel meg lehet gátolni.
- a) **Tartsa szorosan fogva az elektromos kéziszerszámot, és hozza a testét és a karjait olyan helyzetbe, amelyben fel tudja venni a visszaütő erőket. Használja mindig a pótfogantyút, amennyiben létezik, hogy a lehető legjobban tudjon uralkodni a visszarúgási erő, illetve felfutáskor a reakciós nyomatok felett.** A kezelő személy megfelelő óvatossági intézkedésekkel uralkodni tud a visszarúgási és reakcióerők felett.
- b) **Sohase vigye a kezét a forgó betétszerszám közelébe.** A betétszerszám egy visszarúgás esetén a kezéhez érhet.
- c) **Kerülje el a testével azt a tartományt, ahová egy visszarúgás az elektromos kéziszerszámot mozgatja.** A visszarúgás az elektromos kéziszerszámot a csiszolókorongnak a leblokkolási pontban fennálló forgásirányával ellentétes irányba hajtja.
- d) **A sarkok és élek közelében különösen óvatosan dolgozzon, akadályozza meg, hogy a betétszerszám lepattanjon a munkadarabról, vagy beékelődjön a munkadarabra.** A forgó betétszerszám a sarkoknál, élknél és lepattanás esetén könnyen beékelődik.

Ez a készülék feletti uralom elvesztéséhez, vagy egy visszarúgáshoz vezet.

- e) **Ne használjon fafűrészlapot, vagy fogazott fűrészlapot.** Az ilyen betétszerszámok gyakran visszarúgáshoz vezetnek, vagy a kezelő elvesztheti az uralmát az elektromos kéziszerszám felett.

### 3) KÜLÖN FIGYELMEZTETÉSEK ÉS TÁJÉKOZTATÓ A CSISZOLÓPÁPIR ALKALMAZÁSÁVAL TÖRTÉNŐ CSISZOLÁSHOZ

- a) **Ne használjon túl nagy csiszolólapokat, hanem kizárólag a gyártó által előírt méretet.** A csiszoló tányéron túl kilógó csiszolólapok személyi sérülést okozhatnak, valamint a csiszolólapok leblokkolásához, széttépődéséhez, vagy visszarúgáshoz vezethetnek.

### ÁLTALÁNOS TUDNIVALÓK

- A készüléket csak 16 éven felüli személyek használják
- **Ezt a szerszámot nincs arra előíranyozva gyerek és személyek korlátozott fizikai, érzékelési vagy szellemi képességű illetve tapasztalattal és tudással nem rendelkező**
- Zárja ki annak lehetőségét, hogy a gyerekek játszhatnak a szerszámmal
- Ez a készülék nedves csiszolási munkálatokhoz nem használható
- **Mindig húzza ki a dugaszolóaljzatot mielőtt tartozékot cserélne vagy bármit változtatna a gép beállításán**

### TARTOZÉKOK

- A SKIL cég kizárólag eredeti alkatrészek és kiegészítők alkalmazása esetén tudja garantálni a gép problémamentes működését, melyek a SKIL-márkakereskedőknél kaphatók
- Ha nem SKIL-tartozékokat szerel fel/használ, az adott gyártó előírásait tartsa be
- A tartozékokat óvatosan kezelje és tárolja

### KÜLTÉRI HASZNÁLAT

- A szerszámgépet rövidzárlati (FI) áramkör-megszakítóval keresztül csatlakoztassa, melynek kioldóárama maximum 30 mA

### HASZNÁLAT ELŐTT

- A szerszámgép legelső alkalommal történő használata előtt ajánlott gyakorlati tájékoztatást kérni
- Mindig ellenőrizze, hogy a hálózati feszültség megegyezik-e a gép adattábláján feltüntetett értékkel (a 230V vagy 240V jelzésű gépek 220V feszültségre is csatlakoztathatók)
- **A rejtett vezetékek felkutatásához használjon alkalmas fémkereső készüléket, vagy kérje ki a helyi energiellátó vállalat tanácsát** (ha egy elektromos vezetékeket a berendezéssel megérint, ez tűzhöz és áramütéshez vezethet; egy gázvezeték megromlása robbanást eredményezhet; egy vízvezetékbe való behatolás anyagi károkhoz és áramütéshez vezethet)
- **Ne munkáljon meg a berendezéssel azbesztt tartalmazó anyagokat** (az azbesztnel rákkeltő hatása van)
- Az anyagból származó por (mint például az olmot, néhány fafajtát, ásványi anyagokat és fémeket tartalmazó festék) káros lehet (a por érintése vagy belégzése allergiás reakciókat és/vagy légzőszervi betegségeket okozhat a kezelő, illetve a közelben állók esetében); **viseljen pormaszkot és amennyiben csatlakoztatható, dolgozzon poreszívó berendezéssel**

- Bizonyos porfajták rákkeltő besorolással rendelkeznek (ilyen például a tölgypora és a bükkfa pora), különösen a fa kondicionálására szolgáló adalékokkal együtt; **viseljen pormaszkot és amennyiben csatlakoztatható, dolgozzon poreszívó berendezéssel**
- Kövesse a por kezelésével kapcsolatos helyi előírásokat azon termékekkel kapcsolatban, amellyel dolgozni kíván
- A gépet tilos satuba fogni
- Használjon teljes letekeret és biztonságos hosszabbítókábelt, 16 A-es teljesítménnyel

### HASZNÁLAT KÖZBEN

- Ne nyúljon a mozgásban lévő csiszolókorong
- Ne üzemeltesse a csiszológépet kopott, szakadt vagy erősen szoruló csiszolókorong
- Ha a kábel munka közben megsérül vagy el van vágva, ne érjen a kábelhoz, hanem azonnal húzza ki a konnektorból
- Soha ne használja a szerszámot ha a kábel sérült; cseréltesse ki szakértő által
- Normálított eltérő működés valamint szokatlan, idegen hangok esetén a készüléket azonnal kapcsolja ki és a kábelt húzza ki a fali dugaszoló aljzatból
- Ha áramszünet következik be, vagy ha a dugós csatlakozót véletlenül kihúzza, a gép akaratlan újraindításának megelőzésére azonnal oldja fel a be/ki kapcsoló S ② záróását

### A HASZNÁLATOT KÖVETŐEN

- Miután kikapcsolta a gépet, a tartozék forgását sose annak síkjára merőleges erővel állítsa meg

### A SZERSZÁMON TALÁLHATÓ SZIMBÓLUMOK MAGYARÁZATA

- ③ Használat előtt olvassa el a használati utasítást
- ④ Kettős szigetelés (földelővezeték nem szükséges)
- ⑤ Viseljen védőszemüveget és zaj elleni fülvédőt
- ⑥ A gépet ne dobja a háztartási szemétkébe

## KEZELÉS

- Összeszerelési útmutató ⑦
  - bontsa ki az eszközt és ellenőrizze, hogy az A csavar illeszkedik a szerszámgép fogantyújának csatlakozójához
  - teljesen nyomja le a B kart a fogantyú csatlakozójának rögzítéséhez
- **! szükség esetén használja a C imbuszkulcsot az A csavar rögzítéséhez/lazításához, ha a fogantyú csatlakozóját nem tudja teljes mértékben rögzíteni**
  - a szerszám fogantyújának szétszereléséhez
- Hosszabbító eszköz közepes hosszúsághoz (165 cm) ⑧
  - lazítsa meg a D rögzítő hüvelyt, fordítsa azt a szerszámgépen lévő kioldó jelzés irányába
  - hosszabbítsa meg az eszközt a kívánt hosszúságúra (123 - 165 cm)
  - rögzítse a D rögzítő hüvelyt, fordítsa azt a szerszámgépen lévő lezáró jelzés irányába
- Hosszabbító eszköz maximális hosszúsághoz (220 cm) ⑨
  - lazítsa meg a E rögzítő hüvelyt, fordítsa azt a szerszámgép fogantyúján lévő kioldó jelzés irányába
  - illesse fel az F továbbító kart a szerszámgép fogantyújának végébe, míg a jelölések az ábrán jelzettnek megfelelően illeszkednek az E rögzítő hüvelyen látható jelöléshez
  - rögzítse az E rögzítő hüvelyt, fordítsa azt a szerszámgép fogantyúján lévő lezáró jelzés irányába

- ! a szerszám maximális hosszúságban való meghosszabbítása csak akkor lehetséges, ha a szerszámot korábban már közepes hosszúságúra bővítette
- Csiszolótányér ⑩
  - soha ne használja a gépet az G jelű tányér nélkül
  - ! a sérült tányért azonnal cserélje ki (H csavart ki-/becsavarjuk a C hatszögkulcs segítségével)
  - ! a tányér eltávolítása előtt áramtalanítsa a gépet
- A csiszolókorong felszerelése ⑪
  - az J jelű korongot egyszerűen nyomja rá a tányérra oly módon, hogy a lyukak egybeessenek
  - szükség esetén a tányért előtte tisztítsa le
  - ! a porszívóhoz perforált, lyukacsos csiszolókorong van szüksége
- Por elszívás ⑫
  - lazítsa meg a E rögzítő hüvelyt, fordítsa azt a szerszám gép fogantyúján lévő kioldó jelzés irányába
  - az ábrának megfelelően illeszse fel a K rugalmas csövet a szerszám fogantyújának végére
  - rögzítse az E rögzítő hüvelyt, fordítsa azt a szerszám gép fogantyúján lévő lezáró jelzés irányába
  - közvetlenül az ipari porszívóhoz csatlakoztassa a rugalmas csövet a Ø 57 mm átmérőjű adapterrel (először távolítsa el a porszívó csövet)
  - a K rugalmas cső a 3 adapter egyikével is csatlakoztatható az ipari porszívóhoz anélkül, hogy eltávolítaná a porszívó csövet
  - az L vagy M jelű porszívó adapterek csatlakoztatásához az ábra utasításai szerint használja az N csavarhúzó
- A szerszám állványa/légáramlás szabályozás ⑬
  - a P szerszám állvány megelőzi a cső sérülését, amikor a munka szüneteltetésekor félreteszi a szerszám gépet
  - a légáramlás szabályozásához csúsztassa a Q szabályozót az R szerszámcsatlakozón lévő nyílás irányába
  - a szívóerő akkor a legkisebb, amikor a nyílás teljes mértékben látható
- Biztonsági be/kikapcsoló S ⑭
  - kapcsolja be a gépet ⑭a
  - ! mielőtt a készüléket a munkadarabra/ba vezetné, várja meg, amíg a motor a maximális fordulatszámot eléri
  - rögzítse a kapcsolót ⑭b
  - feloldja a rögzítést/kapcsolja ki a gépet ⑭c
  - ! kikapcsolás előtt készülékét távolítsa el a munkadarabtól
  - ! a gép kikapcsolása után a tárcsa egy pár másodpercig tovább forog
- Elektronikus késleltető
 

A késleltető a max. fordulatszámot biztosítja, hogy a gép bekapcsolásakor ne rántsон nagyot
- Elektronikus sebesség-tartás
 

Növekvő terhelés mellett is állandó sebességet biztosít
- Sebességszabályozása ⑮
 

Gondoskodik arról, hogy optimális csiszolást érjen el minden felületen

  - a kerékkel T segítségével tudja a csiszolási sebességet fokozatmentesen beállítani a minimumtól a maximumig

- a sebességnek meg kell felelnie a csiszolópapír minőségének
- próbálja ki a beállított értékeket egy próbafelületen a munka megkezdése előtt
- A gép vezetése és tartása ⑯
  - ! a gépet mindig két kézzel fogja
  - ! munka közben mindvégig tartsa gépet a szürke színű markolati terület(ek)en
  - tartsa mindig a gépet a megmunkálandó felülettel párhuzamosan, és körkörös mozgással csiszoljon
  - ! ne gyakoroljon túl nagy nyomást a gépre; hagyja azt egyedül dolgozni
  - mindig a teljes felülettel csiszoljon, hogy a nemkívánatos csiszolási nyomokat elkerülje
  - a szellőzőnyílásokat V ② mindig tartsa szabadon
- Csiszoló
  - az eltávolított anyag mennyisége a csiszolókorong forgási sebességének a szemcse nagyságának a függvénye
  - ha nagyobb nyomást fejt ki, a gép lassabban dolgozik

## HASZNÁLAT

- Magasabb falak csiszolásakor használja a meghosszabbított eszközt ⑰
- Mennyezetek csiszolásakor használja a maximális hosszúságúra bővített eszközt ⑱
- A nehezen elérhető részek csiszolásakor az ábrának megfelelően eltávolítható a W jelű tányér fedőelem ⑲

## KARBANTARTÁS / SZERVIZ

- Az ábrának megfelelően cserélje le a sérült X ② csiszolótolmolt ②
- Veszély elkerülése céljából a sérült tápkábelt csak SKIL szervizközpontban szabad kicserélni
- A szerszámot a védődobozában, száraz és zárt helyen tárolja, ahol gyermekek nem férhetnek hozzá ②
- Mindig tartsa tisztán a gépet és a vezetékét (különös tekintettel a szellőzőnyílásokra V ②)
- ! tisztításnál a levegőnyílásokra ne használjon hegyes tárgyakat
- ! tisztítás előtt húzza ki a csatlakozódugót
- Ha a gép a gondos gyártási és ellenőrzési eljárás ellenére egyszer mégis meghibásodna, akkor a javítással csak SKIL elektromos kéziszerszám-műhely ügyfélszolgálatát szabad megbízni
- küldje az összeszerelt gépet a vásárlást bizonyító számlával együtt a kereskedő vagy a legközelebbi SKIL szervizállomás címére (a címlista és a gép szervizdiagramja a www.skil.com címen található)

## KÖRNYEZET

- Az elektromos kéziszerszámokat, tartozékokat és csomagolást ne dobja a háztartási szemétkébe (csak EU-oroszágok számára)
  - a használt villamos és elektronikai készülékekről szóló 2012/19/EK irányelv és annak a nemzeti jogba való átültetése szerint az elhasznált elektromos kéziszerszámokat külön kell gyűjteni, és környezetbarát módon újra kell hasznosítani
  - erre emlékeztet a ⑥ jelzés, amennyiben felmerül az intézkedésre való igény

## ZAJ / REZGÉS

- Az EN 60745 alapján végzett mérések szerint ezen készülék hangnyomás szintje 82 dB(A) a hangteljesítmény szintje 93 dB(A) (normál eltérés: 3 dB), a rezgésszám < 2,5 m/s<sup>2</sup> (a három irányú vektorösszege; szórás K = 1,5 m/s<sup>2</sup>)
  - A rezgés-kibocsátási szint mérése az EN 60745 szabványban meghatározott szabványosított teszttel összhangban történt; ez egy eszközhöz egy másik eszközzel történő összehasonlítására, illetve a rezgésnek való kitettség előzetes felmérésére használható fel az eszközhöz az említett alkalmazásokra történő felhasználása során
    - az eszközhöz eltérő alkalmazásokra, vagy eltérő, illetve rosszul karbantartott tartozékokkal történő felhasználása jelentősen **emelheti** a kitettség szintjét
    - az idő, amikor az eszköz ki van kapcsolva, vagy amikor ugyan működik, de ténylegesen nem végez munkát, jelentősen **csökkentheti** a kitettség szintjét
- ! az eszköz és tartozékai karbantartásával, kezének melegen tartásával, és munkavégzésének megszervezésével védje meg magát a rezgések hatásaitól**

CZ

## Bruska na suché stěny 7520

### ÚVOD

- Tento nástroj je určen pro suché broušení omitnutých zdí a stropů, je obzvláště vhodný pro odstraňování vrstev nátěrů, lepidel a uvolněné omítky
- **Používejte nástroj pouze tehdy, pokud je kompletně sestaven** (společnost Skil nenese zodpovědnost za poškození nástroje a/nebo poranění osob způsobená následkem nesprávného sestavení nástroje)
- Před použitím si pečlivě přečtěte tento návod s pokyny a si uschovejte jej pro budoucí potřebu ③

### TECHNICKÁ DATA ①

### SOUČÁSTI NÁSTROJE ②

- A Napínací šroub
- B Napínací páčka
- C Šestihranný klíč
- D Zajišťovací objímka (pro prodloužení nástroje)
- E Zajišťovací objímka (pro připojení vysavače/prodlužovací trubice)
- F Doplněková rukojeť + prodlužovací trubice
- G Unášec (VELCRO)
- H Útažná matka
- J Brusný koutec
- K Ohebná hadice + adaptér na vysavač Ø 57 mm
- L Adaptér na vysavač Ø 47 mm
- M Adaptér na vysavač Ø 35 mm
- N Šroubovák se dvěma konci
- P Standardní nástroj
- Q Regulátor proudu vzduchu
- R Konektor nástroj
- S Zajišťovací spínač zapnuto/vypnuto

- T Kolečko regulátor rychlosti broušení
- V Větrací štěrbin
- W Krycí lišta
- X Hadice na písek

## BEZPEČNOST

### OBECNÉ BEZPEČNOSTNÍ POKYNY PRO ELEKTRONÁŘADÍ

**⚠ VAROVÁNÍ Přečtěte si všechny bezpečnostní pokyny, výstrahy, zobrazení a specifikace k tomuto elektronářadí.** Nedodržování všech níže uvedených pokynů může mít za následek úraz elektrickým proudem, požár a/nebo těžké poranění. **Všechny pokyny a výstrahy uchovejte pro budoucí potřebu.** Ve varovných upozorněních použitý pojem "elektronářadí" se vztahuje na elektronářadí provozované na el. síti (se síťovým kabelem) a na elektronářadí provozované na akumulátoru (bez síťového kabelu).

#### 1) BEZPEČNOST PRACOVNÍHO MÍSTA

- a) **Udržujte Vaše pracovní místo čisté a uklizené.** Nepořádek nebo neosvětlené pracovní oblasti mohou vést k úrazům.
- b) **Se strojem nepracujte v prostředích ohrožených explozí, kde se nacházejí hořlavé kapaliny, plyny nebo prach.** Elektronářadí vytváří jiskry, které mohou prach nebo páry zapálit.
- c) **Děti a jiné osoby udržujte při použití elektronářadí daleko od Vašeho pracovního místa.** Při rozptýlení můžete ztratit kontrolu nad strojem.

#### 2) ELEKTRICKÁ BEZPEČNOST

- a) **Připojovací zástrčka stroje musí lícovat se zásuvkou. Zástrčka nesmí být žádným způsobem upravena. Společně se stroji s ochranným uzemněním nepoužívejte žádné adaptérové zástrčky.** Neupravené zástrčky a vhodné zásuvky snižují riziko elektrického úderu.
  - b) **Zabraňte kontaktu těla s uzemněnými povrchy, jako např. potrubí, topení, sporáky a chladničky.** Je-li Vaše tělo uzemněno, existuje zvýšené riziko elektrického úderu.
  - c) **Chraňte stroj před deštěm a vlhkem.** Vniknutí vody do elektrického stroje zvyšuje nebezpečí elektrického úderu.
  - d) **Dbejte na účel kabelu, nepoužívejte jej k nošení či zavěšení stroje nebo vytážením zástrčky ze zásuvky. Udržujte kabel daleko od tepla, oleje, ostrých hran nebo pohyblivých částí stroje.** Poškozené nebo spletené kabely zvyšují riziko elektrického úderu.
  - e) **Pokud pracujete s elektronářadím venku, použijte pouze takové prodlužovací kabely, které jsou schváleny i pro venkovní použití.** Použití prodlužovacího kabelu, jež je vhodný pro použití venku, snižuje riziko elektrického úderu.
  - f) **Pokud se nelze vyhnout provozu elektronářadí ve vlhkém prostředí, použijte ochranný jistič.** Nasazení ochranného jističe snižuje riziko úderu elektrickým proudem.
- #### 3) BEZPEČNOST OSOB
- a) **Bud'te pozorní, dávejte pozor na to, co děláte a přistupujte k práci s elektronářadím rozumně. Stroj nepoužívejte pokud jste unaveni nebo pod vlivem**

- drog, alkoholu nebo léků.** Moment nepozornosti při použití elektronářadí může vést k vážným poraněním.
- b) **Noste osobní ochranné pomůcky a vždy ochranné brýle.** Nošení osobních ochranných pomůček jako maska proti prachu, bezpečnostní obuv s protiskluzovou podrážkou, ochranná přilba nebo sluchátka, podle druhu nasazení elektronářadí, snižují riziko poranění.
- c) **Zabraňte neúmyslnému uvedení do provozu. Přesvědčte se, že je elektronářadí vypnuté dříve než jej uchopíte, poneseťe či připojíte na zdroj proudu a/ nebo akumulátor.** Máte-li při nošení elektronářadí prst na spínači nebo pokud stroj připojíte ke zdroji proudu zapnutý, pak to může vést k úrazům.
- d) **Než stroj zapnete, odstraňte seřizovací nástroje nebo šroubovák.** Nástroj nebo klíč, který se nachází v otáčivém dílu stroje, může vést k poranění.
- e) **Nepřečtejte se. Zajistěte si bezpečný postoj a vždy udržujte rovnováhu.** Tím můžete stroj v neočekávaných situacích lépe kontrolovat.
- f) **Noste vhodný oděv. Nenoste žádný volný oděv nebo šperky. Vlasy a oděv udržujte daleko od pohybujících se dílů.** Volný oděv, šperky nebo dlouhé vlasy mohou být zachyceny pohybujícími se díly.
- g) **Lze-li namontovat odsávací či zachycující přípravky, přesvědčte se, že jsou připojeny a správně použity.** Použití odsávání prachu může snížit ohrožení prachem.
- h) **Dbejte na to, abyste při častém používání nářadí nebyli méně ostražití a nezapomínali na bezpečnostní zásady.** Nedbalé ovládání může způsobit těžké poranění za zlomek sekundy.
- 4) SVĚDOMITĚ ZACHÁZENÍ A POUŽÍVÁNÍ ELEKTRONÁŘADÍ**
- a) **Stroj nepřetěžujte. Pro svou práci použijte k tomu určený stroj.** S vhodným elektronářadím budete pracovat v udané oblasti výkonu lépe a bezpečněji.
- b) **Nepoužívejte žádné elektronářadí, jehož spínač je vadný.** Elektronářadí, které nelze zapnout či vypnout je nebezpečné a musí se opravit.
- c) **Než provedete seřízení stroje, výměnu dílů příslušenství nebo stroj odložíte, vytáhněte zástrčku ze zásuvky a/nebo odstraňte odpojitelný akumulátor.** Toto preventivní opatření zabrání neúmyslnému zapnutí stroje.
- d) **Uchovávejte nepoužívané elektronářadí mimo dosah dětí. Nenechte stroj používat osobám, které se strojem nejsou seznámeny nebo nečetly tyto pokyny.** Elektronářadí je nebezpečné, je-li používáno nezkušenými osobami.
- e) **Pečujte o elektronářadí a příslušenství svědomitě. Zkontrolujte, zda pohyblivé díly stroje bezvadně fungují a nevzpříčují se, zda díly nejsou zlomené nebo poškozené tak, že je omezena funkce stroje. Poškozené díly nechte před nasazením stroje opravit.** Mnoho úrazů má příčinu ve špatně udržovaném elektronářadí.
- f) **Řezné nástroje udržujte ostré a čisté.** Pečlivě ošetřované řezné nástroje s ostrými řeznými hranami se méně vzpříčují a dají se lehčeji vést.
- g) **Používejte elektronářadí, příslušenství, nasazovací nástroje apod. podle těchto pokynů. Respektujte přitom pracovní podmínky a prováděnou činnost.** Použití elektronářadí pro jiné než určující použití může vést k nebezpečným situacím.

- h) **Udržujte rukojeti a úchytné plochy suché, čisté a bez oleje amaziva.** Kluzké rukojeti a úchytné plochy neumožňují bezpečnou manipulaci a ovládání nářadí v neočekávaných situacích.

## 5) SERVIS

- a) **Nechte Váš stroj opravit pouze kvalifikovaným odborným personálem a pouze s originálními náhradními díly.** Tím bude zajištěno, že bezpečnost stroje zůstane zachována.

## BEZPEČNOSTNÍ PŘEDPISY PRO BRUSKY NA SUCHÉ STĚNY

- 1) **SPOLEČNÁ VAROVNÁ UPOZORNĚNÍ K SMIRKOVÁNÍ**
- a) **Toto elektronářadí se používá jako bruska brusným papírem. Dbejte všech varovných upozornění, pokynů, zobrazení a údajů, jež jste s elektronářadím obdrželi.** Pokud následující pokyny nedodržíte, může to vést k úderu elektrickým proudem, požáru nebo těžkým poraněním.
- b) **Nedoporučujeme používat toto elektronářadí k broušení, kartáčování, leštění ani řezání.** Činnosti, k jejichž provádění nebylo toto elektronářadí určeno, mohou způsobit nebezpečné situace a zranění osob.
- c) **Nepoužívejte žádné příslušenství, které není výrobem pro toto elektronářadí speciálně určeno a doporučeno.** Pouze to, že můžete příslušenství na Vaše elektronářadí upevnit, nezaručuje bezpečné použití.
- d) **Dovolené otáčky nasazovacího nástroje musí být nejméně tak vysoké jako nejvyšší otáčky uvedené na elektronářadí.** Příslušenství, jež se otáčí rychleji než je dovoleno, může být zničeno.
- e) **Vnější rozměr a tloušťka nasazovacího nástroje musí odpovídat rozměrovým údajům Vašeho elektronářadí.** Špatně dimenzované nasazovací nástroje nemohou být dostatečně stíněny nebo kontrolovány.
- f) **Nasazovací nástroje se závitovou vložkou musejí přesně lícovat na závit brusného vřetene. U nasazovacích nástrojů, jež jsou montované prostřednictvím příruby, musí průměr otvoru nasazovacího nástroje lícovat na upínací průměr příruby.** Nasazovací nástroje, které nejsou na elektronářadí upevněné přesně, se nerovnoměrně otáčejí, velmi silně vibrují a mohou vést ke ztrátě kontroly.
- g) **Nepoužívejte žádné poškozené nasazovací nástroje. Zkontrolujte před každým použitím nasazovací nástroje jako brusné kotouče na odštěpky a trhliny, brusné talíře na trhliny, ořet nebo silné opotřebení, drátěné kartáče na uvolněné nebo zlomené dráty. Spadne-li elektronářadí nebo nasazovací nástroj z výšky, zkontrolujte zda není poškozený nebo použijte nepoškozený nasazovací nástroj. Pokud jste nasazovací nástroj zkontrolovali a nasadili, držte se Vy a v blízkosti nacházející se osoby mimo rovinu rotujícího nasazovacího nástroje a nechte elektronářadí běžet jednu minutu s nejvyššími otáčkami.** Poškozené nasazovací nástroje většinou v této době testování prasknou.
- h) **Noste osobní ochranné vybavení ⑤.** Podle aplikace použijte ochranu celého obličje, ochranu očí nebo ochranné brýle. Taktéž adekvátně noste ochrannou

masku proti prachu, ochranu sluchu, ochranné rukavice nebo speciální zástěru, jež Vás ochrání před malými částicemi brusiva a materiálu. Oči mají být chráněny před odletujícími cizími tělísky, jež vznikají při různých nasazeních. Protiprachová maska či respirátor musejí při nasazení vznikající prach odfiltrovat. Pokud jste dlouho vystaveni silnému hluku, můžete utrpět ztrátu sluchu.

- i) **Dbejte u ostatních osob na bezpečnou vzdálenost k Vaší pracovní oblasti. Každý, kdo vstoupí do této pracovní oblasti, musí nosit osobní ochranné vybavení.** Úlomky obrobku nebo zlomené nasazovací nástroje mohou odletnout a způsobit poranění i mimo přímou pracovní oblast.
- j) **Pokud provádíte práce, při kterých může nasazovací nástroj zasáhnout skrytá elektrická vedení nebo vlastní síťový kabel, pak držte elektronářadí na izolovaných plochách rukojeti.** Kontakt s vedením pod napětím může přivést napětí i na kovové díly elektronářadí a vést k úderu elektrickým proudem.
- k) **Držte síťový kabel daleko od otáčejících se nasazovacích nástrojů.** Když ztratíte kontrolu nad elektronářadím, může být přerušen nebo zachycen síťový kabel a Vaše paže nebo ruka se může dostat do otáčejícího se nasazovacího nástroje.
- l) **Nikdy neodkládejte elektronářadí dřívě, než se nasazovací nástroj dostal zcela do stavu klidu.** Otáčející se nasazovací nástroj se může dostat do kontaktu s odkládací plochou, čímž můžete ztratit kontrolu nad elektronářadím.
- m) **Nenechte elektronářadí běžet po dobu, co jej nesete.** Váš oděv může být náhodným kontaktem s otáčejícím se nasazovacím nástrojem zachycen a nasazovací nástroj se může zavrtat do Vašeho těla.
- n) **Čistěte pravidelně větrací otvory Vašeho elektronářadí.** Ventilátor motoru vtahuje do tělesa prach a silné nahromadění kovového prachu může způsobit elektrická rizika.
- o) **Nepoužívejte elektronářadí v blízkosti hořlavých materiálů.** Jiskry mohou tyto materiály zapálit.
- p) **Nepoužívejte žádné nasazovací nástroje, které vyžadují kapalné chladicí prostředky.** Použití vody nebo jiných kapalných chladicích prostředků může vést k úderu elektrickým proudem.

## 2) ZPĚTNÝ RÁZ A ODPOVÍDAJÍCÍ VAROVNÁ UPOZORNĚNÍ

- Zpětný ráz je náhlá reakce v důsledku zaseknutého nebo zablokovaného otáčejícího se nasazovacího nástroje, jako je brusný kotouč, brusný talíř, drátěný kartáč atd. Zaseknutí nebo zablokování vede k náhlému zastavení rotujícího nasazovacího nástroje. Tím nekontrolovaně elektronářadí akceleruje v místě zablokování proti směru otáčení nasazovacího nástroje.
- Pokud se např. přičí nebo blokuje brusný kotouč v obrobku, může se hrana brusného kotouče, která se zanořuje do obrobku, zakousnout a tím brusný kotouč vylomit nebo způsobit zpětný ráz. Brusný kotouč se potom pohybuje k nebo od obsluhující osoby, podle směru otáčení kotouče na místě zablokování. Při tom mohou brusné kotouče i prasknout.
- Zpětný ráz je důsledek nesprávného nebo chybného použití elektronářadí. Lze mu zabránit vhodnými preventivními opatřeními, jak je následně popsáno.

- a) **Držte elektronářadí dobře pevně a dejte Vaše tělo a paže do polohy, ve které můžete zachytit síly zpětného rázu. Je-li k dispozici, použijte vždy přidavnou rukojeť, abyste měli co největší možný kontrolu nad silami zpětného rázu nebo reakčních momentů při rozběhu.** Obsluhující osoba může vhodnými preventivními opatřeními zvládnout síly zpětného rázu a reakčního momentu.
- b) **Nedávejte Vaši ruku do blízkosti otáčejících se nasazovacích nástrojů.** Nasazovací nástroj se při zpětném rázu může pohybovat přes Vaši ruku.
- c) **Vyhýbejte se Vaším tělem oblasti, kam se bude elektronářadí při zpětném rázu pohybovat.** Zpětný ráz vháni elektronářadí v místě zablokování do opačného směru k pohybu brusného kotouče.
- d) **Zvlášť opatrně pracujte v místech rohů, ostrých hran apod. Zabraňte, aby se nasazovací nástroje odrazil od obrobku a vzpřičil.** Rotující nasazovací nástroj je u rohů, ostrých hran a pokud se odrazí náhle, může vést k blokování. Toto způsobí ztrátu kontroly nebo zpětný ráz.
- e) **Nepoužívejte žádný článkový nebo ozubený pilový kotouč.** Takovéto nasazovací nástroje způsobují často zpětný ráz nebo ztrátu kontroly nad elektronářadím.

## 3) ZVLÁŠTNÍ VAROVNÁ UPOZORNĚNÍ KE SMÍKOVÁNÍ

- a) **Nepoužívejte žádné předimenzované brusné listy, ale dodržujte údaje výrobce k velikosti brusného listu.** Brusné listy, které vyčnívají přes brusný talíř, mohou způsobit poranění a též vést k blokování, roztržení brusných listů nebo ke zpětnému rázu.

## OBECE

- Tento nástroj nesmí používat osoby mladší 16 let
- **Tento nástroj není určený k tomu, aby ji používaly děti a osoby s omezenými fyzickými, smyslovými či mentálními schopnostmi, nebo s nedostatkem zkušeností a vědomostí**
- Postarejte se, aby si děti nehrály s nástrojem
- Tento nářadí není vhodný k broušení za mokra
- **Před seřizováním, měněním pilových listů a příslušenství, vždy vytáhněte zástrčku nářadí z el. sítě**

## PŘÍSLUŠENSTVÍ

- SKIL zajistí bezchybnou funkci nářadí pouze tehdy, používáte-li odpovídající příslušenství, které obdržíte u svého prodejce SKIL
- Při montáži nebo používání jiného příslušenství než značky SKIL se řište pokyny daného výrobce
- Manipulujte a skladujte příslušenství opatrně

## VENKOVNÍ POUŽITÍ

- Zapojte nástroj přes jistič poruchového proudu (FI) se spouštěcím proudem max. 30 mA

## PŘED POUŽITÍM

- Před prvním použitím nástroje doporučujeme získání praktických informací
- Vždy zkontrolujte, zda je napájecí napětí stejné jako napětí uvedené na typovém štítku nástroje (nářadí určené k napájení 230V nebo 240V lze použít též v síti 220V)
- **Použijte vhodné hledací přístroje k vyhledání skrytých přívodních vedení nebo přizvěte místní dodavatelskou společnost** (kontakt s el. vedením může vést k požáru a elektrickému úderu; poškození plynového vedení může vést k explozi; proniknutí do vodovodního potrubí může způsobit věcné škody nebo elektrický úder)



- **Nepracovávajte žádný materiál obsahující azbest** (azbest je karcinogenní)
- Prach z látek, jako jsou barvy obsahující olovo, některé druhy dřeva, minerály a kovy, může být škodlivý (kontakt s prachem nebo jeho vdechnutí může způsobit alergickou reakci a/nebo vyvolat respirační choroby u obsluhy nebo přihlížejících); **nošte protiprachovou masku a pracujte se zařízením na odsávání prachu, pokud je možné jej připojit**
- Některé druhy prachu jsou klasifikovány jako karcinogenní (například dubový a bukový prach) zejména ve spojení s přísadami pro úpravu dřeva; **nošte protiprachovou masku a pracujte se zařízením na odsávání prachu, pokud je možné jej připojit**
- Dodržujte stanovená nařízení pro práci v prašném prostředí
- Neupínejte nástroj do svěráku
- Používejte zcela rozvinuté a bezpečné prodlužovací šňůry o kapacitě 16 ampér

## BĚHEM POUŽITÍ

- Nedotýkejte se pohybujícího se brusného kotouče
- Opatřebovaný, natržený nebo zanesený brusný kotouč vždy ihned vyměňte
- Jestliže přívodní šňůru při práci podkódníte nebo proříznete, nedotýkejte se jí a okamžitě ji vytáhněte ze síťové zásuvky
- Pila se nesmí používat, je-li její přívodní šňůra poškozená; nechte si je kvalifikovaným pracovníkem vyměnit
- V případě atypického chování nebo cizích hluků ihned vypněte nářadí a vytáhněte zástrčku
- V případě přerušení proudu nebo při náhodném vytažení ze zásuvky ihned uvolněte spínač vypnut/zapnuto S ②, aby nedošlo k nekontrolovanému opětovnému spuštění

## PO POUŽITÍ

- Po vypnutí nástroje nikdy nezastavujte otáčení příslušenství tlakem ze strany

## YSVĚTLENÍ SYMBOLŮ NA NÁŘADÍ

- ③ Před použitím si přečtěte návod k použití
- ④ Dvojitá izolace (není nutný zemnicí drát)
- ⑤ Noste ochranné brýle a ochranu sluchu
- ⑥ Nářadí nevyhazujte do komunálního odpadu

## OBSLUHA

- Montážní návod ⑦
  - rozložte nástroj a zajistěte, aby šroub A zapadl do otvoru v přípoje držadla nástroje
  - zcela stlačte páčku B, abyste zajistili přípojku držadla
  - ! v případě nutnosti použijte šestihranný klíč C na uvolnění/utažení šroubu A, když nelze přípojku rukojeti zcela zajistit**
  - při skládání držadla nástroje postupujte opačně
- Prodloužení nástroje na střední délku (165 cm) ⑧
  - uvolněte zajišťovací objímku D otočením ve směru symbolu pro odjištění na nástroji
  - prodlužte nástroj do požadované délky (123 - 165 cm)
  - utáhněte zajišťovací objímku D otočením ve směru symbolu pro zajištění na nástroji
- Prodloužení nástroje na maximální délku (220 cm) ⑨
  - uvolněte zajišťovací objímku E otočením ve směru symbolu pro odjištění na držadle nástroje
  - vložte doplňkové držadlo F do konce držadla nástroje tak, aby bylo označení - viz obrázek - v rovině s hranou zajišťovací objímky E

- utáhněte zajišťovací objímku E otočením ve směru symbolu pro zajištění na držadle nástroje
- ! prodloužené nástroje na jeho maximální délku je možné pouze tehdy, když je nástroj již prodloužen na střední délku**

- Unášec ⑩
  - v žádném případě nepoužívejte přístroj bez unášče G
  - ! poškozený unášec ihned nahraďte novým (sejmutí/upevnění útažné matky H pomocí šestihranného klíče C)**
  - ! před sejmutím unášče, vytáhněte zástrčku ze zásuvky**
- Připevňování brusného kotouče ⑪
  - brusný kotouč J přitlačte na unášec tak, aby se otvory v unášeci a brusném kotouči kryly
  - vždy je nutné unášec nejprve očistit
  - ! pro odsávání je nutné používat perforovaný brusný kotouč**
- Odsávání prachu ⑫
  - uvolněte zajišťovací objímku E otočením ve směru symbolu pro odjištění na držadle nástroje
  - vložte ohebnou hadici K do konce držadla nástroje, jak je zobrazeno
  - utáhněte zajišťovací objímku E otočením ve směru symbolu pro zajištění na držadle nástroje
  - připojte ohebnou hadici s adaptérem o Ø 57 mm přímo k průmyslovému vysavači (**nejprve odstraňte hadici vysavače**)
  - je také možné připojit ohebnou hadici K pomocí jednoho ze 3 adaptéru k průmyslovému vysavači**bez odstranění hadice vysavače**
  - namontujte adaptér vysavače L nebo M použijte šroubovák N dle obrázku
- Standardní ovládání nástroje/ovládání průtoku vzduchu ⑬
  - standardní ovládání nástroje P zabráňuje poškození hadice při odložení nástroje během přestávek při práci
  - ovládá průtok vzduchu posuvným regulátorem Q přes otvor v konektoru nástroje R
  - když je otvor zcela viditelný, je sací výkon na své nejnižší úrovni
- Zajišťovací spínač "zapnuto/vypnuto" S ⑭
  - zapněte nářadí ⑭a
  - ! nástroj přikládejte k obrobku až po dosažení maximálních otáček**
  - zajistěte spínač ⑭b
  - uvolnění arétrace/vypněte nářadí ⑭c
  - ! před vypnutím nářadí nejprve odejměte od obrobku**
  - ! po vypnutí nářadí kotouč pokračuje v otáčivém pohybu, vyčkejte proto do úplného zastavení kotouče**
- Pozvolný rozběh
  - Vestavená elektronika zajistí pozvolný rozběh brusky, bez velkého rázu po zapnutí
- Konstantní rychlost
  - Pomocí elektroniky je udržována konstantní rychlost i při kolísajícím zatížení nářadí
- Kontrola rychlosti ⑮
  - Optimální výsledky při broušení různých materiálů docílíte
  - pevným knoflíkem T můžete nastavit rychlost broušení plynule měnit od minimální až po maximální otáčky

- vždy pracovní rychlost musí souhlasit a být přizpůsobena zrnitosti brusného papíru
- vyzkoušejte si nejprve optimální pracovní rychlost a velikost zrnění na zkušební části materiálu
- Držení a vedení nástroje ⑮
  - ! **držte nářadí vždy pevně oběma rukama**
  - ! **při práci vždy držte nástroj v šedě zbarvené oblasti rukojeti**
  - udržujte brusku rovnoběžně s obráběnou plochou, veďte krouživými pohyby
  - ! **na nářadí přílid netlačte, nechte pracovat brousící plochu za vás**
  - zabráníte tak vzniku nežadoucích rýh na obráběném materiálu
  - udržujte větrací štěrby V ② nezakryté
- Broušení
  - odvádění odpadu odpovídá rychlostí otáček brusného kotouče a velikostí použitých brusných zrn
  - při větší přitlačné síle se otáčky zmenší

## NÁVOD K POUŽITÍ

- Pro broušení (vyšších) stěn použijte nástroj s prodlouženou délkou ⑰
- Pro broušení stropů použijte nástroj s maximální délkou ⑱
- Pro broušení obtížně dostupných míst lze odstranit krycí lištu W, jak je zobrazeno na obrázku ⑲

## ÚDRŽBA / SERVIS

- Poškozenou hadici na písek odstraňte X ② podle obrázku ⑳
- Poškozenou napájecí šňůru nechte vyměnit jedině v servisním středisku SKIL, abyste zamezili riziku
- Nástroj skladujte v ochranném pouzdrě na suchém a uzamčeném místě mimo dosah dětí ㉑
- Nástroj a přírodní šňůru udržujte čisté (zejména větrací štěrby V ②)
  - ! **nepokoušejte se je čistit tak, že strčíte hroty předmětů mezi větrací štěrby**
  - ! **před čištěním odpojte zástrčku**
- Pokud dojde i přes pečlivou výrobu a náročné kontroly k poruše nástroje, svěřte provedení opravy autorizovanému servisnímu středisku pro elektronářadí firmy SKIL
  - zašlete nástroj **nerozebraný** spolu s potvrzením o nákupu své prodejní nebo nejbližšímu servisu značky SKIL (adresy a servisní schema nástroje najdete na [www.skil.com](http://www.skil.com))

## ŽIVOTNÍ PROSTŘEDÍ

- **Elektrické nářadí, doplňky a balení nevyhazujte do komunálního odpadu** (jen pro státy EU)
  - podle evropské směrnice 2012/19/EG o nakládání s použitými elektrickými a elektronickými zařízeními a odpadových ustanovení právních předpisů jednotlivých zemí se použitá elektrická nářadí, musí sbírat odděleně od ostatního odpadu a podrobit ekologicky šetrnému recyklování
  - symbol ㉒ na to upozorňuje

## HLUČNOSTI / VIBRACÍ

- Měřeno podle EN 60745 činí tlak hlukové vlny tohoto přístroje 82 dB(A) a dávka hlučnosti 93 dB(A) (standardní odchylka: 3 dB), a vibrací <math> < 2,5 \text{ m/s}^2 </math> (vektorový součet tří os; nepřesnost  $K = 1,5 \text{ m/s}^2$ )
- Úroveň vibrací byla měřena v souladu se standardizovaným testem podle EN 60745; je možné ji použít ke srovnání jednoho přístroje s druhým a jako předběžné posouzení vystavování se vibracím při používání přístroje k uvedeným aplikacím
  - používání přístroje k jiným aplikacím nebo s jiným či špatně udržovaným příslušenstvím může zásadně **zvýšit** úroveň vystavení se vibracím
  - doba, kdy je přístroj vypnutý nebo kdy běží, ale ve skutečnosti není využíván, může zásadně **snížit** úroveň vystavení se vibracím
- ! **chráňte se před následky vibrací tak, že budete dbát na udržbu přístroje a příslušenství, budete si udržovat teplé ruce a uspořádáte si své pracovní postupy**

TR

**Alçıpan Zımpara Makinesi**

**7520**

## GİRİŞ

- Bu alet, sıvalı duvarların ve tavanların kuru zımparalanmasında kullanılmak üzere üretilmiştir; özellikle boya kaplamaları, yapışkanlı ve kabarmış sıvaları temizlemek için uygundur
- **Aleti, sadece montajı doğru ve tam olarak doğru yapıldığında kullanın** (aletin hatalı olarak montajından kaynaklanan alet hasarlarından ve/veya kişisel yaralanmalardan dolayı sorumlu tutulamayacağına unutmayın)
- Kullanmadan önce bu kılavuzu dikkatli bir şekilde okuyun ve ileride ihtiyacınız olduğunda kullanmak için saklayın ③

## TEKNİK VERİLER ①

### ALET BİLEŞENLERİ ②

- A** Germe vidası
- B** Germe kolu
- C** Altigen anahtar
- D** Kenetleme manşonu (aleti uzatmak için)
- E** Kenetleme manşonu (vakumlu temizleyici/uzatma ekini bağlamak için)
- F** İlave tutamak + uzatma eki
- G** Zımpara tablası (VELCRO)
- H** Tabla somunu
- J** Zımpara diski
- K** Esnek hortum + vakumlu temizleyici adaptörü Ø 57 mm
- L** Vakumlu temizleyici adaptörü Ø 47 mm
- M** Vakumlu temizleyici adaptörü Ø 35 mm
- N** Çift uçlu tornavida
- P** Alet standardı
- Q** Hava akış regülatörü
- R** Alet bağlantı parçası
- S** Açma/kapama kilitleme şalteri
- T** Zımpara hız seçimi tekerleği

- V Havalandırma yuvaları  
W Ped koruma parçası  
X Kumlama hortumu

## GÜVENLİK

### GENEL ELEKTRİKLİ EL ALETİ GÜVENLİK UYARILARI

**⚠ UYARI** Bu elektrikli el aletle birlikte gelen tüm güvenlik uyarılarını, talimatları, resim ve açıklamaları okuyun. Aşağıda bulunan talimatlara uyulmaması elektrik çarpmalarına, yangınlara ve/veya ağır yaralanmalara neden olabilir. Tüm uyarı ve talimatları ileride kullanmak üzere saklayın. Uyarı ve talimat hükümlerinde kullanılan "elektrikli el aleti" kavramı, akım şebekesine bağlı (şebeke bağlantı kablosu ile) aletlerle akü ile çalışan aletleri (akım şebekesine bağlantısı olmayan aletler) kapsamaktadır.

#### 1) ÇALIŞMA YERİ GÜVENLİĞİ

- a) Çalıştığınız yeri temiz ve düzenli tutun. İşyerindeki düzensizlik veya yetersiz aydınlatma kazalara neden olabilir.
- b) Yanıcı sıvıların, gazların veya tozların bulunduğu patlama tehlikesi olan yer ve mekânlarda aletinizle çalışmayın. Elektrikli el aletleri, toz veya buharların tutuşmasına veya yanmasına neden olan kıvılcımlar çıkarırlar.
- c) Elektrikli el aletinizle çalışırken çocukları ve başkalarını çalışma alanınızın uzağında tutun. Yakınızdaki bulunan kişiler dikkatinizi dağıtabilir ve bu da alet üzerindeki kontrolünüzü kaybetmenize neden olabilir.

#### 2) ELEKTRİKSEL GÜVENLİK

- a) Aletinizin bağlantı fişi prize uymalıdır. Fişi hiçbir şekilde değiştirmeyin. Koruyucu topraklamalı aletlerle adaptörlü fiş kullanmayın. Değiştirilmemiş, orijinal fiş ve uygun prizler elektrik çarpma tehlikesini azaltır.
- b) Borular, kalorifer tesisatı, ısıtıcılar ve buzdolapları gibi topraklanmış yüzeylerle bedensel temasa gelmekten kaçının. Eğer bedeniniz topraklanacak olursa yüksek bir elektrik çarpma tehlikesi ortaya çıkar.
- c) Aletinizi yağmur ve nemden koruyun. Elektrikli el aletinin içine suyun sızması elektrik çarpma tehlikesini yükseltir.
- d) Kabloyu kendi amacı dışında kullanmayın; örneğin aleti kablodan tutarak taşımayın, aleti kablo ile asmayın veya kablodan çekerek fişi prizden çıkarmayın. Kabloyu aşırı sıcartan, yağlardan, keskin kenarlı cisimlerden veya aletin hareketli parçalarından uzak tutun. Hasarlı veya dolaşmış kablo elektrik çarpma tehlikesini yükseltir.
- e) Elektrikli el aletinizle açık havada çalışırken mutlaka açık havada kullanılmaya müsadeeli uzatma kablosu kullanın. Açık havada kullanılmaya uygun ve müsadeeli uzatma kablosunun kullanılması elektrik çarpma tehlikesini azaltır.
- f) Elektrikli el aletinin nemli ortamlarda çalıştırılması şartsa, mutlaka toprak kaçağı devre kesicisi kullanın. Toprak kaçağı devre kesicisi kullanımı elektrik çarpma tehlikesini azaltır.

#### 3) KİŞİLERİN GÜVENLİĞİ

- a) Dikkatli olun, ne yaptığınıza dikkat edin ve elektrikli el aletinizle çalışırken makul hareket edin. Yorgunsanız, hap, ilaç veya alkol almışsanız aletinizi

kullanmayın. Aletinizi kullanırken bir anlık dikkatsizliğiniz ciddi yaralanmalara yol açabilir.

- b) **Daima kişisel korunma donanımları ve bir koruyucu gözlük kullanın.** Elektrikli el aletinin türü ve kullanımına uygun olarak kullanacağınız toz maskesi, kaymayan sağlam iş ayakkabıları, koruyucu kask veya koruyucu kulaklık gibi kişisel korunma donanımlarını kullanmanızı yaralanma tehlikesini büyük ölçüde azaltır.
- c) **Aleti yanlışlıkla çalıştırmaktan kaçının. Akım ikmal şebekesine ve/veya aküye bağlamadan, elinize alıp taşımadan önce elektrikli el aletinin kapalı durumda olduğundan emin olun.** Elektrikli el aletini parmağınız şalter üzerinde dururken taşırsanız ve alet açılken fişi prize sokarsanız kazalara neden olabilirsiniz.
- d) **Aleti çalıştırmadan önce ayar aletlerini veya tornavidaları aletten uzaklaştırın.** Dönen alet parçasına temas halinde bulunur bir uç veya anahtar yaralanmalara neden olabilir.
- e) **Kendinize çok fazla güvenmeyin. Duruşunuzun güvenli olmasına dikkat edin ve daima dengeyi koruyun.** Bu sayede aletinizi beklenmedik durumlarda daha iyi kontrol edersiniz.
- f) **Uygun iş elbiseleri giyin. Geniş giysiler giymeyin ve takı takmayın. Saçlarınızı ve giysilerinizi aletin hareketli parçalarından uzak tutun.** Bol giysiler, takılar veya uzun saçlar aletin hareketli parçaları tarafından tutulabilir.
- g) **Aletinize toz emme donanımı ve toz tutma donanımı takılabiliyorsa, bunların bağlı olup olmadığını ve doğru işlev görün görmediklerini kontrol edin.** Toz emme donanımının kullanımı tozdan kaynaklanabilecek tehlikeleri azaltır.
- h) **Aletleri sık kullanmanız sebebiyle kazandığınız alışkanlıklar, güvenlik prensiplerine uymazı önlememelidir.** Dikkatsiz bir hareket, bir anda ciddi yaralanmalara yol açabilir.
- 4) ELEKTRİKLİ EL ALETLERİYLE DİKKATLİ ÇALIŞMAK VE ALETİ DOĞRU KULLANMAK**
- a) **Aletinizi aşırı ölçüde zorlamayın. İşinize uygun elektrikli el aletini kullanın.** Uygun elektrikli el aleti ile belirtilen performans alanında daha iyi ve daha güvenli çalışırsınız.
- b) **Açma/kapama şalteri arızalı olan elektrikli el aletini kullanmayın.** Açılıp kapanamayan bir elektrikli el aleti tehlikelidir ve onarılması gerekir.
- c) **Alette bir ayarlama işlemine başlamadan, herhangi bir aksesuarı değiştirirken veya aleti elinizden bırakırken fişi prizden çekin veya aküyü çıkarın.** Bu önem, elektrikli el aletinin yanlışlıkla çalışmasını önler.
- d) **Kullanım dışında iken elektrikli el aletinizi çocukların ulaşamayacağı bir yerde saklayın. Aleti kullanmayı bilmeyen veya bu güvenlik talimatını okumayan kişilerin aleti kullanmasına izin vermeyin.** Deneyimsiz kişiler tarafından kullanıldıkları takdirde elektrikli el aletleri tehlikeli olabilirler.
- e) **Elektrikli el aletinizin ve aksesuarlarının bakımını düzenli yapın. Aletin hareketli parçalarını kusursuz işlev görün görmediklerini ve sıkışmadıklarını, parçalarını kırık veya hasarlı olup olmadıklarını kontrol edin, aksi takdirde alet işlevini tam olarak yerine getiremez. Aletinizi kullanmadan önce hasarlı parçaları onartın.** Birçok iş kazası aletlerin kötü ve yetersiz bakımından kaynaklanır.

- f) **Kesici uçları keskin ve temiz tutun.** İyi bakım görmüş kesici uçlar daha ender sıkışır ve daha iyi yönlendirilirler.
- g) **Elektrikli el aletlerini, aksesuarı, uçları ve benzerlerini bu güvenlik talimatına uygun olarak kullanın. Aletinizi kullanırken çalışma koşullarını ve yaptığınız işi daima dikkate alın.** Elektrikli el aletlerini kendileri için öngörülen işlerin dışında kullanmak tehlikeli durumların ortaya çıkmasına neden olabilir.
- h) **Tutamak ve kavrama yüzeylerini kuru, yağsız ve temiz tutun.** Kaygan tutamak ve kavrama yüzeyleri, aletin beklenmeyen durumlarda güvenli şekilde tutulmasını ve kontrol edilmesini engeller.
- 5) **SERVİS**
- a) **Aletinizi sadece uzman bir elemana ve orijinal yedek parçaları kullanarak onartın.** Böylelikle aletin güvenliğini korumuş olursunuz.

## ALÇIPAN ZIMPARA MAKİNELERİ İÇİN GÜVENLİK TALİMATLARI

- 1) **ZIMPARALAMA İŞLEMLERİ İÇİN ORTAK GÜVENLİK UYARILARI**
- a) **Bu elektrikli alet zımparalama makinesi olarak tasarlanmıştır. Elektrikli el aleti ile birlikte teslim edilen bütün uyarılara, talimata, şekillere ve verilere uyun hareket edin.** Aşağıdaki talimat hükümlerine uymadığınız takdirde elektrik çarpması, yangın veya ağır yaralanma tehlikesi ile karşılaşabilirsiniz.
- b) **Bu elektrikli alet, taşlama, telli fırçalama, parlatma veya kesme işleri için tavsiye edilmez.** Bu elektrikli aletin yapması için tasarlandığı işlerin dışında kullanılması hasara ve kişisel yaralanmalara neden olabilir.
- c) **Üretici tarafından bu alet için öngörülmemeyen ve tavsiye edilmeyen hiçbir aksesuar kullanmayın.** Çünkü aletinize takabileceğiniz her aksesuar güvenli kullanımını garanti etmez.
- d) **Bu aletle kullanacağınız uçların müsaade edilen devir sayıları en azından alet üzerinde belirtilen en yüksek devir sayısı kadar olmalıdır.** Müsaade edilenden daha yüksek devir sayısı ile çalışan uçlar hasar görebilir.
- e) **Uçların dış çapları ve kalınlıkları elektrikli el aletinizin ölçülerine uymalıdır.** Yanlış ölçülere sahip uçlar yeterli ölçüde kontrol edilemez.
- f) **Dişli adaptör parçaları olan uçlar zımpara miline tam olarak uymalıdır. Flanş yardımı ile takılan uçlarda uçların delik çapı flanşın bağlama çapına uygun olmalıdır.** Elektrikli el aletine tam ve hassas biçimde tespit edilmeyen uçlar düzensiz dönerler, aşırı ölçüde titreşim yaparlar ve aletin kontrolünün kaybına neden olurlar.
- g) **Hasarlı uçları kullanmayın. Her kullanımdan önce taşlama disklerini soyulma ve çizik, zımpara tablalarını çizik, aşınma ve yıpranma, tel fırçaları gevşek ve kopuk tel açısından kontrol edin. Elektrikli el aleti veya uç yere düşecek olursa, hasar görüp görmediklerini kontrol edin veya hasar görmemiş bir uç kullanın. Ucu kontrol edip taktıktan sonra çevrede bulunanları ve elektrikli el aletini denemek üzere bir dakika kadar en yüksek**

- devir sayısında çalıştırın. Hasarlı uçlar genellikle bu test çalışmasında kırılır.
- h) **Kişisel korunma donanımı kullanın ⑤. Yaptığınız işe uygun olarak tam koruyucu yüz siperi, göz siperi veya koruyucu gözlük kullanın. Eğer uygunsa ve gerekiyorsa, küçük taşlama ve malzeme parçacıklarını sizden uzak tutacak olan toz maskesi, koruyucu kulaklık, koruyucu iş eldiveni veya özel çalışma önlüğü kullanın.** Gözler, çeşitli çalışma türleri sırasında ortaya çıkan ve çevreye savrulan nesnelere korunmalıdır. Toz veya solunma maskesi çalışma sırasında ortaya çıkan tozu filtre eder. Uzun süre aşırı ve çok yüksek gürültü altında kalırsanız işitme kaybına uğrayabilirsiniz.
- i) **Başkalarını çalışma yerinizden yeterli uzaklıkta tutun. Çalışma alanınıza giren herkes kişisel koruyucu donanım kullanmalıdır.** İş parçasından kopan parçalar veya kırılan uçlar fırlatabilir ve çalışma alanınızın dışında da yaranamalara neden olabilir.
- j) **Çalışma esnasından uç görünmeyen elektrik kablolarına veya kendi bağlantı kablosuna temas etme olasılığı olan işleri yaparken aleti sadece izolasyonlu tutamaklarından tutun.** Gerilim ileten kablolarla temas elektrikli el aletinin metal parçalarını da elektrik akımına maruz bırakabilir ve elektrik çarpmasına neden olabilir.
- k) **Şebeke bağlantı kablosunu dönen uçtan uzak tutun.** Elektrikli el aletinin kontrolünü kaybederseniz şebeke kablosu uç tarafından kesilebilir veya yakalanabilir, eliniz veya kolunuz dönmekte olan uca temas edebilir.
- l) **Uç tam olarak durmadan elektrikli el aletini hiçbir zaman elinizden bırakmayın.** Dönmekte olan uç aletin bırakıldığı zemine temas edebilir ve elektrikli el aletinin kontrolünü kaybedebilirsiniz.
- m) **Elektrikli el aletini taşırken çalıştırmayın.** Giysileriniz dönmekte olan uç tarafından tutulabilir ve elektrikli el aleti bedeninizde delme yapabilir.
- n) **Elektrikli el aletinizin havalandırma deliklerini düzenli olarak temizleyin.** Motor fanı tozları aletin gövdesine çeker ve biriken metal tozları elektrik çarpmasına neden olabilir.
- o) **Elektrikli el aletini yanabilir malzemelerin yakınında kullanmayın.** Kuvılcıklar bu malzemeyi tutuşturabilir.
- p) **Sıvı soğutucu madde gerektiren uçları kullanmayın.** Su veya diğer sıvı soğutucu maddelerin kullanımı elektrik çarpmasına neden olabilir.
- 2) **GERİ TEPME VE BUNA İLİŞKİN UYARILAR**
- Geri tepme, taşlama diski, zımpara tablası, tel fırça ve benzeri uçların takılması veya bloke olması sonucu ortaya çıkan ani bir tepkidir. Takılma veya bloke olma dönmekte olan ucun ani olarak durmasına neden olur. Bunun sonucunda da kontrolden çıkan elektrikli el aleti blokaj yerinde ucun dönme yönünün tersine doğru ivmelenir.
  - Örneğin bir taşlama diski iş parçası içinde takılır veya bloke olursa, taşlama diskinin iş parçası içine giren kenarı tutulur ve bunun sonucunda da disk kırılır veya bir geri tepme kuvveti oluşturabilir. Taşlama diski blokaj yerinde dönme yönüne göre kullancıya doğru veya onun bulunduğu yerin tersine doğru hareket eder. Bu durumda taşlama diski kırılabilir.
  - Geri tepme elektrikli el aletinin yanlış veya hatalı kullanımının bir sonucudur. Geri tepme kuvveti aşağıda belirtilen önlemlerle önlenbilir.
- a) **Elektrikli el aletini sıkıca tutun ve bedeninizle kollarınızı geri tepme kuvvetlerini karşılayabilecek**

**konuma getirin. Yüksek devirlerde geri tepme kuvvetlerini veya reaksiyon momentlerini kontrol edebilmek için eğer varsa daima ek tutamağı kullanın.** Kullanıcı kişi uygun önlemler alarak geri tepme kuvvetlerinin veya reaksiyon momentlerinin üstesinden gelebilir.

- b) **Elinizi hiçbir zaman dönmekte olan ucun yakınına getirmeyin.** Aletin ucu geri tepme durumlarında elinize doğru hareket edebilir.
- c) **Bedeninizi elektrikli el aletinin geri tepme kuvveti sonucu hareket edebileceği alandan uzak tutun.** Geri tepme kuvveti blokaj yerinde elektrikli el aletini taşılama diskinin dönüş yönünün tersine doğru hareket ettirin.
- d) **Özellikle köşeler, keskin kenarlı nesnelere ve benzeri yerlerde çok dikkatli çalışın. Ucun ış parçasına çarpıp geri çıkmasını ve sıkışmasını önleyin.** Dönmekte olan uç köşelerde, keskin kenarlarda veya çarpma durumunda sıkışmaya eğilimlidir. Bu durum kontrol kaybına veya geri tepme kuvvetlerinin oluşmasına neden olur.
- e) **Zincirli veya dişli testere bıçağı kullanmayın.** Bu tip uçlar sık sık geri tepme kuvvetinin oluşmasına veya elektrikli el aletinin kontrolünün kaybına neden olur.
- 3) KURLU KAĞIT ZIMPARA/TAŞLAMA DISKLERİNİN KULLANIMI HAKKINDA ÖZEL UYARILAR**
- a) **Öçüleri gerektiğinden büyük olan zımpara kağıtları kullanmayın, zımpara kağıdı üreticilerinin bu konudaki büyüklük ölçülerine uyun.** Zımpara tablasının dışına taşan zımpara kağıtları yaralanmalara, blokaja, yırtılmaya, çizilmeye veya geri tepme kuvvetlerine neden olabilir.

#### GENEL

- Bu alet 16 yaşının altındaki kişiler tarafından kullanılmamalıdır
- **Bu alet duysal ya da zihinsel olarak gelişmemiş ya da yeterli bilgi ve deneyime sahip olmayan çocukların ve kişiler tarafından kullanılmamalıdır**
- Çocukların aletle oynamasını engelleyin
- Bu alet sulu zımparalama işlerine uygun değildir
- **İstedığınız ayar değişikliklerini ve aksesuar değişikliklerini yapmadan önce mutlaka şebeke fişini prizden çekin**

#### AKSESUARLAR

- SKIL sadece SKIL satıcınızdan temin edeceğiniz uygun aksesuarları kullanıldığında aletin düzgün çalışmasını garanti eder
- SKIL olmayan aksesuarların montajı/kullanımı için üreticisi tarafından verilen açıklamaları inceleyin
- Aksesuarları dikkatli tutun ve saklayın

#### DISARIDA KULLANIM

- Aleti en fazla 30 mA tetikleme akımında kesen akım sigortasına (FI) bağlayarak kullanın

#### KULLANMADAN ÖNCE

- Aleti ilk kez kullanmadan önce pratik bilgileri alınması önerilir
- Güç geriliminin, aletin özellik plakasında belirtilen voltaj değeriyle aynı olduğunu sık sık kontrol edin (230V veya 240V aletler 220V kaynağa bağlanabilir)
- **Görünmeyen elektrik kablolarını belirlemek için uygun bir tarama cihazı kullanın veya yerel akım ıkmal şirketlerinden yardım isteyin** (elektrik kablolarıyla temas, yangın çıkmasına veya elektrik çarpmalarına neden olabilir; bir gaz borusu hasar görürse patlama tehlikesi ortaya çıkar; bir su borusunun delinmesi

halinde maddi hasarlar meydana gelebilir veya elektrik çarpma tehlikesi ortaya çıkabilir)

- **Bu aletle asbest içeren malzemeleri işlemeyin** (asbest kanserojen bir madde kabul edilir)
- Kurşun içeren boya, bazı ahşap türleri, mineral ve metal gibi malzemelerden çıkan toz zararlı olabilir (tozla temasta bulunulması veya solunması operatörde veya yakında bulunan kişilerde alerjik reaksiyonlara ve/veya solunum yolu hastalıklarına neden olabilir); **toz maskesi takın ve toz ekstraksiyon cihazıyla çalışın (bağlanabiliyorsa)**
- Bazı toz tipleri (örneğin meşe ve kayın ağacı tozu), bilhassa ahşap yenileme katkı maddeleriyle birlikte, karsinojenik olarak sınıflandırılır; **toz maskesi takın ve toz ekstraksiyon cihazı ile çalışın (bağlanabiliyorsa)**
- Çalışmak istediğiniz malzemelerin, toz ile ilgili ulusal taleplerini takip ediniz
- Aleti mengeneyle sıkıştırmayın
- Tamamen kusursuz ve güvenli 16 Amp uzatma kabloları kullanın

#### KULLANIM SIRASINDA

- Hareket halindeki zımpara diskini dokunmayın
- Aşınmış, yırtılmış veya gözenepleri aşırı ölçüde dolmuş zımpara diskleri kullanmayın
- Eğer cihazı kullanırken kordon hasar görür yada kesilirse, kordona kesinlikle dokunmayınız ve derhal fişi çekiniz
- Kordon hasarlı iken cihazı kesinlikle kullanmayınız; uzman bir kişi tarafından değiştiriniz
- Elektriksel veya mekaniksel hatalı çalışma durumunda aleti hemen kapatın ve fişi çekin
- Akım kesilmesi sırasında veya fişin yanlışlıkla yerinden çıkması durumunda S ② açma/kapatma anahtarının kilidini hemen açın beklenmeyen bir anda çalışmaya başlamasını engellemek için

#### KULLANIMDAN SONRA

- Aleti kapattıktan sonra hiçbir zaman yandan güç vererek aksesuarının dönüşünü durdurmayın

#### ALET ÜZERİNDEKİ SİMGELERİN AÇIKLAMASI

- ③ Kullanmadan önce kılavuzu okuyun
- ④ Çift yalıtım (topraklama kablosu gerekli değildir)
- ⑤ Korumaya gözlük ve koruyucu kulaklık giyin
- ⑥ Aleti evdeki çöp kutusuna atmayınız

#### KULLANIM

- Montaj talimatları ⑦
  - aleti açın ve vidanın A alet tutamak bağlantı yerindeki yuvaya oturduğundan emin olun
  - tutamak bağlantı yerini kilitlemek için B kolu tamamen indirin
- **! tutamak bağlantı yeri C tam olarak kilitlemezse A vidayı gevşetmek/sıkmak için alyen anahtarını kullanın**
  - alet tutamağını katlamak ve açmak için
- Aleti orta uzunluğa (165 cm) getirme ⑧
  - kenetleme manşonunu, D alet üzerinde bulunan açma sembolü yönünde çevirerek genişletin
  - aleti istenilen uzunluğa (123-165 cm) ayarlayın
  - kenetleme manşonunu D alet üzerinde bulunan kilitleme sembolü yönünde çevirerek sıkın
- Aleti maksimum uzunluğa (220 cm) getirme ⑨
  - kenetleme manşonunu E alet tutamağı üzerinde bulunan açma sembolü yönünde çevirerek genişletin
  - ilave tutamağı F işaret, resimde gösterildiği şekilde, kenetleme manşonunun ucu ile aynı hizaya gelinceye

- kadar E alet tutamağının ucuna takın
- Kenetleme manşonunu E alet tutamağı üzerinde bulunan kilitleme sembolü yönünde çevirerek sıkın
- ! aleti maksimum uzunluğa çıkarma, eğer alet orta boy uzunluğa çıkarılmış ise mümkündür**
- Zımpara tablası ⑩
  - aleti hiçbir zaman zımpara tablası G olmadan çalıştırmayın
  - ! hasar gören zımpara tablasını hemen değiştirin (tabla somunu H altıgen anahtar C ile gevşetilir ve sıkılır)**
  - ! zımpara tablasını çıkarmadan önce şebeke bağlantı kablosu fişini prizden çekin**
- Zımpara diskinin takılması ⑪
  - zımpara diski üzerindeki delikleri zımpara tablası üzerindeki deliklerle aynı hizaya getirerek, zımpara diski J basit bir biçimde zımpara tablasına bastırın
  - eğer gerekiyorsa önceden zımpara tablasını temizleyin
  - ! toz emdirmek için delikli zımpara diskleri kullanın**
- Toz emme ⑫
  - kenetleme manşonunu E alet tutamağı üzerinde bulunan açma sembolü yönünde çevirerek genişletin
  - esnek hortumu K resimde gösterildiği şekilde alet tutamak ucunun sonuna takın
  - Kenetleme manşonunu E alet tutamağı üzerinde bulunan kilitleme sembolü yönünde çevirerek sıkın
  - esnek hortumu, Ø 57 mm adaptör ile doğrudan sanayi tipi bir vakumlu temizleyiciye bağlayın (**öncelikle vakumlu temizleyicinin hortumunu çıkarın**)
  - vakumlu temizleyicinin K hortumu sökülmeden de **esnek hortum, 3 adaptörün biri ile sanayi tipi** bir vakumlu temizleyiciye bağlanabilir
  - vakumlu temizleyici adaptörünü takmak L ya da M tornavidayı N resimde gösterildiği şekilde kullanmak için
- Alet standardı/hava akımı kontrolü ⑬
  - alet standardı P iş araları arasında alet bir kenara kaldırıldığında hortumun zarar görmesini önler
  - hava akımını regülatörü Q alet bağlantı parçasında R bulunan deliğe doğru kaydırarak kontrol edin
  - delik tam olarak açık ise çekme gücü asgari düzeyde demektir
- Açma/kapama kilitleme şalteri S ⑭
  - aleti çalıştırın ⑭a
  - ! aksesuar iş parçasına temas etmeden önce en yüksek devir sayısına ulaşılmalıdır**
  - şalteri kilitleyin ⑭b
  - şalteri kilitlemeyi açın/aleti kapatın ⑭c
  - ! aleti kapatmadan önce iş parçası üzerinden kaldırın**
  - ! aleti kapattıktan sonra, aksesuar bir kaç saniye dana dönmeye devam eder**
- Elektronik kontrollü yumuşak ilk hareket  
Bu sistem, alet açıldıktan sonra sarsıntısız ve geri tepmesiz biçimde en yüksek devir sayısına ulaşılmasını sağlar
- Elektronik sabit hız kontrolü  
Yük artarken hızın daima sabit kalmasını sağlar
- Hız kontrolü ⑮
  - Çeşitli malzemelerde optimal zımpara sonucu için
  - döner düğme T yardımı ile zımparalama hızını minimumdan maksimuma kadar kademesiz olarak ayarlayabilirsiniz

- çalışma hızı zımpara kâğıdının kum kalınlığına uyarlanmalıdır
- çalışmaya başlamadan önce bir deney malzemesi üzerinde optimal hızı ve kum kalınlığını kontrol edin
- Aletin tutulması ve kullanılması ⑯
  - ! aleti daima iki elinizle sıkıca tutun**
  - ! çalışma esnasında, aleti daima gri renkli bölge(ler) den tutun(uz)**
  - aleti zımparalanan yüzeye paralel olarak tutun ve dairesel hareketlerle çalışın
  - ! alet üzerinde fazla baskı uygulamayın; bırakın aletin zımparalama yüzeyi sizin için çalışsın**
  - aletin yüzeye olan paralellliğini bozmayın, aksi takdirde işlenen yüzeyde istenmeyen zımpara izleri oluşur
  - havalandırma yuvalarını V ② açık tutun
- Zımparalama
  - kaldırılan malzeme miktarı zımpara levhasının hızına ve kullanılan kumun kalınlığına bağlıdır
  - alet üzerine ne kadar bastırılırsa zımpara tablası o ölçüde yavaş döner

## UYGULAMA

- Aleti, (daha yüksek) duvarları zımparalamak için daha uzun boyda kullanın ⑰
- Tavanları zımparalamak için aleti en uzun boyda kullanın ⑱
- Ulaşılması zor yerleri zımparalamak için ped muhafaza parçası W resimde gösterildiği şekilde çıkarılabilir ⑲

## BAKIM / SERVİS

- Hasarlı zımpara makinesi hortumunu X ② resimde gösterildiği şekilde değiştirin ⑳
- Tehlikeyi önlemek için hasarlı bir elektrik kablosu bir SKIL servis merkezinde değiştirilmelidir
- Aleti, çocukların erişemeyeceği kilitleti ve kuru bir yerde, kutusunu içerisinde saklayın ㉑
- Aleti ve kablosunu daima temiz tutun (özellikle havalandırma yuvalarını V ②)
- ! havalandırma yuvalarını sıvri uçlu nesnelere sokarak temizlemeyi denemeyin**
- ! temizlemeden önce, cihazın fişini prizden çekin**
- Dikkatli biçimde yürütülen üretim ve test yöntemlerine rağmen aleti arıza yapacak olursa, onarım SKIL elektrikli aletleri için yetkili bir serviste yapılmalıdır
- aleti ambalajıyla birlikte satın alma belgenizde ekleyerek satıcınıza veya en yakın SKIL servisine ulaştırın (adresler ve aletin servis şemaları [www.skil.com](http://www.skil.com) adresinde listelenmiştir)

## ÇEVRE

- Elektrikli aletlerini, aksesuarları ve ambalajları evdeki çöp kutusuna atmayınız (sadece AB ülkeleri için)
- kullanılmış elektrikli aletleri, elektrik ve elektrikli eski cihazlar hakkındaki 2012/19/EC Avrupa yönergelerine göre ve bu yönergeler ulusal hukuk kurallarına göre uyarlanarak, ayrı olarak toplanmalı ve çevre şartlarına uygun bir şekilde tekrar değerlendirmeye gönderilmelidir
- sembol ⑥ size bunu anımsatmalıdır

## GÜRÜLTÜ / TİTREŞİM

- Ölçülen EN 60745 göre ses basıncı bu makinanın seviyesi 82 dB(A) ve çalışma sırasındaki gürültü 93 dB(A) (standart sapma: 3 dB), ve titreşim  $< 2,5 \text{ m/s}^2$  (üç yönün vektör toplamı; tolerans  $K = 1,5 \text{ m/s}^2$ )
  - Titreşim emisyon seviyesi EN 60745'te sunulan standart teste göre ölçülmüştür; bu seviye, bir aleti bir başkasıyla karşılaştırmak amacıyla ve aletin söz konusu uygulamalarda kullanılması sırasında titreşime maruz kalma derecesinin ön değerlendirmesi olarak kullanılabilir
    - aletin farklı uygulamalar için veya farklı ya da bakımı yetersiz yapılmış aksesuarlarla kullanılması, maruz kalma seviyesini belirgin biçimde **artırabilir**
    - aletin kapalı olduğu veya çalıştığı ancak gerçek anlamda iş yapmadığı zamanlarda, maruz kalma seviyesi belirgin biçimde **azalabilir**
- ! aletin ve aksesuarlarının bakımını yaparak, ellerinizi sıcak tutarak ve iş modellerinizi düzenleyerek kendinizi titreşimin etkilerinden koruyun**

PL

## Szlifierka do ścian na sucho 7520

### WSTĘP

- Niniejsze narzędzie jest przeznaczone do szlifowania na sucho gipsowanych ścian i sufitów; szczególnie dobrze nadaje się do usuwania powłok farb, klejów i luźnego gipsu
  - **Narzędzia wolno używać wyłącznie po jego poprawnym i całkowitym zmontowaniu** (Skil nie ponosi odpowiedzialności za uszkodzenia narzędzia i/lub obrażenia ciała wynikające z nieprawidłowego montażu narzędzia)
  - Proszę dokładnie przeczytać niniejszą instrukcję przed rozpoczęciem eksploatacji i zachować ją na przyszłość
- ③

## DANE TECHNICZNE ①

### ELEMENTY NARZĘDZIA ②

- A Śruba napinająca
- B Dźwignia napinająca
- C Klucz sześciokątny
- D Tuleja blokująca (do wysuwania narzędzia)
- E Tuleja blokująca (do podłączania węża odkurzacza/rury przedłużającej)
- F Dodatkowy uchwyt + rura przedłużająca
- G Talerz szlifierski (VELCRO "narzępe")
- H Śruba talerza
- J Okładzina szlifierska
- K Wąż elastyczny + adapter odkurzacza  $\varnothing 57 \text{ mm}$
- L Adapter odkurzacza  $\varnothing 47 \text{ mm}$
- M Adapter odkurzacza  $\varnothing 35 \text{ mm}$
- N Śrubokręt dwustronny
- P Dźwignia narzędzia
- Q regulator siły powietrza
- R Złącze narzędzia
- S Włącznik/wyłącznik blokujący

- T Pokrętko do regulacji prędkości szlifowania
- V Szczeliny wentylacyjne
- W Segment osłony
- X Wąż do szlifowania

## BEZPIECZEŃSTWO

### OGÓLNE OSTRZEŻENIA DOTYCZĄCE BEZPIECZEŃSTWA UŻYTKOWANIA ELEKTRONARZĘDZIA

**! OSTRZEŻENIE** Należy przeczytać wszystkie ostrzeżenia i wskazówki dotyczące bezpieczeństwa użytkowania oraz przestudiować wszystkie rysunki i parametry techniczne, dostarczone wraz z niniejszym elektronarzędziem. Nieprzestrzeżenie poniższych wskazówek może stać się przyczyną porażenia prądem elektrycznym, pożaru lub/i poważnych obrażeń ciała. **Wszystkie ostrzeżenia i wskazówki należy zachować do dalszego zastosowania.** Użyte w poniższym tekście pojęcie "elektronarzędzie" odnosi się do elektronarzędzi zasilanych energią elektryczną z sieci (z przewodem zasilającym) i do elektronarzędzi zasilanych akumulatorami (bez przewodu zasilającego).

#### 1) BEZPIECZEŃSTWO MIEJSCA PRACY

- a) **Miejsce pracy należy utrzymywać w czystości i dobrze oświetlone.** Nieporządek lub nie oświetlone miejsce pracy mogą doprowadzić do wypadków.
- b) **Nie należy pracować tym narzędziem w otoczeniu zagrożonym wybuchem, w którym znajdują się np. łatwopalne ciecze, gazy lub pyły.** Elektronarzędzia wytwarzają iskry, które mogą podpalić ten pył lub pary.
- c) **Elektronarzędzie trzymać podczas pracy z daleka od dzieci i innych osób.** Przy nieuwadze można stracić kontrolę nad narzędziem.

#### 2) BEZPIECZEŃSTWO ELEKTRYCZNE

- a) **Wtyczka urządzenia musi pasować do gniazda. Nie wolno modyfikować wtyczki w jakikolwiek sposób. Nie należy używać wtyczek adapterowych razem z uzziemnionymi narzędziami.** Niezmiennione wtyczki i pasujące gniazda zmniejszają ryzyko porażenia prądem.
- b) **Należy unikać kontaktu z uzziemnionymi powierzchniami jak rury, grzejniki, piece i lodówki.** Istnieje zwiększone ryzyko porażenia prądem, gdy Państwa ciało jest uzziemnione.
- c) **Urządzenie należy przechowywać zabezpieczone przed deszczem i wilgocią.** Wniknięcie wody do elektronarzędzia podwyższa ryzyko porażenia prądem.
- d) **Nigdy nie należy używać kabla do innych czynności. Nigdy nie używać kabla do noszenia urządzenia za kabel, zawieszenia lub do wyciągania wtyczki z gniazda. Kabel należy trzymać z daleka od wysokich temperatur, oleju, ostrych krawędzi lub ruchomych części urządzenia.** Uszkodzone lub poplątane kable zwiększają ryzyko porażenia prądem.
- e) **W przypadku, kiedy elektronarzędziem pracuje się na świeżym powietrzu należy używać kabla przedłużającego, który dopuszczony jest do używania na zewnątrz.** Użycie dopuszczonego do używania na zewnątrz kabla przedłużającego zmniejsza ryzyko porażenia prądem.

- f) Jeżeli nie da się uniknąć zastosowania elektronarzędzia w wilgotnym otoczeniu, należy użyć wyłącznika ochronnego różnicowo-prądowego. Zastosowanie wyłącznika ochronnego różnicowo-prądowego zmniejsza ryzyko porażenia prądem.
- 3) BEZPIECZEŃSTWO OSÓB**
- a) Należy być uważnym, uważać na to co się robi i pracę elektronarzędziem rozpoczynać z rozsądkiem. Nie należy używać urządzenia gdy jest się zmęczonym lub pod wpływem narkotyków, alkoholu lub lekarstw. Moment nieuwagi przy użyciu urządzenia może doprowadzić do poważnych urażeń ciała.
- b) Należy nosić osobiste wyposażenie ochronne i zawsze okulary ochronne. Noszenie osobistego wyposażenia ochronnego jak maska przeciwpyłowa, nie ślizgające się buty robocze, hełm ochronny lub ochrona słuchu, w zależności od rodzaju i zastosowania elektronarzędzia zmniejsza ryzyko obrażeń ciała.
- c) Należy unikać niezamierzonego uruchomienia narzędzia. Przed włożeniem wtyczki do gniazdka i/ lub podłączeniem do akumulatora, a także przed podniesieniem lub przeniesieniem elektronarzędzia, należy upewnić się, że elektronarzędzie jest wyłączone. Trzymanie palca na wyłączniku podczas przenoszenia elektronarzędzia lub podłączenie do prądu włączonego narzędzia, może stać się przyczyną wypadków.
- d) Zanim urządzenie zostanie włączone należy usunąć narzędzia nastawcze lub klucze. Narzędzie lub klucz, które znajdują się w ruchomych częściach urządzenia mogą doprowadzić do obrażeń ciała.
- e) Nie należy przeceniać swoich możliwości. Należy dbać o bezpieczną pozycję pracy i zawsze utrzymywać równowagę. Przez to możliwa jest lepsza kontrola urządzenia w nieprzewidzianych sytuacjach.
- f) Należy nosić odpowiednie ubranie. Nie należy nosić luźnego ubrania lub biżuterii. Włosy i ubranie należy trzymać z daleka od ruchomych elementów .Je] Luźne ubranie, biżuteria lub długie włosy mogą zostać pociągnięte przez poruszające się części.
- g) W przypadku, kiedy możliwe jest zamontowanie urządzeń odsysających lub podchwytyjących należy upewnić się, czy są one właściwie podłączone i prawidłowo użyte. Użycie urządzenia odsysającego pył może zmniejszyć zagrożenie pyłami.
- h) Nie wolno pozwolić, aby rutyna nabyta w wyniku wielokrotnego użycia elektronarzędzia, zastąpiła ścisłe przestrzeganie zasad bezpieczeństwa. Niedbale obsługiwane elektronarzędzie może w ułamku sekundy wyrządzić istotne szkody lub spowodować ciężkie obrażenia.
- 4) UWAŻNE OBCOWANIE ORAZ UŻYCIE ELEKTRONARZĘDZIA**
- a) Nie należy przeciążać urządzenia. Do pracy używać należy elektronarzędzia, które jest do tego przewidziane. Odpowiednim narzędziem pracuje się lepiej i bezpieczniej w podanym zakresie sprawności.
- b) Nie należy używać elektronarzędzia, którego włącznik/wyłącznik jest uszkodzony. Elektronarzędzie, którego nie można włączyć lub wyłączyć jest niebezpieczne i musi zostać naprawione.
- c) Przed rozpoczęciem jakichkolwiek prac nastawczych, przed wymianą osprzętu lub przed

- odłożeniem elektronarzędzia należy wyjąć wtyczkę z gniazda sieciowego i/lub usunąć akumulator. Ten środek ostrożności zapobiega niezamierzonemu włączeniu się urządzenia.
- d) Nie używane elektronarzędzia należy przechowywać poza zasięgiem dzieci. Nie należy udostępniać narzędzia osobom, które jego nie umieją lub nie przeczytały tych przepisów. Używane przez niedoświadczone osoby elektronarzędzia są niebezpieczne.
- e) Elektronarzędzia i osprzęt należy utrzymywać w nienagannym stanie technicznym. Należy kontrolować, czy ruchome części urządzenia funkcjonują bez zarzutu i nie są zablokowane, czy części nie są pęknięte lub uszkodzone, co mogłoby mieć wpływ na prawidłowe funkcjonowanie urządzenia. Uszkodzone narzędzie należy przed użyciem urządzenia oddać do naprawy. Wiele wypadków spowodowanych jest przez niewłaściwą konserwację elektronarzędzi.
- f) Osprzęt tnący należy utrzymywać ostry i czysty. Starannie pielęgnowany osprzęt tnący z ostrymi krawędziami tnącymi blokuje się rzadziej i łatwiej się używa.
- g) Elektronarzędzia, osprzęt, narzędzia itd. należy używać odpowiednio do tych przepisów. Uwzględnić należy przy tym warunki pracy i czynność do wykonania. Użycie elektronarzędzi do innych niż przewidziane prace może doprowadzić do niebezpiecznych sytuacji.
- h) Uchwyty i powierzchnie chwytowe powinny być zawsze suche, czyste, niezabrudzone olejem ani smarem. Śliskie uchwyty i powierzchnie chwytowe nie pozwalają na bezpieczne trzymanie narzędzia i kontrolę nad nim w nieoczekiwanych sytuacjach.
- 5) SERWIS**
- a) Naprawę urządzenia należy zlecić jedynie kwalifikowanemu fachowcowi i przy użyciu oryginalnych części zamiennych. To gwarantuje, że bezpieczeństwo użytkowania zostanie zachowane.

## INSTRUKCJE BEZPIECZEŃSTWA SZLIPIEREK NA SUCHO

- 1) WSKAZÓWKI BEZPIECZEŃSTWA DOTYCZĄCE SZLIPIOWANIA PAPIEREM ŚCIERNYM**
- a) Elektronarzędzie należy używać jako szlifierka. Należy przestrzegać wszystkich wskazówek ostrzegawczych, przepisów, opisów i danych, które otrzymali Państwo wraz z elektronarzędziem. Jeśli nie będą przestrzegane następujące przepisy, może dojść do porażenia prądem, pożaru i/lub ciężkich obrażeń ciała.
- b) Nie powinno być używane do ścierania, czyszczenia szcztoką metalową, polerowania czy cięcia. Stosowanie elektronarzędzia w operacjach, do których nie jest przeznaczony, może spowodować zagrożenie i obrażenia ciała.
- c) Nie należy używać osprzętu, który nie jest przewidziany i polecany przez producenta specjalnie do tego elektronarzędzia. To, że można



przymocować osprzęt do elektronarzędzia, nie gwarantuje bezpiecznego użycia.

- d) **Dopuszczalna prędkość obrotowa używanego narzędzia musi być co najmniej tak wysoka jak największa prędkość obrotowa podana na elektronarzędziu.** Osprzęt, który obraca się szybciej niż jest to dopuszczalne, może zostać zniszczony.
- e) **Średnica zewnętrzna i grubość używanego narzędzia muszą odpowiadać danym wymiarom Państwa elektronarzędzia.** Używanych narzędzi o niewłaściwych wymiarach nie można wystarczająco ostrożnie lub kontrolować.
- f) **Narzędzia robocze z wkładką gwintowaną muszą dokładnie pasować na gwint na wrzecionie. W przypadku narzędzi roboczych, mocowanych przy użyciu kołnierza średnica otworu narzędzia roboczego musi być dopasowana do średnicy kołnierza.** Narzędzia robocze, które nie mogą być dokładnie osadzone na elektronarzędziu, obracają się nierównomiernie, bardzo mocno wibrują i mogą spowodować utratę kontroli nad elektronarzędziem.
- g) **Nie należy używać żadnych narzędzi, które są uszkodzone. Należy skontrolować przed każdym użyciem używane narzędzia takie jak ściernice pod względem odprysków i pęknięć, talerz szlifierskie pod względem pęknięć, starcia lub silnego zużycia, szczotki druciane pod względem luźnych lub złamanych drutów.** W przypadku, gdy elektronarzędzie lub używane narzędzie upadnie, należy skontrolować, czy nie jest uszkodzone, lub użyć narzędzia, które jest nieszkodzone. Jeśli narzędzie zostało sprawdzone i umocowane, powinni przebywać Państwo i osoby znajdujące się w pobliżu poza obszarem obracającego się narzędzia, a elektronarzędzie należy pozostawić włączone przez minutę na najwyższych obrotach. Uszkodzone narzędzia łamią się w tym czasie próbny.
- h) **Należy nosić osobiste wyposażenie ochronne ⑤. W zależności od użycia, należy nosić maskę ochronną pokrywającą całą twarz, ochronę oczu lub okulary ochronne. Gdy jest to stosowne, należy nosić maskę przeciwpylową, ochronę słuchu, rękawice ochronne lub specjalny fartuch, który utrzymuje z daleka od Państwa małe cząstki ściernego i obrabianego materiału.** Oczy muszą być chronione przed poruszającymi się w powietrzu ciałami obcymi, które powstają przy różnych sposobach użycia. Maskę przeciwpylową i ochronna dróg oddechowych muszą filtrować powstający podczas pracy pył. W przypadku, gdy pozostaje się długo pod wpływem hałasu, można utracić słuch.
- i) **Należy uważać, by inne osoby znajdowały się w bezpiecznym oddaleniu do Państwa zakresu pracu.** Każdy, kto wkroczy w zakres pracy, musi nosić osobiste wyposażenie ochronne. Odlamki obrabianego przedmiotu lub złamanych używanych narzędzi mogą zostać odrzucone i spowodować obrażenia również poza bezpośrednim zakresem pracy.
- j) **Podczas wykonywania prac, przy których narzędzie robocze mogłoby natrafić na ukryte przewody elektryczne lub na własny przewód zasilający, elektronarzędzie należy trzymać tylko za izolowane**

**powierzchnie rękojeści.** Kontakt z przewodem sieci zasilającej może spowodować przekazanie napięcia na części metalowe elektronarzędzia, co mogłoby spowodować porażenie prądem elektrycznym.

- k) **Kabel zasilający należy trzymać z dala od obracającego się narzędzia.** Jeśli straci się kontrolę nad narzędziem, kabel zasilający może zostać przecięty lub ujęty i dłoń lub ręka może dostać się w obracające się używane narzędzie.
  - l) **Nigdy nie wolno odkładać elektronarzędzia zanim narzędzie się zupełnie nie zatrzyma.** Obracające się narzędzie może wejść w kontakt z powierzchnią, na którą jest odłożone, przez co można stracić kontrolę nad elektronarzędziem.
  - m) **Nie wolno pozostawiać elektronarzędzia włączonego podczas przenoszenia.** Ubranie może zostać ujęte przez przypadkowy kontakt z obracającym się narzędziem, i narzędzie może się wwrzucić w Państwa ciało.
  - n) **Należy regularnie oczyszczać szczeliny wentylacyjne Państwa elektronarzędzia.** Dmuchała silnika wciąga pył do obudowy, a duże nagromadzenie pyłu metalowego może spowodować zagrożenie elektryczne.
  - o) **Nie należy używać elektronarzędzia w pobliżu materiałów łatwopalnych.** Iskry mogą zapalić te materiały.
  - p) **Nie należy używać narzędzi, które wymagają płynnych środków chłodzących.** Użycie wody lub innych płynnych środków chłodzących może doprowadzić do porażenia prądem.
- 2) ODRZUT I ODPOWIEDNIE WSKAZÓWKI OSTRZEGAWCZE**
- Odrzut to nagła reakcja na zaczepiające się lub zablokowane obracające się narzędzie, takie jak ściernica, talerz szlifierski, szczotka drucziana itd. Zaczepienie się lub zablokowanie prowadzi do nagłego zatrzymania się obracającego się narzędzia. Niekontrolowane elektronarzędzie zostanie przez to w miejscu zablokowania przyspieszone w kierunku przeciwnym do kierunku obrotu narzędzia.
  - Gdy, np. ściernica zahaczy lub zablokuje się w obrabianym przedmiocie, krawędź ściernicy, która wgłębia się w obrabiany przedmiot, może zapłatać się i przez to ściernica wylamać i spowodować odrzut. Ściernica porusza się wtedy w kierunku osoby obsługującej lub od niej, w zależności od kierunku obrotów ściernicy w miejscu zablokowania. Przy tym ściernice mogą się również złamać.
  - Odrzut jest następstwem niewłaściwego lub błędnego użycia elektronarzędzia. Można go uniknąć przez zachowanie odpowiednich środków ostrożności, takich jak niżej opisane.
- a) **Elektronarzędzie należy mocno trzymać, a ciało i ręce ustawić w pozycji, w której można złagodzić siły odrzutu. Należy zawsze używać uchwyty dodatkowego, jeśli jest, żeby mieć jak największą kontrolę nad siłami odrzutu lub momentem reakcji podczas rozruchu.** Osoba obsługująca urządzenie może opanować siły odrzutu i reakcji poprzez zachowanie odpowiednich środków ostrożności.

- b) **Nigdy nie należy trzymać rąk w pobliżu obracających się używanych narzędzi.** Używane narzędzie może przy odrzucie poruszać się przez Państwa rękę.
  - c) **Należy unikać ciała zasięgu, w który poruszy się elektronarzędzie podczas odrzutu.** Odrzut przemieszcza elektronarzędzie w kierunku przeciwnym do ruchu ściernicy w miejscu zablokowania.
  - d) **Należy pracować szczególnie ostrożnie w zakresach kątów, ostrych krawędzi itd. Należy zapobiec, by używane narzędzia mogły zostać odrzucone od obrabianego przedmiotu i mogły się zablokować.** Obracające się używane narzędzie skłonne jest w kątach, przy ostrych krawędziach lub gdy zostaje odrzucone do tego by się zahaczyć. To powoduje utratę kontroli lub odrzut.
  - e) **Nie należy używać brzeszczotu łańcuchowego lub zębatego.** Takie narzędzia często powodują odrzut lub utratę kontroli nad elektronarzędziem.
- 3) SZCZEGÓLNE WSKAZÓWKI OSTRZEGAWCZE DOTYCZĄCE SZLIFOWANIA OKŁADZINĄ ŚCIERNICĄ**
- a) **Nie należy używać okładzin ściernych o za dużych rozmiarach, lecz przestrzegać podanych przez producenta danych dotyczących wielkości okładzin ściernych.** Okładziny ścierne, które wystają poza talerz szlifierski, mogą spowodować obrażenia jak i doprowadzić do zablokowania, rozerwania się okładziny ścierniej lub do odrzutu.

#### OGÓLNE

- Narzędzie nie powinny używać dzieci poniżej 16 roku życia
- **To urządzenie nie może być obsługiwane przez dzieci i osoby o obniżonych zdolnościach fizycznych, sensorycznych lub umysłowych, lub nieposiadające stosownego doświadczenia i wiedzy**
- Upewnij się, że dzieci nie bawią się urządzeniem
- Elektronarzędzie nie jest przystosowane do szlifowania na mokro
- **Przed przystąpieniem do wykonywania jakichkolwiek czynności przy narzędziu, w czasie przerw w pracy jak również po jej zakończeniu wyjąć wtyczkę z gniazda sieciowego**

#### AKCESORIA

- SKIL może zagwarantować bezawaryjne działanie narzędzia tylko przy korzystaniu z odpowiedniego wyposażenia dodatkowego, dostępnego u dystrybutorów produktów SKIL
- Montując/używając akcesoriów innych producentów, należy przestrzegać instrukcji określonych przez danego producenta
- Starannie postąpić i przechowywać akcesoriów

#### STOSOWANIE NA DWORZE

- Połączyć narzędzie za pośrednictwem wyłącznika prądu zakłócenieowego (FI) wyzwalanego prądem o natężeniu co najwyżej 30 mA

#### PRZED UŻYCIEM

- Przed pierwszym użyciem narzędzia zalecane jest zasięgnięcie informacji praktycznych
- Każdorazowo należy sprawdzić, czy napięcie zasilania jest zgodne z napięciem podanym na tabliczce znamionowej urządzenia (narzędzia na napięcie znamionowe 230V lub 240V zasilają można także napięciem 220V)

- **Aby wykręcić ukryte przewody zasilające należy używać stosownych detektorów lub porozumieć się z miejscowymi zakładami energetycznymi** (kontakt z przewodami elektrycznymi może doprowadzić do pożaru i porażenia elektrycznego; uszkodzenie przewodu gazowego może doprowadzić do wybuchu; uszkodzenie przewodów instalacji wodociągowej powoduje szkody rzeczowe i może spowodować porażenie elektryczne)
- **Nie należy obrabiać materiału zawierającego azbest** (azbest jest rakotwórczy)
- Pył pochodzący z takich materiałów, jak farby zawierające ołów, niektóre gatunki drzewa, minerały i metal może być szkodliwy (kontakt z nim lub wdychanie takiego pyłu może powodować reakcje alergiczne i/lub niewydolność oddechową u operatora lub osób towarzyszących); **należy zakładać maskę przeciwpyłową i pracować z urządzeniem odsysającym, jeżeli można je podłączyć**
- Niektóre rodzaje pyłu są zaklasyfikowane jako rakotwórcze (takie, jak pył dębu i buka) szczególnie w połączeniu z dodatkami do kondycjonowania drewna; **należy zakładać maskę przeciwpyłową i pracować z urządzeniem odsysającym pył, jeżeli można je podłączyć**
- Należy stosować się do lokalnych wymogów dotyczących pracy w otoczeniu pyłu powstającego podczas obróbki materiału
- Nie należy zaciskać narzędzia w imadle
- W przypadku korzystania z kabla przedłużającego należy zwrócić uwagę, aby był maksymalnie nawinięty na bęben oraz był przystosowany do przewodzenia prądu o natężeniu przynajmniej 16 A

#### PODZAS UŻYWANIA

- Nie wolno dotykać poruszającego się elementu z okładziną szlifierską
- Nie należy korzystać ze zużytych, podartych albo mocno zapchanych okładzin szlifierskich
- W przypadku uszkodzenia lub przecięcia przewodu podczas pracy, nie wolno go dotykać, tylko należy natychmiast wyciągnąć z gniazdka wtyczkę
- Pod żadnym pozorem nie wolno korzystać z narzędzia z uszkodzonym przewodem; zleć jego wymianę wykwalifikowanej osobie
- W przypadku wadliwego działania mechanicznych lub elektrycznych elementów urządzenia, należy bezzwocznie odłączyć narzędzie i wyjąć wtyczkę
- W przypadku przerwy w zasilaniu na przykład na skutek nieumyślnego wyciągnięcia wtyczki, należy niezwłocznie odblokować wążnik blokady S (2), aby uniknąć nieoczekiwanego uruchomienia narzędzia

#### PO UŻYCIU

- Po wyłączeniu narzędzia nigdy nie należy zatrzymywać wirujących elementów działającą na nie z bocznie przyłożoną siłą

#### OBJAŚNIENIE SYMBOLI NA NARZĘDZIU

- ③ Przed użyciem przeczytaj instrukcję obsługi
- ④ Podwójna izolacja (brak uziemienia)
- ⑤ Należy stosować okulary ochronne i ochraniacze suchu
- ⑥ Nie wyrzucaj narzędzie wraz z odpadami z gospodarstwa domowego

## UŻYTKOWANIE

- Instrukcja montażu ⑦
  - rozłóż narzędzie i zainstaluj śrubę A w otworze w złączu rączki
  - wcisnij całkowicie dźwignię B, aby zablokować złącze rączki
  - ! **w razie potrzeby użyj klucza sześciokątnego C do poluzowania/dokręcenia śruby A, jeśli złącza rączki nie można całkowicie zablokować**
  - aby złożyć rączkę, należy postępować w odwrotnej kolejności
- Wysuwanie narzędzia na średnią długość (165 cm) ⑧
  - poluzuj tuleję blokującą D, obracając ją w kierunku symbolu odblokowania na narzędziu
  - wysuń narzędzie na wymaganą długość (123–165 cm)
  - zacisnij tuleję blokującą D, obracając ją w kierunku symbolu blokowania na narzędziu
- Wysuwanie narzędzia na maksymalną długość (220 cm) ⑨
  - poluzuj tuleję blokującą E, obracając ją w kierunku symbolu odblokowania na ręczce
  - załóż dodatkową rączkę F na koniec dotychczasowej; oznaczenie powinno wyrównać się z krawędzią tulei blokującej E, jak pokazano na ilustracji
  - zacisnij tuleję blokującą E, obracając ją w kierunku symbolu blokowania na ręczce
  - ! **wysunięcie narzędzia na maksymalną długość jest możliwe tylko wtedy, gdy narzędzie jest już wysunięte na średnią długość**
- Talerz szlifierski ⑩
  - elektronarzędzie w żadnym wypadku nie powinno być uruchamiane bez zamontowanego talerza szlifierskiego G
  - ! **uszkodzony talerz szlifierski natychmiast wymienić (przy pomocy klucza sześciokątnego C odkręcić/dokręcić śrubę talerza H)**
  - ! **przed przystąpieniem do wymiany talerza szlifierskiego wyjąć wtyk z gniazda sieciowego**
- Mocowanie okładzin szlifierskich ⑪
  - okładzinę szlifierską J przystawić do talerza szlifierskiego w taki sposób aby otwory w okładzinie pokrywały się z odpowiednimi otworami w talerzu szlifierskim i docisnąć
  - w razie konieczności powierzchnię talerza szlifierskiego wcześniej oczyścić
  - ! **w przypadku wykorzystywania odsysania mocowane okładziny szlifierskie powinny posiadać otwory**
- Odsysanie pyłu ⑫
  - poluzuj tuleję blokującą E, obracając ją w kierunku symbolu odblokowania na ręczce
  - załóż wąż elastyczny K na koniec rączki, jak to pokazano na ilustracji
  - zacisnij tuleję blokującą E, obracając ją w kierunku symbolu blokowania na ręczce
  - podłącz wąż elastyczny z adapterem Ø 57 mm bezpośrednio do odkurzacza przemysłowego (najpierw wyjmij wąż z odkurzacza)
  - można też podłączyć wąż elastyczny K z jednym z trzech adapterów do odkurzacza przemysłowego bez wyjmowania węża z odkurzacza
  - do założenia adaptera odkurzacza L lub M użyj śrubokręta N, jak to pokazano na ilustracji

- Dźwignia narzędzia/kontrola siły powietrza ⑬
  - dźwignia narzędzia P zapobiega uszkodzeniu węża przy odkładaniu narzędzia na czas przerwy w pracy
  - przepływ powietrza można kontrolować przesuwając suwak regulacyjny Q nad otworem w złączu narzędzia R
  - siła ssania jest najmniejsza, gdy otwór widać w całości
- Włącznik/wyłącznik z blokadą S ⑭
  - uruchomić elektronarzędzie ⑭a
  - ! **tarczę zbliżyć do obrabianego przedmiotu dopiero po osiągnięciu przez elektronarzędzie pełnej prędkości obrotowej**
  - zablokować włącznik/wyłącznik ⑭b
  - odblokować włącznik/wyłączyć elektronarzędzie ⑭c
  - ! **przed wyłączeniem narzędzia należy unieść je ponad obrabiany przedmiot**
  - ! **po wyłączeniu elektronarzędzia tarcza obraca się jeszcze kilka sekund**
- Rozruch elektroniczny
  - Zapewnia osiągnięcie maksymalnej prędkości obrotowej bez szarpnięcia podczas rozruchu elektronarzędzia
- Elektroniczna regulacja prędkości obrotowej
  - Utrzymuj prędkość obrotową na stałym poziomie przy zmiennym obciążeniu
- Kontrola prędkości ⑮
  - Zapewnia osiągnięcie optymalnych wyników szlifowania
  - pokrętko T umożliwia dokonywanie bezstopniowego wyboru prędkości ruchu talerza w zakresie od prędkości minimalnej do maksymalnej
  - prędkość musi być odpowiednio dopasowana do granulacji stosowanej okładziny szlifierskiej
  - przed przystąpieniem do obróbki sprawdzić poprawność doboru częstotliwości dokonując próbnego szlifowania
- Utrzymywanie i prowadzenie narzędzia ⑯
  - ! **elektronarzędzie trzymać zawsze oburącz**
  - ! **podczas pracy zawsze trzymać narzędzie za uchwyt(y) ograniczone szarym kolorem**
  - elektronarzędzie prowadzić równoległe do powierzchni obrabianego przedmiotu zataczając ruchy kołowe lub krzyżujące się
  - ! **nie wywierać zbyt dużego nacisku na elektronarzędzie; pozwólmy maszynie pracować za nas**
  - nie należy przechylać elektronarzędzia dzięki czernu unikniemy wyszlifowywania niepożądanych zagłębień
  - szczeliny wentylacyjne V ② powinny być odkryte
- Szlifowanie
  - ilość usuniętego materiału zależy od prędkości, z jaką porusza się dysk szlifierski oraz wielkości ziarna zastosowanego materiału ściernego
  - wywierając zbyt duży nacisk zmniejszamy prędkość ruchu talerza a tym samym i wydajność obróbki

## WSKAZÓWKI UŻYTKOWANIA

- Wysuniętego narzędzia używaj do szlifowania wyższych ścian ⑰
- Narzędzia o maksymalnej długości używaj do szlifowania sufitów ⑱
- Do szlifowania miejsc trudno dostępnych można zdjąć segment osłony W, jak to pokazano na ilustracji ⑲

## KONSERWACJA / SERWIS

- Wymień uszkodzony wąż do szlifowania X ②, jak to pokazano na ilustracji ②
- Uszkodzony kabel zasilający może być wymieniony tylko w centrum serwisowym SKIL; pozwoli to uniknąć zagrożeń
- Przechowuj narzędzie w torbie ochronnej, w suchym, zamkniętym pomieszczeniu niedostępnym dla dzieci ②
- Zawsze dbać o czystość narzędzia i przewodu zasilającego (a szczególnie otworów wentylacyjnych V ②)

**! nie czyścić elektronarzędzia wkładając ostre przedmioty w szczeliny wentylacyjne**  
**! przed przystąpieniem do czyszczenia należy wyjąć wtyk z gniazda sieciowego**

- Jeśli narzędzie, mimo dokładnej i wszechstronnej kontroli produkcyjnej ulegnie kiedykolwiek awarii, naprawę powinien przeprowadzić autoryzowany serwis elektronarzędzi firmy SKIL
  - odesłać **nierozebrany** narzędzie, wraz z dowodem zakupu, do dealera lub do najbliższego punktu usługowego SKIL (adresy oraz diagram serwisowy narzędzenia znajdują się na stronach [www.skil.com](http://www.skil.com))

## ŚRODOWISKO

- **Nie wyrzucaj elektronarzędzi, akcesoriów i opakowania wraz z odpadami z gospodarstwa domowego** (dotyczy tylko państw UE)
  - zgodnie z Europejską Dyrektywą 2012/19/WE w sprawie zużytego sprzętu elektrotechnicznego i elektronicznego oraz dostosowaniem jej do prawa krajowego, zużyte elektronarzędzia należy posegregować i zutylizować w sposób przyjazny dla środowiska
  - w przypadku potrzeby pozbycia się narzędzia, akcesoriów i opakowania - symbol ⑥ przypomni Ci o tym

## HAŁASU / WIBRACJE

- Pomiarów dokonano zgodnie z normą EN 60745 ciśnienie akustyczne narzędzia wynosi 82 dB(A) zaś poziom mocy akustycznej 93 dB(A) (poziom odchylenie: 3 dB), zaś vibracje < 2,5 m/s<sup>2</sup> (suma wektorowa z trzech kierunków; błąd pomiaru K = 1,5 m/s<sup>2</sup>)
- Poziom emisji vibracji został zmierzony zgodnie z testem standaryzowanym podanym w EN 60745; może służyć do porównania jednego narzędzia z innym i jako ocena wstępna narażenia na vibracje w trakcie używania narzędzia do wymienionych zadań
  - używanie narzędzia do innych zadań, lub z innymi albo źle utrzymanymi akcesoriami, może znacząco **zwiększyć** poziom narażenia
  - przypadki, kiedy narzędzie jest wyłączone lub jest czynne, ale aktualnie nie wykonuje zadania, mogą znacząco **zmniejszyć** poziom narażenia
- ! należy chronić się przed skutkami vibracji przez konserwację narzędzia i jego akcesoriów, zakładanie rękawic i właściwą organizację pracy**

UA

## Шліфувальна машина для сухої штукатурки 7520

### ВСТУП

- Цей інструмент призначений для сухого шліфування відштукатурених стін і стель, а також для видалення фарбових покриттів, клейких матеріалів і зайвої штукатурки
- **Використовуйте цей інструмент тільки повністю та правильно зібраним** (пам'ятайте, що компанія Skil не несе відповідальності за пошкодження інструменту та/або травмування осіб, спричинені неправильним збиранням інструменту)
- Перед використанням приладу уважно прочитайте дану інструкцію з експлуатації й збережіть її для подальшого використання ③

### ТЕХНІЧНІ ДАНІ ①

### ЕЛЕМЕНТИ ІНСТРУМЕНТА ②

- A** Натяжний гвинт
- B** Натяжний важіль
- C** Шестигранний ключ
- D** Фіксаторна втулка (для подовжувального пристосування)
- E** Фіксаторна втулка (для під'єднання пілососа/подовжувальної труби)
- F** Додаткова рукоятка + подовжувальна трубка
- G** Опорна накладка (VELCRO)
- H** Болт накладки
- J** Шліфувальний диск
- K** Гнучкий шланг + адаптер пілососа Ø 57 мм
- L** Адаптер пілососа Ø 47 мм
- M** Адаптер пілососа Ø 35 мм
- N** Двостороння викрутка
- P** Підпора
- Q** Регулятор повітряного потоку
- R** Штуцер інструмента
- S** Увімкнення/вимкнення блокувального перемикача
- T** Регулятор обертів шліфування
- V** Вентиляційні отвори
- W** Сегмент захисної кришки круга
- X** Шланг відсмоктування пилю

### БЕЗПЕКА

#### ЗАГАЛЬНІ ВІЗНАВКИ З ТЕХНІКИ БЕЗПЕКИ ПОВОДЖЕННЯ З ЕЛЕКТРОІНСТРУМЕНТАМИ

**⚠ ПОПЕРЕДЖЕННЯ** Прочитайте всі вказівки з техніки безпеки, інструкції, ілюстрації та специфікації, надані з цим електронінструментом. Невиконання усіх поданих нижче інструкцій може призвести до ураження електричним струмом, пожежі і/або серйозної травми. **Добре зберігайте на майбутнє ці попередження і вказівки.** Під поняттям "електроприлад" в цих попередженнях мається

на увазі електроприлад, що працює від мережі (з електрокабелем) або від акумуляторної батареї (без електрокабелю).

### 1) БЕЗПЕКА НА РОБОЧОМУ МІСЦІ

- a) **Примайте своє робоче місце в чистоті та прибирайте його.** Безлад або погане освітлення на робочому місці можуть призводити до нещасних випадків.
- b) **Не працюйте з приладом у середовищі, де існує небезпека вибуху внаслідок присутності горючих рідин, газів або пилу.** Електроприлади можуть породжувати іскри, від яких може займатися пил або пара.
- c) **Під час працювання з приладом не підпускайте до робочого місця дітей та інших людей.** Ви можете втратити контроль над приладом, якщо Ваша увага буде відвернута.

### 2) ЕЛЕКТРИЧНА БЕЗПЕКА

- a) **Штепсель приладу повинен пасувати до розетки. Не дозволяється що-небудь міняти в штепселі.** Для роботи з приладами, що мають захисне заземлення, не використовуйте адаптери. Використання оригінального штепселя та належної розетки зменшує ризик удару електричним струмом.
- b) **Уникайте контакту частей тіла із заземленими поверхнями, як напр., трубами, батареями опалення, печами та холодильниками.** Коли Ваше тіло заземлене, існує збільшена небезпека удару електричним струмом.
- c) **Захищайте прилад від дощу та вологи.** Попадання води в електрострумента збільшує ризик удару електричним струмом.
- d) **Не використовуйте кабель для перенесення приладу, підвішування або витягування штепселя з розетки.** Захищайте кабель від жару, олії, гострих країв та деталей приладу, що рухаються. Пошкоджені або закручені кабель збільшує ризик удару електричним струмом.
- e) **Для зовнішніх робіт обов'язково використовуйте лише такий подовжувач, що допущений для зовнішніх робіт.** Використання подовжувача, що розрахований на зовнішні роботи, зменшує ризик удару електричним струмом.
- f) **Якщо не можна запобігти використанню електроприладу у вологому середовищі, використовуйте пристрій захисту від витоків в землю.** Використання зрострою захисту від витоків в землю зменшує ризик удару електричним струмом.

### 3) БЕЗПЕКА ЛЮДЕЙ

- a) **Будьте уважними, слідкуйте за тим, що Ви робите, та розсудливо поведіться під час роботи з електроприладом.** Не користуйтеся приладом, якщо Ви стомлені або знаходитесь під дією наркотиків, спиртних напоїв або лік. Мить неуважності при користуванні приладом може призводити до серйозних травм.
- b) **Вдягайте особисте захисне спорядження та обов'язково вдягайте захисні окуляри.** Вдягання особистого захисного спорядження, як напр., - в залежності від виду робіт - захисної маски, спецвзуття, що не ковзається, каски або навушників, зменшує ризик травм.

- c) **Уникайте ненавмисного вмикання. Перш ніж вмикати електроприлад в електромережу або встромляти акумуляторну батарею, брати його в руки або переносити, впевніться в тому, що електроприлад вимкнутий.** Тримання пальця на вимикачі під час перенесення електроприладу або встромляння в розетку увімкненого приладу може призводити до травм.
  - d) **Перед тим, як вмикати прилад, приберіть налагоджувальні інструменти та гайковий ключ.** Знаходження налагоджувального інструмента або ключа в деталі, що обертається, може призводити до травм.
  - e) **Не переоцінюйте себе. Зберігайте стійке положення та завжди зберігайте рівновагу.** Це дозволить Вам краще зберігати контроль над приладом у несподіваних ситуаціях.
  - f) **Вдягайте придатний одяг. Не вдягайте просторий одяг та прикраси.** Не підставляйте волосся й одяг до деталей, що рухаються. Просторий одяга, прикраси та довге волосся можуть попадати в деталі, що рухаються.
  - g) **Якщо існує можливість монтувати пилівідсмоктувальні або пилоуловлювальні пристрої, переконайтеся, щоб вони були добре під'єднані та правильно використовувалися.** Використання пилівідсмоктувального пристрою може зменшити небезпеки, зумовлені пилом.
  - h) **Добре знання електроінструментів, отримане в результаті частого їх використання, не повинно призводити до самовпевненості й ігнорування принципів техніки безпеки.** Необережна дія може в одну мить призвести до важкої травми.
- ### 4) ПРАВИЛЬНЕ ПОВЕДІННЯ ТА КОРИСТУВАННЯ ЕЛЕКТРОПРИЛАДАМИ
- a) **Не перевантажуйте прилад.** Використовуйте такий прилад, що спеціально призначений для певної роботи. З придатним приладом Ви з меншим ризиком отримаєте кращі результати роботи, якщо будете працювати в зазначеному діапазоні потужності.
  - b) **Не користуйтеся приладом з пошкодженням вимикачем.** Прилад, який не можна увімкнути або вимкнути, є небезпечним і його треба відремонтувати.
  - c) **Перед тим, як регулювати що-небудь на приладі, міняйте приладдя або ховати прилад, витягніть штепсель із розетки та/або витягніть акумуляторну батарею, якщо вона знімається.** Ці попереджувальні заходи з техніки безпеки зменшують ризик ненавмисного запуску приладу.
  - d) **Зберігайте електроприлади, якими Ви саме не користуєтесь, далеко від дітей.** Не дозволяйте користуватися електроприладом особам, що не знайомі з його роботою або не читали ці вказівки. У разі застосування недосвідченими особами прилади несуть в собі небезпеку.
  - e) **Старанно дотримайтесь за електроінструментами і приладдям.** Перевірте, щоб рухомі деталі приладу бездоганно працювали та не заїдали, не були поцарапані або настільки пошкодженими, що це могло вплинути на функціонування приладу. Пошкоджені деталі треба

відремонтувати в авторизованій майстерні, перш ніж ними можна знову користуватися. Велика кількість нещасних випадків спричиняється поганим доглядом за електроприладами.

- f) **Тримайте різальні інструменти добре нагостреними та в чистоті.** Старанно доглянути різальні інструменти з гострим різальним краєм менше застряють та їх легше вести.
  - g) **Використовуйте електроприлади, приладдя до них, робочі інструменти т.і. відповідно до цих вказівок.** Беріть до уваги при цьому умови роботи та специфіку виконуваної роботи. Використання електроприладів для робіт, для яких вони не передбачені, може призводити до небезпечних ситуацій.
  - h) **Тримайте рукоятки і поверхні захвату сухими і чистими, слідуйте, щоб на них не було оливи або густо мастила.** Слизькі рукоятки і поверхні захвату унеможливають безпечно поводження з електроінструментом та його контролювання в неочікуваних ситуаціях.
- 5) СЕРВІС**
- a) **Віддавайте свій прилад на ремонт лише кваліфікованим фахівцям та лише з використанням оригінальних запчастин.** Це забезпечить безпечність приладу на довгий час.

## **ВКАЗІВКИ З БЕЗПЕКИ ДЛЯ ШЛІФУВАЛЬНИХ МАШИН ПО СУХІЙ ШТУКАТУРЦІ**

- 1) СПІЛЬНІ ПОПЕРЕДЖЕННЯ ПРИ ШЛІФУВАННІ НАНДАНОМ**
- a) **Цей електроприлад може використовуватися в якості шліфувальної машини.** Зважайте на всі попередження, вказівки, зображення приладу і його технічні дані, що Ви їх отримали разом з електроприладом. Недодержання нижчеподаних вказівок може призводити до удару електричним струмом, пожежі і/або важких тілесних ушкоджень.
- b) **Не рекомендується застосовувати даний електроінструмент для виконання операцій шліфування, очищення металевою щіткою, полірування або відрізання.** Операції, для яких цей інструмент не призначений, можуть наразити на небезпеку і спричинити травму.
- c) **Використовуйте лише приладдя, що передбачені і рекомендоване виготовлювачем спеціально для цього електроприладу.** Сама лише можливість закріплення приладдя на Вашому електроприладі не гарантує його безпечно використання.
- d) **Допустима кількість обертів робочого інструмента повинна як мінімум відповідати максимальній кількості обертів, що зазначена на електроприладі.** Приладдя, що обертається швидше ніж допустимо, може бути зіпсоване.
- e) **Зовнішній діаметр і товщина робочого інструмента повинна відповідати параметрам Вашого електроприладу.** При неправильних розмірах робочого інструмента існує небезпека того, що робочий інструмент буде недостатньо прикриватися та Ви можете втратити контроль над

ним.

- f) **Вставні робочі інструменти з різьбою повинні точно пасувати до різьби шліфувального шпинделя.** У вставних робочих інструментах, які монтуються за допомогою фланця, діаметр отвору вставного робочого інструмента повинен пасувати до прийомного діаметра фланця. Вставні робочі інструменти, що не точно кріпляться на електро-інструменті, обертаються нерівномірно, сильно вібрують і можуть призвести до втрати контролю над ними.
- g) **Не використовуйте пошкоджені робочі інструменти.** Перед ножним використанням перевіряйте робочі інструменти, зокрема: шліфувальні круги на відламки та тріщини, тарілчасті шліфувальні круги на тріщини, знос або сильне притуплення, дряпані щітки на розхитані або зламані дроти. Якщо електроприлад або робочий інструмент влов, перевірте, чи не пошкодився він, або використовуйте непошкоджені робочий інструмент. Після перевірки і монтажу робочого інструмента Ви самі і інші особи, що знаходяться поблизу, повинні стати так, щоб не знаходитися в площині робочого інструмента, що обертається, після чого увімкніть електроприлад на одну хвилину на максимальну кількість обертів. Пошкоджені робочі інструменти більшістю ламаються під час такої перевірки.
- h) **Вдягайте особисте захисне спорядження ⑤.** В залежності від виду робіт використовуйте захисну маску, захист для очей або захисні окуляри. За необхідністю вдягайте респіратор, навушники, захисні рукавиці або спеціальний фартух, щоб захистити себе від невеличких частинок, що утворюються під час шліфування, та частинок матеріалу. Очі повинні бути захищені від відлетілих чужорідних тіл, що утворюються при різних видах робіт. Респіратор або маска повинні відфільтровувати пил, що утворюється під час роботи. При тривалій роботі при гучному шумі можна втратити слух.
- i) **Слідуйте за тим, щоб інші особи дотримувалися безпечної відстані від Вашої робочої зони.** Кожен, хто заходить у робочу зону, повинен мати особисте захисне спорядження. Уламки оброблюваного матеріалу або зламані робочих інструментів можуть відлітати та спричиняти тілесні ушкодження навіть за межами безпосередньої робочої зони.
- j) **При роботах, коли робочий інструмент може зацепити заховану електропроводку або власний шнур живлення, тримайте електроінструмент лише за ізольовані рукоятки.** Зацеплення проводки, що знаходиться під напругою, може заряджувати також і металеві частини електроінструмента та призводити до удару електричним струмом.
- k) **Тримайте шнур живлення на відстані від робочого інструмента, що обертається.** При втраті контролю над приладом може перерізатися або захопитися шнур живлення та Ваша рука може потрапити під робочий інструмент, що обертається.

- l) **Перш, ніж покласти електроприлад, зачекайте, поки робочий інструмент повністю не зупиниться.** Робочий інструмент, що ще обертається, може зачепити поверхню, на яку Ви його кладете, через що Ви можете втратити контроль над електроприладом.
- m) **Не залишайте електроприлад увімкнутим під час перенесення.** Ваш одяг може випадково потрапити в робочий інструмент, що обертається, та робочий інструмент може пробурувати Вас
- n) **Регулярно очищайте вентиляційні щілини Вашого електроприладу.** Вентилятор електромотора затягує пил у корпус, сильне накопичення металевого пилу може призвести до електричної небезпеки.
- o) **Не користуйтеся електроприладом поблизу від горючих матеріалів.** Такі матеріали можуть займатися від іскор.
- p) **Не використовуйте робочі інструменти, що потребують охолоджувальної рідини.** Використання води або іншої охолоджувальної рідини може призвести до удару електричним струмом.
- 2) СІПАННЯ ТА ВІДПОВІДНІ ПОПЕРЕДЖЕННЯ**
- Сіпання – це несподівана реакція приладу на зачеплення або застрявання робочого інструмента, що обертається, наприклад, шліфувального круга, тарілчастого шліфувального круга, дротяної щітки тощо. Зачеплення або застрявання призводить до різкої зупинки робочого інструмента, що обертається. В результаті електроприлад починає неконтрольовано рухатися з прискоренням проти напрямку обертання робочого інструмента в місці застрявання.
  - Якщо, наприклад, шліфувальний круг зачепиться або застряє в оброблюваному матеріалі, кромка шліфувального круга, якою той зайшов у оброблюваний матеріал, може застряти і, таким чином, шліфувальний круг може височити з оброблюваної поверхні або сіпнутися. В результаті шліфувальний круг починає рухатися в напрямку особи, що обслуговує прилад, або у протилежному напрямку, в залежності від напрямку обертання круга в місці застрявання. При цьому шліфувальний круг може переламатися.
  - Сіпання – це результат неправильної експлуатації або помилок при роботі з електроприладом. Йому можна запобігти за допомогою належних запобіжних заходів, що описані нижче.
- a) **Міцно тримайте електроприлад, тримайте своє тіло та руки у положенні, в якому Ви зможете протистояти сіпанню.** Завжди використовуйте додаткову рукоятку (за її наявності), щоб бути в стані найкращим чином справитися з сіпанням і реактивними моментами при високій частоті обертання робочого інструмента. З сіпанням та реактивними моментами можна справитися за умови придатних запобіжних заходів.
- b) **Ніколи не тримайте руку поблизу від робочого інструмента, що обертається.** При сіпанні робочий інструмент може відскочити Вам на руку.
- c) **Уникайте своїм корпусом місце, куди в разі сіпання може відскочити електроприлад.** При сіпанні електроприлад відскакує в напрямку,

- протилежному руху шліфувального круга в місці застрявання.
- d) **Працюйте з особливою обережністю в кутах, на гострих краях тощо. Запобігайте відскакуванню робочого інструмента від оброблюваного матеріалу та його заклинюванню.** В кутах, на гострих краях або при відскакуванні робочий інструмент може заклинюватися. Це призводить до втрати контролю або сіпання.
- e) **Не використовуйте ланцюгові пиляльні диски та пиляльні диски з зубцями.** Такі робочі інструменти часто спричиняють сіпання або втрату контролю над електроприладом.
- 3) ОСОБЛИВІ ПОПЕРЕДЖЕННЯ ПРИ ШЛІФУВАННІ НАНДАКОМ**
- a) **Не використовуйте завеликі абразивні шкурки, дотримуйтеся інструкції виготовлювача щодо розміру абразивних шкурки.** Абразивна шкурка, що виступає за тарілчастий шліфувальний круг, може спричинити тілесні ушкодження, а також застрявання, розрив абразивної шкурки або призвести до сіпання.

#### **ЗАГАЛЬНЕ**

- Цей інструмент не можна використовувати особам віком до 16 років
- Цей інструмент не призначено для використання дітьми та особами з обмеженими фізичними, сенсорними або розумовими можливостями або недостатнім досвідом і знаннями
- Переконайтеся, що діти не мають змоги гратися з інструментом
- Цей інструмент не підходить для мокрої шліфовки
- **Перед регулюванням або заміною приладдя обов'язково вийміть вилку із сіткової розетки**

#### **АНКСЕСУАРИ**

- SKIL гарантує надійну роботу інструмента тільки при використанні відповідного приладдя, які можна отримати у Вашого дилера фірми SKIL
- При установці/використанні насадок не від фірми SKIL, дотримуйтеся інструкції відповідного заводу-виробника
- Поводьтеся та зберігайте аксесуари обережно

#### **ВИКОРИСТАННЯ ПОЗА ПРИМІЩЕННЯМ**

- Під час роботи на вулиці, підключайте інструмент через запобіжник короткого замикання (FI) з максимальним пусковим струмом 30 mA

#### **ПЕРЕД ВИКОРИСТАННЯМ**

- Перед використанням інструменту в перший раз радимо отримати практичну інформацію
- Перед роботою перевірте відповідність струму в мережі із струмом, позначені на інструменті (інструменти, розраховані на 230V або 240V, також можуть підключатися до мережі 220V)
- **Використовуйте придатні пошукові прилади для знаходження захованих в будівлі труб та кабелів або зверніться за допомогою в місцеве підприємство електро-, газо- та водопостачання** (зачеплення електропроводки може призводити до пожежі та удару електричним струмом; зачеплення газової труби може призводити до вибуху; зачеплення водопровідної труби може завдати шкоду матеріальним цінностям або призводити до удару електричним струмом)

- **Не обробляйте матеріали, що містять асбест** (асбест вважається канцерогенним)
- Пил від таких матеріалів, як свинцовоотримуюча фарба, деякі породи дерева, мінерали й метал, може бути шкідливим (контакт із таким пилом або його вдихання може стати причиною виникнення в оператора або осіб, що перебувають поруч, алергійних реакцій і/або респіраторних захворювань); **надягайте респіратор і працюйте з пиловиділяючим пристроєм під час увімкнення інструмента**
- Деякі види пилу класифікуються як канцерогенні (наприклад, дубовий або буковий пил), особливо в сполученні з добавками для кондиціонування деревини; **надягайте респіратор і працюйте з пиловиділяючим пристроєм під час увімкнення інструмента**
- Слідуйте інструкціям по роботі з матеріалами, продуцуючими пил
- Не затискайте інструмент у тискач
- Використовуйте повністю розгорнений шнур подовжувача, який може витримувати навантаження в 16 Ампер

#### ПІД ЧАС ВИКОРИСТАННЯ

- Не торкайтеся до рухомого шліфувального диска
- Не використовуйте зношені, порвані або засмічені шліфувальні диски
- Якщо шнур пошкоджений або прорізаний при роботі, не доторкайтеся до нього і негайно витягніть його з розетки
- Ніколи не використовуйте інструмент з пошкодженим шнуром; його повинен замінити кваліфікований фахівець
- У разі електричної або механічної несправності, негайно відключите інструмент і вимкніть з розетки
- У випадку припинення електропостачання, або при випадковому випаданні вилки з розетки, розблокуйте вимикач S ② для запобігання неочікуваного ввімкнення

#### ПІСЛЯ ВИКОРИСТАННЯ

- Після вимкнення інструмента ніколи не намагайтесь зупинити обертання насадок за допомогою прикладання поперечної сили

#### ПОЯСНЕННЯ ДО УМОВНИХ ПОЗНАЧОК НА ІНСТРУМЕНТІ

- ③ Перед використанням прочитайте інструкцію із застосування
- ④ Подвійна ізоляція (заземлюючий провід не потрібен)
- ⑤ Одягайте захисні окуляри та засоби захисту волосся
- ⑥ Не викидайте інструмент разом зі звичайним сміттям

## ВИКОРИСТАННЯ

- Інструкції зі збирання ⑦
  - розкладіть інструмент так, щоб гвинт А входить у паз на рукоятці
  - натисніть на важіль В вниз для блокування рукоятки
- ! у разі необхідності використовуйте шестиграний ключ С для ослаблення/затягування гвинта А, якщо рукоятка закріплюється нещільно
- складання інструмента проводиться у зворотному порядку

- Подовжувальне пристосування середньої довжини (165 см) ⑧
  - послабте фіксаторну втулку D, повернувши її в напрямку, вказаному символом "розблокувати" на інструмента
  - висуňte пристосування на потрібну довжину (123–165 см)
  - затягніть фіксаторну втулку D, повернувши її в напрямку, вказаному символом "заблокувати" на інструмента
- Подовжувальне пристосування максимальної довжини (220 см) ⑨
  - послабте фіксаторну втулку E, повернувши її в напрямку, вказаному символом "розблокувати" на рукоятці
  - вставте додаткову рукоятку F в основну рукоятку так, щоб маркування поєдналось із крайкою фіксаторної втулки E, як показано на малюнку
  - затягніть фіксаторну втулку E, повернувши її в напрямку, вказаному символом "заблокувати" на рукоятці
- ! подовження до максимального розміру можливе тільки тоді, коли інструмент вже розкладена до середньої довжини
- Опорні накладки ⑩
  - не користуйтеся інструментом без опорної накладки G
- ! негайно міняйте накладку у разі пошкодження (відкручіть/закручіть болт H за допомогою шестигранного ключа C)
- ! від'єднуйте інструмент від розетки перш ніж знімати або встановлювати опорну накладку
- Встановлення шліфувального диска ⑪
  - надіньте шліфувальний диск J на опорну накладку таким чином, щоб отвір у диску збігався з отвором у накладці
  - у разі необхідності перед цим почистіть опорну накладку
- ! пиловловлювання пилу потребує використання перфорованих шліфувальних дисків
- Пиловловлювання ⑫
  - послабте фіксаторну втулку E, повернувши її в напрямку, вказаному символом "розблокувати" на рукоятці
  - вставте гнучкий шланг K у рукоятку машини, як показано на малюнку
  - затягніть фіксаторну втулку E, повернувши її в напрямку, вказаному символом "заблокувати" на рукоятці
  - підключіть гнучкий шланг до адаптера Ø 7 мм промислового пилососа (спочатку зніміть шланг пилососа)
  - можна приєднувати гнучкий шланг K до одного з 3 адаптерів для промислового пилососа, не знімаючи штатний шланг пилососа
  - для установки адаптерів L або M використовуйте виротку N, як показано на малюнку
- Підпора/регулятор повітряного потоку ⑬
  - підпора P оберігає шланг від пошкодження при зберіганні інструмента в зібраному стані під час перерв у роботі
  - регулювання повітряного потоку здійснюється шляхом переміщення регулятора Q відносно отвору в штуцері R



- сила всмоктування буде мінімальною при повністю відкритому отворі
- Увімкнення/вимкнення блокувального перемикача Н <sup>14</sup>
  - увімкніть інструмент <sup>14</sup>a
  - ! перш ніж приладдя торкнеться оброблюваного виробу, інструмент повинен набрати повні оберти**
  - заблокуйте вимикач <sup>14</sup>b
  - розблокуйте вимикач/відключить інструмент <sup>14</sup>c
  - ! перш ніж вимкнути інструмент, його треба відвести від оброблюваного виробу**
  - ! ріжуча насадка продовжує обертатись ще декілька секунд після відключення інструменту**
- Електронний програмований старт  
Забезпечує плавне досягнення максимальної швидкості без різких поштовхів при включенні інструменту
- Електрона підтримка постійної швидкості  
Утримує швидкість на постійному рівні при збільшенні навантаження
- Регулятор швидкості <sup>15</sup>  
Для оптимального результату шліфування різних матеріалів
  - за допомогою регулятор Т можна плавно змінювати швидкість обертання шліфувального диска від мінімальної до максимальної
  - відрегулюйте швидкість відповідно до розміру абразиву
  - перед початком роботи визначте оптимальну швидкість і потрібний наждачний папір шляхом випробування на непотрібному матеріалі
- Утримування і робота інструментом <sup>16</sup>  
**! завжди міцно тримайте пристрій обома руками під час роботи, завжди тримайте інструмент за частини захвату сірого кольору**
  - спрямовуйте інструмент паралельно до робочої поверхні, рухаючи його кругами або хрест-навхрест
  - ! не прикладайте до інструменту дуже великий тиск**
  - не нахилайте інструмент, щоб уникати небажаних ділянок
  - тримайте вентиляційні отвори V <sup>2</sup> незакритими
- Шліфування
  - кількість знятого матеріалу залежить від швидкості обертання шліфувального диска і використовуваний розмір зерна
  - швидкість обертання диска знижується при збільшенні сили притискання

## ПОРАДИ ПО ВИКОРИСТАНЮ

- Збільшена довжина машини використовується для шліфування (високих) стін <sup>17</sup>
- Максимальна довжина машини застосовується для шліфування стель <sup>18</sup>
- Для шліфування поверхонь у важкодоступних місцях сегмент захисної кришки круга W можна зняти, як показано на малюнку <sup>19</sup>

## ДОГЛЯД/ОБСЛУГОВУВАННЯ

- Замініть ушкоджений шланг відсоса пилу X <sup>2</sup>, як показано на малюнку <sup>20</sup>
- З метою запобігання виникнення небезпечних

- ситуацій пошкоджений шнур живлення слід замінювати лише в авторизованій сервісній майстерні SKIL
- Зберігайте інструмент у захисному футлярі, у сухому, зачищеному, не доступному для дітей місці <sup>21</sup>
- Завжди тримайте інструмент та його шнур в чистоті (особливо вентиляційні отвори V <sup>2</sup>)  
**! не намагайтесь виноувати чистку шляхом уводу через ці вентиляційні отвори гострих предметів**
- ! перед чисткою інструменту необхідно роз'єднати штепсельний роз'єм**
- Якщо незважаючи на ретельну технологію виготовлення і перевірки інструмент все-таки вийде з ладу, його ремонт дозволяється виконувати лише в авторизованій сервісній майстерні для електроприладів SKIL
  - надішліть **нерозібраний** інструмент разом з доказом купівлі до Вашого дилера або до найближчого центру обслуговування SKIL (адреси, а також діаграма обслуговування пристрою, подаються на сайті [www.skil.com](http://www.skil.com))

## ОХОРОНА НАВКОЛИШНЬОЇ СЕРЕДИ

- **Не викидайте електроінструмент, належності та упаковку разом зі звичайним сміттям** (тільки для країн ЄС)
  - відповідно до європейської директиви 2012/19/ЄС щодо утилізації старих електричних та електронних приладів, в залежності з місцевим законодавством, електроінструмент, який перебував в експлуатації повинен бути утилізований окремо, безпечним для навколишнього середовища шляхом
  - малюнок <sup>6</sup> нагадає вам про це

## ШУМ / ВІБРАЦІЯ

- Зміряний відповідно до EN 60745 рівень тиску звуку даного інструменту 82 дБ(А) і потужність звуку 93 дБ(А) (стандартне відхилення: 3 дБ), і вібрація <math>2,5 \text{ m/s}^2</math> (векторна сума трьох напрямків; похибка  $K = 1,5 \text{ m/s}^2$ )
- Рівень вібрації було виміряно у відповідності зі стандартизованим випробуванням, що міститься в EN 60745; дана характеристика може використовуватися для порівняння одного інструмента з іншим, а також для попередньої оцінки впливу вібрації під час застосування даного інструмента для вказаних цілей
  - при використанні інструмента в інших цілях або з іншими/несправними допоміжними пристосуваннями рівень впливу вібрації може значно **підвищуватися**
  - у періоди, коли інструмент вимкнений або функціонує без фактичного виконання роботи, рівень впливу вібрації може значно **знижуватися**
- ! захищайте себе від впливу вібрації, підтримуючи інструмент і його допоміжні пристосування в справному стані, підтримуючи руки в теплі, а також правильно організовуючи свій робочий процес**

## ΕΙΣΑΓΩΓΗ

- Αυτό το εργαλείο προορίζεται για το στεγνό τριψίμο σοβατισμένων τοίχων και ταβανιών - είναι ιδιαίτερα κατάλληλο για την αφαίρεση χρωμάτων, συγκολλητικών ουσιών και χαλαρού σοβά
- **Να χρησιμοποιείτε το εργαλείο μόνο εφόσον είναι συναρμολογημένο άρτια και σωστά** (να έχετε υπόψη σας ότι η Skil δε μπορεί να θεωρηθεί υπεύθυνη για τυχόν βλάβη στο εργαλείο και/ή ατομικό τραυματισμό λόγω εσφαλμένης συναρμολόγησης του εργαλείου)
- Διαβάστε προσεκτικά τις οδηγίες πριν από τη χρήση και φυλάξτε τις για μελλοντική αναφορά ③

## ΤΕΧΝΙΚΑ ΧΑΡΑΚΤΗΡΙΣΤΙΚΑ ①

## ΜΕΡΗ ΤΟΥ ΕΡΓΑΛΕΙΟΥ ②

- A Βίδα τάνυσης
- B Μοχλός τάνυσης
- C Εξάγωνο κλειδί
- D Κέλυφος μανδάλωσης (για την προέκταση του εργαλείου)
- E Κέλυφος μανδάλωσης (για τη σύνδεση ηλεκτρικής σκούπας ή σωλήνα προέκτασης)
- F Πρόσθετη λαβή + σωλήνας προέκτασης
- G Δίσκος συγκράτησης γυαλόχαρτο (VELCRO-αυτοκόλλητο)
- H Βίδα δίσκου
- J Δίσκο γυαλόχαρτο
- K Εύκαμπτος σωλήνας + αντάπτορας ηλεκτρικής σκούπας Ø 57 mm
- L Αντάπτορας ηλεκτρικής σκούπας Ø 47 mm
- M Αντάπτορας ηλεκτρικής σκούπας Ø 35 mm
- N Κατσαβίδι διπλής όψεως
- P Χειριστήριο εργαλείου
- Q Ρυθμιστής ροής αέρα
- R Σύνδεσμος εργαλείου
- S Διακόπτης ασφαλείας εκκίνησης/στάσης
- T Τροχίσκος ρύθμισης ελέγχου ταχύτητας λείανσης
- V Σχημαές αερισμού
- W Κάλυμμα δίσκου
- X Εύκαμπτος σωλήνας τριψίματος

## ΑΣΦΑΛΕΙΑ

## ΓΕΝΙΚΕΣ ΥΠΟΔΕΙΞΕΙΣ ΑΣΦΑΛΕΙΑΣ ΓΙΑ ΗΛΕΚΤΡΙΚΑ ΕΡΓΑΛΕΙΑ

**ΠΡΟΕΙΔΟΠΟΙΗΣΗ** Διαβάστε όλες τις υποδείξεις ασφαλείας, οδηγίες, εικονογραφήσεις και όλα τα τεχνικά στοιχεία, που συνοδεύουν αυτό το ηλεκτρικό εργαλείο. Αμέλειες κατά την τήρηση των ακόλουθων υποδείξεων μπορεί να προκαλέσουν ηλεκτροπληξία, πυρκαγιά και/ή σοβαρούς τραυματισμούς. **Φυλάξτε όλες τις υποδείξεις ασφαλείας και τις οδηγίες για το μέλλον.** Ο ορισμός "ηλεκτρικό εργαλείο" που χρησιμοποιείται στις προειδοποιητικές υποδείξεις αναφέρεται σε ηλεκτρικά εργαλεία που τροφοδοτούνται

από το ηλεκτρικό δίκτυο (με ηλεκτρικό καλώδιο) καθώς και σε ηλεκτρικά εργαλεία που τροφοδοτούνται από μπαταρία (χωρίς ηλεκτρικό καλώδιο).

## 1) ΑΣΦΑΛΕΙΑ ΣΤΟ ΧΩΡΟ ΕΡΓΑΣΙΑΣ

- a) **Διατηρείτε το χώρο που εργάζεσθε καθαρό και καλά φωτισμένο.** Αταξία στο χώρο που εργάζεσθε ή μη φωτισμένες περιοχές εργασίας μπορεί να οδηγήσουν σε ατυχήματα.
  - b) **Μην εργάζεσθε με το ηλεκτρικό εργαλείο σε περιβάλλον που υπάρχει κίνδυνος έκρηξης, στο οποίο υπάρχουν εύφλεκτα υγρά, αέρια ή σκόνη.** Τα ηλεκτρικά εργαλεία μπορεί να δημιουργήσουν σπινθηρισμό ο οποίος μπορεί να αναφλέξει τη σκόνη ή τις αναθυμιάσεις.
  - c) **Όταν χρησιμοποιείτε το ηλεκτρικό εργαλείο κρατάτε τα παιδιά κι άλλα τυχόν πρόσωπα μακριά από το χώρο που εργάζεσθε.** Σε περίπτωση που άλλα άτομα αποσπάσουν την προσοχή σας μπορεί να χάσετε τον έλεγχο του μηχανήματος.
- 2) ΗΛΕΚΤΡΙΚΗ ΑΣΦΑΛΕΙΑ**
- a) **Το φως του καλωδίου του ηλεκτρικού εργαλείου πρέπει να ταιριάζει στην αντίστοιχη πρίζα. Δεν επιτρέπεται με κανένα τρόπο η μετασκευή του φως. Μη χρησιμοποιείτε προσαρμοστικά φως σε συνδυασμό με ηλεκτρικά εργαλεία συνδεδεμένα με τη γη (γειωμένα).** Αθικτα φως και κατάλληλες πρίζες μειώνουν τον κίνδυνο ηλεκτροπληξίας.
  - b) **Αποφεύγετε την επαφή του σώματος σας με γειωμένες επιφάνειες όπως σωλήνες, θερμαντικά σώματα (καλοριφέρ), κουζίνες και ψυγεία.** Όταν το σώμα σας είναι γειωμένο αυξάνεται ο κίνδυνος ηλεκτροπληξίας.
  - c) **Μην εκθέτετε το ηλεκτρικό εργαλείο στη βροχή ή την υγρασία.** Η διείσδυση νερού στο ηλεκτρικό εργαλείο αυξάνει τον κίνδυνο ηλεκτροπληξίας.
  - d) **Μην χρησιμοποιείτε το καλώδιο για να μεταφέρετε ή ν' αναρτήσετε το ηλεκτρικό εργαλείο ή για να βγάλετε το φως από την πρίζα. Κρατάτε το καλώδιο μακριά από υψηλές θερμοκρασίες, λάδια, κοφτερές ακμές ή κινούμενα εξαρτήματα.** Τυχόν χαλασμένα ή μπερδεμένα καλώδια αυξάνουν τον κίνδυνο ηλεκτροπληξίας.
  - e) **Όταν εργάζεσθε με το ηλεκτρικό εργαλείο στο ύπαιθρο χρησιμοποιείτε πάντοτε καλώδια επιμήκυνσης (μπαλαντάζες) που έχουν εγκριθεί για χρήση σε εξωτερικούς χώρους.** Η χρήση καλωδίων επιμήκυνσης εγκριμένων για εργασία σε εξωτερικούς χώρους μειώνει τον κίνδυνο ηλεκτροπληξίας.
  - f) **Όταν η χρήση του ηλεκτρικού εργαλείου σε υγρό περιβάλλον είναι αναπόφευκτη, τότε χρησιμοποιήστε έναν προστατευτικό διακόπτη διαρροής.** Η χρήση ενός προστατευτικού διακόπτη διαρροής ελαττώνει τον κίνδυνο ηλεκτροπληξίας.
- 3) ΑΣΦΑΛΕΙΑ ΠΡΟΣΩΠΩΝ**
- a) **Να είσθε πάντοτε προσεκτικός/προσεκτική, να δίνετε προσοχή στην εργασία που κάνετε και να χειρίζεσθε το ηλεκτρικό εργαλείο με περίσκεψη.** Μην κάνετε χρήση του ηλεκτρικού εργαλείου όταν είσθε κουρασμένος/κουρασμένη ή όταν βρίσκεσθε υπό την επήρση ναρκωτικών, οινόπνευματος ή φαρμάκων. Μια στιγμιαία απροσεξία κατά το χειρισμό

του ηλεκτρικού εργαλείου μπορεί να οδηγήσει σε σοβαρούς τραυματισμούς.

- b) **Φοράτε προστατευτικά ενδύματα και πάντοτε προστατευτικά γυαλιά.** Όταν φοράτε ενδύματα ασφαλείας, ανάλογα με το υπό χρήση ηλεκτρικό εργαλείο, όπως προσωπίδα προστασίας από σκόνη, αντιολισθηκά παπούτσια ασφαλείας, κράνη ή ωτασπίδες, μειώνεται ο κίνδυνος τραυματισμών.
  - c) **Αποφεύγετε την αβέλητη εκκίνηση. Βεβαιωθείτε ότι το ηλεκτρικό εργαλείο έχει απορριχθεί πριν το συνδέσετε με το ηλεκτρικό δίκτυο ή/και με την μπαταρία καθώς και πριν το παραλάβετε ή το μεταφέρετε.** Όταν μεταφέρετε το ηλεκτρικό εργαλείο έχοντας το δάχτυλό σας στο διακόπτη ή όταν συνδέσετε το μηχανήμα με την πηγή ρεύματος όταν αυτό είναι ακόμη συζευγμένο, τότε δημιουργείται κίνδυνος τραυματισμών.
  - d) **Αφαιρείτε από τα ηλεκτρικά εργαλεία πριν τα θέσετε σε λειτουργία τυχόν συναρμολογημένα χρησιμοποιήσιμα εργαλεία ή κλειδιά.** Ενα εργαλείο ή κλειδί συναρμολογημένο στο περιστρεφόμενο εξάρτημα ενός ηλεκτρικού εργαλείου μπορεί να οδηγήσει σε τραυματισμούς.
  - e) **Μην υπερκτιμάτε τον εαυτό σας. Φροντίζετε για την ασφαλή στήριξη του σώματός σας και διατηρείτε πάντοτε την ισορροπία σας.** Αυτό σας επιτρέπει τον καλύτερο έλεγχο το ηλεκτρικού εργαλείου σε περιπτώσεις απροσδόκτων καταστάσεων.
  - f) **Φοράτε κατάλληλη ενδυμασία εργασίας. Μη φοράτε φαρδιά ρούχα ή κοσμήματα. Κρατάτε τα μαλλιά και τα ρούχα σας μακριά από κινούμενα εξαρτήματα.** Χαλαρή ενδυμασία, κοσμήματα και μακριά μαλλιά μπορεί να εμπλακούν στα κινούμενα εξαρτήματα.
  - g) **Αν υπάρχει η δυνατότητα συναρμολόγησης διατάξεων αναρρόφησης ή συλλογής σκόνης, βεβαιωθείτε αν οι διατάξεις αυτές είναι συνδεδεμένες καθώς κι αν χρησιμοποιούνται σωστά.** Η χρήση μιας αναρρόφησης σκόνης μπορεί να ελαττώσει τον κίνδυνο που προκαλείται από τη σκόνη.
  - h) **Μην εφησυχάζετε σε μια λάθος ασφάλεια και μην αφήφατε τους κανόνες ασφαλείας για τα ηλεκτρικά εργαλεία, ακόμα και όταν μετά από συχνή χρήση είστε εξοικειωμένοι με το εργαλείο.** Ένας απρόσεκτος χειρισμός μπορεί μέσα σε κλάσματα του δευτερολέπτου να οδηγήσει σε σοβαρούς τραυματισμούς.
- 4) ΧΡΗΣΗ ΚΙ ΕΠΙΜΕΛΗΣ ΧΕΙΡΙΣΜΟΣ ΤΩΝ ΗΛΕΚΤΡΙΚΩΝ ΕΡΓΑΛΕΙΩΝ**
- a) **Μην υπερφορτώνετε το ηλεκτρικό εργαλείο.** Χρησιμοποιείτε για την εκάστοτε εργασία σας το ηλεκτρικό εργαλείο που προορίζεται γι'αυτήν. Με το κατάλληλο ηλεκτρικό εργαλείο εργάζεσθε καλύτερα και ασφαλέστερα στην αναφερόμενη περιοχή ισχύος.
  - b) **Μη χρησιμοποιήσετε ποτέ ένα ηλεκτρικό εργαλείο του οποίου ο διακόπτης ON/OFF είναι χαλασμένος.** Ενα ηλεκτρικό εργαλείο το οποίο δεν μπορεί να τεθεί πλέον σε ή εκτός λειτουργίας είναι επικίνδυνο και πρέπει να επισκευαστεί.
  - c) **Τραβήξτε το φις από την πρίζα και/ή απομακρύνετε μια αποσπώμενη μπαταρία, προτού**

**εκτελέσετε ρυθμίσεις στο ηλεκτρικό εργαλείο, προτού αλλάξετε εξαρτήματα ή φυλάξετε το ηλεκτρικό εργαλείο.** Αυτά τα προληπτικά μέτρα ασφαλείας μειώνουν τον κίνδυνο από τυχόν αβέλητη εκκίνηση του ηλεκτρικού εργαλείου.

- d) **Διαφυλάγετε τα ηλεκτρικά εργαλεία που δε χρησιμοποιείτε μακριά από παιδιά. Μην αφήνετε άτομα που δεν είναι εξοικειωμένα με το ηλεκτρικό εργαλείο ή δεν έχουν διαβάσει αυτές τις οδηγίες χρήσης να το χρησιμοποιήσουν.** Τα ηλεκτρικά εργαλεία είναι επικίνδυνα όταν χρησιμοποιούνται από άπειρα πρόσωπα.
  - e) **Φροντίζετε τα ηλεκτρικά εργαλεία και τα εξάρτημα με επιμέλεια. Ελέγχετε, αν τα κινούμενα εξαρτήματα λειτουργούν άψογα, χωρίς να μπλοκάρουν, ή μήπως έχουν σπάσει ή φθαρεί τυχόν εξαρτήματα τα οποία επηρεάζουν τον τρόπο λειτουργίας του ηλεκτρικού εργαλείου. Δώστε αυτά τα χαλασμένα εξαρτήματα για επισκευή πριν τα ξαναχρησιμοποιήσετε.** Η κακή συντήρηση των ηλεκτρικών εργαλείων αποτελεί αιτία πολλών ατυχημάτων.
  - f) **Διατηρείτε τα κοπτικά εργαλεία κοφτερά και καθαρά.** Τα κοπτικά εργαλεία που συντηρούνται με προσοχή μπορούν να οδηγηθούν εύκολα να είναι ελεγχθούν καλύτερα.
  - g) **Χρησιμοποιείτε τα ηλεκτρικά εργαλεία, τα εξαρτήματα, τα χρησιμοποιήσιμα εργαλεία κτλ. σύμφωνα με τις παρούσες οδηγίες καθώς. Λαμβάνετε ταυτόχρονα υπόψη σας τις συνθήκες εργασίας και την υπό εκτέλεση εργασία.** Η χρήση του ηλεκτρικού εργαλείου για άλλες εκτός από τις προβλεπόμενες εργασίες μπορεί να δημιουργήσει επικίνδυνες καταστάσεις.
  - h) **Διατηρείτε τις λαβές και επιφάνειες λαβής στεγνές, καθαρές και ελεύθερες από λάδι και γράσο.** Οι ολισθηρές λαβές και επιφάνειες λαβής δεν επιτρέπουν κανέναν ασφαλή χειρισμό και έλεγχο του ηλεκτρικού εργαλείου σε τυχόν απρόβλεπτες καταστάσεις.
- 5) ΣΕΡΒΙΣ**
- a) **Δίνετε το ηλεκτρικό σας εργαλείο για επισκευή από άριστα ειδικευμένο προσωπικό, μόνο με γνήσια ανταλλακτικά.** Ετσι εξασφαλίζεται η διατήρηση της ασφάλειας του ηλεκτρικού εργαλείου.

## ΥΠΟΔΕΙΞΕΙΣ ΑΣΦΑΛΕΙΑΣ ΓΙΑ ΤΡΙΒΕΙΑ ΤΟΙΧΟΥ

### 1) ΚΟΙΝΕΣ ΠΡΟΕΙΔΟΠΟΙΗΤΙΚΕΣ ΑΠΟΔΕΙΞΕΙΣ ΓΙΑ ΛΕΙΑΝΣΗ ΜΕ ΣΜΥΡΙΔΟΧΑΡΤΟ

- a) **Αυτό το ηλεκτρικό εργαλείο πρέπει να χρησιμοποιείται σαν λειαντήρας με σμυριδόχαρτο. Να λαμβάνετε πάντοτε υπόψη σας όλες τις προειδοποιητικές υποδείξεις, τις οδηγίες, τις απεικονίσεις και τα στοιχεία που σας παραδίδονται μαζί με το ηλεκτρικό εργαλείο.** Η μη τήρηση των οδηγιών που ακολουθούν, μπορεί να οδηγήσει σε ηλεκτροπληξία, φωτιά και/ή σε σοβαρούς τραυματισμούς.
- b) **Αυτό το ηλεκτρικό εργαλείο δεν συστήνεται για λειτουργίες τροχίσματος, βουρσίματος σύρματος, στίλβωσης ή κοπής.** Λειτουργίες για

τις οποίες το ηλεκτρικό εργαλείο δεν έχει σχεδιαστεί μπορεί να δημιουργήσει κίνδυνο και να προκαλέσει τραυματισμό.

- c) **Μη χρησιμοποιήσετε ποτέ εξαρτήματα που δεν προβλέπονται και δεν προτάθηκαν από τον κατασκευαστή ειδικά γι' αυτό το ηλεκτρικό εργαλείο.** Η διαπίστωση ότι μπορείτε να στερεώσετε ένα εξάρτημα στο ηλεκτρικό εργαλείο σας δεν εγγυάται την ασφαλή χρήση του.
- d) **Ο μέγιστος επιτρεπτός αριθμός στροφών του εργαλείου που χρησιμοποιείτε πρέπει να είναι τουλάχιστον τόσο υψηλός όσο ο μέγιστος αριθμός στροφών που αναφέρεται επάνω στο ηλεκτρικό εργαλείο.** Εξαρτήματα που περιστρέφονται με ταχύτητα μεγαλύτερη από την επιτρεπτή μπορεί να καταστραφούν.
- e) **Η εξωτερική διάμετρος και το πάχος του εργαλείου που χρησιμοποιείτε πρέπει να ανταποκρίνονται πλήρως στις αντίστοιχες διαστάσεις του ηλεκτρικού εργαλείου σας.** Εργαλεία με εσφαλμένες διαστάσεις δεν μπορούν να καλυφθούν ή να ελεγχθούν επαρκώς.
- f) **Εργαλεία με βιδωτή υποδοχή πρέπει να ταιριάζουν ακριβώς στο σπείρωμα του άξονα.** Στα εργαλεία που συναρμολογούνται με τη βοήθεια φλάντζας πρέπει η διάμετρος της τρύπας του εργαλείου να ταιριάζει στη διάμετρο της υποδοχής της φλάντζας. Εργαλεία που δεν μπορούν να στερεωθούν ακριβώς στο ηλεκτρικό εργαλείο περιστρέφονται ανομοιόμορφα, δονούνται ισχυρά και μπορεί να οδηγήσουν στην απώλεια του ελέγχου.
- g) **Μη χρησιμοποιείτε χαλασμένα εργαλεία.** Να ελέγχετε πάντοτε τα εργαλεία που πρόκειται να χρησιμοποιήσετε, π. χ. τους δίσκους κοπής για σπασίματα και ρωγμές, τους δίσκους λείανσης για ρωγμές, φθορές ή ξεφτίσματα και τις συρματόβουρτσες για χαλαρά ή σπασμένα σύρματα. Σε περίπτωση που το ηλεκτρικό εργαλείο ή κάποιο χρησιμοποιημένο εργαλείο πέσει κάτω, τότε ελέγξτε το εργαλείο μήπως έχει υποστεί κάποια βλάβη ή χρησιμοποιήστε ένα άλλο, άψογο εργαλείο. Μετά τον έλεγχο και την τοποθέτηση του εργαλείου που πρόκειται να χρησιμοποιήσετε πρέπει να απομακρύνετε τυχόν παρευρισκόμενα πρόσωπα από το επίπεδο περιστροφής του εργαλείου κι ακολούθως να αφήσετε το ηλεκτρικό εργαλείο να εργαστεί ένα λεπτό. Τυχόν χαλασμένα εργαλεία σπάνε ως επί το πλείστον κατά τη διάρκεια αυτού του δοκιμαστικού χρόνου.
- h) **Χρησιμοποιείτε πάντοτε τη δική σας, ατομική προστατευτική ενδυμασία ⑤. Να χρησιμοποιείτε επίσης, ανάλογα με την εκάστοτε εργασία, προστατευτικές μάσκες, προστατευτικές διατάξεις ματιών ή προστατευτικά γυαλιά. Αν χρειαστεί, φορέστε και μάσκα προστασίας από τη σκόνη, ωτασπίδες, προστατευτικά γάντια ή μια ειδική προστατευτική ποδιά που θα σας προστατεύει από τυχόν εκσφενδονιζόμενα λειαντικά σωματίδια ή θραύσματα υλικού.** Τα μάτια πρέπει να προστατεύονται από τυχόν

αιωρούμενα σωματίδια που μπορεί να δημιουργηθούν κατά την εκτέλεση των διάφορων εργασιών. Οι αναπνευστικές και οι προστατευτικές μάσκες πρέπει να φιλτράρουν τον αέρα και να συγκρατούν τη σκόνη που δημιουργείται κατά την εργασία. Σε περίπτωση που εκτεθείτε για πολύ χρόνο σε ισχυρό θόρυβο μπορεί να απολέσετε την ακοή σας.

- i) **Φροντίστε, τυχόν παρευρισκόμενα άτομα να βρίσκονται πάντοτε σε ασφαλή απόσταση από τον τομέα που εργάζεστε.** Κάθε άτομο που μπαίνει στον τομέα που εργάζεστε πρέπει να φορά προστατευτική ενδυμασία. Θραύσματα του υπό κατεργασία τεμαχίου ή σπασμένων εργαλείων μπορεί να εκσφενδονιστούν και να προκαλέσουν τραυματισμούς ακόμη κι εκτός του άμεσου τομέα εργασίας.
- j) **Να κρατάτε το ηλεκτρικό εργαλείο πάντοτε από τις μονωμένες επιφάνειες συγκράτησης όταν υπάρχει κίνδυνος το εργαλείο να έρθει σε επαφή με μη ορατούς ηλεκτροφόρους αγωγούς ή το ίδιο το καλώδιό του.** Η επαφή με έναν ηλεκτροφόρο αγωγό μπορεί να θέσει τα μεταλλικά μέρη του ηλεκτρικού εργαλείου επίσης υπό τάση και προκαλέσει έτσι ηλεκτροπληξία.
- k) **Να οδηγείτε το ηλεκτρικό καλώδιο σε ασφαλή απόσταση από τα περιστρεφόμενα εργαλεία.** Σε περίπτωση που χάσετε τον έλεγχο του ηλεκτρικού εργαλείου το ηλεκτρικό καλώδιο μπορεί να κοπεί ή να περιπλεχτεί και το χέρι σας ή το μπράτσο σας να τραβηχτεί επάνω στο περιστρεφόμενο εργαλείο.
- l) **Μην αποθέσετε ποτέ το ηλεκτρικό εργαλείο πριν το εργαλείο πάψει εντελώς να κινείται.** Το περιστρεφόμενο εργαλείο μπορεί να έρθει σε επαφή με την επιφάνεια στην οποία ακουμπήσατε το ηλεκτρικό εργαλείο κι έτσι να χάσετε τον έλεγχο του μηχανήματος.
- m) **Μην αφήσετε το ηλεκτρικό εργαλείο να εργάζεται όταν το μεταφέρετε.** Τα ρούχα σας μπορεί να τυλιχτούν τυχαίως από το περιστρεφόμενο εργαλείο και να τρυπήσει το κορμί σας.
- n) **Να καθαρίζετε τακτικά τις σχισμές αερισμού του ηλεκτρικού εργαλείου σας.** Ο ανεμιστήρας του κινητήρα τραβάει σκόνη μέσα στο περιβλήμα και η συσσώρευση μεταλλικής σκόνης μπορεί να δημιουργήσει ηλεκτρικούς κινδύνους.
- o) **Μη χρησιμοποιείτε το ηλεκτρικό εργαλείο κοντά σε εύφλεκτα υλικά.** Ο σπινθηρισμός μπορεί να τα αναφλέξει.
- p) **Μη χρησιμοποιείτε εργαλεία που απαιτούν ψύξη με ψυκτικά υγρά.** Η χρήση νερού ή άλλων υγρών ψυκτικών μέσων μπορεί να οδηγήσει σε ηλεκτροπληξία.
- 2) ΚΛΟΤΣΗΜΑ ΚΑΙ ΣΧΕΤΙΚΕΣ ΠΡΟΕΙΔΟΠΟΙΗΤΙΚΕΣ ΥΠΟΔΕΙΞΕΙΣ**
- Το κλότσημα είναι μια απροσδόκητη αντίδραση όταν το περιστρεφόμενο εργαλείο, π. χ. ο δίσκος κοπής, ο δίσκος λείανσης, η συρματόβουρτσα κτλ., προσκρούσει κάποιο [σκανάβει] ή μπλοκάρει. Έτσι, ένα τυχόν μη υπό έλεγχο ευρισκόμενο ηλεκτρικό εργαλείο αντιδρά στο σημείο μπλοκαρίσματος/πρόσκρουσης με σφοδρότητα και περιστρέφεται με συνεχώς αυξανόμενη ταχύτητα και φορά αντίθετη εκείνης του εργαλείου.
  - Όταν π. χ. ένας δίσκος κοπής σφηνώσει ή μπλοκάρει μέσα στο υπό κατεργασία υλικό, τότε η ακμή του

δίσκου που βυθίζεται μέσα στο υλικό μπορεί να στρεβλώσει και ακολούθως ο δίσκος κοπής να βγει με ορμή και ανεξέλεγκτα από το υλικό ή να προκαλέσει κλότσημα. Όταν συμβεί αυτό ο δίσκος κοπής κινείται με κατεύθυνση προς το χειριστή/τη χειρίστρια ή και αντίθετα, ανάλογα με τη φορά περιστροφής στο σημείο μπλοκαρίσματος. Σε τέτοιες περιπτώσεις δεν αποκλείεται και το σπάσιμο των δίσκων κοπής.

- Το κλότσημα είναι το αποτέλεσμα ενός εσφαλμένου ή ελλιπούς χειρισμού του ηλεκτρικού εργαλείου και μπορεί να αποφευχθεί με λήψη κατάλληλων προληπτικών μέτρων, σαν αυτά που περιγράφονται παρακάτω.
- a) **Να κρατάτε το ηλεκτρικό εργαλείο πάντοτε καλά και να παίρνετε με το σώμα σας μόνο θέσεις, στις οποίες θα μπορούσατε να αποκρούσετε επιτυχώς ένα ενδεχόμενο κλότσημα. Να χρησιμοποιείτε πάντοτε την πρόσθετη λαβή, αν αυτή φυσικά υπάρχει, για να εξασφαλίσετε έτσι το μέγιστο δυνατό έλεγχο επί του ηλεκτρικού εργαλείου σε περίπτωση εμφάνισης αναστροφών και αντίρροπων δυνάμεων [π. χ. κλότσημα] κατά την εκκίνηση.** Ο χειριστής/η χειρίστρια μπορεί να αντιμετωπίσει με επιτυχία τα κλοτσήματα και τις αναστροφες ροπές.
- b) **Μη βάζετε ποτέ τα χέρια σας κοντά στα περιστρεφόμενα εργαλεία.** Σε περίπτωση κλοτσήματος το εργαλείο μπορεί να περάσει πάνω από το χέρι σας.
- c) **Μην παίρνετε με το σώμα σας θέσεις προς τις οποίες θα κινηθεί το ηλεκτρικό εργαλείο σε περίπτωση κλοτσήματος.** Κατά το κλότσημα το ηλεκτρικό εργαλείο κινείται ανεξέλεγκτα με κατεύθυνση αντίθετη προς τη φορά περιστροφής του λειαντικού εργαλείου.
- d) **Να εργάζεστε με ιδιαίτερη προσοχή σε γωνίες, κοφτερές ακμές κτλ.** Φροντίζετε το λειαντικό εργαλείο να μην ανατιναχτεί από το υπό καταργασία υλικό και να μη σφηνώσει σε αυτό. Το περιστρεφόμενο λειαντικό εργαλείο σφηνώνει εύκολα κατά την εργασία σε γωνίες και κοφτερές ακμές, ή όταν ανατινάζεται. Αυτό προκαλεί κλότσημα ή απώλεια του ελέγχου.
- e) **Να μην χρησιμοποιείτε τσαπραζωμένες ή οδοντωτές πριονόλαμες.** Τα εργαλεία αυτά προκαλούν συχνά κλότσημα ή οδηγούν σε απώλεια του ελέγχου του ηλεκτρικού εργαλείου.

### 3) ΙΔΙΑΙΤΕΡΕΣ ΠΡΟΕΙΔΟΠΟΙΗΤΙΚΕΣ ΥΠΟΔΕΙΞΕΙΣ ΓΙΑ ΕΡΓΑΣΙΕΣ ΛΕΙΑΝΣΗΣ ΜΕ ΣΜΥΡΙΔΟΧΑΡΤΟ

- a) **Μη χρησιμοποιείτε υπερμεγέθη σμυριδόφυλλα αλλά τηρείτε τις συστάσεις του κατασκευαστή για το μέγεθος των σμυριδόφυλλων.** Σμυριδόφυλλα που προεξέχουν από το δίσκο λειανσης μπορεί να προκαλέσουν τραυματισμούς, να οδηγήσουν σε μπλοκάρισμα, να σχιστούν, ή να προκαλέσουν κλότσημα.

### ΓΕΝΙΚΑ

- Αυτό το εργαλείο δεν πρέπει να χρησιμοποιείται από άτομα κάτω των 16 ετών
- **Το εργαλείο αυτό δεν προορίζεται για χρήση από παιδιά και άτομα με μειωμένες φυσικές, αισθητικές ή νοητικές ικανότητες, ή από άτομα χωρίς εμπειρία ή γνώση**
- Βεβαιωθείτε ότι τα παιδιά δεν παίζουν με το εργαλείο
- Αυτό το εργαλείο δεν είναι κατάλληλο για λειανση με γρήση υγρών

- **Πάντα να αποσυνδέεται την πρίζα από το ηλεκτρικό δίκτυο πριν κάνετε κάποια ρύθμιση ή αλλάξετε εξάρτημα**

### ΕΞΑΡΤΗΜΑΤΑ

- Η SKIL εγγυάται την τέλεια λειτουργία του εργαλείου μόνο όταν χρησιμοποιούνται σωστά εξαρτήματα, τα οποία μπορείτε να προμηθευτείτε από το τοπικό κατάστημα διανομής εργαλείων SKIL
- Για τη συναρμολόγηση/χρήση εξαρτημάτων άλλου εργοστασίου, ακολουθήστε τις οδηγίες του σχετικού κατασκευαστή
- Να μεταχειρίζεστε και αποθηκεύετε τα εξαρτήματα με προσοχή

### ΥΠΑΙΘΡΙΑ ΧΡΗΣΗ

- Συνδέστε το εργαλείο στο ρεύμα χρησιμοποιώντας έναν διακόπτη ασφαλείας με όριο ενεργοποίησης 30 mA

### ΠΡΙΝ ΑΠΟ ΤΗ ΧΡΗΣΗ

- Πριν χρησιμοποιήσετε το εργαλείο για πρώτη φορά, σας συνιστούμε να λάβετε πρακτικές πληροφορίες
- Βεβαιωθείτε ότι η τάση του παρεχόμενου ρεύματος είναι ίδια με την τάση που υποδεικνύεται στην πινακίδα δεδομένων του εργαλείου (εργαλεία που φέρουν την ένδειξη 230V ή 240V μπορούν να συνδεθούν επίσης σε πρίζα 220V)
- **Χρησιμοποιήστε κατάλληλες ανιχνευτικές συσκευές για να εντοπίσετε τυχόν αφανείς τροφοδοτικές γραμμές ή συμβουλευτείτε σχετικά τις επιχειρήσεις παροχής ενέργειας** (επαφή με ηλεκτρικές γραμμές μπορεί να οδηγήσει σε πυρκαϊά ή σε ηλεκτροπληξία - βλάβες σε αγωγούς φωταερίου (γκάζιου) μπορεί να οδηγήσουν σε έκρηξη - η διείσδυση σ' ένα σωλήνα νερού προκαλεί υλικές ζημιές ή μπορεί να προκαλέσει ηλεκτροπληξία)
- **Μην κατεργάζεστε υλικά που περιέχουν αμιάντο** (το αμιάντο θεωρείται σαν καρκινογόνο υλικό)
- Η σκόνη από υλικά όπως μογιές που περιέχουν μόλυβδο, ορισμένα είδη ξύλου, ανόργανα στοιχεία και μέταλλα μπορεί να είναι επιβλαβής (η επαφή ή η εισπνοή της σκόνης μπορεί να προκαλέσει αλλεργικές αντιδράσεις ή/και αναπνευστικές ασθένειες στον χειριστή ή σε άτομα που παρίστανται) - **να φοράτε προσωπίδα προστασίας από τη σκόνη και να εργάζεστε με συσκευή αφαίρεσης σκόνης όταν είναι δυνατό**
- Ορισμένα είδη σκόνης ταξινομούνται ως καρκινογόνα (όπως η σκόνη από τη δρυ ή την οξιά) ιδιαίτερα σε συνδυασμό με πρόσθετα συντήρησης ξύλου - **να φοράτε προσωπίδα προστασίας από τη σκόνη και να εργάζεστε με συσκευή αφαίρεσης σκόνης όταν είναι δυνατό**
- Ακολουθήστε τις σχετικές με σκόνη εθνικές διατάξεις για τα υλικά που θέλετε να εργαστείτε
- Μην σφίγγετε το εργαλείο σε μέγνηση
- Χρησιμοποιείτε ασφαλείς, τελείως ξετυλιγμένες προεκτάσεις καλωδίου με χωρητικότητα 16 Amps

### ΚΑΤΑ ΤΗ ΧΡΗΣΗ

- Μην έρχεστε σε επαφή με το κινούμενο δίσκο γυαλόχαρτο
- Δεν επιτρέπεται η περαιτέρω χρήση δίσκων γυαλόχαρτων που έχουν φθαρεί, σχιστεί ή έχουν χάσει τη λειαντική τους ικανότητα
- Σε περίπτωση που υποστεί βλάβη ή κοπεί το καλώδιο κατά την εργασία, μην αγγίξετε το καλώδιο, αλλά αποσυνδέστε αμέσως το φως από την πρίζα

- Ποτέ μη χρησιμοποιείτε το εργαλείο όταν έχει υποστεί βλάβη το καλώδιο - το καλώδιο θα πρέπει να αντικατασταθεί από έναν εξειδικευμένο τεχνίτη
- Σε περίπτωση ηλεκτρικής ή μηχανικής δυσλειτουργίας, σταματήστε αμέσως το εργαλείο και βγάλτε το από την πρίζα
- Σε περίπτωση που διακοπεί το ρεύμα ή βγει το φως από την πρίζα, απασφαλίστε αμέσως τον διακόπτη S ② για να αποφύγετε την ακούσια επανενεργοποίηση του εργαλείου

#### ΜΕΤΑ ΤΗ ΧΡΗΣΗ

- Μετά το σβήσιμο του εργαλείου, μην σταματάτε την περιστροφή του εξαρτήματος εφαρμόζοντας πλάγια δύναμη σ' αυτό

#### ΕΠΕΞΗΓΗΣΗ ΤΩΝ ΣΥΜΒΟΛΩΝ ΣΤΟ ΕΡΓΑΛΕΙΟ

- ③ Διαβάστε το εγχειρίδιο οδηγιών πριν από τη χρήση
- ④ Διπλή μόνωση (δεν απαιτείται καλώδιο γείωσης)
- ⑤ Να φοράτε προστατευτικά γυαλιά και προστατευτικά μέσα ακοής
- ⑥ Μην πετάτε το εργαλείο στον κάδο οικιακών απορριμμάτων

#### ΧΡΗΣΗ

- Οδηγίες συναρμολόγησης ⑦
  - Ξεδιπλώστε το εργαλείο και βεβαιωθείτε ότι η βίδα Α εφαρμόζει μέσα στην εγκοπή, στο σύνδεσμο της λαβής του εργαλείου
  - πιέστε τέρμα κάτω το μοχλό Β για να ασφαλίσει ο σύνδεσμος της λαβής
  - ! εάν είναι απαραίτητο, χρησιμοποιήστε εξάγωνο κλειδί C για το λύσιμο ή τη σύσφιξη της βίδας Α όταν ο σύνδεσμος της λαβής δεν μπορεί να ασφαλίσει τελείως**
  - για το δίπλωμα της λαβής του εργαλείου ενεργήστε με την αντίστροφη σειρά
- Προέκταση του εργαλείου σε μεσαίο μήκος (165 cm) ⑧
  - λασκάρτε το κέλυφος μανδάλωσης D στρέφοντας το προς την κατεύθυνση του συμβόλου απασφάλισης στο εργαλείο
  - προεκτείνετε το εργαλείο στο επιθυμητό μήκος (123 - 165 cm)
  - σφίξτε το κέλυφος μανδάλωσης D στρέφοντας το προς την κατεύθυνση του συμβόλου ασφάλισης στο εργαλείο
- Προέκταση του εργαλείου στο μέγιστο μήκος (220 cm) ⑨
  - λασκάρτε το κέλυφος μανδάλωσης Ε στρέφοντας το προς την κατεύθυνση του συμβόλου απασφάλισης στη λαβή του εργαλείου
  - εισάγετε την πρόσθετη λαβή F στο άκρο της λαβής του εργαλείου μέχρι το σημάδι, όπως εικονίζεται, να ευθυγραμμιστεί με το χείλος του κελύφους μανδάλωσης Ε
  - σφίξτε το κέλυφος μανδάλωσης Ε στρέφοντας το προς την κατεύθυνση του συμβόλου ασφάλισης στο εργαλείο
  - ! η προέκταση του εργαλείου στο μέγιστο μήκος της είναι δυνατή μόνο όταν το εργαλείο έχει προεκταθεί στο μέσο μήκος του**
- Δίσκοι συγκράτησης γυαλόχαρτου ⑩
  - μην χρησιμοποιείτε ποτέ το εργαλείο σας χωρίς δίσκο συγκράτησης G

**! να αντικαθιστάτε αμέσως τους φθαρμένους δίσκους συγκράτησης (εξασφίξτε/σφίψτε τη βίδα δίσκου Η με το εξάγωνο κλειδί C)**

**! βγάλτε το εργαλείο από την πρίζα πριν αφαιρέσετε ή τοποθετήσετε το δίσκο συγκράτησης**

- Τοποθέτηση των δίσκων γυαλόχαρτων ⑪
  - απλά πιέστε το δίσκο γυαλόχαρτο J επάνω στο δίσκο συγκράτησης προσέχοντας ώστε οι τρύπες επάνω στο δίσκο γυαλόχαρτο να συμπίπτουν με τις τρύπες στο δίσκο συγκράτησης
  - αν χρειάζεται καθαρίστε το δίσκο συγκράτησης
  - ! το σύστημα αναρρόφησης σκόνης απαιτεί τη χρήση διάτρητων δίσκων γυαλόχαρτων**
- Απορρόφηση σκόνης ⑫
  - λασκάρτε το κέλυφος μανδάλωσης Ε στρέφοντας το προς την κατεύθυνση του συμβόλου απασφάλισης στη λαβή του εργαλείου
  - εισάγετε τον εύκαμπτο σωλήνα Κ μέσα στο άκρο της λαβής του εργαλείου, όπως εικονίζεται
  - σφίξτε το κέλυφος μανδάλωσης Ε στρέφοντας το προς την κατεύθυνση του συμβόλου ασφάλισης στο εργαλείο
  - συνδέστε τον εύκαμπτο σωλήνα με τον αντάπτορα Ø 57 mm απευθείας σε ηλεκτρική σκούπα βιομηχανικού τύπου (**αφαιρέστε προηγουμένως το σωλήνα της ηλεκτρικής σκούπας**)
  - ενδέχεται επίσης κάποιος να συνδέσει τον εύκαμπτο σωλήνα Κ με έναν από τους 3 αντάπτορες σε μία ηλεκτρική σκούπα βιομηχανικού τύπου **χωρίς** να αφαιρέσει τον εύκαμπτο σωλήνα της ηλεκτρικής σκούπας
  - για την συναρμογή του αντάπτορα της ηλεκτρικής σκούπας L ή Μ χρησιμοποιήστε το κατασβίδι Ν όπως εικονίζεται
- Βασικό χειριστήριο εργαλείου/παροχής αέρα ⑬
  - το βασικό χειριστήριο εργαλείου Ρ επιδοείται να πάθει βλάβη ο εύκαμπτος σωλήνας όταν σταματά να χρησιμοποιείται το εργαλείο στα διαλείμματα από την εργασία
  - ελέγξτε την παροχή του αέρα σύροντας το ρυθμιστικό Q επάνω από το άνοιγμα στον σύνδεσμο του εργαλείου Ρ
  - η ισχύς αναρρόφησης βρίσκεται στην κατώτατη στάθμη όταν το άνοιγμα είναι απολύτως ορατό
- Διακόπτης ασφαλείας ξεκίνημα/σταμάτημα S ⑭
  - ξεκινιέστε το εργαλείο ⑭a
  - ! προτού το εξάρτημα καταργασίας φθάσει το κατεργαζόμενο κομμάτι, το εργαλείο πρέπει να λειτουργεί με πλήρη ταχύτητα**
  - ασφαλίστε το διακόπτη ⑭b
  - απασφάλιστε το διακόπτη/σταματήστε το εργαλείο ⑭c
  - ! προτού σταματήσετε το εργαλείο πρέπει να το ανασηκώσετε από το κατεργαζόμενο κομμάτι**
  - ! το εξάρτημα συνεχίζει να περιστρέφεται για σύντομο χρονικό διάστημα μετά τη διακοπή λειτουργίας του εργαλείου**
- Ηλεκτρονικός έλεγχος ομαλής εκκίνησης
  - Εξασφαλίζει ομαλή αύξηση στη μέγιστη ταχύτητα λειτουργίας, χωρίς απότομο "κλώσημα", όταν μπαίνει σε λειτουργία το εργαλείο

- Ηλεκτρονική σταθεροποίηση ταχύτητας Διατηρεί την ταχύτητα σε σταθερό επίπεδο όσο το φορτίο αυξάνεται
- Έλεγχος ταχύτητας 15  
Για άριστα αποτελέσματα λείανσης διαφόρων υλικών
  - ρυθμίζετε την μεταβλητή ταχύτητα λείανσης από τον μηδέν στο μέγιστο με τον τροχίσκο T
  - ρυθμίζετε πάντοτε την ταχύτητα ανάλογα με το είδος του γυαλόχαρτου που χρησιμοποιείτε
  - πριν ξεκινήσετε την εργασία σας, βρείτε ποιά είναι η καλύτερη ταχύτητα και το πιά σωστό είδος γυαλόχαρτου δοκιμάζοντας επάνω σε δείγμα του υλικού σας
- Πώς να κρατάτε και να οδηγείτε το εργαλείο 16  
**! να κρατάτε πάντοτε το εργαλείο σταθερά και με τα δύο χέρια**  
**! ενώ εργάζεστε, να κρατάτε πάντα το εργαλείο από τη/τις λαβή/ές με γκρι χρώμα**
  - να οδηγείτε το εργαλείο σας παράλληλα με την επιφάνεια του κατεργαζόμενου κομματιού και να το κινείτε κυκλικά ή με δισταυρούμενες κινήσεις
- **! μην εφαρμόζετε υπερβολική πίεση στο εργαλείο - αφήστε την λειαντική επιφάνεια να δουλέψει για σας**
  - μην κινείτε απότομα και μη γέροντε το εργαλείο για να αποφύγετε σημάδια στη λειανόμενη επιφάνεια
  - κρατάτε τις σχισμές αερισμού V 2 ακάλυπτες
- Λείανση
  - η ποσότητα του αφαιρούμενου υλικού καθορίζεται από την ταχύτητα του δίσκου γυαλόχαρτου και το νότιο του φύλλου λείανσης που χρησιμοποιείται
  - η ταχύτητα του λειαντικού δίσκου μειώνεται ανάλογα με την πίεση που εφαρμόζεται στο εργαλείο

## ΟΔΗΓΙΕΣ ΕΦΑΡΜΟΓΗΣ

- Χρησιμοποιήστε το εργαλείο στο εκτεταμένο μήκος του για το τρίψιμο (υψηλότερων) τοίχων 17
- Χρησιμοποιήστε το εργαλείο στο μέγιστο μήκος του για το τρίψιμο ταβανιών 18
- Για το τρίψιμο δυσκρόστων σημείων, το κάλυμμα δίσκου W μπορεί να αφαιρεθεί, όπως εικονίζεται 19

## ΣΥΝΤΗΡΗΣΗ / ΣΕΡΒΙΣ

- Αντικαταστήστε έναν εύκαμπτο σωλήνα με βλάβη X 20 όπως εικονίζεται 20
- Το καλώδιο ρεύματος που έχει ζημιά, θα πρέπει να αντικαθίσταται μόνο από κέντρο σέρβις της SKIL για την αποφυγή κινδύνου
- Αποθηκεύστε το εργαλείο στην προστατευτική θήκη του σε δροσερό και κλειδωμένο χώρο, μακριά από παιδιά 21
- Κρατάτε πάντοτε το εργαλείο και το καλώδιο καθαρά (και ιδιαίτερα τις θυρίδες αερισμού V 2)  
**! μην επιχειρήσετε καθαρισμό βάζοντας αιχμηρά αντικείμενα μέσα στις σχισμές αερισμού**  
**! αφαιρέστε την πρίζα πριν το καθαρίσμα**
- Αν παρ' όλες τις επιμελημένες μεθόδους κατασκευής κι ελέγχου το εργαλείο σταματήσει κάποτε να λειτουργεί, τότε η επισκευή του πρέπει να ανατεθεί σ' ένα εξουσιοδοτημένο συνεργείο για ηλεκτρικά εργαλεία της SKIL
  - στείλτε το εργαλείο **χωρίς να το αποσυναρμολογήσετε** μαζί με την απόδειξη αγοράς

στο κατάστημα από το οποίο το αγοράσατε ή στον πλησιέστερο σταθμό τεχνικής εξυπηρέτησης της SKIL (θα βρείτε τις διευθύνσεις και το διάγραμμα συντήρησης του εργαλείου στην ιστοσελίδα [www.skil.com](http://www.skil.com))

## ΠΕΡΙΒΑΛΛΟΝ

- **Μην πετάτε τα ηλεκτρικά εργαλεία, εξαρτήματα και συσκευασία στον κάδο οικιακών απορριμμάτων** (μόνο για τις χώρες της ΕΕ)
  - σύμφωνα με την ευρωπαϊκή οδηγία 2012/19/EK περί ηλεκτρικών και ηλεκτρονικών συσκευών και την ενσωμάτωσή της στο εθνικό δίκαιο, τα ηλεκτρικά εργαλεία πρέπει να συλλέγονται ξεχωριστά και να επιστρέφονται για ανακύκλωση με τρόπο φιλικό προς το περιβάλλον
  - το σύμβολο 6 θα σας το θυμίσει αυτό όταν έλθει η ώρα να πετάξετε τις

## ΘΟΥΡΥΒΟΣ / ΚΡΑΔΑΣΜΟΣ

- Μετρημένη σύμφωνα με EN 60745 η στάθμη ακουστικής πίεσης αυτού του εργαλείου ανέρχεται σε 82 dB(A) και η στάθμη ηχητικής ισχύος σε 93 dB(A) (κοινή απόκλιση: 3 dB), και ο κραδασμός σε < 2,5 m/s<sup>2</sup> (άθροισμα ανυσμάτων τριών κατευθύνσεων - ανασφάλεια K = 1,5 m/s<sup>2</sup>)
- Το επίπεδο παραγωγής κραδασμών έχει μετρηθεί σύμφωνα με μια τυποποιημένη δοκιμή που αναφέρεται στο πρότυπο EN 60745 - μπορεί να χρησιμοποιηθεί για τη σύγκριση ενός εργαλείου με ένα άλλο, καθώς και ως προκαταρκτική αξιολόγηση της έκθεσης στους κραδασμούς όταν το εργαλείο χρησιμοποιείται για τις εφαρμογές που αναφέρονται
  - η χρήση του εργαλείου για διαφορετικές εφαρμογές ή με διαφορετικά ή κακοσυντηρημένα εξαρτήματα μπορεί να **αυξήσει** σημαντικά το επίπεδο έκθεσης
  - όταν το εργαλείο είναι απενεργοποιημένο ή δουλεύει αλλά δεν εκτελεί την εργασία, το επίπεδο έκθεσης μπορεί να **μειωθεί** σημαντικά
- **! προστατευτείτε από τις επιδράσεις των κραδασμών συντηρώντας σωστά το εργαλείο και τα εξαρτήματά του, διατηρώντας τα χέρια σας ζεστά και οργανώνοντας τον τρόπο εργασίας σας**

RO

Mașină de șlefuit pentru  
pereți uscați

7520

## INTRODUCERE

- Această sculă este destinată șlefuirii uscate a pereților și tavanelor tencuite și se pretează mai ales la îndepărtarea straturilor de vopsea, adezivi și a tencuieiili detașate
- **Utilizați scula numai când este asamblată corect și complet** (rețineți că Skil nu își poate asuma răspunderea pentru deteriorarea sculei și/sau leziunile corporale produse ca rezultat al asamblării incorecte a sculei)
- Citiți cu atenție acest manual de instrucțiuni înainte de utilizare și păstrați-l pentru consultare ulterioară 3

## DATE TEHNICE ①

## ELEMENTELE SCULEI ②

- A Șurub de tensionare
- B Manetă de tensionare
- C Cheia hexagonală
- D Manșon de blocare (pentru extinderea mașinii)
- E Manșon de blocare (pentru conectarea aspiratorului/tubului de extensie)
- F Mâner suplimentar + tub de extensie
- G Platou de șlefuit (VELCRO)
- H Șurub platoului
- J Discul de șlefuit
- K Furtun flexibil + adaptor aspirator Ø 57 mm
- L Adaptor aspirator Ø 47 mm
- M Adaptor aspirator Ø 35 mm
- N Șurubelniță cu două capete
- P Standul mașinii
- Q Regulator curent de aer
- R Conector mașinii
- S Întrerupător cu blocare pornit/oprit
- T Rotilă pentru ajustarea vitezei de șlefuire
- V Fantele de ventilație
- W Segment de acoperire a platoului de șlefuit
- X Furtun de șlefuit

## SIGURANȚA

### INSTRUCȚIUNI GENERALE DE SIGURANȚĂ; PENTRU SCULE ELECTRICE

**AVERTISMENT** Citiți toate avertizările, instrucțiunile, ilustrațiile și specificațiile puse la dispoziție împreună cu această sculă electrică. Nerespectarea instrucțiunilor menționate mai jos poate duce la electrocutare, incendiu și/sau vătămări corporale grave. **Păstrați toate avertizările și instrucțiunile în vederea consultării ulterioare.** Termenul de "sculă electrică" folosit în indicațiile de avertizare se referă la sculele electrice alimentate de la rețea (cu cablu de alimentare) și la sculele electrice cu acumulator (fără cablu de alimentare).

#### 1) SIGURANȚA LA LOCUL DE MUNCĂ;

- a) **Păstrați-vă locul de muncă curat și bine iluminat.** Dezordinea la locul de muncă sau existența unor sectoare de lucru neiluminate poate duce la accidente.
- b) **Nu folosiți mașina în medii cu pericol de explozie, acolo unde există lichide, gaze sau pulberi inflamabile.** Sculele electrice pot produce scântei care să aprindă pulberile sau vaporii.
- c) **Nu permiteți accesul copiilor și al altor persoane în timpul lucrului cu mașina.** Dacă vi se distrage atenția puteți pierde controlul asupra mașinii.

#### 2) SECURITATE ELECTRICĂ;

- a) **Ștecherul de racordare a mașinii trebuie să se potrivească cu priza de alimentare. Nu este permisă în nici-un caz modificarea ștecherului. Nu folosiți adaptoare pentru ștechere la mașinile legate la pământ. Ștecherele nemodificate și prizele de curent adecvate acestora reduc riscul de electrocutare.**
- b) **Evitați contactul corporal cu suprafețe legate la pământ ca țevi, radiatoare, plite electrice și**

**frigidere.** Există un risc crescut de electrocutare atunci când corpul dv. este și el legat la pământ.

- c) **Nu lăsați mașina afară în ploaie sau în mediu umed.** Riscul de electrocutare crește atunci când într-o sculă electrică pătrunde apă.
  - d) **Nu trageți niciodată mașina de cordonul de alimentare pentru a o transporta, a o atârna sau a scoate ștecherul din priza de curent. Feriți cordonul de alimentare de căldură, ulei, muchii ascuțite sau de subsansamble aflate în mișcare.** Un cordon de alimentare deteriorat sau înfășurat mărește riscul de electrocutare.
  - e) **Atunci când lucrați cu scula electrică în aer liber, folosiți numai cordoane prelungitoare autorizate pentru exterior.** Întrebuințarea unui cordon prelungitor adecvat utilizării în aer liber reduce riscul de electrocutare.
  - f) **Atunci când nu poate fi evitată utilizarea sculei electrice în mediu umed, folosiți un întrerupător de circuit cu împământare.** Folosirea unei întrerupător de circuit cu împământare reduce riscul de electrocutare.
- #### 3) SECURITATEA PERSOANELOR
- a) **Fiți vigilenți, fiți atenți la ceea ce faceți și procedați rațional atunci când lucrați cu scula electrică. Nu folosiți mașina dacă sunteți obosiți sau vă aflați sub influența drogurilor, alcoolului sau a medicamentelor.** Un moment de neatenție în timpul lucrului cu mașina poate duce la răniri grave.
  - b) **Purtați echipament de protecție personală și întotdeauna ochelari de protecție.** Folosirea echipamentelor de protecție a persoanei ca mască de protecție împotriva prafului, încălțăminte antiderapantă, cască de protecție sau aparat de protecție auditivă, în funcție de tipul și domeniul de folosire al sculei electrice, reduce riscul rănirilor.
  - c) **Evitați o punere în funcțiune involuntară. Înainte de a introduce ștecherul în priză și/sau de a introduce acumulatorul în scula electrică, de a o ridica sau de a o transporta, asigurați-vă că aceasta este oprită.** Dacă atunci când transportați scula electrică țineți degetul pe întrerupător sau dacă porniți scula electrică înainte de a o racorda la rețeaua de curent, puteți provoca accidente.
  - d) **Înainte de a pune mașina în funcțiune scoateți afară cheile reglabile și fixe.** O cheie reglabilă sau fixă, aflată într-o componentă de mașină care se rotește, poate provoca răniri.
  - e) **Nu vă supraapreciați. Asigurați-vă o poziție stabilă și păstrați-vă întotdeauna echilibrul.** Astfel veți putea controla mai bine mașina în situații neașteptate.
  - f) **Purtați îmbrăcăminte de lucru adecvată. Nu purtați haine largi sau podoabe. Feriți părul și îmbrăcămintea de piesele aflate în mișcare.** Îmbrăcămintea largă, podoabele și părul lung pot fi prinse de piesele aflate în mișcare.
  - g) **Dacă există posibilitatea montării de echipamente și instalații de aspirare și colectare a prafului, asigurați-vă că acestea sunt conectate și folosite corect.** Folosirea unei instalații de aspirare a prafului poate duce la reducerea poluării cu praf.
  - h) **Nu vă lăsați amăgiți de ușurința în operare dobândită în urma folosirii frecvente a sculelor electrice și nu ignorați principiile de siguranță ale**



acestora. Neglijența poate provoca, într-o fracțiune de secundă, vătămări corporale grave

#### 4) MANEVRAȚI ȘI FOLOȘIȚI CU GRIJĂ; SCULELE ELECTRICE

- a) **Nu suprasolicitați mașina. Folosiți scula electrică destinată executării lucrării dumneavoastră.** Cu scula electrică potrivită lucrăți mai bine și mai sigur în domeniul de putere specificat.
  - b) **Nu folosiți scula electrică dacă are întrerupătorul defect.** O sculă electrică, care nu mai poate fi pornită sau oprită este periculoasă și trebuie reparată.
  - c) **Scoateți ștecherul afară din priză și/sau îndepărtați acumulatoru dacă este detașabil, înainte de a executa reglaje, a schimba accesorii sau a depozita scula electrică.** Această măsură preventivă reduce riscul unei porniri involuntare a mașinii.
  - d) **În caz de nefolosire păstrați mașinile la loc inaccesibil copiilor. Nu permiteți persoanelor care nu sunt familiarizate cu mașina sau care n-au citit prezentele instrucțiuni, să folosească mașina.** Sculele electrice sunt periculoase atunci când sunt folosite de persoane fără experiență.
  - e) **Întrețineți sculele electrice și accesoriile acestora. Controlați dacă componentele mobile funcționează corect și dacă nu se blochează, dacă nu există piese defecte sau deteriorate, care să afecteze funcționarea mașinii. Înainte de a repune în funcțiune mașina, duceți-o la un atelier de asistență service pentru repararea sau înlocuirea pieselor deteriorate.** Multe accidente s-au datorat întreținerii defectuoase a sculelor electrice.
  - f) **Păstrați accesoriile bine ascuțite și curate.** Accesoriile atent întreținute, cu muchii tăietoare bine ascuțite se blochează mai greu și pot fi conduse mai ușor.
  - g) **Folosiți sculele electrice, accesoriile, dispozitivele de lucru etc. conform prezentelor instrucțiuni. Țineți seama de condițiile de lucru și de lucrarea care trebuie executată.** Întrebuițarea unor scule electrice destinate altor utilizări decât cele preconizate, poate duce la situații periculoase.
  - h) **Mențineți mânerele și zonele de prindere uscate, curate și feriți-le de ulei și unsoare.** Mânerele și zonele de prindere alunecoase nu permit manevrarea și controlul sigur al sculei electrice în situații neașteptate.
- #### 5) SERVICIU
- a) **Permiteți repararea mașinii dumneavoastră numai de către un specialist calificat și numai cu piese de schimb originale.** În acest mod este garantată menținerea siguranței de exploatare a mașinii.

#### INSTRUCȚIUNI DE SIGURANȚĂ; - ȘLEFUITOARE PEREȚI

##### 1) INDICAȚII DE AVERTIZARE COMUNE PENTRU ȘLEFUIRE CU HĂRTIE ABRAZIVĂ

- a) **Această sculă electrică se va folosi ca șlefuitor.** Respectați toate avertismentele, instrucțiunile, reprezentările și datele permise împreună cu scula electrică. În cazul în care nu veți respecta următoarele instrucțiuni, se poate ajunge la electrocutare, incendii și/sau răniiri grave.

- b) **Această mașină electrică nu este recomandată pentru operațiuni de șlefuire, prelucrare a suprafețelor cu peria de sârmă, lustruire sau tăiere.** Operațiunile pentru care această mașină electrică nu a fost proiectată pot implica pericole și cauza accidente.
- c) **Nu folosiți accesorii care nu au fost prevăzute și recomandate în mod special de către producător pentru această sculă electrică.** Faptul în sine că accesoriul respectiv poate fi montat pe scula dumneavoastră electrică, nu garantează în nici un caz utilizarea lui sigură.
- d) **Turația admisă a dispozitivului de lucru trebuie să fie cel puțin egală cu turația nominală specificată pe scula electrică.** Un accesoriu care se rotește mai repede decât este admis, se poate distruge.
- e) **Diametrul exterior și grosimea dispozitivului de lucru trebuie să corespundă datelor dimensionale ale sculei dumneavoastră electrice.** Dispozitivele de lucru greșit dimensionate nu pot fi protejate sau controlate în suficientă măsură.
- f) **Accesoriile prevăzute cu inserție filetată trebuie să se potrivească exact pe filetul arborelui de polizat. La accesoriile montate prin flanșe, diametrul găurii accesoriului trebuie să se potrivească cu diametrul de prindere al flanșei.** Accesoriile care nu sunt fixate exact la scula electrică, se rotește neuniform, vibrează foarte puternic și pot duce la pierderea controlului.
- g) **Nu folosiți dispozitive de lucru deteriorate. Înainte de utilizare controlați dacă dispozitivele de lucru ca discurile de șlefuit nu sunt sparte sau fisurate, dacă discurile abrazive nu sunt fisurate, uzate sau tocite puternic, dacă periile de sârmă nu prezintă fire desprinse sau rupte. Dacă scula electrică sau dispozitivul de lucru cade pe jos, verificați dacă nu cumva s-a deteriorat sau folosiți un dispozitiv de lucru nedeteriorat. După ce ați controlat și montat dispozitivul de lucru, țineți persoanele aflate în preajmă în afara planului de rotație al dispozitivului de lucru, și lăsați scula electrică să funcționeze un minut la turația nominală.** De cele mai multe ori, dispozitivele de lucru deteriorate se rup în această perioadă de probă.
- h) **Purtați echipament personal de protecție ⑤. În funcție de utilizare, purtați o protecție completă a feței, protecție pentru ochi sau ochelari de protecție. Dacă este cazul purtați mască de protecție împotriva prafului, protecție auditivă, mănuși de protecție sau șorț special care să vă ferească de micile așchii și particule de material.** Ochii trebuie protejați de corpurile străine aflate în zbor, apărute în cursul diferitelor aplicații. Masca de protecție împotriva prafului sau masca de protecție a respirației trebuie să filtreze praful degajat în timpul utilizării. Dacă sunteți expuși timp îndelungat zgomotului puternic, vă puteți pierde auzul.
- i) **Aveți grijă ca celelalte persoane să păstreze o distanță sigură față de sectorul dumneavoastră de lucru. Oricine pătrunde în sectorul de lucru trebuie să poarte echipament personal de protecție.** Fragmentele din piesa de lucru sau dispozitivele de lucru

rupte pot zbura necontrolat și provoca răniri chiar în afara sectorului direct de lucru.

- j) **Prindeți scula electrică numai de mânerul izolat atunci când executați operații în cursul cărora accesoriul poate atinge fire electrice ascunse sau propriul cablu de alimentare.** Contactul un cablu aflat sub tensiune poate pune sub tensiune și componentele metalice ale sculei electrice și duce la electrocutare.
- k) **Țineți cablul de alimentare departe de dispozitivele de lucru care se rotesc.** Dacă pierdeți controlul asupra mașinii cablul de alimentare poate fi tăiat sau prins iar mâna sau brațul dumneavoastră poate nimeri sub dispozitivul de lucru care se rotește.
- l) **Nu puneți niciodată jos scula electrică înainte ca dispozitivul de lucru să se fi oprit complet.** Dispozitivul de lucru care se rotește poate ajunge în contact cu suprafața de sprijin, fapt care vă poate face să pierdeți controlul asupra sculei electrice.
- m) **Nu lăsați scula electrică să funcționeze în timp ce o transportați.** În urma unui contact accidental cu dispozitivul de lucru care se rotește, acesta vă poate prinde îmbrăcămintea și chiar pătrunde în corpul dumneavoastră.
- n) **Curățați regulat fantele de aerisire ale sculei dumneavoastră electrice.** Ventilatorul motorului atrage praf în carcasă iar acumularea puternică de pulberi metalice poate provoca pericole electrice.
- o) **Nu folosiți scula electrică în apropierea materialelor inflamabile.** Scântele pot duce la aprinderea acestor materiale.
- p) **Nu folosiți dispozitive de lucru care necesită agenți de răcire lichizi.** Folosirea apei sau a altor agenți de răcire lichizi poate duce la electrocutare.

## 2) REcul ȘI AVERTISMENTE CORESPUNZĂTOARE

- Recul este reacția bruscă apărută la agățarea sau blocarea unui dispozitiv de lucru care se rotește, cum ar fi un disc de șlefuit, un disc abraziv, o perie de sârmă, etc. Agățarea sau blocarea duce la oprirea bruscă a dispozitivului de lucru care se rotește. Aceasta face ca scula electrică necontrolată să fie accelerată în punctul de blocare, în sens contrar direcției de rotație a dispozitivului de lucru.
  - Dacă, de exemplu, un disc de șlefuit se agăță sau se blochează în piesa de lucru, marginea discului de șlefuit care penetrează direct piesa de lucru se poate agăța în aceasta și duce astfel la smulgerea discului de șlefuit sau provoca recul. Discul de șlefuit se va deplasa către operator sau în sens opus acestuia, în funcție de direcția de rotație a discului în punctul de blocare. În această situație discurile de șlefuit se pot chiar rupe.
  - Un recul este consecința utilizării greșite sate defectuoase a sculei electrice. El poate fi împiedicat prin măsuri preventive adecvate, precum cele descrise în continuare.
- a) **Țineți bine scula electrică și aduceți-vă corpul și brațele într-o poziție în care să puteți controla forțele de recul.** Folosiți întotdeauna un mâner suplimentar, în caz că acesta există, pentru a avea un control maxim asupra forțelor de recul sau a momentelor de reacție la turații înalte. Operatorul poate stăpâni forțele de recul și de reacție prin măsuri preventive adecvate.
  - b) **Nu apropiați niciodată mâna de dispozitivele de lucru în mișcare de rotație.** În caz de recul dispozitivul

de lucru se poate deplasa peste mâna dumneavoastră.

- c) **Evitați să staționați cu corpul în zona de mișcare a sculei electrice în caz de recul.** Reculul proiectează scula electrică într-o direcție opusă mișcării discului de șlefuit din punctul de blocare.
  - d) **Lucrați extrem de atent în zona colțurilor, muchiilor ascuțite, etc. Evitați ca dispozitivul de lucru să rikozeze după izbirea de piesa de lucru și să se blocheze.** Dispozitivul de lucru aflat în mișcare de rotație are tendința să se blocheze în colțuri, pe muchii ascuțite sau când rikozează în urma izbirii. Aceasta duce la pierderea controlului sau la recul.
  - e) **Nu folosiți pânze de ferăstrău pentru lemn sau pânze dințate.** Asemenea dispozitive de lucru provoacă frecvent recul sau duc la pierderea controlului asupra sculei electrice.
- ## 3) AVERTISMENTE SPECIALE PRIVIND ȘLEFUIREA CU HĂRTIE ABRAZIVĂ
- a) **Nu întrebuințați foi abrazive supradimensionate ci respectați indicațiile fabricantului privitoare la dimensiunile foilor abrazive.** Foile abrazive care depășesc marginile discului abraziv, pot cauza răniri precum și agățarea, ruperea foilor abrazive sau pot duce la recul.

## GENERALITĂȚI

- Această sculă nu trebuie să fie folosit de persoane sub 16 ani
- **Această sculă nu este destinată utilizării de către copii și persoane cu capacități reduse fizice, senzoriale sau mentale, sau fără experiență și cunoștințe**
- Asigurați-vă că copii nu se joacă cu scula
- Această sculă nu este destinată pentru șlefuirea umedă
- **Decuplați întotdeauna ștecherul de la sursa de alimentare înainte de a face o reglare sau o schimbare de accesorii**

## ACCESORII

- SKIL garantează funcționarea perfectă a sculei electrice numai dacă sunt folosite accesoriile corecte, care pot fi obținute de la dealerul dumneavoastră de produse SKIL
- Pentru montarea/utilizarea accesoriilor care nu provin de la firma SKIL respectați instrucțiunile respectivului producător
- Manevrați și depozitați cu grijă accesorii

## UTILIZARE ÎN AER LIBER

- Conectați sculă prin intermediul unui întrerupător de curent de defect cu un curent de declansare de maximum 30mA

## ÎNAINTEA UTILIZĂRII

- Înaintea utilizării pentru prima dată a sculei este recomandat să primiți informații practice
- Verificați întotdeauna dacă tensiunea de alimentare este aceeași cu tensiunea indicată pe plăcuța de identificare a sculei (sculele cu o specificație de 230V și 240V pot fi conectate și la alimentare de 220V)
- **Folosiți detectoare adecvate pentru depistarea conductelor și conductorilor de alimentare sau apelați în acest scop la întreprinderea locală de furnizare a utilităților** (contactul cu conductorii electrice poate provoca incendii sau electrocutare; deteriorarea unei conducte de gaz poate duce la explozii; spargerea unei conducte de apă provoacă pagube materiale sau poate provoca electrocutare)
- **Nu prelucrați materiale care conțin azbest** (azbestul este considerat a fi cancerigen)

- Praful rezultat din materiale precum vopseaua care conține plumb, unele specii de lemn, minerale și metale poate fi periculos (contactul cu praful sau inhalarea acestuia poate provoca reacții alergice și/sau afecțiuni respiratorii operatorului sau persoanelor care stau în apropiere); **purtați o mască de praf și lucrați cu un dispozitiv de extragere a prafului când poate fi conectat**
- Anumite tipuri de praf sunt clasificate ca fiind cancerigene (cum ar fi praful de stejar și fag) în special în combinație cu aditivi pentru tratarea lemnului; **purtați o mască de praf și lucrați cu un dispozitiv de extragere a prafului când poate fi conectat**
- Respectați reglementările naționale referitoare la aspirația prafului în funcție de materialele de lucru folosite
- Nu fixați sculă în menghină
- Folosiți cabluri de prelungire derulate complet, protejate/izolate, cu o capacitate de 16 amperi

### ÎN TIMPUL FUNCȚIONĂRII

- Nu atingeți discul mobilă de șlefuire
- Nu continuați să folosiți discurile de șlefuire uzate, rupte sau extrem de înbăcsite
- În cazul în care cordonul este deteriorat sau secționat în timpul lucrului, nu atingeți cordonul, dar deconectați imediat de la priză
- Nu folosiți scula atunci când cordonul sau prezintă defecțiuni; înlocuirea lor se va efectua de o persoană autorizată
- În cazul unor defecțiuni electrice sau mecanice deconectați imediat instrumentul și scoateți șnurul din priză
- În caz de întrerupere a curentului atunci când stecherul este scos din priză în mod accidental, deblocați imediat întrerupătorul pornit/oprit S ② pentru a preveni pornirea necontrolată

### DUPĂ UTILIZARE

- După oprirea sculei, nu opriți niciodată rotația accesoriului aplicându-i acestuia o forță laterală

### EXPLICAȚIA SIMBOLURILOR DE PE INSTRUMENT

- ③ Citiți manual de instrucțiuni înainte de utilizare
- ④ Izolație dublă (nu este necesar fir de împământare)
- ⑤ Purtați ochelari de protecție și căști antifonice
- ⑥ Nu aruncați instrumentul direct la pubelele de gunoi

## UTILIZAREA

- Instrucțiuni de asamblare ⑦
  - desfaceți mașina și asigurați-vă că șurubul A se potrivește în lăcașul din conexiunea mânerului
  - apăsați în jos maneta B pentru blocarea completă a conexiunii mânerului
- ! **la nevoie utilizați o cheie hexagonală C pentru a slăbi/strânge șurubul A - dacă conexiunea mânerului nu poate fi blocată complet**
  - pentru plierea mânerului procedați în ordine inversă
- Extinderea mașinii la lungime medie (165 cm) ⑧
  - deșurubați manșonul de blocare D prin rotirea acestuia în direcția simbolului deblocare aflat pe mașină
  - extindeți mașina la lungimea dorită (123 - 165 cm)
  - înșurubați manșonul de blocare D prin rotirea acestuia în direcția simbolului blocare aflat pe mașină
- Extinderea mașinii la lungime maximă (220 cm) ⑨
  - deșurubați manșonul de blocare E prin rotirea acestuia în direcția simbolului deblocare aflat pe mâner

- inserați mânerul suplimentar F în capătul mânerului conform ilustrației, până ce marcajul se aliniază cu marginea manșonului de blocare E
- înșurubați manșonul de blocare E prin rotirea acestuia în direcția simbolului blocare aflat pe mâner
- ! **extinderea la lungimea maximă este posibilă doar dacă în prealabil mașina a fost extinsă la lungime medie**

- Platouri de șlefuit ⑩
  - nu folosiți niciodată unealta fără platoul de șlefuit G
  - ! **înlocuiți imediat platourile de șlefuit deteriorate (slăbiți/strângeți șurubul platoului H cu cheia hexagonală C)**
  - ! **scoateți aparatul din priză înainte de a îndepărta/monta platourile de șlefuit**
- Montarea discurilor de șlefuit ⑪
  - presați pur și simplu discul de șlefuit J pe platoul de șlefuit având grijă ca orificiile discului să se suprapună pe cele ale platoului de șlefuit
  - dacă este necesar curățați mai întâi platoul de șlefuit
  - ! **pentru aspirarea a prafului este necesară folosirea discurilor de șlefuit perforate**
- Aspirarea a prafului ⑫
  - deșurubați manșonul de blocare E prin rotirea acestuia în direcția simbolului deblocare aflat pe mâner
  - inserați furtunul flexibil K în capătul mânerului, conform ilustrației
  - înșurubați manșonul de blocare E prin rotirea acestuia în direcția simbolului blocare aflat pe mâner
  - conectați furtunul flexibil cu adaptorul de Ø 57 mm direct la un aspirator industrial (**îndepărtați în prealabil furtunul aspiratorului**)
  - conectarea furtunului flexibil K se poate face și cu unul dintre cele 3 adaptoare la un aspirator industrial și **fără** a îndepărta furtunul aspiratorului
  - pentru montarea adaptorului pentru aspirator L sau M folosiți o șurubelniță N, conform ilustrației
- Standul mașinii/controlul curentului de aer ⑬
  - standul mașinii P previne deteriorarea furtunului atunci când în pauzele de lucru mașina este pusă jos
  - curentul de aer poate fi controlat prin glisarea regulatorului Q peste deschiderea din conectorul mașinii R
  - puterea de aspirare este de nivel minim atunci când deschiderea este vizibilă complet
- Întrerupătorul cu blocare pornit/oprit S ⑭
  - porniți sculă ⑭a
  - ! **înainte ca accesoriul să atingă piesa care urmează a fi prelucrată, sculă ar trebui să funcționeze la întreaga viteză**
  - blocați întrerupătorul ⑭b
  - deblocați întrerupătorul/opriți sculă ⑭c
  - ! **înainte de oprirea scula, trebuie să o ridicați de pe piesa de prelucrat**
  - ! **accesoriul continuă să se rotească pentru o scurtă perioadă de timp după ce sculă a fost deconectată**
- Pornire electronică progresivă
  - Asigurați creșterea progresivă a vitezei până la viteza maximă, fără șoc inițial la pornirea sculei
- Stabilizator electronic de viteză
  - Asigurați o viteză constantă pe măsură ce sarcina crește

- Control de viteză ⑮  
Pentru rezultate de șlefuire optime ale diferitelor materiale
  - se poate regla fără trepte turația de la minimum la maximum (rotiță T
  - adaptați întotdeauna turația la granulația discului de șlefuire
  - înainte de a începe lucrul stabiliți viteza și granulația optimă în urma efectuării unei probe pe materialul de rezervă
- Mănuirea și dirijarea sculei ⑮  
**! întotdeauna țineți mașina foarte bine cu ambele mâini**  
**! în timp ce lucrați, țineți întotdeauna scula de zonă (zonele) de prindere colorate gri**
  - conduceți aparatul paralel cu suprafața de prelucrat și deplasați-o în plan circular sau transversal
  - ! nu aplicați presiune prea mare asupra instrumentului; lăsați ca suprafața de șlefuire să lucreze pentru dumneavoastră**
  - nu înclinați instrumentul, pentru a evita semne nedorite de șlefuire
  - mențineți fantele de ventilație V ② neacoperite
- Șlefuire
  - cantitatea de material îndepărtat prin șlefuire este determinată de turația discului de șlefuit și de mărimea granulației materialului abraziv utilizat
  - turația discului de șlefuit scade proporțional cu apăsarea exercitată asupra aparatului

## ȘFATURI PENTRU UTILIZARE

- Folosiți mașina cu tubul extins pentru șlefuirea pereților (mai înalți) ⑰
- Folosiți mașina cu tubul extins complet pentru șlefuirea tavanului ⑱
- Pentru șlefuirea zonelor greu accesibile segmentul de acoperire al platoului de șlefuit W poate fi îndepărtat, conform ilustrației ⑲

## ÎNȚREȚINERE / SERVICE

- Înlocuirea furtunului de șlefuire X ② deteriorat se poate face conform ilustrației ⑳
- Un cablu de alimentare deteriorat se va înlocui numai la un centru de service SKIL pentru a evita pericolul
- Depozitați mașina în interior, într-un loc uscat și înclădit, la care copiii nu au acces ㉑
- Păstrați aparatul și cablul curat (mai ales fantele de ventilație V ②)  
**! nu încercați să curățați fantele de ventilație înfingând obiecte ascuțite în ele**  
**! deconectați de la priză înainte de a curăța**
- Dacă în ciuda procedurilor de fabricație și control riguroase scula are totuși o pană, repararea acesteia se va face numai la un atelier de asistență service autorizat pentru scule electrice SKIL
  - trimiteți scula în **totalitatea lui** cu bonul de cumpărare la distribuitorul sau la centrul de service SKIL cel mai apropiat (adrese și diagrame de service se găsesc la [www.skil.com](http://www.skil.com))

## MEDIUL

- **Nu aruncați sculele electrice, accesoriile sau ambalajele direct la pubelele de gunoi** (numai pentru țările din Comunitatea Europeană)
  - Directiva Europeană 2012/19/EC face referire la modul de aruncare a echipamentelor electrice și electronice și modul de aplicare a normelor în conformitate cu legislația națională; sculele electrice în momentul în care au atins un grad avansat de uzură și trebuie aruncate, ele trebuie colectate separat și reciclate într-un mod ce respectă normele de protecție a mediului înconjurător
  - simbolul ㉒ vă va reaminti acest lucru

## ZGOMOT / VIBRAȚII

- Măsurat în conformitate cu EN 60745 nivelul de presiune a sunetului generat de acest instrument este de 82 dB(A) iar nivelul de putere a sunetului 93 dB(A) (abaterea standard: 3 dB), iar nivelul vibrațiilor <math>2,5 \text{ m/s}^2</math> (suma vectorială a trei direcții; incertitudine  $K = 1,5 \text{ m/s}^2$ )
- Nivelul emisiilor de vibrații a fost măsurat în conformitate cu un test standardizat precizat în EN 60745; poate fi folosit pentru a compara o sculă cu alta și ca evaluare preliminară a expunerii la vibrații atunci când folosiți scula pentru aplicațiile menționate
  - utilizarea sculei pentru aplicații diferite sau cu accesorii diferite și prost întreținute poate **crește** semnificativ nivelul de expunere
  - momentele în care scula este oprită sau când funcționează dar nu execută nicio lucrare, pot **reduce** semnificativ nivelul de expunere
- ! protejați-vă împotriva efectelor vibrațiilor prin întreținerea sculei și a accesoriilor sale, păstrând mâinile calde și organizând procesele de lucru**

BG

## Шлифовъчна машина

7520

## УВОД

- Този инструмент е предназначен за шлайфане на измазани стени и тавани в сухото строителство; той е особено подходящ за отстраняване на покрития от боя, лепила и мазилки
- **Използвайте електронинструмента само когато е правилно и напълно сглобен** (имайте предвид, че Skil не носи отговорност за повреда на инструмента и/или телесни повреди, причинени от неправилно сглобяване на инструмента)
- Прочетете внимателно това ръководство преди употреба и го запазете за справки в бъдеще ㉓

## ТЕХНИЧЕСКИ ДАННИ ①

### ЕЛЕМЕНТИ НА ИНСТРУМЕНТА ②

- A Стягащ винт
- B Стягащ лост
- C Шестостепенен ключ
- D Заключващ нипел (за телескопичната приставка)

- E** Заклучващ нипел (за свързващата тръба на прахосмукачката/ телескопичната приставка)
- F** Допълнителна дръжка + телескопична тръба
- G** Подложки (VELCRO)
- H** Винта на подложката
- J** Шлифовъчния диск
- K** Гъвкав маркуч + адаптер Ø 57 мм за прахосмукачка
- L** Адаптер Ø 47 мм за прахосмукачка
- M** Адаптер Ø 35 мм за прахосмукачка
- N** Двойна отвертка
- P** Инструментален стандарт
- Q** Регулатор на въздушния поток
- R** Конектор на инструмента
- S** Включващ/изключващ заключващия ключ
- T** Шайба за избор на скорост на шлифване
- V** Вентилационните отвори
- W** Подложка за покриване на сегмента
- X** Шлифовъчен маркуч

## БЕЗОПАСНОСТ

### ОБЩИ УКАЗАНИЯ ЗА БЕЗОПАСНА РАБОТА С ЕЛЕКТРОИНСТРУМЕНТИ

**▲ ВНИМАНИЕ** Прочетете всички предупреждения, указания, запознайте се с фигурите и техническите характеристики, приложени към електроинструмента. Пропуски при спазването на указанията по-долу могат да предизвикат токов удар и/или тежки травми. **Запазете всички предупреждения и указания за ползване в бъдеще.** Използваният по-долу термин "електроинструмент" се отнася до захранвани от електрическата мрежа електроинструменти (със захранващ кабел) и до захранвани от акумулаторна батерия електроинструменти (без захранващ кабел).

#### 1) БЕЗОПАСНОСТ НА РАБОТНОТО МЯСТО

- a) **Поддържайте работното си място чисто и подредено.** Безпорядъкът или недостатъчното осветление могат да спомогнат за възникването на трудова злополука.
- b) **Не работете с електроинструмента в среда с повишена опасност от възникване на експлозия, в близост до леснозапалими течности, газове или прахообразни материали.** По време на работа в електроинструментите се отделят искри, които могат да възпламят прахообразни материали или пари.
- c) **Дръжте деца и странични лица на безопасно разстояние, докато работите с електроинструмента.** Ако вниманието Ви бъде отклонено, може да загубите контрола над електроинструмента.

#### 2) БЕЗОПАСНОСТ ПРИ РАБОТА С ЕЛЕКТРИЧЕСКИ ТОК

- a) **Щепселът на електроинструмента трябва да е подходящ за ползвания контакт. В никакъв случай не се допуска изменение на конструкцията на щепсела.** Когато работите със занулени електроруди, не използвайте адаптери за щепсела. Ползването на оригинални щепсели и контакти намалява риска от възникване на токов удар.

- b) **Избягвайте допира на тялото Ви до заземени тела, напр. тръби, отоплителни уреди, пещи и хладилници.** Когато тялото Ви е заземено, рискът от възникване на токов удар е по-голям.
  - c) **Предпазвайте електроинструмента си от дъжд и влага.** Проникването на вода в електроинструмента повишава опасността от токов удар.
  - d) **Не използвайте захранващия кабел за цели, за които той не е предвиден, напр. за да носите електроинструмента за кабела или да извадите щепсела от контакта. Предпазвайте кабела от нагриване, омасляване, допир до остри ръбове или до подвижни звена на машини.** Повредени или усукани кабели увеличават риска от възникване на токов удар.
  - e) **Когато работите с електроинструмент навън, използвайте само удължителни кабели, предназначени за работа на открито.** Използването на удължител, предназначен за работа на открито, намалява риска от възникване на токов удар.
  - f) **Ако се налага използването на електроинструмента във влажна среда, използвайте предпазен преносвач за утечни токове.** Използването на предпазен преносвач за утечни токове намалява опасността от възникване на токов удар.
- #### 3) БЕЗОПАСЕН НАЧИН НА РАБОТА
- a) **Бъдете концентрирани, следете внимателно действията си и постъпвайте предпазливо и разумно.** Не използвайте електроинструмента, когато сте уморени или под влиянието на наркотични вещества, алкохол или упойващи лекарства. Един миг разсеяност при работа с електроинструмент може да има за последствие изключително тежки наранявания.
  - b) **Работете с предпазващо работно облекло и винаги с предпазни очила.** Носенето на подходящи за ползвания електроинструмент и извършваната дейност лични предпазни средства, като дихателна маска, здрави плътнотзатоворени обувки със стабилен грайфер, защитна каска или шумозаглушители (антифони), намалява риска от възникване на трудова злополука.
  - c) **Избягвайте опасността от включване на електроинструмента по невнимание. Преди да включите щепсела в захранващата мрежа или да поставите акумулаторната батерия, се уверявайте, че пусковият преносвач е в положение изключено.** Ако, когато носите електроинструмента, дръжките пръста си върху пусковия преносвач, или ако подавате захранващо напрежение на електроинструмента, когато е включен, съществува опасност от възникване на трудова злополука.
  - d) **Преди да включите електроинструмента, се уверявайте, че сте отстранили от него всички помощни инструменти и гаечни ключове.** Мощен инструмент, забравен на въртящо се звено, може да причини травми.
  - e) **Не надценявайте възможностите си. Работете в стабилно положение на тялото и във всеки момент поддържайте равновесие.** Така ще можете

да контролирате електроинструмента по-добре и по-безопасно, ако възникне неочаквана ситуация.

- f) **Работете с подходящо облекло. Не работете с широки дрехи или украшения. Дръжте косата и дрехите си на безопасно разстояние от движещи се звена.** Широките дрехи, украшенията, дългите коси могат да бъдат захванати и увлечени от въртящи се звена.
  - g) **Ако е възможно използването на външна аспирационна система, се уверявайте, че тя е включена и функционира изправно.** Използването на аспирационна система намалява рисковете, дължащи се на отделящата се при работа прах.
  - h) **Доброто познаване на електроинструмента вследствие на честа работа с него не е повод за намаляване на вниманието и пренебрегване на мерките за безопасност.** Едно невнимателно действие може да предизвика тежки наранявания само за части от секундата.
- 4) ВНИМАТЕЛНО ОТНОШЕНИЕ КЪМ ЕЛЕКТРОИНСТРУМЕНТИ**
- a) **Не претоварвайте електроинструмента. Използвайте електроинструментите само съобразно тяхното предназначение.** Ще работите по-добре и по-безопасно, когато използвате подходящия електроинструмент в зададения от производителя диапазон на натоварване.
  - b) **Не използвайте електроинструмент, чиито пусков прекъсвач е повреден.** Електроинструмент, който не може да бъде изключван и включван по предвидения от производителя начин, е опасен и трябва да бъде ремонтиран.
  - c) **Преди да извършвате навкито и да е дейности по електроинструмента, напр. настройване, смяна на работен инструмент, както и когато го прибирате, изключвайте щепсела от контакта, респ. изваждайте батерията, ако е възможно.** Тази мярка премахва опасността от задействане на електроинструмента по невнимание.
  - d) **Съхранявайте електроинструментите на места, където не могат да бъдат достижими от деца. Не допускайте те да бъдат използвани от лица, които не са запознати с начина на работа с тях и не са прочели тези инструкции.** Когато са в ръцете на неопитни потребители, електроинструментите могат да бъдат изключително опасни.
  - e) **Поддържайте добре електроинструментите си и анесорайте им. Проверявайте дали подвижните звена функционират безупорно, дали не заклиняват, дали има счупени или повредени детайли, които нарушават или изменят функциите на електроинструмента. Преди да използвате електроинструмента, се погрижете повредените детайли да бъдат ремонтирани.** Много от трудовете злополуки се дължат на недобре поддържани електроинструменти и уреди.
  - f) **Поддържайте режещите инструменти винаги добре заточени и чисти.** Добре поддържаните режещи инструменти с остри ръбове оказват по-малко съпротивление и се водят по-леко.
  - g) **Използвайте електроинструментите, допълнителните приспособления, работните**

**инструменти и т.н., съобразно инструкциите на производителя. С дейности и процедури, евентуално предписани от различни нормативни документи.** Използването на електроинструменти за различни от предвидените от производителя приложения повишава опасността от възникване на трудови злополуки.

- h) **Поддържайте дръжките и ръкохватните сухи, чисти и неомаслени.** Хлъзгавите дръжки и ръкохватки не позволяват безопасна работа и доброто контролиране на електроинструмента при възникване на неочаквана ситуация.
- 5) ПОДДЪРЖАНЕ**
- a) **Допускайте ремонтът на електроинструментите Ви да се извършва само от квалифицирани специалисти и само с използването на оригинални резервни части.** По този начин се гарантира съхраняване на безопасността на електроинструмента.

## УКАЗАНИЯ ЗА БЕЗОПАСНА РАБОТА СЪС ШЛИФОВЪЧНИ МАШИНИ

- 1) ОБЩИ УКАЗАНИЯ ЗА БЕЗОПАСНА РАБОТА ПРИ ШЛИФОВАНЕ С ШНУРКА**
- a) **Този електроинструмент е предвиден да работи като шлайфмашина. Спазвайте всички указания и предупреждения, съобразявайте се с приведените технически параметри и изображения.** Ако не спазвате посочените по-долу указания, последствията могат да бъдат токов удар, пожар и/или тежки травми.
  - b) **Този инструмент не се препоръчва за шлифване, почистване с телена четка, полиране или рязане.** Дейностите, за които инструментът не е предназначен, може за създадат опасност и да причинят телесно нараняване.
  - c) **Не използвайте допълнителни приспособления, които не се препоръчват от производителя специално за този инструмент.** Фактът, че можете да закрепите към инструмента определено приспособление или работен инструмент, не гарантира безопасна работа с него.
  - d) **Допустимата скорост на въртене на работния инструмент трябва да е не по-малка от изписаната на табелката на електроинструмента максимална скорост на въртене.** Инструменти, които се въртят с по-висока скорост от максимално допустимата, могат да се разрушат.
  - e) **Външният диаметър и дебелината на работния инструмент трябва да съответстват на данните, посочени в техническите характеристики на Вашия електроинструмент.** Работни инструменти с неподходящи размери не могат да бъдат екранирани по необходимия начин или да бъдат контролирани достатъчно добре.
  - f) **Работни инструменти с опасна на резба трябва да пасват точно на присъединителната резба на вала на машината. При работни инструменти, които се монтират с помощта на фланец,**

- диаметърът на отвора трябва да пасва точно на диаметъра на присъединителното стъпало на фланеца. Работни инструменти, които не бъдат захванати правилно към електроинструмента, се въртят неравномерно, вибрират силно и могат да предизвикат загуба на контрол над електроинструмента.
- g) **Не използвайте повредени работни инструменти. Преди всяка употреба проверявайте работните инструменти, напр. абразивните дискове за пукнатини или откътрени ръбчета, подложните дискове за пукнатини или силно износване, телените четки за недобре захванати или счупени телчета. Ако изтървете електроинструмента или работния инструмент, ги проверявайте внимателно за увреждания или използвайте нови неповредени работни инструменти. След като сте проверили внимателно и сте монтирали работния инструмент, оставете електроинструмента да работи на максимални обороти в продължение на една минута; стойте и дръжте намиращи се наблизо лица встрани от равнината на въртене. Най-често повредени работни инструменти се чупят през този тестов период.**
- h) **Работете с лични предпазни средства ⑤. В зависимост от приложението работете с цяла маска за лице, защита за очите или предпазни очила. Ако е необходимо, работете с дихателна маска, шумозаглушители (антифони), работни обувки или специализирана престилка, която Ви предпазва от малки откътрени при работата частички. Очите Ви трябва да са защитени от летящите в зоната на работа частички. Противопраховата или дихателната маска филтрират възникващия при работа прах. Ако продължително време сте изложени на силен шум, това може да доведе до загуба на слух.**
- i) **Внимавайте други лица да бъдат на безопасно разстояние от зоната на работа. Всеки, който се намира в зоната на работа, трябва да носи лични предпазни средства. Откътрени парченца от обработвания детайл или работния инструмент могат в резултат на силното ускорение да отлетят надалече и да предизвикат наранявания също и извън зоната на работа.**
- j) **Когато изпълнявате дейности, при които работният инструмент може да попадне на скрити под повърхността проводници под напрежение или да засегне захранващия кабел, внимавайте да допирате електроинструмента само до изолираните ръкохватки. При контакт с проводник под напрежение то се предава на металните детайли на електроинструмента и това може да предизвика токов удар.**
- k) **Дръжте захранващия кабел на безопасно разстояние от въртящия се работен инструмент. Ако изгубите контрол над електроинструмента, кабелът може да бъде прерязан или увлечен от работния инструмент и това да предизвика наранявания, напр. на ръката Ви.**
- l) **Никога не оставяйте електроинструмента, преди работният инструмент да спре напълно въртенето си. Въртящият се инструмент може да допре до предмет, в резултат на което да загубите контрол над електроинструмента.**
- m) **Докато пренасяте електроинструмента, не го оставяйте включен. Дрехите или косите Ви могат да бъдат увлечени от работния инструмент в резултат на неволен допир, в резултат на което работният инструмент може да се вреже в тялото Ви.**
- n) **Редовно почиствайте вентилационните отвори на Вашия електроинструмент. Турбината на електродвигателя засмуква прах в корпуса, а натрупването на метален прах увеличава опасността от токов удар.**
- o) **Не използвайте електроинструмента в близост до леснозапалими материали. Летящи искри могат да предизвикат възпламеняването на такива материали.**
- p) **Не използвайте работни инструменти, които изискват прилагането на охлаждащи течности. Използването на вода или други охлаждащи течности може да предизвика токов удар.**
- 2) ОТКАТ И СЪВЕТИ ЗА ИЗБЯГВАНЕТО МУ**
- Откат е внезапната реакция на инструмента вследствие на заклиняване или блокиране на въртящия се работен инструмент, напр. абразивен диск, гумен подложен диск, телена четка и др.п. Заклиняването или блокирането води до рязкото спиране на въртенето на работния инструмент. Вследствие на това инструментът получава силно ускорение в посока, обратна на посоката на движение на инструмента в точката на блокиране, и става неуправляем.
  - Ако напр. абразивен диск се заклини или блокира в обработваното изделие, ръбът на диска, който допират детайла, може да се огъне и в резултат дискът да се счупи или да възникне откат. В такъв случай дискът се ускорява към работещия с инструмента или в обратна посока, в зависимост от посоката на въртене на диска и мястото на заклиняване. В такива случаи абразивните дискове могат и да се счупят.
  - Откат възниква в резултат на неправилно или погрешно използване на електроинструмента. Възникването му може да бъде предотвратено чрез спазването на подходящи предпазни мерки, както е описано по-долу.
- a) **Дръжте електроинструмента здраво и дръжте ръцете и тялото си в такава позиция, че да противостоите на евентуално възникващ откат. Ако инструментът има спомагателна ръкохватка, винаги я използвайте, за да го контролирате по-добре при откат или при възникващите реакционни моменти по време на включване. Ако предварително вземете подходящи предпазни мерки, при възникване на откат или силни реакционни моменти можете да овладеете инструмента.**
- b) **Никога не поставяйте ръцете си в близост до въртящи се работни инструменти. Ако възникне откат, инструментът може да нарани ръката Ви.**
- c) **Избягвайте да заставате в зоната, в която би отскочил инструмента при възникване на откат.**

Откатът премества инструмента в посока, обратна на посоката на движение на работния инструмент в зоната на блокиране.

- d) **Работете особено предпазливо в зоните на ъгли, остри ръбове и др.п. Избягвайте отблъскването или заклинването на работните инструменти в обработвания детайл.** При обработване на ъгли или остри ръбове или при рязно отблъскване на въртящия се работен инструмент съществува повишена опасност от заклинване. Това предизвиква загуба на контрол над инструмента или откат.
- e) **Не използвайте верижни или назъбени режещи листове.** Такива работни инструменти често предизвикват откат или загуба на контрол над електроинструмента.
- 3) **СПЕЦИАЛНИ УКАЗАНИЯ ЗА БЕЗОПАСНА РАБОТА ПРИ ШЛИФОВАНЕ С ШУРКА**
- a) **Не използвайте твърде големи листове шурна, спазвайте указанията на производителя за размерите на шурната.** Листове шурка, които се подават извън подложния диск, могат да предизвикат наранявания, както и да доведат до блокиране и разкъсване на шурката или до възникване на откат.

#### ОБЩИ

- Машината не трябва да се използва от лица под 16 години
- **Този инструмент не е предназначен за ползване от деца и лица с намалена физически, сетивни или умствени способности, или такива, които нямат нужните опит и знания**
- Не позволявайте деца да играят с инструмента
- Уредът не е подходящ за мокро шлифование
- **Преди извършването на навънта и да било настройка или смяна на принадлежност винаги изваждайте щепсела от контакта на електрозахранването**

#### АКСЕСОАРИ

- SKIL може да осигури безаварийна работа на електроинструмента само ако се използват подходящите консумативи, които можете да намерите при оторизираните дистрибутори на SKIL
- При монтиране и употреба на консумативи, не произведени от SKIL, следвайте инструкциите на съответния производител
- Работете и съхранявайте аксесоари внимателно

#### УПОТРЕБА НА ОТКРИТО

- Включете инструмента с помощта на електрически прекъсвач (FI) с максимален ток 30 mA

#### ПРЕДИ УПОТРЕБА

- Преди да използвате инструмента за първи път, се препоръчва да получите практическа информация относно работата с нея
- Преди включване на инструмента в контакта се уверете, че мрежовото напрежение отговаря на напрежението, обозначено на фирмената табелка на инструмента (инструменти с номинално напрежение 230V или 240V могат да бъдат включени и към захранване с напрежение 220V)
- **За да откриете скрити под повърхността елентро-, водо- и газопроводи, използвайте подходящи уреди или се обърнете към местното снабдително дружество** (прекъсването на електропроводници под напрежение може да

предизвика пожар и/или токов удар; увреждането на газопровод може да предизвика експлозия; засягането на водопровод може да предизвика значителни материални щети и/или токов удар)

- **Не обработвайте азбестосъдържащ материал** (азбестът е канцерогенен)
- Прахът от някои материали, като например съдържаща олово боя, някои видове дървесина, минерали и метали може да бъде вреден (контакт или вдихване на такъв прах могат да причинят алергични реакции и/или респираторни заболявания на оператора или стоящите наблизо лица); **използвайте противопрахова маска и работете с аспириращо прахта устройство, когато такова може да бъде свързано**
- Определени видове прах са класифицирани като карциногенни (като прах от дъб и бук) особено когато са комбинирани с добавки за подобряване на състоянието на дървесината; **използвайте противопрахова маска и работете с аспириращо прахта устройство, когато такова може да бъде свързано**
- Следвайте дефинираните по БДС изисквания относно запрашеността за материалите, които желаете да обработвате
- Не затягайте електроинструмента в преса или менгеме
- Използвайте напълно развити и безопасени разклонители с капацитет 16 A

#### ПРИ УПОТРЕБА

- Н докосвайте шлифовъчния диск
- Н използвайте износни, разкъсани или силно замърсени шлифовъчни дискове
- Ако кабелът се повреди ил среже по време на работа, не го докосвайте, веднага изключете щепсела, никога не използвайте инструмента с повреден кабел
- Не използвайте инструмента, когато е повреден шурът; замената му следва да се извърши от квалифицирано лице
- В случай на електрическа или механична неизправност, изключете незабавно апарата и прекъснете контакта с електрическата мрежа
- В случай на прекъсване на захранването или неочаквано измъкване на щепсела, веднага отключете ключа за заключване/отключване S ②, за да избегнете рестартиране на инструмента

#### СЛЕД РАБОТА

- След като изключите инструмента, никога не прилагайте допълнителна сила за да спрете въртенето на аксесоарите

#### ОБЯСНЕНИЕ НА СИМВОЛИТЕ ПО ИНСТРУМЕНТА

- ③ Преди употреба прочетете ръководството с указания
- ④ Двойна изолация (не се изисква кабел за заземяване)
- ⑤ Носете защитни очила и тапи за уши
- ⑥ Не изхвърляйте инструмента заедно с битови отпадъци

#### УПОТРЕБА

- Инструкции за сглобяване ⑦
- разгънете инструмента и се уверете, че винт А приляга към процеп в конектора на дръжката на инструмента



- бутнете надолу лост В до край, за да заключите конектора на дръжката
- ! **при необходимост, използвайте шестограмен ключ С за развиване/притягане на винт А, когато конектора на дръжката не може да се заключи добре**
- за прибиране и съгване на инструмента, процедирайте по обратния ред
- Разгъване на инструмента на половина (165 см) ⑧
  - развийте заключващия нипел D, завъртайки по посока на символа за отключване върху инструмента
  - разтегнете инструмента до желаната дължина (123 - 165 см)
  - притегнете заключващия нипел D, завъртайки по посока на символа за заключване върху инструмента
- Разгъване на инструмента до максималната му дължина (220 см) ⑨
  - развийте заключващия нипел E, завъртайки по посока на символа за отключване върху дръжката на инструмента
  - поставете допълнителната дръжка F в края на дръжката на инструмента, докато маркировката се изравни с ръба на заключващия нипел E, както е илюстрирано
  - притегнете заключващия нипел E, завъртайки по посока на символа за заключване върху дръжката на инструмента
- ! **удължаването на инструмента до максималната му дължина е възможно единствено, когато той е бил вече разтегнат до междинна дължина**
- Подложки ⑩
  - никога не ползвайте инструмента без подложка G
  - ! **сменяйте незабавно повредените подложки (развийте/затегнете винта на подложката H посредством шестоъстен ключ С)**
  - ! **изключете устройството от контакта преди демонтиране/монтиране на подложките**
- Монтиране на шлифовъчните дискове ⑪
  - просто натиснете шлифовъчния диск J върху подложката, като отворите на шлифовъчния диск трябва да съвпадат с отворите на подложката
  - ако е необходимо, преди това почистете подложката
  - ! **прахоизсмукването изисква използването на перфорирани шлифовъчни дискове**
- Изсмукване на праха ⑫
  - развийте заключващия нипел E, завъртайки по посока на символа за отключване върху дръжката на инструмента
  - поставете гъвкавия маркуч K в края на дръжката на инструмента, както е илюстрирано
  - притегнете заключващия нипел E, завъртайки по посока на символа за заключване върху дръжката на инструмента
  - свържете гъвкавия маркуч с адаптер Ø 57 мм директно с индустриална прахосмукачка (**първо отстранете маркуча на прахосмукачката**)
  - гъвкавият маркуч K може да бъде свързан също и посредством един от трите адаптера с индустриална прахосмукачка **без** да се отстранява
- маркуча на прахосмукачката
- за монтиране на адаптера на прахосмукачката L или M използвайте отвертка N, както е илюстрирано
- Стандартен контролен механизъм/ механизъм за контрол на въздушния поток ⑬
  - инструменталният стандарт P предпазва маркуча от увреждане, когато инструментът бъде поставен настрана при работни почивки
  - контролирайте въздушния поток чрез плъзгане на регулатора Q върху отвора в конектора на инструмента R
  - смукателната мощност е на най-ниското си равнище, когато отворът е изцяло видим
- Включете/изключете ключа S ⑭
  - превключете инструмента ⑭a
  - ! **преди аксесоарът да докосне работната площ, инструмента трябва да работи с максимална скорост**
  - заключете ключа ⑭b
  - отключете ключа/изключете инструмента ⑭c
  - ! **преди да изключите инструмента, трябва да я вдигнете от работната повърхност**
  - ! **аксесоарите продължават да се въртят известно време след изключване на инструмента**
- Електронно плавно стартиране
  - Осигурява плавно достигане на максималната скорост без рязко движение при включване на инструмента
- Електронно поддържане на постоянна скорост
  - При увеличаване на товара поддържа постоянна скорост
- Управление на скоростта ⑮
  - За оптимални шлифовъчни резултати при различни материали
  - с пръстен T можете да нагласяте скоростта на шлифоване безстъпково от минимум до максимум
  - винаги нагласяйте скоростта според използвания размер на шлифовъчните абразивни зърнца
  - преди започване на работата, определете оптималната скорост и зърнистост като ги тествате на резервен материал
- Държане и насочване на инструмента ⑯
  - ! **държете инструмента здраво с двете ръце**
  - ! **по време на работа, винаги дръжте уреда за оцветената(ите) в сиво зона(и) за хващане**
  - ! **насочвайте уреда паралелно на работната повърхност и го движете кръгообразно или накръст**
  - ! **не упорнявайте особен натиск върху апарата; оставете шлифовъчната повърхност сама да върши работа**
  - не повдигайте апарата за да предотвратите нежелателни следи по работната повърхност
  - оставяйте вентилационните отвори V ⑰ непокрити
- Шлифоване
  - количеството на премахнатия материал се определя от скоростта на шлифовъчния диск и от големината на използваните зърна за шлайфа
  - скоростта на шлифовъчния диск отслабва пропорционално на приложението върху уреда натиск

## УКАЗАНИЯ ЗА РАБОТА

- Използвайте разтегнатият уред за шлифване на (по-високи) стени <sup>17</sup>
- Използвайте разтегнатият до максимум уред за шлифване на тавани <sup>18</sup>
- За шлифване на трудно достъпни места подложката на сегмента W може да се отстранява, както е илюстрирано <sup>19</sup>

## ПОДДРЪЖКА / СЕРВИЗ

- Подменяйте повредените шлифовъчни маркучи X <sup>2</sup>, както е илюстрирано <sup>20</sup>
- Повреденият захранващ кабел трябва да се смени в само сервиза на SKIL, за да се избегне рискът
- Съхранявайте инструмента в защитната му кутия, на сухо и сигурно място, далеч от досега на деца <sup>21</sup>
- Поддържайте винаги електроинструмента и захранващия кабел чисти (особено вентилационните отвори V <sup>2</sup>)

**! не се опитвайте да почиствате инструмента като пъхате заострени предмети в вентилационните отворите**

**! преди почистване изключете щепсела**

- Ако въпреки прецизното производство и внимателно изпитване възникне повреда, инструмента да се занесе за ремонт в оторизиран сервиз за електроинструменти на SKIL
- занесете инструмента в неразглобен вид заедно с доказателство за покупката му в търговския обект, откъдето сте го закупили, или в най-близкия сервиз на SKIL (адресите, както и схемата за сервизно обслужване на електроинструмента, можете да намерите на адрес [www.skil.com](http://www.skil.com))

## ОПАЗВАНЕ НА ОКОЛНАТА СРЕДА

- **Не изхвърляйте електроуредите, приспособленията и опаковките заедно с битови отпадъци** (само за страни от ЕС)
- съобразно Директивата на ЕС 2012/19/EG относно износени електрически и електронни уреди и отразяването ѝ в националното законодателство износените електроуреди следва да се събират отделно и да се предават за рециклиране според изискванията за опазване на околната среда
- за това указва символът <sup>6</sup> тогава когато трябва да бъдат унищожени

## ШУМ / ВИБРАЦИИ

- Измерено в съответствие с EN 60745 нивото на звуково налягане на този инструмент е 82 dB(A) а нивото на звукова мощност е 93 dB(A) (стандартно отклонение: 3 dB), а вибрациите са < 2,5 м/с<sup>2</sup> (векторната сума по трите направления; неопределеност K = 1,5 м/с<sup>2</sup>)
- Нивото на предадените вибрации е измерено в съответствие със стандартизирания тест, определен в EN 60745; то може да се използва за сравнение на един инструмент с друг и като предварителна оценка на подлагането на вибрации при използването на инструмента за посочените приложения
- използването на инструмента за различни от тези приложения или с други, или лошо поддържани

аксесоари може значително да повиши нивото на което сте подложени

- периодите от време, когато инструментата е изключен или съответно включен, но с него не се работи в момента могат значително да намалят нивото на което сте подложени

**! предпазвайте се от ефентите от вибрациите, като поддържате инструмента и аксесоарите му, пазите ръцете си топли и организирате вашите модели на работа**

SK

## Brúsa na sadrokartón

7520

### ÚVOD

- Tento nástroj je určený na suché brúsenie sadrokartónových stien a stropov; hodí sa najmä na odstraňovanie vrstiev farby, lepidla a uvoľnenej sadry
- **Nástroj používajte len správne a kompletne zostavený** (majte na pamäti, že spoločnosť Skil nenesie zodpovednosť za poškodenie nástroja a zranenia spôsobené nesprávnou montážou nástroja)
- Pred použitím si dôkladne prečítajte tento návod a uchovajte ho pre prípad potreby v budúcnosti <sup>3</sup>

### TECHNICKÉ ÚDAJE <sup>1</sup>

### ČASTI NÁSTROJA <sup>2</sup>

- A Upínacia skrutka
- B Upínacia páčka
- C Imbusový kľuč
- D Zamykacia objímka (na predženie nástroja)
- E Zamykacia objímka (na pripojenie vysávača alebo predžovacej trubice)
- F Doplnková rukoväť a predžovacia trubica
- G Brúsny tanier (VELCRO)
- H Tanier skrutka
- J Brúsny list
- K Ohybná hadica a adaptér na vysávač Ø 57 mm
- L Adaptér na vysávač Ø 47 mm
- M Adaptér na vysávač Ø 35 mm
- N Obojstranný skrutkovač
- P Podstavec nástroja
- Q Regulátor prúdu vzduchu
- R Pripojka nástroja
- S Blokovací spínač zapnutie/vypnutie
- T Koliesko regulátor brúsacích rýchlostí
- V Vetracie štrbiny
- W Kryt taniera
- X Hadica na odsávanie zbrúseného materiálu

### BEZPEČNOSŤ

**VŠEOBECNÉ BEZPEČNOSTNÉ UPOZORNENIA  
TÝKAJÚCE SA ELEKTRICKÉHO NÁRADIA**

**⚠ POZOR** Prečítajte si všetky bezpečnostné upozornenia, pokyny, ilustrácie a špecifikácie dodané s týmto elektrickým náradím. Zanedbanie dodržiavania všetkých uvedených pokynov texte môže mať za následok

zásah elektrickým prúdom, spôsobí požiar a/alebo ťažké poranenie. **Všetky upozornenia a pokyny si odložte na ďalšie použitie.** Pojem ručné "elektrické náradie" používaný v nasledujúcom texte sa vzťahuje na ručné elektrické náradie napájané zo siete (s prívodnou šnúrou) a na ručné elektrické náradie napájané akumulátorovou batériou (bez prívodnej šnúry).

### 1) BEZPEČNOSŤ NA PRACOVISKU

- a) **Udržiavajte svoje pracovisko čisté a upratané.** Neporiadok na pracovisku alebo neosvetlené časti pracoviska môžu viesť k úrazom.
- b) **Neppracujte elektrickým náradím v prostredí ohrozenom výbuchom, v ktorom sa nachádzajú horľavé kvapaliny, plyny alebo prach.** Elektrické náradie produkuje iskry, ktoré môžu prach alebo pary zapáliť.
- c) **Deti a iné osoby udržiavajte počas práce od ručného elektrického náradia v dostatočnej vzdialenosti.** V prípade odpútania Vašej pozornosti by ste mohli stratiť kontrolu nad náradím.

### 2) ELEKTRICKÁ BEZPEČNOSŤ

- a) **Zástrčka prívodnej šnúry sa musí hodiť do napájacej zásuvky. Zástrčka sa v žiadnom prípade nesmie meniť. Pri uzmenených spotrebičoch nepoužívajte spolu s nimi žiadne adaptéry.** Nezmenená zástrčka a vhodná zásuvka znižujú riziko zásahu elektrickým prúdom.
  - b) **Vyhýbajte sa telesnému kontaktu s povrchovými plochami uzmenených spotrebičov, ako sú elektrické rúry, vyhrievacie telesá, sporáky a chladničky.** Keď je Vaše telo uzmenené, riziko zásahu elektrickým prúdom je vyššie.
  - c) **Chráňte ručné elektrické náradie pred dažďom a vlhkom.** Vniknutie vody do ručného elektrického náradia zvyšuje riziko zásahu elektrickým prúdom.
  - d) **Nepoužívajte prívodnú šnúru na prenášanie náradia, na jeho vesenie, ani za ňu nevyťahujte zástrčku zo zásuvky.** Prívodnú šnúru chráňte pred horúčavou, olejom, ostrými hranami alebo pohybujúcimi sa časťami náradia. Poškodené alebo zauzlené šnúry zvyšujú riziko zásahu elektrickým prúdom.
  - e) **Ak pracujete s ručným elektrickým náradím vonku, používajte len také predlžovacie šnúry, ktoré sú schválené pre použitie vo vonkajších priestoroch.** Používanie predlžovacej šnúry určenej do vonkajšieho prostredia znižuje riziko zásahu elektrickým prúdom.
  - f) **Ak sa nedá vyhnúť použitiu ručného elektrického náradia vo vlhkom prostredí, použite prerušovač uzemňovacieho obvodu.** Používanie prerušovača uzemňovacieho obvodu znižuje riziko zásahu elektrickým prúdom.
- ### 3) BEZPEČNOSŤ OSÔB
- a) **Buďte pozorní, dávajte pozor na to, čo robíte a k práci s elektrickým náradím pristupujte rozumne. Nepoužívajte elektrické náradie, keď ste unavení alebo keď ste pod vplyvom drog, alkoholu alebo liekov.** Chvilka nepozornosti pri používaní náradia môže viesť k vážnym poraneniam.
  - b) **Noste osobné ochranné pomôcky, ochranný odev a vždy majte nasadené ochranné okuliare.** Nosenie pracovného odevu a používanie ochranných pomôcok

ako ochrannej dýchacej masky, bezpečnostných protišmykových topánok, prilby alebo chrániča sluchu, podľa druhu elektrického náradia, znižuje riziko poranenia.

- c) **Vyhýbajte sa neúmyselnému uvedeniu ručného elektrického náradia do činnosti. Pred zasunutím zástrčky do zásuvky a/alebo pred pripojením akumulátora, pred chytaním alebo prenášaním ručného elektrického náradia sa vždy presvedčte sa, či je ručné elektrické náradie vypnuté.** Ak budete mať pri prenášaní ručného elektrického náradia prst na vypínači, alebo ak ručné elektrické náradie pripojíte na elektrickú sieť zapnutú, môže to mať za následok nehodu.
  - d) **Skôr ako ručné elektrické náradie zapnete, odstráňte nastavovacie a montážne nástroje.** Nástroj alebo kľúč, ktorý sa nachádza v pohyblivej časti náradia, môže spôsobiť poranenie.
  - e) **Neprečunujte sa. Zabezpečte si pevný postoj a neprestajne udržiavajte rovnováhu.** Takto budete môcť ručné elektrické náradie v neočakávaných situáciách lepšie kontrolovať.
  - f) **Pri práci noste vhodný pracovný odev. Nenoste široké odevy a nemajte na sebe šperky.** Vyvarujte sa od toho, aby sa vaše vlasy a odev dostali do blízkosti pohyblivých častí. Voľný odev, dlhé vlasy alebo šperky môžu byť zachytené rotujúcimi časťami ručného elektrického náradia.
  - g) **Ak možno namontovať zariadenie na odsávanie alebo zachytávanie prachu, presvedčte sa, či je pripojené a správne použité.** Používanie odsávacieho zariadenia a zariadenia na zachytávanie prachu znižuje riziko ohrozenia zdravia prachom.
  - h) **Nepodliehajte falošnému pocitu istoty získanej z častého používania náradia a nekonajte v rozpore s princípmi bezpečného používania náradia.** Nepozorná práca môže v priebehu zlomkov sekundy viesť k ťažkému poraneniu.
- ### 4) STAROSTLIVÉ ZAOBCHÁDZANIE S ELEKTRICKÝM NÁRADÍM A JEHO POUŽÍVANIE
- a) **Náradie nepreťažujte. Pre svoju prácu používajte určené elektrické náradie.** Pomocou vhodného ručného elektrického náradia budete môcť v uvedenom rozsahu výkonu pracovať lepšie a bezpečnejšie.
  - b) **Nepoužívajte žiadne ručné elektrické náradie, ktoré má pokazený vypínač.** Ručné elektrické náradie, ktoré sa už nedá zapínať alebo vypínať, je nebezpečné a treba ho dať opraviť.
  - c) **Skôr ako začnete náradie nastavovať alebo prestavovať, vymieňať príslušenstvo alebo ako odložte náradie, vždy vytiahnite koncovku sieťovej šnúry zo zásuvky a/alebo vyberte akumulátor, ak sa dá vybrať.** Toto preventívne opatrenie zabraňuje neúmyselnému spusteniu ručného elektrického náradia.
  - d) **Nepoužívajte ručné elektrické náradie uschovávajúce mimo dosahu detí. Nedopustíte, aby ručné elektrické náradie používali osoby, ktoré s ním nie sú dôkladne oboznámené, alebo ktoré si neprečítali tento Návod na používanie.** Ak ručné elektrické náradie používajú neskúsené osoby, stáva sa nebezpečným nástrojom.
  - e) **Ručné elektrické náradie a príslušenstvo starostlivo skontrolujte. Skontrolujte, či pohyblivé súčiastky náradia bezchybne fungujú a neblokujú a či nie sú**

zlomené alebo poškodené niektoré súčiastky, ktoré by mohli negatívne ovplyvniť fungovanie ručného elektrického náradia. Pred použitím ručného elektrického náradia dajte poškodené súčiastky opraviť. Nejednen úraz bol spôsobený zle udržiavaným náradím.

- f) **Používané nástroje udržiavajte ostré a čisté.** Starostlivo ošetrované nástroje s ostrými reznými hranami sa menej často zablokujú a ich vedenie je podstatne ľahšie.
  - g) **Používajte ručné elektrické náradie, príslušenstvo, pracovné nástroje a pod. podľa týchto pokynov. Zohľadnite pritom konkrétne pracovné podmienky a činnosť, ktorú máte vykonať.** Použitie ručného elektrického náradia na iné ako určené účely môže viesť k nebezpečným situáciám.
  - h) **Rukováti a úchopové povrchy udržiajte suché, čisté a bez oleja alebo mazacieho tuku.** Šmykľavé rukováti a úchopové povrchy neumožňujú bezpečnú manipuláciu a ovládanie náradia v neočakávaných situáciách.
- 5) SERVIS**
- a) **Ručné elektrické náradie zverte do opravy len kvalifikovanému personálu a používajte len originálne náhradné súčiastky.** Tým sa zabezpečí zachovanie bezpečnosti ručného elektrického náradia.

## BEZPEČNOSTNÉ POKYNY PRE BRÚSKY NA SADROKARTÓN

### 1) SPOLOČNÉ BEZPEČNOSTNÉ POKYNY PRE BRÚSENIE BRÚSNYM PAPIEROM

- a) **Toto ručné elektrické náradie sa používa ako brúska na brúsenie povrchov brúsnym papierom. Rešpektujte všetky výstražné upozornenia, pokyny, obrázky a údaje, ktoré ste dostali s týmto ručným elektrickým náradím.** Ak by ste nedodržiali nasledujúce pokyny, mohlo by to mať za následok zásah elektrickým prúdom, vznik požiaru a/alebo vážne poranenie.
- b) **Toto elektrické náradie nie je určené na brúsenie, čistenie drôtenou kefou, leštenie ani rezanie.** Vykonávanie činností, na ktoré toto elektrické náradie nie je určené, môžu predstavovať nebezpečenstvo a spôsobiť zranenie.
- c) **Nepoužívajte žiadne také príslušenstvo, ktoré nebolo výrobcom určené a odporúčané špeciálne pre toto pneumatické náradie.** Okolnosť, že príslušenstvo sa dá na toto ručné elektrické náradie upevniť, ešte neznamená, že to zaručuje jeho bezpečné používanie.
- d) **Pripustný počet obrátok pracovného nástroja musí byť minimálne taký vysoký ako maximálny počet obrátok uvedený na ručnom elektrickom náradí.** Príslušenstvo, ktoré sa otáča rýchlejšie, by sa mohlo zničiť.
- e) **Vonkajší priemer a hrúbka pracovného nástroja musia zodpovedať rozmerovým údajom uvedeným na ručnom elektrickom náradí.** Nesprávne dimenzované pracovné nástroje môžu byť nedostatočne odclonené a kontrolované.
- f) **Pracovné nástroje, ktoré sú vybavené vložkou so závitom, musia presne pasovať na závit brúsneho vretena. Pri takých pracovných nástrojoch, ktoré**

sa montujú pomocou príruby, treba priemer otvoru pracovného nástroja prispôsobiť upínaciemu priemeru príruby. Pracovné nástroje, ktoré nie sú presne upravené do upínacieho mechanizmu ručného elektrického náradia, sa otáčajú nerovnomerne a intenzívne vibrujú, čo môže mať za následok stratu kontroly nad ručným elektrickým náradím.

- g) **Nepoužívajte žiadne poškodené pracovné nástroje. Pred každým použitím tohto ručného elektrického náradia skontrolujte, či nie sú pracovné nástroje, ako napr. brúsne kotúče, vyštrbené alebo vylomené, či nemajú brúsne taniere vylomené miesta, trhliny alebo miesta intenzívneho potrebovania, či nie sú na drôtených kefách uvoľnené alebo polámané drôty. Keď ručné elektrické náradie alebo pracovný nástroj spadli na zem, prekontrolujte, či nie sú poškodené, alebo použite nepoškodený pracovný nástroj. Keď ste prekontrolovali a upli pracovný nástroj, zabezpečte, aby ste neboli v rovine rotujúceho nástroja, ani sa tam nenachádzali ani žiadne iné osoby, ktoré sú v blízkosti Vášho pracoviska, a nechajte ručné elektrické náradie bežať jednu minútu na maximálne obrátky.** Poškodené pracovné nástroje sa obvyčajne za tento čas testovania zlomia.
- h) **Používajte osobné ochranné prostriedky ⑤. Podľa druhu použitia náradia používajte ochranný štít na celú tvár, štít na oči alebo ochranné okuliare. Pokiaľ je to primerané, používajte ochrannú dýchaciu masku, chrániče sluchu, pracovné rukavice alebo špeciálnu zásteru, ktorá zadrží odletujúce drobné čiastočky brusiva a obrábaného materiálu.** Predovšetkým oči treba chrániť pred odletujúcimi cudzími teleskami, ktoré vznikajú pri rôznom spôsobe používania náradia. Ochrana proti prachu alebo ochranná dýchacia maska predovšetkým odfiltruje konkrétny druh prachu, ktorý vzniká pri danom druhu použitia náradia. Keď je človek dlhšiu dobu vystavený hlasnému hluku, môže utrpieť stratu sluchu.
- i) **Zabezpečte, aby sa iné osoby nachádzali v bezpečnej vzdialenosti od Vášho pracoviska. Každá osoba, ktorá vstúpi do pracovného dosahu náradia, musí byť vybavená osobnými ochrannými pomôckami.** Úlomky obrobku alebo zlomený pracovný nástroj môžu odletieť a spôsobiť poranenie osôb aj mimo priameho pracoviska.
- j) **Držte elektrické náradie len za izolované plochy rukováti, ak vykonávate takú prácu, pri ktorej by mohli použiť pracovný nástroj natrafiť na skryté elektrické vedenia alebo zasiahnuť vlastnú prívodnú šnúru náradia.** Kontakt s elektrickým vedením, ktoré je pod napätím, môže dostať pod napätie aj kovové súčiastky náradia a spôsobiť zásah elektrickým prúdom.
- k) **Zabezpečte, aby sa prívodná šnúra nenachádzala v blízkosti rotujúcich pracovných nástrojov náradia.** Ak stratíte kontrolu nad ručným elektrickým náradím, môže sa prerušiť alebo zachytiť prívodná šnúra a Vaša ruka a Vaše predlaktie sa môžu dostať do rotujúceho pracovného nástroja.
- l) **Nikdy neodkladajte ručné elektrické náradie skôr, ako sa pracovný nástroj úplne zastaví.** Rotujúci pracovný nástroj sa môže dostať do kontaktu s

odkladacou plochou, následkom čoho by ste mohli stratiť kontrolu nad ručným elektrickým náradím.

- m) **Nikdy nemajte ručné elektrické náradie zapnuté vtedy, keď ho prenášate na iné miesto.** Náhodným kontaktom Vašich vlasov alebo Vášho oblečenia s rotujúcim pracovným nástrojom by sa Vám pracovný nástroj mohol zavítať do tela.
- n) **Pravidelne čistite vetracie otvory svojho ručného elektrického náradia.** Ventilátor motora vŕha do telesa náradia prach a veľké nahromadenie kovového prachu by mohlo spôsobiť vznik nebezpečného zásahu elektrickým prúdom.
- o) **Nepoužívajte toto ručné elektrické náradie v blízkosti horľavých materiálov.** Odletujúce iskry by mohli tieto materiály zapáliť.
- p) **Nepoužívajte žiadne také pracovné nástroje, ktoré potrebujú chladenie kvapalinou.** Použitie vody alebo iných chladiacich prostriedkov môže mať za následok zásah elektrickým prúdom.

## 2) SPÄTNÝ RÁZ A VÝSTRAŽNÉ UPOZORNENIA

- Spätňý ráz je náhlou reakciou náradia na vzpričený, zaseknutý alebo blokujúci pracovný nástroj, napríklad brúsny kotúč, brúsny tanier, drôtená kefa a pod. Zaseknutie alebo zablokovanie vedie k náhlemu zastaveniu rotujúceho pracovného nástroja. Takýmto spôsobom sa nekontrolované ručné elektrické náradie rozkúrti na zablokovanom mieste proti smeru otáčania pracovného nástroja.
- Keď sa napríklad brúsny kotúč vzpriechi alebo blokuje v obrobku, môže sa hrana brúsneho kotúča, ktorá je zapichnutá do obrobku, zachytiť sa v materiáli a tým sa vylomíť z brúsneho taniera, alebo spôsobiť spätňý ráz náradia. Brúsny kotúč sa potom pohybuje smerom k osobe alebo smerom preč od nej podľa toho, aký bol smer otáčania kotúča na mieste zablokovania. Brúsne kotúče sa môžu v takomto prípade aj rozlomiť.
- Spätňý ráz je následkom nesprávneho a chybného používania ručného elektrického náradia. Vhodnými preventívnymi opatreniami, ktoré popisujeme v nasledujúcom texte, mu možno zabrániť.
- a) **Ručné elektrické náradie vždy držte pevne a svoje telo a ruky udržiavajte vždy v takej polohe, aby ste vydržali prípadný spätňý ráz náradia. Pri každej práci používajte prídavnú rukoväť, ak ju máte k dispozícii, aby ste mali čo najväčšiu kontrolu nad silami spätňého rázu a reakčnými momentmi pri rozbehu náradia.** Pomocou vhodných opatrení môže obsluhujúca osoba sily spätňého rázu a sily reakčných momentov zvládnuť.
- b) **Nikdy nedávajte ruku do blízkosti rotujúceho pracovného nástroja.** Pri spätňom ráze by Vám mohol pracovný nástroj zasiahnuť ruku.
- c) **Nemajte telo v priestore, do ktorého by sa mohlo ručné elektrické náradie v prípade spätňého rázu vymrštiť.** Spätňý ráz vymršti ručné elektrické náradie v smere proti pohybu brúsneho kotúča na mieste blokovania.
- d) **Mimoriadne opatrne pracujte v oblasti rohov, ostrých hrán a pod. Zabráňte tomu, aby obrobok vymrštil pracovný nástroj proti Vám, alebo aby sa v ňom pracovný nástroj zablokoval.** Rotujúci pracovný nástroj má sklon zablokovať sa v rohoch, na ostrých hranách alebo vtedy, keď je vyhodnený. To má za následok stratu kontroly alebo spätňý ráz.

- e) **Nepoužívajte list na pílenie dreva ani iný ozubený pilový list.** Takéto pracovné nástroje často spôsobujú spätňý ráz alebo stratu kontroly nad ručným elektrickým náradím.

## 3) OSOBNÉ BEZPEČNOSTNÉ PREDPISY PRE BRÚSENIE BRÚSNYM PAPIEROM

- a) **Nepoužívajte nadrozmerne brúsne listy, ale dodržiavajte údaje výrobcu o rozmeroch brúsnych listov.** Brúsne listy, ktoré presahujú okraj brúsneho taniera, môžu spôsobiť poranenie a viesť k zablokovaniu, alebo k roztrhnutiu brúsnych listov prípadne k spätňému rázu.

## VŠEOBECNE

- Tento nástroj by nemali používať osoby mladšie ako 16 rokov
- Tento nástroj nie je určený na použitie osobami a deťmi, ktoré majú znížené fyzické, zmyslové alebo mentálne schopnosti, alebo majú nedostatok skúseností a vedomostí
- Uistite sa, že sa deti s nástrojom nehrajú
- Tento nástroj sa nehodí na brúsenie vlhkého povrchu
- Pri nastavovaní alebo výmene príslušenstva vždy vyťahnite prívodný kábel zo zásuvky

## PRÍSLUŠENSTVO

- SKIL zabezpečí bezchybný chod nástroja len ak sa používa správne príslušenstvo, ktoré môžete získať od vášho diera SKIL
- Pri montáži/používaní iného príslušenstva ako SKIL si preštudujte pokyny daného výrobcu
- Príslušenstvo narábajte a skladujte opatrne

## POUŽITIE VONKU

- Pripojte nástroj cez stykačový istič poruchového prúdu (FI) s maximálnym spúšťacím prúdom 30 mA

## PRED POUŽITÍM

- Pred použitím nástroja po prvý krát sa doporučuje obdržať praktické informácie
- Vždy skontrolujte či je napájacie napätie rovnaké ako napätie uvedené na štítku nástroja (nástroj s menovitým napätím 230V alebo 240V môžete pripojiť aj do siete s napätím 220V)
- Na vyhľadanie skrytých elektrických vedení, plynových a vodovodných potrubí použite vhodné hľadacie prístroje, alebo sa spojte s príslušným dodávateľom (kontakt s elektrickým vedením môže mať za následok vznik požiaru alebo spôsobiť zásah elektrickým prúdom; poškodenie plynového potrubia môže spôsobiť výbuch; prevrtanie vodovodného potrubia spôsobí vecné škody, alebo môže spôsobiť zásah elektrickým prúdom)
- **Neobrábajte materiál, ktorý obsahuje azbest** (azbest sa považuje za rakovinotvorný materiál)
- Prach z materiálu, akým je náter obsahujúci olovo, niektoré druhy dreva, minerály a kovy môže byť škodlivý (styk alebo nadýchanie prachu môže spôsobiť alergické reakcie a/alebo respiračné ochorenia obsluhy a okolostojacich osôb); **používajte ochrannú masku tváre a pracujte so zariadením na odsávanie prachu, ak je takéto zariadenie možné pripojiť**
- Určité druhy prachu sú klasifikované ako karcinogénne (akým dubový a bukový prach), a to hlavne v spojení s prísadami pre úpravu dreva; **používajte ochrannú masku tváre a pracujte so zariadením na odsávanie prachu, ak je takéto zariadenie možné pripojiť**

- Dodržujte stanovené nariadenia pre prácu v prašnom prostredí
- Neupevňujte nástroj do zveráka
- Používajte úplne odmotanú a bezpečnú predlžovaciu šnúru s kapacitou 16 A

#### POČAS PRÁCE

- Nedotýkajte sa pohyblivej brúsny list
- Nepoužívajte opotrebené, potrhane alebo silne znečistené brúsnych listov
- Ak je sieťová šnúra poškodená alebo ak sa prereže počas prevádzky, nedotýkajte sa jej ale ju ihneď odpojte z hlavnej elektrickej siete
- Nikdy nepoužívajte nástroj ak je šnúra poškodená; šnúru musí vymeniť kvalifikovaná osoba
- V prípade elektrickej alebo mechanickej poruchy zastavte okamžite nástroj a vyťahnite zástrčku z nástennej zásuvky
- V prípade prerušenia prúdu alebo pri náhodnom vytiahnutí sa šnúry zo zástrčky, okamžite vypnite vypínač zapnuté/vypnuté (on/off) S ②, aby ste zabránili náhodnému nekontrolovanému spusteniu nástroja

#### PO PRÁCI

- Po vypnutí nástroja nikdy nezastavujte rotáciu príslušenstva tak, že ho budete zastavovať priečnou silou proti nemu

#### VYSVETLENIE SYMBOLOV NA NÁSTROJI

- ③ Pred použitím si prečítajte návod na obsluhu
- ④ Dvojité izolácia (nevýžaduje sa uzemňovací kábel)
- ⑤ Používajte ochranné okuliare a tlmíče hluku na uši
- ⑥ Nástroj nevyhadzujte do komunálneho odpadu

## POUŽITIE

- Návod na montáž ⑦
  - rozložte nástroj a skontrolujte, či sa skrutka A hodí do otvoru na prípojke rukoväte
  - úplným zatlačením páčky B uzamknite prípojku rukoväte
- ! **ak prípojku rukoväte nemožno úplne uzamknúť, podľa potreby skrutku A uvoľnite alebo utiahnite pomocou imbusového kľúča C**
  - pri skladaní nástroja postupujte opačne
- Predĺženie nástroja na strednú dĺžku (165 cm) ⑧
  - povoľte zamykáciu objímku D jej otočením v smere symbolu odomknutia na nástroji
  - predĺžte nástroj na požadovanú dĺžku (123 – 165 cm)
  - utiahnite zamykáciu objímku D jej otočením v smere symbolu zamknutia na nástroji
- Predĺženie nástroja na maximálnu dĺžku (220 cm) ⑨
  - povoľte zamykáciu objímku E jej otočením v smere symbolu odomknutia na rukoväti nástroja
  - zasúvajte doplnkovú rukoväť F do zadnej časti rukoväte nástroja, kým sa značky znázornené na obrázku nezarovnajú s okrajom zamykacej objímky E
  - utiahnite zamykáciu objímku E jej otočením v smere symbolu zamknutia na rukoväti nástroja
- ! **predĺženie nástroja na maximálnu dĺžku je možné iba vtedy, keď už je nástroj predĺžený na strednú dĺžku**
- Brúsne tanierne ⑩
  - nikdy nepoužívajte nástroje bez brúsneho taniera G
- ! **okamžite vymeňte poškodený brúsny tanier (uvoľnite/pripevnite tanier imbusovou skrutkou H pomocou imbusového kľúča C)**

## ! pred demontážou/montážou odpojte nástroje od zroja elektrického prúdu

- Montáž brúsnych listov ⑪
  - jednoducho priložte brúsny list J do brúsneho taniera tak, aby sa perforácie na brúsnom liste a na brúsnom tanieri zhodovali
  - pred osadením nového brúsneho listu očistite brúsny tanier od prachu a iných nečistôt
- ! **používanie odsávania prachu vyžaduje používanie perforovaných brúsnych listov**
- Odsávanie prachu ⑫
  - povoľte zamykáciu objímku E jej otočením v smere symbolu odomknutia na rukoväti nástroja
  - podľa obrázka zasuňte ohybnú hadicu K do zadnej časti rukoväte nástroja
  - utiahnite zamykáciu objímku E jej otočením v smere symbolu zamknutia na rukoväti nástroja
  - zapojte ohybnú hadicu s adaptérom Ø 57 mm priamo do priemyselného vysávača (**najprv odpojte hadicu vysávača**)
  - pomocou jedného z troch adaptérov možno ohybnú hadicu K zapojiť do priemyselného vysávača aj **bez** toho, aby ste museli odpájať hadicu vysávača
  - pri montáži adaptéra vysávača L alebo M použite skrutkovač N znázornený na obrázku
- Podstavec nástroja/regulátor prúdu vzduchu ⑬
  - podstavec nástroja P zabraňuje poškodeniu hadice, keď nástroj odložíte počas pracovných prestávok
  - prúd vzduchu sa ovláda posúvaním regulátora Q cez otvor v prípojke nástroja R
  - keď je otvor úplne viditeľný, výkon vysávania je najnižší
- Blokovací vypínač na zapínanie/vypínanie (On/Off) S ⑭
  - zapnite nástroj ⑭a
  - ! **predtým, ako sa príslušenstvo dostane na miesto obrábania, mal by nástroj bežať na plné otáčky**
  - vypínač zablokujte ⑭b
  - odblokujte vypínač/vypnite nástroj ⑭c
  - ! **pred vypnutím nástroja by ste ho mali zdvihnúť z miesta obrábania**
  - ! **príslušenstvo ešte chvíľu po vypnutí nástroja otáča**
- Elektronické jemné spustenie
  - Zaisťuje hladké dosiahnutie maximálnych otáčok bez náhleho vplyvu pri zapnutí nástroja
- Elektronická konštantná rýchlosť
  - Udržiava rýchlosť na konštantnej úrovni pri zvyšovaní záťaže
- Kontrola rýchlosti ⑮
  - Na dosiahnutie najlepších výsledkov na rôznych materiáloch
  - nastavovacím kolieskom predvoľby otáčok T môžete plynule nastavovať rýchlosť brúsenia od minima po maximum
  - vždy prispôbte rýchlosť zrnitosti brúsnych listov
  - prv než začnete pracovať zistite optimálnu rýchlosť a veľkosť drte tak, že vyskúšajte brúsenie na nepotrebnom kúsku materiálu
- Držanie a vedenie nástroja ⑯
  - ! **vždy držte nástroj pevne oboma rukami**
  - ! **počas práce vždy držte nástroj v oblasti sivého držadla (iel)**
  - držte vaš nástroj paralelno s obraďovanom povrchom i vodíte ga kružnim ili križnim pokretima

**! pri práci netlačte príliš silno na nástroj, nechajte ho voľne pohybovať po brúsenom kuse**

- nástroj sa nemá klopiť lebo týmto dôjde k tvorbe rýh na brúsennej ploche
- vetracie štrbiny V (2) udržiajte nezakryté
- Brúsenie
  - množstvo odoberaného materiálu určuje rýchlosť brúseného listu a použitá veľkosť zrna
  - rýchlosť brúsneho listu klesá v závislosti od tlaku vyvíjaného na nástroje

## RADU NA POUŽITIE

- Pri brúsení (vyšších) stien nastavte nástroj na predĺženú dĺžku (17)
- Pri brúsení stropov nastavte nástroj na maximálnu dĺžku (18)
- Pri brúsení ťažko dostupných miest možno odpojiť kryt taniera W, ako je znázornené na obrázku (19)

## ÚDRŽBA / SERVIS

- Poškodenú hadicu na odsávanie zbrúseného materiálu X (2) vymeňte podľa obrázka (20)
- V záujme bezpečnosti by výmenu prírodnej šnúry mala vykonávať iba servisná opravovňa elektrického náradia SKIL
- Nástroj skladujte v ochrannom puzdre na suchom a uzamknutom mieste mimo dosahu detí (21)
- Nástroj a sieťovú šnúru udržiajte stále čisté (zvlášť vetracie štrbiny V (2))  
**! nepokúšajte sa ich čistiť dpicatými predmetmi tak, že ich cez vetracie štrbiny budete prestrkávať**  
**! pred čistením odpojte z elektrickej siete**
- Ak by nástroj napriek starostlivej výrobe a kontrole predsa len prestal niekedy fungovať, treba dať opravu vykonať autorizovanej servisnej opravovni elektrického náradia SKIL
  - pošlite nástroj **bez rozmontovania** spolu s dôkazom o kúpe; vášmu dilerovi alebo do najbližšieho servisného strediska SKIL (zoznam adries servisných stredísk a servisný diagram nástroja sú uvedené na [www.skil.com](http://www.skil.com))

## ŽIVOTNÉ PROSTREDIE

- **Elektrické náradie, príslušenstvo a balenia nevyhadzujte do komunálneho odpadu** (len pre štáty EÚ)
  - podľa európskej smernice 2012/19/EG o nakladaní s použitými elektrickými a elektronickými zariadeniami a zodpovedajúcich ustanovení právnych predpisov jednotlivých krajín sa použité elektrické náradie musí zbierať oddelene od ostatného odpadu a podrobiť ekologickej šetrnej recyklácii
  - pripomenie vám to symbol (6), keď ju bude treba likvidovať

## HLUKU / VIBRÁCIÁCH

- Merané podľa EN 60745 je úroveň akustického tlaku tohto nástroja 82 dB(A) a úroveň akustického výkonu je 93 dB(A) (štandardná odchýlka: 3 dB), a vibrácie sú < 2,5 m/s<sup>2</sup> (súčet vektorov troch smerov; nepresnosť K = 1,5 m/s<sup>2</sup>)

- Hladina emisií od vibrácií bola nameraná v súlade s normalizovaným testom uvedeným v norme EN 60745; môže sa používať na vzájomné porovnávanie náradí a na predbežné posúdenie vystavenia účinkom vibrácií pri používaní náradia pre uvedené aplikácie
  - používanie náradia na rôzne aplikácie, alebo v spojení s rôznymi alebo nedostatočne udržiavanými doplnkami môže značne **zvýšiť** úroveň vystavenia
  - časové doby počas ktorých je je náradie vypnuté alebo počas ktorých náradie beží ale v skutočnosti nevykonáva prácu môžu značne **znižovať** úroveň vystavenia
- ! chráňte sa pred účinkami vibrácií tak, že budete náradie a jeho príslušenstvo správne udržiavať, tak že nebudete pracovať so studenými rukami a tak že si svoje pracovné postupy správne zorganizujete**

HR

## Brusilica za zidove

7520

### UVOD

- Ovaj je uređaj predviđen za suho brúšenje ožbukanih zidova i stropova; posebno je prikladan za uklanjanje premaza boje, lijepila i labave žbuke
- **Koristite samo alat kad je ispravno i potpuno sastavljen** (imajte na umu da se tvrtka Skil ne može smatrati odgovornom za oštećenje alata i/ili osobne ozljede koje su posljedica neispravnog sastavljanja alata)
- Prije uporabe pažljivo pročitajte ovaj priručnik s uputama i spremite ga za kasniju uporabu (3)

### TEHNIČKI PODACI (1)

### DIJELOVI ALATA (2)

- A** Vijak za pritezanje
- B** Polugica za pritezanje
- C** Šesterokutni ključ
- D** Sigurnosni prsten (kod produživanja uređaja)
- E** Sigurnosni prsten (kod priključivanja usisavača prašine/produžne cijevi)
- F** Dodatna ručka + produžna cijev
- G** Brusni tanjur (VELCRO)
- H** Matica tanjura
- J** Brusna ploča
- K** Fleksibilno crijevo + priključak usisavača prašine Ø 57 mm
- L** Priključak usisavača prašine Ø 47 mm
- M** Priključak usisavača prašine Ø 35 mm
- N** Dvostrani odvijač
- P** Standardna ručica uređaja
- Q** Regulator protoka
- R** Priključak ručica
- S** Blokadni prekidač uključeno/isključeno
- T** Kotačić za odabir brzine brúšenja
- V** Otvori za strujanje zraka
- W** Zaštitnik podloška
- X** Crijevo za brúšenje

# SIGURNOST

## OPĆA SIGURNOSNA UPOZORENJA ZA ELEKTRIČNE ALATE

**⚠ UPOZORENJE** Pročitajte sva sigurnosna upozorenja, upute, ilustracije i specifikacije koje se isporučuju s ovim električnim alatom. Nepoštivanje dolje navedenih uputa može uzrokovati električni udar, požar i/ili ozbiljne ozljede. **Sva upozorenja i upute sačuvajte kao referencu za buduće upotrebe.** U daljnjem tekstu korišten pojam "električni alat" odnosi se na električne alate s priključkom na električnu mrežu (s mrežnim kabelom) i na električne alate s napajanjem iz aku baterije (bez mrežnog kabela).

### 1) SIGURNOST NA RADNOM MJESTU

- a) **Vaše radno područje održavajte čisto i uredno.** Nered ili neosvijetljeno radno područje mogu doći do nezgoda.
- b) **S uređajem ne radite u okolini ugroženoj eksplozijom, u kojoj se nalaze zapaljive tekućine, plinovi ili prašina.** Električni alati proizvode iskre koje mogu zapaliti prašinu ili pare.
- c) **Djecu i ostale osobe držite dalje tijekom korištenja električnog alata.** Ako bi skrenuli pozornost sa posla mogli bi izgubiti kontrolu nad uređajem.

### 2) ELEKTRIČNA SIGURNOST

- a) **Priključni utikač uređaja treba odgovarati utičnici.** Na utikaču se ni u kojem slučaju ne smiju izvoditi izmjene. **Ne koristite adapterske utikače zajedno sa uređajima koji su zaštićeni uzemljenjem.** Originalni utikač i odgovarajuće utičnice smanjuju opasnost od električnog udara.
- b) **Izbjegavajte dodir tijela s uzemljenim površinama kao što su cijevi, centralno grijanje, štednjaci i hladnjaci.** Postoji povećana opasnost od električnog udara ako je vaše tijelo uzemljeno.
- c) **Držite uređaj dalje od kiše ili vlage.** Prodiranje vode u električni uređaj povećava opasnost od električnog udara.
- d) **Priključni kabel ne koristite za nošenje, vješanje ili za izvlačenje utikača iz utičnice.** Držite kabel dalje od izvora topline, ulja, oštirih rubova ili pomičnih dijelova uređaja. Oštećen ili usukan kabel povećava opasnost od električnog udara.
- e) **Ako s električnim uređajem radite na otvorenom, koristite samo produžni kabel odobren za uporabu na otvorenom.** Primjena produžnog kabela prikladnog za uporabu na otvorenom smanjuje opasnost od električnog udara.
- f) **Ako se ne može izbjeći uporaba električnog alata u vlažnoj okolini, upotrijebite sigurnosna sklopka za propuštanje u zemlju.** Upotrebom sigurnosne sklopke za propuštanje u zemlju smanjuje se opasnost od električnog udara.

### 3) SIGURNOST LJUDI

- a) **Budite oprezni, pazite što činite i postupajte razumno kod rada s električnim alatom.** Ne koristite uređaj ako ste umorni ili pod utjecajem opojnih sredstava, alkohola ili lijekova. Trenutak nepažnje kod uporabe uređaja može doći do ozbiljnih ozljeda.
- b) **Nosite sredstva osobne zaštite i uvijek zaštitne naočale.** Nošenje sredstava osobne zaštite, kao što je

zaštitna maska, sigurnosne cipele koje ne klize, zaštitne kacige ili štitnika za sluh, ovisno od vrste i primjene električnog alata, smanjuje opasnost od nezgoda.

- c) **Izbjegavajte nehotično puštanje u rad. Prije nego što ćete utaknuti utikač u utičnicu i/ili staviti aku-bateriju, provjerite je li električni alat isključen.** Ako kod nošenja električnog alata imate prst na prekidaču ili se uključen uređaj priključi na električno napajanje, to može dovesti do nezgoda.
  - d) **Prije nego što uređaj uključite, uklonite alate za podešavanje ili vijčane ključeve.** Alat ili ključ koji se nalazi u rotirajućem dijelu uređaja može doći do nezgoda.
  - e) **Ne precjenjujte svoje sposobnosti. Zauzmite siguran i stabilan položaj tijela i držite u svakom trenutku ravnotežu.** Na taj način možete uređaj bolje kontrolirati u neočekivanim situacijama.
  - f) **Nosite prikladnu odjeću. Ne nosite široku odjeću ili nakit.** Kosu i odjeću držite dalje od pomičnih dijelova. Široku odjeću, dugu kosu ili nakit mogu zahvatiti pomični dijelovi.
  - g) **Ako se mogu montirati naprave za usisavanje i hvatanje prašine, provjerite da li su iste priključene i da li se pravilno koriste.** Primjena naprave za usisavanje može smanjiti ugroženost od prašine.
  - h) **Nemojte postati previše bezbrižni i zanemariti sigurnosne upute zato što alat često upotrebljavate i smatrate da ste ga dobro upoznali.** Samo jedan trenutak nepažnje dovoljan je za nastanak ozbiljnih ozljeda.
- ### 4) BRIŽLJIVA UPORABA ELEKTRIČNIH ALATA
- a) **Ne preopterećujte uređaj. Koristite za vaše radove za to predviđen električni alat.** S odgovarajućim električnim alatom radit ćete bolje i sigurnije, u navedenom području učinka.
  - b) **Ne koristite električni alat čiji je prekidač neispravan.** Električni alat koji se više ne može uključiti ili isključiti, opasan je i treba se popraviti.
  - c) **Alat prije podešavanja, izmjene pribora i odlaganja isključite iz izvora napajanja i/ili izvadite komplet baterije, ako se vadi iz uređaja.** Ovim mjerama opreza izbjeci će se nehotično uključivanje električnog alata.
  - d) **Nekorištene električne alate spremite izvan doseg djece. Ne dopustite da uređaj koriste osobe koje s njim nisu upoznate ili koje nisu pročitale upute za uporabu.** Električni alati su opasni ako ih koriste neiskusne osobe.
  - e) **Redovno održavajte električne alate i pribor.** Kontrolirajte da li pomični dijelovi uređaja besprijekorno rade i da nisu zaglavljani, te da li su dijelovi polomljeni ili tako oštećeni da negativno djeluju na funkciju uređaja. Popravite oštećene dijelove prije uporabe uređaja. Mnoge nezgode imaju svoj uzrok u loše održavanim uređajima.
  - f) **Rezne alate održavajte oštirim i čistim.** Pažljivo održavani rezni alati s oštirim oštricama neće se zaglaviti i lakši su za vođenje.
  - g) **Koristite električne alate, pribor, radne alate, itd., prema navedenim uputama.** Pri tome uzmite u obzir radne uvjete i radove koje se izvode. Uporaba električnih alata za neke druge primjene različite od predviđenih, može doći do opasnih situacija.
  - h) **Ručke i zahvatne površine održavajte suhim, čistima i pazite da na njih ne dospiju ulje ili mast.**



Sliske ručke i zahvatne površine onemogućuju sigurno rukovanje i alat se teško kontrolira u neočekivanim situacijama.

## 5) SERVISIRANJE

- a) **Popravak uređaja prepustite samo kvalificiranom stručnom osoblju i samo s originalnim rezervnim dijelovima.** Na taj će se način postići održanje stalne sigurnosti uređaja.

## UPUTE ZA SIGURAN RAD S BRUSILICAMA ZA ZIDOVE

### 1) ZAJEDNIČKE NAPOMENE UPOZORENJA ZA BRUŠENJE BRUSNIM PAPIROM

- a) **Ovaj električni alat treba koristiti kao brusilicu s brusnim papirom.** Pridržavajte se svih naputaka s upozorenjem, uputa, prikaza i podataka koje ste dobili s električnim alatom. Ako se ne bi pridržavali slijedećih uputa, moglo bi doći do električnog udara, požara i/ili teških ozljeda.
- b) **Ne preporučuje se za grubo brušenje, za rad sa žičanim četkama, poliranje ili rezanje.** Postupci za koje alat nije namijenjen mogu izazvati opasne situacije i ozljede.
- c) **Ne koristite pribor koji proizvođač nije specijalno predvidio i preporučio za ovaj električni alat.** Samo što ste pribor pričvrstili na vaš električni alat, ne jamči njegovu sigurnu primjenu.
- d) **Dopušteni broj okretaja radnog alata treba biti najmanje toliko velik kao maksimalni broj okretaja naveden na električnom alatu.** Pribor koji bi se vrtio brže nego što je dopušteno, mogao bi se oštetiti.
- e) **Vanjski promjer i debljina radnog alata moraju odgovarati dimenzionalnim podacima vašeg električnog alata.** Pogrešno dimenzionirani radni alati ne mogu se dovoljno zaštititi ili kontrolirati.
- f) **Radni alati s navojnim umetkom moraju točno odgovarati navoju brusnog vretena.** Za radne alate koji se montiraju pomoću prirubnice, promjer perforacije radnog alata mora odgovarati promjeru stezanja prirubnice. Radni alati koji se ne pričvršćuju točno na električni alat, okreću se nejednolično, jako vibriraju i mogu dovesti do gubitka kontrole nad električnim alatom.
- g) **Ne koristite oštećene radne alate.** Kontrolirajte prije svake primjene radne alate kao što su brusne ploče na odlamanje komadića i na pukotine, brusne tanjure na pukotine, trošenje ili jaku istrošenost, žičane četke na popuštene ili odlomljene žice. Ako bi električni alat ili radni alat pao, provjerite da li je oštećen ili koristite neoštećeni radni alat. Kada radni alat imate pod kontrolom i kada s njim radite, držite ga tako da se druge osobe nađu izvan ravnine rotirajućeg radnog alata, i ostavite da se električni alat jednu minutu vrti s maksimalnim brojem okretaja. Oštećeni radni alati pucaju najčešće u ovo vrijeme ispitivanja.
- h) **Nosite osobnu zaštitnu opremu (5).** Ovisno od primjene koristite punu zaštitu lica, zaštitu očiju ili zaštitne naočale. Ukoliko je to primjerno, nosite masku za zaštitu od prašine, štitnik za sluh, zaštitne rukavice ili specijalnu pregaču, koja će vas zaštititi

od manjih čestica od brušenja i materijala. Oči treba zaštititi od letećih stranih tijela, koja bi mogla nastati kod različitih primjena. Masku za zaštitu od prašine ili masku za disanje mora kod primjene filtrirati nastalu prašinu. Ako ste dulje vrijeme izloženi glasnoj buci, mogli bi doživjeti oštećenje sluha.

- i) **Kada se radi o drugim osobama pazite na siguran razmak od vašeg radnog područja. Svatko tko bi stupio u radno područje, mora nositi osobnu zaštitnu opremu.** Odlomljeni komadići izratka ili radnog alata mogu odletjeti i uzrokovati ozljede i izvan izravnog radnog područja.
- j) **Električni alat držite samo na izoliranim površinama zahvata, kada radite na mjestima gdje bi svrdlo moglo oštetiti skrivene električne kablove ili vlastiti priključni kabel.** Kontakt sa vodom pod naponom može i metalne dijelove električnog alata staviti pod napon i dovesti do strujnog udara.
- k) **Mrežni kabel držite dalje od rotirajućih radnih alata.** Ako ste izgubili kontrolu nad električnim alatom, mrežni kabel bi se mogao odrezati ili bi mogao biti zahvaćen, a vaše ruke bi mogao zahvatiti rotirajući radni alat.
- l) **Električni alat nikada ne odlažite prije nego što se radni alat potpuno zaustavi.** Rotirajući radni alat bi mogao zahvatiti površinu odlaganja, te bi moglo doći do gubitka kontrole nad radnim alatom.
- m) **Ne dopustite da električni alat radi dok ga nosite.** Kod slučajnog dodira vašu bi odjeću mogao zahvatiti rotirajući radni alat i ozlijediti vas.
- n) **Redovito čistite otvore za hlađenje vašeg električnog alata.** Ventilator motora uvlači prašinu u kućište, a veće nakupljanje metalne prašine može uzrokovati električne opasnosti.
- o) **Električni alat ne koristite blizu zapaljivih materijala.** Iskre mogu zapaliti ovaj materijal.
- p) **Ne koristite radne alate koji zahtijevaju tekuće rashladno sredstvo.** Primjena vode ili ostalih tekućih rashladnih sredstava može doći do električnog udara.
- ## 2) POVRATNI UDAR I ODGOVARAJUĆE NAPOMENE UPOZORENJA
- Povratni udar je iznenadna reakcija zbog zaglavljenog ili blokiranog radnog alata u rotaciji, kao što su brusne ploče, brusni tanjuri, žičane četke, itd. Zaglavljivanje ili blokiranje dovodi do naglog zaustavljanja rotirajućeg radnog alata. Zbog toga će se nekontrolirani električni alat ubrzati suprotno smjeru rotacije radnog alata na mjestu blokiranja.
  - Ako bi se npr. brusna ploča zaglavila ili blokirala u izratku, mogao bi se rub brusne ploče koji je zarezao u izradak zahvatiti i time odlomiti brusnu ploču ili uzrokovati povratni udar. Brusna ploča će se u tom slučaju pomaknuti prema osobi koja rukuje ili od nje, ovisno od smjera rotacije brusne ploče na mjestu blokiranja. Kod toga bi se brusne ploče mogle i odlomiti.
  - Povratni udar je posljedica pogrešne ili manjkave uporabe električnog alata. On se može spriječiti prikladnim mjerama opreza, kako je to opisano u daljnjem tekstu.
- a) **Električni alat držite čvrsto i dovedite vaše tijelo i ruke u položaj u kojem možete preuzeti sile povratnog udara.** Ukoliko postoji, koristite uvijek dodatnu ručku, kako bi kod rada s uređajem imali najveću moguću kontrolu nad silama povratnog

**udara ili momentima reakcije.** Osoba koja rukuje uređajem može prikladnim mjerama opreza ovladati silama povratnog udara i silama reakcije.

- b) **Vaše ruke nikada ne stavljajte blizu rotirajućeg radnog alata.** Radni alat bi se kod povratnog udara mogao pomaknuti preko vaše ruke.
  - c) **Izbjegavajte s vašim tijelom područje u kojem se električni alat pomiče kod povratnog udara.** Povratni udar potiskuje električni alat u smjeru suprotnom od pomicanja brusne ploče na mjestu blokiranja.
  - d) **Radite posebno oprezno u području uglova, oštrih rubova, itd. Sprječite da se radni alat odbije natrag od izratka i uklješti.** Rotirajući radni alat je na uglovima, oštrim rubovima ili kada bi odskočio, sklon uklještenju. To dovodi do gubitka kontrole nad uređajem ili povratnog udara.
  - e) **Ne koristite lančani ili nazubljeni list pile.** Takvi radni alati često uzrokuju povratni udar ili gubitak kontrole nad električnim alatom.
- 3) POSEBNE NAPOMENE UPOZORENJA ZA BRUŠENJE BRUSNIM PAPIROM**
- a) **Ne koristite predimenzionirane brusne listove nego se pridržavajte podataka proizvođača za veličinu brusnog lista.** Brusni listovi koji bi stršali izvan brusnog lista, mogu prouzročiti ozljede kao i doći do blokiranja, pucanja brusnog lista ili do povratnog udara.

#### OPĆENITO

- Uređaj ne bi smjele koristiti osobe mlađe od 16 godina
- **Ovaj alat ne smiju koristiti djeca i osobe sa smanjenim fizičkim, osjetljivim ili mentalnim sposobnostima ili nedostatnom iskustva i znanja**
- Pobrinite se da se djeca ne igraju ovim alatom
- Ovaj je uređaj nije prikladan za mokro brušenje
- **Prije svih radova održavanja, podešavanja ili izmjene alata i pribora treba izvući utikač iz mrežne utičnice**

#### PRIBOR

- SKIL može osigurati besprijekoran rad uređaja samo ako se koristi odgovarajući pribor, koji se može dobiti u specijaliziranoj trgovačkoj mreži ili kod ovlaštenog distributera SKIL proizvođača
- Kod primjene proizvoda drugih proizvođača, molimo pridržavati se njihovih uputa za uporabu
- Pribor postupati i spremiti oprezno

#### UPORABA NA OTVORENOM

- Uređaj priključiti preko zaštitne sklopke struje kvara (FI), s okidačkom strujom od max. 30 mA

#### PRIJE UPORABE

- Prije prve uporaba uređaja preporučuje se zatražiti praktične informacije
- Uvijek provjerite je li napon napajanja isti kao onaj naveden na tipskoj pločici uređaja (uređaji označeni s 230V ili 240V mogu raditi i na 220V)
- **Koristite prikladne uređaje za traženje napona kako bi se pronašli skriveni napojni vodovi ili se savjetujte s lokalnim distributerom** (kontakt s električnim vodovima mogao bi doći do požara i električnog udara; oštećenje plinske cijevi moglo bi dovesti do eksplozije; probijanje vodovodne cijevi uzrokuje materijalne štete ili može uzrokovati električni udar)
- **Ne obrađujte materijal koji sadrži azbest** (azbest se smatra kancerogenim)
- Prašina od materijala kao što su boje koje sadrže olovo, neke vrste drvca, minerali i metal mogu biti opasne

(dodir s prašinom ili njeno udisanje mogu prouzročiti alergične reakcije i/ili respiratorna oboljenja rukovatelja ili posmatrača); **nosite masku za zaštitu od prašine i radite s uređajem za ekstrakciju prašine ukoliko ga možete priključiti**

- Određene vrste prašine klasificiraju se kao karcinogenske (kao što su prašina hrastovine i bukovine), osobito u sudejstvu s aditivima za kondicioniranje drveta; **nosite masku za zaštitu od prašine i radite s uređajem za ekstrakciju prašine ukoliko ga možete priključiti**
- Nacionalni uvjeti za materijale s kojima želite raditi
- Ne pritežite uređaj u škripac
- Upotrebljavajte samo neodmotane i zaštićene produžne kabele kapaciteta 16 ampera

#### TIJEKOM UPORABE

- Ne dirati brusnu ploču koji je u pokretu
- Ne koristiti više istrošene, napukle ili jako začepljene brusne ploče
- Ako se tijekom rada priključni kabel ošteti ili odreže, ne dirati priključni kabel, nego odmah izvući mrežni utikač
- Nikad ne upotrebljavajte alat kad su kabel oštećeni; neka iz zamijeni kvalificirana osoba
- U slučaju neuobičajenog ponašanja uređaja ili neobičnih šumova, uređaj treba odmah isključiti i izvući utikač iz mrežne utičnice
- Kod prekida opskrbe strujom ili nehotičnog izvlačenja utikača iz mrežne utičnice, odmah treba blokirati prekidač za uključivanje/isključivanje S ②, kako bi se spriječilo nekontrolirano pokretanje uređaja

#### NAKON UPORABE

- Nakon što isključite uređaja, vrtnju rotirajućih dijelova nikad ne zaustavljajte primjenom bočne sile

#### POJAŠNJENJE SIMBOLA NA UREĐAJU

- ③ Prije upotrebe pročitajte korisnički priručnik
- ④ Dvostruka izolacija (dozemna žica nije potrebna)
- ⑤ Nositi zaštitne naočale i štitnike za sluh
- ⑥ Uređaj ne bacajte u kućni otpad

## POSLUŽIVANJE

- Upute za sklapanje ⑦
  - rasklopite ručicu uređaja i provjerite je li vijak A odgovara otvoru na spoju ručice uređaja
  - pritisnite polugicu prema dolje B do kraja kako biste zaključali spoj ručice
- ! **ako je potrebno, koristite imbus ključ C za otpuštanje/zatezanje vijka A kada spoj ručice nije moguće u potpunosti blokirati**
  - kod sklapanja ručice uređaja postupite obrnutim redoslijedom
- Produživanje uređaja na srednju dužinu (165 cm) ⑧
  - otpustite sigurnosni prsten D tako da ga okrenete u smjeru simbola za otključavanje na ručici
  - produžite uređaj na željenu dužinu (123 - 165 cm)
  - zategnite sigurnosni prsten D tako da ga okrenete u smjeru simbola za zaključavanje na ručici
- Produživanje uređaja na maksimalnu dužinu (220 cm) ⑨
  - otpustite sigurnosni prsten E tako da ga okrenete u smjeru simbola za otključavanje na ručici uređaja
  - umetnite dodatnu ručku F na kraj ručice uređaja do oznake, kao što je prikazano na slici, tako da bude poravnata s rubom sigurnosnog prstena E
  - zategnite sigurnosni prsten E tako da ga okrenete u smjeru simbola za zaključavanje na ručici

- ! **produživanje uređaja na maksimalnu dužinu jedino je moguće kada je uređaj već prethodno produžen na srednju dužinu**
- **Brusni tanjur ⑩**
  - ni u kojem slučaju uređaj ne puštajte u rad bez brusnog tanjura G
  - ! **oštećeni brusni tanjur odmah zamijeniti (otпустiti/stegnuti vijka na tanjuru H s šesterokutnim ključem C)**
  - ! **prije uklanjanja brusnog tanjura izvući mrežni utikač**
- **Montaža brusne ploče ⑪**
  - jednostavno, brusnu ploču J pritisnuti na brusni tanjur, tako da se perforacija na brusnoj ploči podudara s onom na brusnom tanjuru
  - ukoliko je potrebno, brusni tanjur treba najprije očistiti
  - ! **za usisavanje prašine vam je potrebna perforirana brusni ploča**
- **Usisavanje prašine ⑫**
  - otpustite sigurnosni prsten E tako da ga okrenete u smjeru simbola za otključavanje na ručici uređaja
  - umetnite fleksibilno crijevo K na kraj ručice uređaja kao što je prikazano na slici
  - zategnite sigurnosni prsten E tako da ga okrenete u smjeru simbola za zaključavanje na ručici
  - spojite fleksibilno crijevo s priključkom promjera Ø 57 mm direktno na industrijski usisavač prašine (**prethodno skinite crijevo usisavača prašine**)
  - moguće je također spojiti fleksibilno crijevo K na jedan od 3 priključka na industrijskom usisavaču prašine **bez** prethodnog skidanja crijeva usisavača prašine
  - ugradite priključak usisavača prašine L ili M koristite odvijač N kao što je prikazano na slici
- **Standardna ručica uređaja/kontrola protoka zraka ⑬**
  - standardna ručica uređaja P sprječava da se crijevo ošteti kada se uređaj odloži sa strane tijekom odmora
  - kontrolirajte protok zraka guranjem regulatora Q preko otvora na priključku ručice R
  - snaga za usisavanje je na najnižoj razini kada je otvor lako vidljiv
- **Prekidač za aretiranje uključivanja/isključivanja S ⑭**
  - uređaj uključiti ⑭a
  - ! **prije nego što pribora zareže izradak, treba se postići max. broj okretaja**
  - prekidač aretirati ⑭b
  - osloboditi aretiranje/uređaj isključiti ⑭c
  - ! **prije isključivanja alata, isti se treba skinuti sa izratka**
  - ! **nakon isključivanja uređaja brusna ploča se još uvijek okreće nekoliko sekundi**
- **Elektroničko meko pokretanje**  
Osigurava dosizanje maksimalne brzine bez trenutačnog trzaja kod uključivanja uređaja
- **Elektronička konstantna brzina**  
Kod povećanog opterećenja održava brzinu na konstantnom nivou
- **Kontrola brzine ⑮**  
Za optimalne rezultate brušenja na različitim materijalima
  - s kotačićem T može se brzina brušenja bestupnjevito namještati od min. do max. broja okretaja

- radna brzina treba biti prilagođena zrnatosti brusnog papira
- prije početka rada probnim brušenjem ustanovite optimalnu brzinu i zrnatost na probnom materijalu
- **Držanje i vođenje uređaja ⑯**
  - ! **alat uvijek čvrsto držite objema rukama**
  - ! **alat kod primjene, držati samo na sivo označenim područjima**
  - uređajom pratite radnu površinu i pomerajte ga kružnim ili dijagonalnim pokretima
  - ! **kod obrade površine ne djelovati prevelikim pritiskom na uređaj**
  - ne nagibajte uređaj, na taj će se način izbjeći neželjeni tragovi brušenja
  - otvore za strujanje zraka V ② držite nepokriveno
- **Brušenje**
  - učinak skidanja materijala određen je brzinom brusnog tanjura i njegovom zrnatošću
  - ovisno od pritiska na uređaj, brusni tanjur se okreće s porije

## SAVJETI ZA PRIMJENU

- Koristite uređaj s produženom dužinom za brušenje (viših) zidova ⑰
- Koristite uređaj s maksimalnom dužinom za brušenje stropova ⑱
- Prilikom brušenja teško dostupnih dijelova zaštitnik podloška W možete skinuti kao što je prikazano na slici ⑲

## ODRŽAVANJE / SERVISIRANJE

- Zamijenite oštećeno crijevo za brušenje X ② kao što je prikazano na slici ⑳
- Oštećeni kabel za zrak treba zamijeniti u servisu tvrtke SKIL da bi se izbjegla opasnost
- Uređaj spremite u zaštitnu kutiju na suho i zaključano mjesto, izvan dosega djece ㉑
- Održavajte čistim uređaj i kabel (osobito otvore za hlađenje V ②)
- ! **ne pokušavajte tako čistiti da oštar predmet stavljate kroz preoze**
- ! **prije čišćenja treba izvući mrežni utikač**
- Ako bi uređaj unatoč brižljivih postupaka izrade i ispitivanja ipak prestao raditi, popravak treba prepustiti ovlaštenom servisu za SKIL električne alate
  - uređaj treba **nerastavljeno** predati, zajedno s računom o kupnji u najbližu SKIL ugovornu servisnu radionicu (popise servisa, kao i oznake rezervnih dijelova uređaja možete naći na adresi [www.skil.com](http://www.skil.com))

## ZAŠTITA OKOLIŠA

- **Električne alate, pribor i ambalažu ne bacajte u kućni otpad** (samo za EU-države)
  - prema Europskoj direktivi 2012/19/EG o staroj električnoj i elektroničkoj opremi i njenoj primjeni u skladu sa nacionalnim zakonom, istrošeni električni alati moraju se sakupljati odvojeno i odvesti u posebne pogone za reciklažu
  - na to podsjeća simbol ⑥ kada se javi potreba za odlaganjem

## BUKA / VIBRACIJA

- Mjereno prema EN 60745 prag zvučnog tlaka ovog električnog alata iznosi 82 dB(A) a jakost zvuka 93 dB(A) (standardna devijacija: 3 dB), a vibracija < 2,5 m/s<sup>2</sup> (vektorski zbroj u tri smjera; nesigurnost K = 1,5 m/s<sup>2</sup>)
  - Razina emitiranja vibracija izmjerena je sukladno normiranom testu danom u EN 60745; ona se može koristiti za usporedbu jedne alatke s drugom, te preliminarnu procjenu izloženosti vibracijama pri uporabi alatke za navedene namjene
    - uporaba ove alatke za druge namjene ili s drugim ili slabo održavanim nastavcima, može u značajnoj mjeri **uvećati** razinu izloženosti
    - vrijeme tokom kojega je alatka isključena, ili je uključena ali se njome ne radi, može značajno **umanjiti** razinu izloženosti
- ! zaštitite se od posljedica vibracija održavanjem alatke i njezinih nastavaka, održavanjem Vaših ruku toplima, te organiziranjem Vaših obrazaca rada**

SRB

## Brusilica za suvi zid

7520

### UPUTSTVO

- Ovaj alat je namenjen za suvo brušenje gipsanih zidova i plafona; posebno je pogodan za uklanjanje slojeva boje, lepka i labavog gipsa
- **Ovaj alat koristite samo ukoliko je u potpunosti sastavljen** (vodite računa da kompanija Skil ne može da se smatra odgovornom za oštećenje alata i/ili lične ozlede uzrokovane nepravilnim sastavljanjem alata)
- Pažljivo pročitajte ovo uputstvo za upotrebu i sačuvajte ga za kasnije potrebe ③

### TEHNIČKI PODACI ①

#### ELEMENTI ALATA ②

- A Zavrtnaj za zatezanje
- B Ručica za zatezanje
- C Imbus ključa
- D Stezna glava (za produžavanje alata)
- E Stezna glava (za priključivanje usisivača/produžne cevi)
- F Dodatna ručka + produžna cev
- G Potporni jastučići (VELCRO)
- H Šraf jastučića
- J Disk za brušenje
- K Savitljivo crevo + adapter za usisivač Ø 57 mm
- L Adapter za usisivač Ø 47 mm
- M Adapter za usisivač Ø 35 mm
- N Odvrtka sa dvostrukim krajem
- P Standardni alat
- Q Regulator protoka vazduha
- R Priključak alata
- S Prekidač za zaključavanje za uključivanje/isključavanje
- T Toččić za izbor brzine brušenja

- V Prezezi za hlađenje
- W Deo pokriven podmetačem
- X Crevo za brušenje

## SIGURNOST

### OPŠTA SIGURNOSNA UPOZORENJA ZA ELEKTRIČNI ALAT

**⚠ UPOZORENJE** Pročitajte sva sigurnosna upozorenja, uputstva, ilustracije i specifikacije isporučene uz ovaj električni alat. Propusti kod pridržavanja svih dole navedenih uputstava mogu imati za posledicu električni udar, požar i/ili teške povrede. **Sačuvajte sva upozorenja i uputstva za buduću upotrebu.** Pojam upotrebljen u upozorenjima "električni alat" odnosi se na električne alate sa radom na mreži (sa mrežnim kablom) i na električne alate sa radom na akumulator (bez mrežnog kabla).

#### 1) SIGURNOST NA RADNOM MESTU

- Držite Vaše područje rada čisto i pospremljeno.** Nered ili neosvetljena radna područja mogu voditi nesrećama.
- Ne koristite električni alat tamo gde postoji opasnost od eksplozije kao npr. u prisustvu zapaljivih tečnosti, gasova ili prašine.** Električni alati proizvode varnice, koje mogu zapaliti prašinu ili isparenja.
- Za vreme korišćenja električnog alata držite podalje decu i druge osobe.** Kod skretanja možete izgubiti kontrolu nad alatom.

#### 2) ELEKTRIČNA SIGURNOST

- Utikač električnog alata mora odgovarati utičnici.** Nikada nemojte modifikovati utikač. **Ne upotrebljavajte adaptere utikača sa uzemljenim električnim alatom.** Nemodifikovani utikači i odgovarajuće utičnice smanjuju rizik od električnog udara.
- Izbegavajte telesni kontakt sa uzemljenim gornjim površinama, kao što su cevi, grejanja, šporeti i rashladni ormani.** Postoji povećani rizik od električnog udara, ako je Vaše telo uzemljeno.
- Ne izlažite električni alat kiši ili vlažnim uslovima.** Prodor vode u električni alat povećava rizik od električnog udara.
- Ne zloupotrebljavajte kabl.** Nikada nemojte koristiti kabl za nošenje i vučenje električnog alata ili za izvlačenje iz utičnice. **Držite kabl dalje od vreline, ulja, oštih ivica ili pokretnih delova.** Oštećeni ili umršeni kablovi povećavaju rizik električnog udara.
- Ako sa nekim električnim alatom radite u prirodi, upotrebljavajte samo produžne kablove koji su dozvoljeni za spoljno područje.** Upotreba produžnog kabla pogodnog za spoljno područje smanjuje rizik od električnog udara.
- Ako rad električnog alata ne može da se izbegne u vlažnoj okolini, koristite prekidač strujne zaštite pri kvaru.** Upotreba prekidača strujne zaštite pri kvaru smanjuje rizik od električnog udara.

#### 3) SIGURNOST OSOBA

- Budite oprezni, pazite na to šta radite i razumno rukujte Vašim električnim alatom.** Ne koristite električni alat dok ste umorni ili pod uticajem narkotika, alkohola ili lekova. Momenat nepažnje

kod upotrebe električnog alata može rezultirati ozbiljnim povredama.

- b) **Nosite ličnu zaštitnu opremu i uvek zaštitne naočare.** Nošenje lične zaštitne opreme, kao maske za prašinu, sigurnosne cipele koje ne klizaju, zaštitni šlem ili zaštitu za sluh, zavisno od vrste i upotrebe električnog alata, smanjujete rizik od povreda.
- c) **Sprečite nenamerno puštanje u rad. Pre priključivanja na struju i/ili na akumulatorsku bateriju, podizanja ili nošenja alata uverite se da je prekidač isključen.** Nošenje električnog alata sa prstom na prekidaču ili priključivanje na struju uključenog električnog alata vodi do nesreće.
- d) **Uklonite bilo kakve ključeve za podešavanje ili ključeve za zavrtnjeve, pre nego što uključite električni alat.** Ostavljanje ključa za zavrtnjeve ili ključa prikazane na rotirajući deo električnog alata može rezultirati ličnom povredom.
- e) **Ne zauzimajte neadekvatan položaj. Sve vreme držite ravnotežu i pravilan položaj nogu.** Ovo omogućava bolje upravljanje električnim alatom u neočekivanim situacijama.
- f) **Nosite pogodno odelo. Ne nosite široko odelo ili nakit.** Držite kosu i odelu dalje od pokretnih delova. Opušteno odelo, nakit ili duža kosa mogu biti zahvaćeni od rotirajućih delova.

- g) **Ako se mogu montirati uredjaji za usisavanje prašine i uredjaji za hvatanje prašine, uverite se da li su priključeni i ispravno koriste.** Upotreba usisavanja prašine može smanjiti opasnosti od prašine.
- h) **Ne dozvolite da pouzdanje koje ste stekli čestom upotrebom alata utiče na to da postanete neoprezni i da zanemarite sigurnosne principe za upotrebu alata.** Neoprezno delovanje može prouzrokovati teške povrede u deliću sekunde.

#### 4) BRIŽLJIVO OPHODJENJE I KORIŠĆENJE ELEKTRIČNIH ALATA

- a) **Ne preopterećujte električni alat. Koristite električni alat koji odgovara Vašoj primeni.** Sa odgovarajućim električnim alatom radite bolje i sigurnije tempom za koji je projektovan.
- b) **Ne upotrebljavajte električni alat, čiji je prekidač u kvaru.** Električni alat koji više ne može da se uključi ili isključi je opasan i mora da se popravi.
- c) **Izvucite utikač iz utičnice i/ili izvadite akumulatorsku bateriju, ukoliko je to moguće, iz električnog alata pre nego što izvršite bilo kakva podešavanja, promenu pribora ili pre nego što uskladištite električni alat.** Takve preventivne sigurnosne mere smanjuju rizik od slučajnog pokretanja električnog alata.
- d) **Čuvajte električne alate koje ne koristite izvan domašaja dece i ne dozvoljavajte osobama, koje nisu upoznate sa ovim električnim alatom ili sa ovim uputstvima, da rukuju električnim alatom.** U rukama neobučanih korisnika električni alati postaju opasni.
- e) **Održavajte električni alat i pribore. Proverite da li su pokretni delovi u ravni i da li negde zapinju, da nije došlo do lomljenja delova i svako drugo stanje koje može uticati na rad električnog alata.** Ukoliko je oštećen, odnesite električni alat na popravku pre korišćenja. Mnoge nesreće su prouzrokovane lošim održavanjem električnih alata.

- f) **Držite alate za sečenja oštre i čiste.** Brižljivo negovani alati za sečenje sa oštrim sečivima manje slepljuju i lakše se vode.
  - g) **Upotrebljavajte električne alate, pribor, alate koji se umeću itd. prema ovim uputstvima. Obratite pažnju pritom na uputstva za rad i posao koji treba izvesti.** Upotreba električnih alata za druge od propisanih namena može voditi opasnim situacijama.
  - h) **Održavajte drške i prihvatne površine suvim, čistim i bez ostataka ulja ili masnoće.** Klizave drške ili prihvatne površine ne omogućavaju bezbedno rukovanje i upravljanje alatom u neočekivanim situacijama.
- #### 5) SERVISIRANJE
- a) **Vaš električni alat dajte na servisiranje samo kvalifikovanim licu za popravku, koristeći pritom samo identične rezervne delove.** Ovo će osigurati očuvanje bezbednosti električnog alata.

#### UPUTSTVA O SIGURNOSTI SA BRUSILICOM ZA SUVU ZID

##### 1) ZAJEDNIČKO UPUTSTVO SA UPOZORENJEM ZA BRUŠENJE BRUSNIM PAPIROM

- a) **Ovaj električni pribor se može upotrebiti kao brusilica sa brusnim papirom.** Obratite pažnju na sva upozorenja, uputstva, prikaze i podatke, koje dobijate sa električnim priborom. Ako ne obraćate pažnju na sledeća uputstva, može doći do električnog udara, požara i / ili teških povreda.
- b) **Ovaj električni uređaj se ne preporučuje za brušenje, žičano četkanje, poliranje ili postupke rezanja.** Postupci za koje električni uređaj nije predviđen mogu da prouzrokuju opasnost i povrede.
- c) **Ne upotrebljavajte pribor koji od proizvođača nije specijalno predviđen i preporučeno za ovaj električni pribor.** Samo zato što možete pribor pričvrstiti na Vašem električnom priboru ne garantuje sigurnu upotrebu.
- d) **Dozvoljeni broj obrtaja upotrebljenog pribora mora najmanje da bude velik, koliko i navedeni najveći obrtaji na električnom priboru.** Pribor koji se okreće brže od dozvoljenog, može se uništiti.
- e) **Spoljni presek i debljina upotrebljenog pribora moraju odgovarati mernim podacima Vašeg električnog pribora.** Pogrešno izmeren upotrebljeni pribor ne može se dovoljno zaštititi ili kontrolisati.
- f) **Upotrebljeni alati sa navojem moraju tačno odgovarati navoju brusnog vretena. Kod upotrebljenih alata, koji se montiraju pomoću prirubnice, mora presek otvora upotrebljenog alata da odgovara preseku prihvatna na prirubnici.** Upotrebljeni alati koji se ne pričvršćuju tačno na električnom alatu, se okreću neravnomerno, vibriraju veoma jako i mogu uticati na gubitak kontrole.
- g) **Ne koristite oštećene upotrebljene pribore. Pre svakog korišćenja prokontrolišite upotrebljene pribore da li su zacepljeni i naprsli, brusni diskovi naprsli, izlizani ili jako pohabani, žičane četke da li imaju slobodnih ili polomljenih žica. Ako električni pribor ili upotrebljeni pribor padne dole, prokontrolišite da li je oštećen ili upotrebljavajte neoštećen pribor. Ako ste uzeti pribor**

**prokontrolisali i upotrebili, držite se kao i osobe koje se nalaze u blizini izvan ravnih upotrebljenog pribora koji se okreće i pustite električni pribor da jedan minut radi sa najvećim obrtajima.** Oštećeni upotrebljeni pribori uglavnom se u ovom vremenu probe lome.

- h) **Nosite ličnu zaštitnu opremu** . Koristite zavisno od namene zaštitu za celo lice, zaštitu za oči ili zaštitne naočare. Ako odgovara nosite masku za prašinu, zaštitu za sluh, zaštitne cipele ili specijalnu kecelju, koja će male čestice od brušenja i materijala držati dalje od Vas. Oči moraju biti zaštićene od stranih tela koja lete okolo, koja nastaju kod raznih upotreba. Maska za prašinu i maska za disanje moraju filtrirati prašinu koja nastaje prilikom upotrebe. Ako ste izloženi dugoj galami, možete izgubiti sluh.
- i) **Pazite kod drugih osoba na sigurno rastojanje do Vašeg radnog područja. Svako, ko udje u radno područje, mora nositi ličnu zaštitnu opremu.** Polomljeni delovi radnog komada ili polomljeni upotrebljeni pribori mogu leteti i prouzrokovati povrede i izvan direktnog radnog područja.
- j) **Držite električni alat samo za izolovane hvataljke kada izvodite radove kod kojih upotrebljeni alat može da susretne skrivene vodove struje ili vlastiti mrežni kabl.** Kontakt sa jednim vodom koji sprovodi struju može da stavi pod napon metalne delove uređaja i da utiče na električni udar.
- k) **Držite podalje mrežni kabl od rotirajućeg upotrebljenog pribora.** Ako izgubite kontrolu nad električnim priborom, može se preseći mrežni kabl ili može da zahvati i Vašu ruku ili Vaša šaka dospeti u električni pribor koji se okreće.
- l) **Ne ostavljajte nikada električni pribor pre nego se upotrebljeni pribor potpuno umiri.** Električni pribor koji se okreće može doći u kontakt sa površinom za odlaganje, usled čega se može izgubiti kontrola nad električnim priborom.
- m) **Ne ostavljajte električni pribor da radi, dok ga nosite.** Vaše odelo može biti zahvaćeno slučajnim kontaktom sa električnim priborom koji se okreće i upotrebljeni pribor može se zabiti u Vaše telo.
- n) **Čistite redovno proreze za ventilaciju Vašeg električnog pribora.** Motorna duvaljka vuče prašinu u kućište i veće sakupljanje metalne prašine može prouzrokovati električnu opasnost.
- o) **Ne upotrebljavajte električni pribor u blizini zapaljivih materijala.** Varnice mogu zapaliti ove materijale.
- p) **Ne koristite upotrebljene pribore koji zahtevaju tečna rashladna sredstva.** Upotreba vode ili drugih tehničkih rashladnih sredstava može voditi električnom udaru.
- 2) POVRATNI UDARAC I ODGOVARAJUĆA UPOZORENJA**
- Povratni udarac je iznenadna reakcija usled rotirajućeg upotrebljenog pribora koji zapinje ili blokira, kao brusna ploča, brusni disk, žičana četka itd. Zakaćinjanje ili blokiranje vode do zaustavljanja sa trzajem rotirajućeg električnog pribora. Na taj način se nekontrolisani električni pribor ubrzava u pravcu smeru okretanja električnog pribora na mestu blokade.

- Ako naprimer neka brusna ploča zapinje ili blokira u radnom komadu, može se ivica brusne ploče koja uranja u radni komad uvrnuti i usled toga brusna ploče prouzrokovati lomljenje ili povratni udarac. Brusna ploča se onda kreće na osobu koja radi ili od nje, zavisno od smeru okretanja ploče na mestu blokiranja. Pritom se brusne ploče mogu i slomiti.
  - Povratni udarac je posledica pogrešne ili manjkave upotrebe električnog pribora. On se može sprečiti pogodnim merama opreza, kao što je dalje opisano.
- a) **Držite čvrsto električni pribor i dovedite Vaše telo i Vaše ruke u poziciju, u kojoj možete prihvatiti silu povratnog udara. Upotrebljavajte uvek dodatnu dršku, ako postoji, da bi imali što više moguću kontrolu nad silama povratnog udara ili nad reakcionim momentom u visokim obrtajima.** Radnik može savladati pogodnim merama opreza sile povratnog udara i reakcije.
- b) **Ne gurajte nikada Vašu ruku u blizinu rotirajućeg upotrebljenog pribora.** Upotrebljeni pribor se može kod povratnog udara kretati preko Vaše ruke.
- c) **Izbegavajte sa Vašim telom područje, u koje bi se kod povratnog udara električni pribor kretao.** Povratni udarac tera električni pribor u pravcu suprotnom od kretanja brusne ploče na blokiranju strani.
- d) **Radite posebno oprezno u području uglova, oštih ivica itd. Sprečite da se upotrebljeni pribori odbiju od radnog komada i „slepe“.** Rotirajući upotrebljeni pribor naginje kod uglova, oštih ivica ili ako se odbije, tome, da „slepljuje“. Ovo prouzrokuje gubitak kontrole ili povratni udarac.
- e) **Ne koristite lančani ili nazubljeni list testere.** Takvi upotrebljeni pribori prouzrokuju često povratni udarac ili gubitak kontrole nad električnim priborom.
- 3) POSEBNA UPOZORENJA ZA BRUŠENJE ŠMIRL PAPIROM**
- a) **Ne koristite nikakve predimenzionisane brusne listove, posebno držite se podataka proizvođača u pogledu veličine lista za brušenje.** Brusni listovi, koji su veći od brusnog diska mogu prouzrokovati povrede kao i blokiranje, kidanje brusnih listova ili voditi povratnom udarcu.

#### OPŠTA

- Ovaj alat ne treba da koriste osobe ispod 16 godina
- Ovaj alat nije predviđen za to da ga koriste deca i osobama sa smanjenim fizičkim, senzorskim ili mentalnim sposobnostima ili sa manjkom iskustva i znanja
- Vodite računa da se deca ne igraju sa alatom
- Ovaj alat nije podesan za mako brušenje
- Obavezno iskopčajte alat iz električne utičnice pre nego što izvršite bilo kakva podešavanja ili zamenu pribora

#### PRIBOR

- SKIL može priznati garanciju samo ukoliko je korišćen odgovarajući pribor koji možete da nabavite kod svog SKIL prodavca
- Za postavljanje i korišćenje pribora koji nisu SKIL, pogledajte uputstva proizvođača
- Pažljivo rukujte i čuvajte pribor

#### KORIŠĆENJE NA OTVORENOM

- Priključite električni alat pomoću automatskog prekidača za ispad struje (FI) jače od 30 mA

## PRE UPOTREBE

- Pre prvog korišćenja električnog alata, preporučuje se da dobijete praktične informacije
- Uvek se uverite da je napon struje isti kao i napon naveden na pločici sa nazivom alatu (alati na kojima je naveden napon od 230V ili 240V mogu da rade i na 220V)
- **Koristite odgovarajuće aparate za proveru dali se u zidu koji bušimo nalaze skrivene instalacije, ili za taj posao nađite odgovarajuće preduzeće** (kontakt sa električnim vodovima može izazvati požar ili električni udar; oštećenje gasovoda može izazvati eksploziju; probijanje cevi sa vodom uzrokuje štete ili može izazvati električni udar)
- **Ne obradujte nikakav materijal koji sadrži azbest** (azbest vazi kao izazivač raka)
- Prašina od materijala, kao što su boja koja sadrži olovo, neke vrste drveta, minerali i metal, može biti opasna (dodir ili udisanje prašine može prouzrokovati alergijske reakcije i/ili respiratorna oboljenja rukovaoca i lica u blizini); **nosite masku protiv prašine i radite uz uključeni uređaj za ekstrakciju prašine kada radite na mestima gde ju je moguće priključiti**
- Određene vrste prašine su klasifikovane kao kancerogene (kao što su prašina hrastovine i bukovine), posebno u sadejstvu sa aditivima za pripremu drveta; **nosite masku protiv prašine i radite uz uključeni uređaj za ekstrakciju prašine kada radite na mestima gde ju je moguće priključiti**
- Prati nacionalne propise vezane za prašinu koja se proizvodi prilikom rada na obrađivanim materijalima
- Nemojte da pričvršćujete alat u stegu
- Produžni kabl koji koristite mora da bude sasvim odmotan i siguran, sa kapacitetom od 16 A

## TOKOM UPOTREBE

- Nemojte da dirate disk za brušenje koji je u pokretu
- Nemojte da koristite istrošen, pohaban ili veoma zapušen disk za brušenje
- Ako se kabl ošteti ili preseče u toku rada, odmah ga iskopčajte i nemojte ga dodirivati
- Nikada nemojte da koristite alat ako je kabl oštećen; zamenu kabla mora da obavi stručno lice
- U slučaju da dođe do električnog ili mehaničkog kvara, odmah isključite alat i iskopčajte ga iz utičnice
- Ukoliko dođe do nestanka struje ili ako se utikač slučajno izvuče, odmah otključajte prekidač za uključivanje/isključivanje S ②, da biste sprečili nekontrolisano ponovno pokretanje

## NAKON UPOTREBE

- Nakon isključivanja električnog alata, nikada nemojte da zaustavljate obrtanje pribora primenom bočne sile

## OBJAŠNJENJE SIMBOLA NA ALATU

- ③ Pročitajte uputstvo za korišćenje pre prve upotrebe
- ④ Dvostruka izolacija (nije potrebna žica za uzemljenje)
- ⑤ Nosite zaštitne naočari i zaštitu za sluh
- ⑥ Alat ne odlažite u kućne otpatke

## UPUTSTVO ZA KORIŠĆENJE

- Uputstvo za sastavljanje ⑦
  - rasklopite alat i proverite da li zavrtnaj A odgovara otvoru na priključku ručke alata
  - gurnite ručicu B do kraja da bi se spoj ručke blokirao

**! ako je potrebno, upotrebite imbus ključ C da se olabavi/zategne zavrtnaj A kada spoj ručke ne može sasvim da se blokira**

- za sklapanje ručke alata i obrnuto
- Proširivanje alata do srednje dužine (165 cm) ⑧
  - olabavite steznu glavu D okretanjem u smeru simbola za otključavanje koji se nalazi na alatu
  - produžite alat do željene dužine (123 - 165 cm)
  - zategnite steznu glavu D okretanjem u smeru simbola za otključavanje koji se nalazi na alatu
- Proširivanje alata do maksimalne dužine (220 cm) ⑨
  - olabavite steznu glavu E okretanjem u smeru simbola za otključavanje koji se nalazi na ručki alata
  - ubacite dodatnu ručku F na kraj ručke alata sve dok se oznaka kao što je ilustrovano ne poravnava sa ivicom naglavka za blokadu E
  - zategnite steznu glavu E okretanjem u smeru simbola za otključavanje koji se nalazi na ručki alata
- ! proširivanje alata do maksimalne dužine je moguće samo kada je alat već proširen do svoje srednje dužine**
- Potporni jastučići ⑩
  - nikada nemojte koristiti alat bez potpornog jastučića G
- ! odmah zamenite oštećene potporne jastučice (otpuštite/pričvrstite šraf jastučića H pomoću imbus ključa C)**
- ! iskopčajte alat pre uklanjanja/postavljanja potpornih jastučića**
- Postavljanje diskova za brušenje ⑪
  - postavite disk za brušenje J na potporni jastučić tako da se perforacija diska za brušenje podudara sa perforacijom potpornog jastučića
  - ako je potrebno, prvo očistite potporni jastučić
- ! za usisavanje prašine je potreban perforiran disk za brušenje**
- Usisavanje prašine ⑫
  - olabavite steznu glavu E okretanjem u smeru simbola za otključavanje koji se nalazi na ručki alata
  - ubacite savitljivo crevo K na kraj ručke alata kao što je ilustrovano
  - zategnite steznu glavu E okretanjem u smeru simbola za otključavanje koji se nalazi na ručki alata
  - povežite savitljivo crevo sa adapterom promera Ø 57 mm direktno na industrijski usisivač (**prvo uklonite crevo usisivača**)
  - takođe je moguće povezati savitljivo crevo K sa jednim od 3 adaptera na industrijski usisivač **bez** uklanjanja creva usisivača
  - za montiranje adaptera za usisivač L ili M upotrebite odvrtku N kao što je ilustrovano
- Standardni alat/kontrola protoka vazduha ⑬
  - standardni alat P sprečava oštećenje creva kada se alat ostavlja po strani tokom pauza u radu
  - kontrolišite protok vazduha guranjem regulatora Q preko otvora na priključku alata R
  - snaga usisavanja je najslabija kada je otvor potpuno vidljiv
- Prekidač za zaključavanje uključivanja/isključivanja S ⑭
  - uključite alat ⑭a
  - ! alat bi trebalo da radi u punoj brzini pre nego što pribor dodirne područje rada**
  - zaključajte prekidač ⑭b
  - otključajte prekidač/isključite alat ⑭c

**! uređaj treba da ga podignete sa područja rada pre nego što ga isključite**

**! pribor se okreće još neko vreme nakon što se električni alat isključio**

- Elektronsko postepeno pokretanje  
Omogućava lagano dostizanje maksimalne brzine, bez iznenadnih udara pri uključivanju električnog alata
- Elektronska konstantna brzina  
Održava brzinu na konstantnom nivou pri povećavanju opterećenja
- Kontrola brzine 15

Za optimalne rezultate brušenja različitih materijala

- pomoću točkica T možete podešavati brzinu od minimalne do maksimalne
- brzinu uvek treba prilagoditi zrnastosti koja se koristi
- pre početka obavljanja posla, pronađite optimalnu brzinu i zrnastost tako što ćete ih testirati na višku materijala

- Držanje i upravljanje alata 16

**! alat uvek čvrsto držite sa obe ruke**

**! dok radite, uvek držite alat za mesto(a) koje(a) su označena sivom bojom**

- orodje vodite vzporedno z obdelovancem in ga premikajte krožno in vzdolž podlage

**! nemojte mnogo da pritiskate električni alat na površinu za brušenje**

- nemojte da naginjete alat, da biste izbegli pojavljivanje neželjenih tragova brušenja

- prerezi za hlađenje V 2 moraju da budu otvoreni

- Brušenje

- količinu uklonjenog materijala određuje brzina diska za brušenje i finoćom brusnog materijala
- brzina diska za brušenje smanjuje pritisak koji se vrši na alat

## SAVETI ZA PRIMENU

- Koristite alat sa produženom dužinom za brušenje (viših) zidova 17
- Koristite alat sa maksimalnom dužinom za brušenje plafona 18
- Kod brušenja teško pristupačnih mesta može se ukloniti deo pokriven podmetačem W kao što je ilustrovano 19

## ODRŽAVANJE / SERVIS

- Zamenite oštećeno crevo za brušenje X 2 kao što je ilustrovano 20
- Da bi bila izbegnuta opasnost, oštećeni kabl napajanja treba zameniti isključivo u SKIL servisu
- Čuvajte alat u zaštitnom pakovanju na suvom i zaključanom mestu, van domašaja dece 21
- Alat i kabl uvek održavajte čistim (posebno otvore za hlađenje V 2)

**! ne pokušavajte da očistite proreze za hlađenje umetanjem oštrih predmeta kroz otvore**

**! pre čišćenja iskopčajte kabl iz utičnice**

- Ako bi alat i pored brižljivog postupka izrade i kontrole nekada otkazao, popravku mora vršiti neki autorizovani servis za SKIL-električne alate
  - pošaljite **nerastavljeni** alat zajedno sa potvrdom o kupovini vašem nabavljaču ili najbližem SKIL servisu (adrese i oznake rezervnih delova možete naći na [www.skil.com](http://www.skil.com))

## ZAŠTITA OKOLINE

- **Električne alate, pribora i ambalaže ne odlažite u kućne otpatke** (samo za EU-države)
  - prema Evropskoj direktivi 2012/19/EG o staroj električnoj i elektronskoj opremi i njenoj upotrebi u skladu sa nacionalnim pravom, električni alati koji su istrošeni moraju biti sakupljeni odvojeno i dostavljeni pogonu za reciklažu
  - simbol 6 će vas podsetiti na to

## BUKA / VIBRACIJE

- Mereno u skladu sa EN 60745 nivo pritiska zvuka ovog alata iznosi 82 dB(A) a jačina zvuka 93 dB(A) (normalno odstupanje: 3 dB), a vibracija < 2,5 m/s<sup>2</sup> (zbir vektora tri pravca; nesigurnost K = 1,5 m/s<sup>2</sup>)
- Nivo emisije vibracija izmeren je u skladu sa standardizovanim testom datim u EN 60745; on se može koristiti za upoređenje jedne alatke sa drugom, kao i za preliminarnu procenu izloženosti vibracijama pri korišćenju ove alatke za pomenute namene
  - korišćenje alatke u drugačije svrhe ili sa drugačijim ili slabo održavanim nastavcima može značajno **povećati** nivo izloženosti
  - vreme kada je alatka isključena ili kada je uključena, ali se njome ne radi, može značajno **smanjiti** nivo izloženosti
- ! zaštitite se od posledica vibracija održavanjem alatke i njenih nastavaka, održavajući Vaše ruke toplim i organizovanjem Vaših radnih obrazaca**

SLO

## Suhomontažni brusilnik

7520

### UVOD

- To orodje je namenjeno suhemu brušenju mavčnih sten in stropov; posebej je primerno za odstranjevanje barvnih premazov, lepil in razrahljanega mavca
- **Orodje uporabljajte samo takrat, ko je pravilno in v celoti sestavljeno** (ne pozabite, da družba Skil ne more biti odgovorna za škodo na orodju in/ali telesne poškodbe, ki bi nastale zaradi nepravilnega sestavljanja orodja)
- Pred uporabo pazorno preberite navodila za uporabo in jih shranite, da jih boste lahko uporabljali tudi v prihodnosti 3

### TEHNIČNI PODATKI 1

### DELI ORODJA 2

- A** Napenjalni vijak
- B** Napenjalna ročica
- C** Imbus ključ
- D** Zatisna puša (za podaljšanje orodja)
- E** Zatisna puša (za priključenje cevi sesalnika/podaljška)
- F** Dodatni ročaj + cev podaljška
- G** Brusilni krožnik (VELCRO)
- H** Vijak za krožnik
- J** Brusilni list
- K** Adapter za upogljivo cev + sesalnik Ø 57 mm



- L Adapter za sesalnik Ø 47 mm
- M Adapter za sesalnik Ø 35 mm
- N Dvojni izvijač
- P Podstavek orodja
- Q Regulator pretoka zraka
- R Priključek orodja
- S Vklonno/izklonno aretirnno stikalo
- T Kolesce za izbiri hitrosti brušenja
- V Ventilacijske reže
- W Del pokrova za krožnik
- X Brusna cev

## VARNOST

### SPLOŠNA VARNOSTNA OPOZORILA ZA ELEKTRIČNA ORODJA

**⚠ OPOZORILO** Preberite vsa varnostna opozorila, navodila, ilustracije in specifikacije, ki so priložene temu električnemu orodju. Če spodaj navedenih napotkov ne upoštevate, lahko pride do električnega udara, požara in/ali težke poškodbe. **Vsa opozorila in navodila shranite, saj jih boste v prihodnosti morda potrebovali.** Pojem "električno orodje", ki se pojavlja v nadaljnjem besedilu, se nanaša na električna orodja z električnim pogonom (z električnim kablom) in na akumulatorska električna orodja (brez električnega kabla).

#### 1) VARNOST NA DELOVNEM MESTU

- a) **Poskrbite, da bo Vaše delovno mesto vedno čisto in urejeno.** Nered ali neosvetljena delovna področja lahko povzročijo nezgode.
- b) **Prosimo, da orodja ne uporabljate v okolju, kjer je nevarnost za eksplozije in v katerem se nahajajo gorljive tekočine, plini in prah.** Električna orodja povzročajo iskenje, zato se gorljivi prah ali pare lahko vnamejo.
- c) **Ne dovolite otrokom in drugim osebam, da bi se medtem ko delate, približali električnemu orodju.** Druge osebe lahko odvrnejo Vašo pozornost drugam in izgubili boste nadzor nad orodjem.

#### 2) ELEKTRIČNA VARNOST

- a) **Vtiči mora ustrezati električni vtičnici in ga pod nobenim pogojem ne smete spreminjati.** Uporaba adapterskih vtičev v kombinaciji z ozemljena orodja ni dovoljena. Originalni oziroma nespremenjeni vtiči in ustrezne vtičnice zmanjšujejo tveganje električnega udara.
- b) **Izogibajte se telesnemu stiku z ozemljenimi površinami, na primer s cevmi, grelci, štedilniki in hladilniki.** Če je ozemljeno tudi vaše telo, obstaja povečano tveganje električnega udara.
- c) **Zavarujte orodje pred dežjem ali vlago.** Vdor vode v električno orodje povečuje tveganje električnega udara.
- d) **Električnega kabla ne uporabljajte za prenašanje ali obešanje orodja in ne vlečite vtiči iz vtičnice tako, da vlečete za kabel.** Zavarujte kabel pred vročino, oljem, ostrimi robovi in premikajočimi se deli orodja. Poškodovani ali prepleteni kabli povečujejo tveganje električnega udara.
- e) **Če z električnim orodjem delate na prostem, uporabljajte izključno kabelski podaljšek, ki je atestiran za delo na prostem.** Uporaba kabelskega podaljška, primerne za delo na prostem, zmanjšuje

tveganje električnega udara.

- f) **Če je uporaba električnega orodja v vlažnem okolju neizogibna, uporabljajte prekinjevalec električnega tokokroga.** Prekinjevalec električnega tokokroga zmanjšuje tveganje električnega udara.
- 3) **OSEBNA VARNOST**
  - a) **Bodite zbrani in pazite, kaj delate. Dela z električnim orodjem se lotite razumno. Nikoli ne uporabljajte orodja, če ste utrujeni in če ste pod vplivom mamil, alkohola ali zdravil.** En sam trenutek nepazljivosti pri uporabi orodja ima lahko za posledico resne telesne poškodbe.
  - b) **Uporabljajte osebna zaščitna sredstva in vedno nosite zaščitna očala.** Uporaba osebnih zaščitnih sredstev, na primer maske proti prahu, nedrsečih zaščitnih čevljev, zaščitne čelade in glušnikov, odvisno od vrste in uporabe električnega orodja, zmanjšuje tveganje telesnih poškodb.
  - c) **Izogibajte se nenamernemu zagonu. Pred priključitvijo električnega orodja na električno omrežje in/ali na akumulator in pred dviganjem ali nošenjem se prepričajte, če je električno orodje izklopljeno.** Prenašanje naprave s prstom na stikalo ali priključitev vklopljenega električnega orodja na električno omrežje je lahko vzrok za nezgodo.
  - d) **Pred vklopom orodja odstranite z nje nastavitvena orodja ali vijačni ključ.** Orodje ali ključ, ki se nahajata na vrtečem se delu električnega orodja, lahko povzročita nezgodo.
  - e) **Ne precenjujte se in poskrbite za varno stojišče in stalno ravnotežje.** Tako boste lahko v nepričakovani situaciji bolje obvladali orodje.
  - f) **Oblecite se primerno. Ne nosite ohlapnih oblačil ali nakita. Las in oblačil ne približujte premikajočim se delom.** Ohlapna oblačila, nakit ali dolgi lasje se lahko ujamejo v premikajoče se dele.
  - g) **Če je možno na orodje namestiti priprave za odsesavanje in prestrazanje prahu, prepričajte se, ali so le-te priključene in, če jih pravilno uporabljate.** Uporaba priprave za odsesavanje prahu zmanjšuje zdravstveno ogroženost zaradi prahu.
  - h) **Naj seznanjenost z orodjem, ki jo pridobite s pogosto uporabo, ne bo razlog za to, da postanete lahkomišeln in ignorirate varnostna načela.** V delčku sekunde lahko nepozorno dejanje pripelje do hude poškodbe.
- 4) **RAVNANJE IN NEGA ROČNEGA ORODJA**
  - a) **Ne preobremenjujte orodja. Za določeno delo uporabljajte električno orodje, ki je predvideno za opravljanje tega dela.** Z ustreznim električnim orodjem boste delo opravili bolje in varneje, ker je bilo v ta namen tudi konstruirano.
  - b) **Električno orodje, ki ima pokvarjeno stikalo, ne uporabljajte.** Električno orodje, ki ga ni možno vklopiti ali izklopiti, je nevarno in ga je potrebno popraviti.
  - c) **Izvlčite vtiči iz vtičnice in/ali odstranite akumulatorsko baterijo, če jo je mogoče izvzeti, še preden orodje popravljate, menjujete pribor ali ga shranite.** Ti preventivni varnostni ukrepi zmanjšajo tveganje za nenamenski zagon orodja.
  - d) **Kadar orodja ne uporabljate ga shranjujte izven dosega otrok. Osebam, ki orodja ne poznajo ali niso prebrale teh navodil, orodja ne dovolite uporabljati.**

Električna orodja so nevarna, če jih uporabljajo neizkušene osebe.

- e) **Vzdržujte električna orodja in pribor. Preverite, če premikajoči se deli orodja delujejo brezhibno in če se ne zatikajo, oziroma, če kakšen del orodja ni zlomljen ali poškodovan do te mere, da bi oviral njegovo delovanje. Pred nadaljnjo uporabo je potrebno poškodovani del popraviti.** Vzrok za številne nezgode so ravno slabo vzdrževana električna orodja.
  - f) **Rezalna orodja naj bodo ostrá in čista.** Skrbno negovana rezalna orodja z ostrimi rezili se manj zatikajo in so bolj vodljiva.
  - g) **Električna orodja, pribor, nastavke in podobno uporabljajte v skladu s temi navodili. Pri tem upoštevajte delovne pogoje in vrsto dela, ki ga nameravate opraviti.** Zaradi uporabe električnega orodja v druge, nepredvidene namene, lahko nastanejo nevarne situacije.
  - h) **Ročaji in površine za prijemanje naj bodo suhe, čiste in brez olja ali maščobe.** Gladki ročaji in površine za prijemanje ne omogočajo varne uporabe in nadzora orodja v nepričakovanih situacijah.
- 5) SERVISIRANJE**
- a) **Popravilo orodja lahko opravi samo usposobljena strokovna oseba in to izključno z originalnimi nadomestnimi deli.** Le tako bo ohranjena nadaljnja varnost orodja.

## **VARNOSTNA NAVODILA ZA SUHOMONTAŽNE BRUSILNIKE**

### **1) SKUPNA OPOZORILA ZA BRUŠENJE Z BRUSNIM PAPIRJEM**

- a) **To električno orodje je mogoče uporabiti kot brusilnik za les.** Upoštevajte vsa opozorila, navodila, slikovne prikaze in podatke, ki ste jih prejeli skupaj z električnim orodjem. Zaradi nespoštovanja spodaj navedenih navodil lahko pride do električnega udara, požara in/ali težkih telesnih poškodb.
- b) **Orodje ni primerno za glajenje, krtačenje, poliranje ali rezanje.** Uporaba električnega orodja v nepredvidene namene lahko privede do nevarnih situacij in telesnih poškodb.
- c) **Ne uporabljajte pribora, ki ga proizvajalec za to orodje ni specialno predvidel in katerega uporabe ne priporoča.** Zgolj dejstvo, da lahko nek pribor pritrđite na Vaše električno orodje, še ne zagotavlja varne uporabe.
- d) **Dovoljeno število vrtljajev vsadnega orodja mora znašati najmanj toliko, kolikor znaša najvišje število vrtljajev, ki je navedeno na električnem orodju.** Pribor, katerega hitrost vrtenja je večja od dovoljene, se lahko pokvari.
- e) **Zunanji premer in debelina vsadnega orodja morata ustrezati meram Vašega električnega orodja.** Napačno dimenzioniranih vsadnih orodij ne boste mogli dovolj dobro zavarovati ali nadzorovati.
- f) **Vstavna orodja z navojnim vstavkom morajo natančno ustrezati navoju brusilnega vretena. Pri vstavnih orodjih, ki se montirajo s pomočjo prirobnice, mora premer luknje vstavnega orodja natančno ustrezati premeru prijemala prirobnice.**

Vstavna orodja, ki jih ne pritrđite povsem natančno na električno orodje, se vrtijo neenakomerno, močno vibrirajo in lahko vodijo k izgubi nadzora nad orodjem.

- g) **Ne uporabljajte poškodovanih vsadnih orodij. Pred vsako uporabo preglejte brusilne kolute, če se ne luščijo oziroma če nimajo razpok, brusilne krožnike, če nimajo razpok oziroma če niso močno obrabljeni ali izrabljeni, žične ščetke pa, če nimajo zrahljanih ali odlomljenih žic. Če pade električno orodje ali vsadno orodje na tla, pogledjte, če ni poškodovano in uporabljajte samo nepoškodovana vsadna orodja. Po kontroli in vstavljanju vsadnega orodja se ne zadržujte v ravnini vrtečega se vsadnega orodja, kar velja tudi za druge osebe v bližini. Električno orodje naj eno minuto deluje z najvišjim številom vrtljajev. Poškodovana vsadna orodja se največkrat zlomijo med tem poizkusnim časom.**
- h) **Uporabljajte posebno zaščitno opremo ⑤. Odvisno od vrste uporabe si natakните zaščitno masko čez cel obraz, zaščito za oči ali zaščitna očala. Če je potrebno, nosite zaščitno masko proti prahu, zaščitne glušnike, zaščitne rokavice ali specialni predpasnik, ki Vas bo zavaroval pred manjšimi delci materiala, ki nastajajo pri brušenju. Oči je treba zavarovati pred tučki, ki nastajajo pri različnih vrstah uporabe orodja in letijo naokrog. Zaščitna maska proti prahu ali dihalna maska morata filtrirati prah, ki nastaja pri uporabi. Predolgo izpostavljanje glasnemu hrupu ima lahko za posledico izgubo sluha.**
- i) **Pazite, da bodo druge osebe varno oddaljene od Vašega delovnega območja. Vsak, ki stopi na delovno območje, mora nositi osebno zaščitno opremo.** Odlomljeni delci obdelovanca ali zlomljena vsadna orodja lahko odletijo stran in povzročijo telesne poškodbe, tudi izven neposrednega delovnega območja.
- j) **Prijemajte električno orodje samo za izolirane ročaje, če delate na območju, kjer lahko vstavljeno orodje pride v stik s skritimi omrežnimi napeljavami ali lastni omrežni kabel. Stik z napeljavo, ki je pod napetostjo povzroči, da so posledično tudi kovinski deli orodje pod napetostjo in to vodi do električnega udara.**
- k) **Omrežnega kabla ne približujte vrtečemu se vsadnemu orodju.** Če izgubite nadzor nad električnim orodjem, lahko orodje prereže ali zagradi kabel, Vaša roka pa zaide v vrteče se vsadno orodje.
- l) **Ne odlagajte električnega orodja, dokler se vsadno orodje popolnoma ne ustavi.** Vrteče se vsadno orodje lahko pride v stik z odlagalno površino, zaradi česar lahko izgubite nadzor nad električnim orodjem.
- m) **Električno orodje naj medtem, ko ga prenašate naokrog, ne deluje.** Vrteče se vsadno orodje lahko zaradi naključnega kontakta zagradi Vaše oblačilo in se zavrtá v Vaše telo.
- n) **Prezračevalne reže električnega orodja morate redno čistiti.** Ventilator motorja povleče v ohišje prah in velika količina nabranega prahu je lahko vzrok za električno nevarnost.
- o) **Ne uporabljajte električnega orodja v bližini gorljivih materialov.** Ti materiali se lahko zaradi iskenja vnamejo.
- p) **Ne uporabljajte vsadnih orodij, ki za hlajenje potrebujejo tekočino.** Uporaba vode ali drugih tekočin lahko povzroči električni udar.

## 2) POVRATNI UDAREC IN USTREZNA OPOZORILA

- Povratni udarec je nenadna reakcija, ki nastane zaradi zagodenja ali blokiranja vrtečega se vsadnega orodja, na primer brusilnega koluta, brusilnega krožnika, žične ščetke in podobnega. Zagodenje ali blokiranje ima za posledico takojšnjo ustavitev vrtečega se vsadnega orodja. Nekontrolirano električno orodje se zaradi tega pospešeno premakne v smer, ki je nasprotna smeri vrtenja vsadnega orodja.
  - Če se na primer brusilni kolot zatakne ali zablokira v obdelovancu, se lahko rob brusilnega koluta, ki je potopljen v obdelovanec, zaplete vanj in brusilni kolot se odloži ali povzroči povratni udarec. Brusilni kolot se nato premakne proti uporabniku ali proč od njega, odvisno od smeri vrtenja brusilnega koluta na mestu blokiranja. Blokirni koloti se lahko pri tem tudi zlomijo.
  - Povratni udarec je posledica napačne ali pomanjkljive uporabe električnega orodja. Preprečite ga lahko z ustreznimi previdnostnimi ukrepi. Navedeni so v nadaljevanju besedila.
- a) **Dobro držite električno orodje in premaknite telo in roke v položaj, v katerem boste lahko prestregli moč povratnega udarca. Če je na voljo dodatni ročaj, ga obvezno uporabljajte in tako zagotovite najboljše možno nadziranje moči povratnih udarcev ali reakcijskih momentov pri zagonu orodja.** Z ustreznimi previdnostnimi ukrepi lahko uporabnik obvlada moč povratnih udarcev in reakcijskih momentov.
- b) **Nikoli z roko ne segajte v bližino vrtečih se vsadnih orodij.** V primeru povratnega udarca se lahko orodje premakne čez Vašo roko.
- c) **Ne približujte telesa področju, v katerega se lahko v primeru povratnega udarca premakne električno orodje.** Povratni udarec potisne električno orodje v smer, ki je nasprotna smeri premikanja brusilnega koluta na mestu blokiranja.
- d) **Posebno previdno delajte v kotih, na ostrih robovih in podobnih površinah. Preprečite, da bi vsadna orodja odskočila od obdelovance in se zagodila.** Vrteče se vsadno orodje se v kotih, na ostrih robovih ali če odskoči, zlahka zagodzi. To povzroči izgubo nadzora ali povratni udarec.
- e) **Ne uporabljajte verižnih ali nazobčanih žaginih listov.** Ta vsadna orodja pogosto povzročijo povratni udarec ali izgubo nadzora nad električnim orodjem.

## 3) POSEBNA OPOZORILA ZA BRUŠENJE Z BRUSNIM PAPIRJEM

- a) **Ne uporabljajte predimenzioniranih brusilnih listov, temveč upoštevajte podatke proizvajalca o velikosti žaginega lista.** Brusilni listi, ki gledajo čez brusilni krožnik, lahko povzročijo telesne poškodbe ali pa blokiranje in trganje žaginega lista oziroma povratni udarec.

## SPLOŠNO

- Orodja naj ne bi uporabljale osebe mlajše od 16 let
- **To orodje ni namenjeno uporabi s strani otroci in osebe z zmanjšanimi fizičnimi, senzoričnimi ali mentalnimi sposobnostmi ali s premalo izkušenj ali znanja**
- Zagotovite, da se otroci ne bodo igrali z orodjem
- To orodje ni primerno za uporabo v mokrih okoljih
- **Vedno izlecite električni vtičnik iz vtičnice preden spreminjate nastavitve ali menjate pribor**

## PRIBOR

- SKIL zagotavlja brezhibno delovanje orodja le z uporabo pravega dodatnega pribora, ki ga dobite pri SKIL-ovih trgovcih
- Pri uporabi in montaži ne SKIL-ovega pribora upoštevajte navodila proizvajalca uporabljenega pribora
- Pazljivo ravnejte in shranjujte pribor

## ZUNANJA UPORABA

- Priključite orodje preko tokovnega zaščitnega stikala (FI) z občutljivostjo toka največ 30 mA

## PRED UPORABO

- Pred prvo uporabo orodja je priporočljivo dobiti praktične informacije
- Vedno preverite, če je napetost omrežja enaka napetosti, ki je navedena na tablici orodja (orodje z nazivno napetostjo 230V ali 240V lahko priključite tudi na napetost 220V)
- **Za iskanje skritih električnih, plinskih in vodovodnih cevi uporabite primerne iskalne naprave (detektorje) ali se posvetujte z lokalnimi podjetji** (stik z električnimi vodniki lahko povzroči požar ali električni udar; poškodbe plinovoda lahko povzročijo eksplozijo, vdor v vodovodno omrežje pa materialno škodo ali električni udar)
- **Ne obdelujte materiala, ki vsebuje azbest** (azbest povzroča rakasta obolenja)
- Prah materialov, kot so barve, ki vsebujejo svinec, nekatere vrste lesa, mineralov ali kovin so lahko škodljivi (ob stiku ali vdihavanju lahko prah pri delavcu ali pri drugih prisotnih povzroči alergijsko reakcijo in/ali boleznih dihal); **nosite masko za prah in pri delu uporabljajte napravo za odsesavanje prahu, kjer je le-to možno priključiti**
- Nekatere vrste prahu so klasificirane kot kancerogene (kot npr. prah hrasta in bukke) še posebno občasni uporabi z dodatki za obdelavo lesa; **nosite masko za prah in pri delu uporabljajte napravo za odsesavanje prahu, kjer je le-to možno priključiti**
- Upoštevajte nacionalne zahteve glede prahu za materiale katere želite obdelovati
- Ne vpenjajte stroja v primež
- Uporabljajte povsem iztegnjene in varne električne podaljške, z jakostjo 16 amperov

## MED UPORABO

- Ne dotikajte se premikajočega se brusnega papirja
- Ne uporabljajte izrabljenih in raztrganih brusnih papirjev, ki so že močno gubasti
- Če je priključni kabel poškodovan ali se med delom pretrga se ga ne dotikajte, temveč takoj potegnite električni vtičnik iz vtičnice
- Nikoli ne uporabljajte orodja, če je kabel poškodovan; okvaro naj odpravi strokovnjak
- Če pride do električnih ali mehanskih okvar, takoj izklopite stroj in izvlecite vtičnik iz vtičnice
- V primeru prekinitve napetosti v omrežju ali, ko se vtičnik pomotoma iztakne, izklopite stikalo S ②, da preprečite nenadzorovan zagon pri ponovnem vklopu

## PO UPORABI

- Po izključitvi stikala orodja nikoli ne ustavljajte vrtenja plošče s stranskim pritiskanjem

## POJASNILO OZNAK NA ORODJU

- ③ Pred uporabo preberite navodila za uporabo
- ④ Dvojna izolacija (ozemljitveni kabel ni potreben)
- ⑤ Uporabljajte zaščitna očala in zaščito sluha
- ⑥ Orodja ne odstranjujte s hišnimi odpadki

## UPORABA

- Navodila za sestavljanje ⑦
  - orodje raztegnite in poskrbite, da se vijak A prilega utoru na priključku ročaja orodja
  - ročico B potisnite popolnoma navzdol, da se priključek ročaja zaskoči
  - ! **po potrebi s ključem imbus C odvijte/privijte vijak A, če se priključek ročaja ne zaskoči popolnoma**
- Orodje zložite po obratnem postopku
- Podaljšanje orodja na srednjo dolžino (165 cm) ⑧
  - odvijte zatisno pušo D, tako da jo obrnete v smeri simbola za odklepanje na orodju
  - orodje podaljšajte na zeleno dolžino (123–165 cm)
  - privijte zatisno pušo D, tako da jo obrnete v smeri simbola za zaklepanje na orodju
- Podaljšanje orodja na največjo dolžino (220 cm) ⑨
  - odvijte zatisno pušo E, tako da jo obrnete v smeri simbola za odklepanje na ročaju orodja
  - v konec ročaja orodja vstavite dodatni ročaj F, dokler se oznaka ne poravnava z robom zatisne puše E, kot je prikazano na sliki
  - privijte zatisno pušo E, tako da jo obrnete v smeri simbola za zaklepanje na ročaju orodja
  - ! **orodje lahko podaljšate na najdaljšo dolžino samo takrat, ko je orodje že podaljšano na srednjo dolžino**
- Brusni krožnik ⑩
  - nikoli ne vkaplajte orodja brez brusilnega krožnika G
  - ! **poškodovan brusilni krožnik takoj zamenjajte (odvijte/privijte vijak H z imbus ključem C)**
  - ! **izključite orodje iz vtičnice pred odstranitvijo/namestitvijo brusilnega krožnika**
- Namestitev brusnega papirja ⑪
  - pritisnite perforiran (luknjan) brusni papir J na perforiran brusni krožnik; luknje se morajo ujemati
  - če je potrebno, najprej očistite brusilni krožnik
  - ! **za sesanje prahu potrebujete perforiran brusni papir**
- Odsesavanje prahu ⑫
  - odvijte zatisno pušo E, tako da jo obrnete v smeri simbola za odklepanje na ročaju orodja
  - v konec ročaja orodja vstavite upogljivo cev K, kot je prikazano na sliki
  - privijte zatisno pušo E, tako da jo obrnete v smeri simbola za zaklepanje na ročaju orodja
  - upogljivo cev z adapterjem s Ø 57 mm priključite neposredno na industrijski sesalnik (**najprej odstranite cev sesalnika**)
  - upogljivo cev K z enim od 3 adapterjev lahko priključite tudi na industrijski sesalnik, **ne** da bi odstranili cev sesalnika
  - za namestitev adapterja za sesalnik L ali M uporabite izvijač N, kot je prikazano na sliki
- Podstavek orodja/upravljanje pretoka zraka ⑬
  - podstavek orodja P preprečuje, da bi se cev poškodovala, kadar orodje med delovnimi premori odložite
  - prekok zraka upravljajte z drsnim regulatorjem Q, ki ga premikate čez odprtino na priključku orodja R
  - sesalna moč je na najnižji ravni, takrat ko je odprtina vidna v celoti

- Vklplo/izklplo aretirno stikalo S ⑭
  - vklopite orodje ⑭a
  - ! **preden pribor doseže obdelovanec naj orodje doseže polno hitrost**
  - aretirajte stikalo ⑭b
  - izklopite stikalo/izklopite orodje ⑭c
  - ! **preden orodje izklopite, bi ga morali odmakniti od predmeta, ki ga obdelujete**
  - ! **po izklopu orodja se pribor še nekaj časa vrti**
- Elektronski mehki zagon
  - Pri vklopu zagotavlja mehak zagon in doseganje maksimalne hitrosti brez nenadnih sunkov
- Elektronsko konstantna hitrost
  - Pri naraščajoči obremenitvi orodja ostaja hitrost konstantna
- Nastavitev hitrosti ⑮
  - Za optimalne rezultate na različnih materialih
  - z kolescem T lahko brezstopenjsko nastavljate hitrost brušenja od najmanjše do največje
  - vedno nastavite hitrost glede na uporabljeno granulacijo brusnega papirja
  - pred pričetkom dela poiščite najprimernejšo hitrost in granulacijo brusnega papirja na testnem obdelovancu
- Držanje in vodenje orodja ⑯
  - ! **vedno držite stroj trdno z obema rokama**
  - ! **med delom vedno držite orodje za sivo obarvano mesto oprijema**
  - orodje vodite vzporedno z obdelovancem in ga premikajte krožno in vzdolž podlage
  - ! **na brusilnik ne pritiskajte premočno; naj to namesto vas naredi brusna površina**
  - da bi se izognili neželenim brusnim madežem, orodja med delom ne nagibajte
  - ventilacijske reže V ② morajo biti nepokrite
- Brušenje
  - količina zbrusnega materiala je določena s hitrostjo brušenja in granulacijo brusnega papirja
  - hitrost brušenja se zmanjša glede na pritisk orodja

## UPORABNI NASVETI

- Podaljšano orodje uporabljajte za brušenje (višjih) sten ⑰
- Orodje, podaljšano na največjo dolžino, uporabljajte za brušenje stropov ⑱
- Za brušenje težko dostopnih mest lahko del pokrova za krožnik W odstranite tako, kot je prikazano na sliki ⑲

## VZDRŽEVANJE/SERVISIRANJE

- Poškodovano brusno cev X ② zamenjajte, kot je prikazano na sliki ⑳
- V izogib nevarnostim lahko okvarjeni napajalni kabel nadomestijo izključno v servisnem centru podjetja SKIL
- Orodje shranjujte v zaščitni škrti v suhem in zaprtem prostoru zunaj dosega otrok ㉑
- Priključni kabel in orodje naj bosta vedno čista (posebej še prezračevalne odprtine V ②)
  - ! **ne poskušajte čistiti prezračevalnih odptin z drezanjem s koničastimi predmeti skozi odprtine**
  - ! **izvlecite vtičak iz vtičnice pred čiščenjem**
- Če bi kljub skrbnim postopkom izdelave in preizkušanja prišlo do izpada delovanja orodja, naj popravilo opravi servisna delavnica, pooblaščenca za popravila SKILevih električnih orodij

- pošljite **nerazstavljen** orodje skupaj s potrdilom o nakupu pri vašemu prodajalcu v najbližjo SKIL servisno delavnico (naslovi, kot tudi spisek rezervnih delov se nahaja na [www.skil.com](http://www.skil.com))

## OKOLJE

- **Električnega orodja, pribora in embalaže ne odstranjujte s hišnimi odpadki** (samo za države EU)
  - v skladu z Evropsko direktivo 2012/19/EG o odpadni električni in elektronski opremi in z njenim izvajanjem v nacionalni zakonodaji je treba električna orodja ob koncu njihove življenjske dobe ločeno zbirati in jih predati v postopek okolju prijaznega recikliranja
  - ko je potrebno odstranjevanje, naj vas o načinu spomni simbol ⑥

## HRUP / VIBRACIJA

- Izmerjeno v skladu s predpisom EN 60745 je raven zvočnega pritiska za to orodje 82 dB(A) in jakosti zvoka 93 dB(A) (standarden odmik: 3 dB), in vibracija  $< 2,5 \text{ m/s}^2$  (vektorska vsota treh smeri; netočnost  $K = 1,5 \text{ m/s}^2$ )
- Raven oddajanja vibracij je bila izmerjena v skladu s standardiziranimi testi, navedenimi v EN 60745; uporabi jo je mogoče za primerjavo različnih orodij med seboj in za predhodno primerjavo izpostavljenosti vibracijam pri uporabi orodja za namene, ki so omenjeni
  - uporaba orodja za drugačne namene ali uporaba skupaj z drugimi, slabo vzdrževanimi nastavki lahko znatno **poveča** raven izpostavljenosti
  - čas, ko je orodje izklopljeno ali ko teče, vendar z njim ne delamo, lahko znatno **zmanjša** raven izpostavljenosti
- ! **pred posledicami vibracij se zaščitite z vzdrževanjem orodja in pripadajočih nastavkov, ter tako, da so vaše roke tople, vaši delovni vzorci pa organizirani**

EST

Kuivseina lihvmasin **7520**

## SISSEJUHATUS

- See tööriist on mõeldud krohvitud seinte ja lagede kuivlihvamiseks; see sobib ideaalselt värvikihtide, liimide ja lahtise krohvi eemaldamiseks
- **Kasutage ainult õigesti ja täielikult monteeritud tööriista** (pidage meeles, et Skil ei vastuta valesti monteeritud tööriistaga põhjustatud kahjude ja/või vigastuste eest)
- Enne seadme kasutamist lugege kasutusjuhend hoolikalt läbi ja hoidke see edaspidiseks alles ③

## TEHNILISED ANDMED ①

### SEADME OSAD ②

- A Pingutuskruvi
- B Pingutushoob
- C Kuuskantvõtme
- D Lukustushülss (pikendustööriista jaoks)

- E Lukustushülss (tolmuimeja/pikendustoru ühendamiseks)
- F Lisakäepide + pikendustoru
- G Alusketas (VELCRO)
- H Kettamutri
- J Lihvpaber
- K Painduv voolik + tolmuimeja adapter Ø 57 mm
- L Tolmuimeja adapter Ø 47 mm
- M Tolmuimeja adapter Ø 35 mm
- N Kahepoolne kruvikeeraja
- P Tööriista standard
- Q Õhuvoolu regulaator
- R Tööriista liitmik
- S Lüliti (sisse/välja) lukustusnupp
- T Lihvimiskiruse fikseerimisratta
- V Õhutusavad
- W Plaadi kätteosa
- X Lihvimisvoolik

## OHUTUS

### ÜLDISED OHUTUSNÕUDED ELEKTRILISTE TÖÖRIISTADE KASUTAMISEL

**⚠ TÄHELEPANU** Lugege läbi kõik elektrilise tööriistaga kaasas olevad ohutusnõuded ja juhised ning tutvuge jooniste ja tehniliste andmetega. Ohutusnõuete ja juhiste eiramise tagajärjeks võib olla elektrilöökk, tulekahju ja/või rasked vigastused. **Hoidke kõik ohutusnõuded ja juhised edaspidiseks alles.** Allpool kasutatud mõiste "elektriline tööriist" käib võrgutoitega (toitejuhtmega) elektriliste tööriistade ja akutoitega (ilma toitejuhtmata) elektriliste tööriistade kohta.

#### 1) OHUTUSNÕUDED TÖÖPIIRKONNAS

- a) **Hoidke töökoht puhas ja korras.** Segadus või valgustamata tööpiirkonnad võivad põhjustada õnnetusi.
- b) **Ärge kasutage seadet plahvatusohtlikus keskkonnas, kus leidub tuleohtlikke vedelikke, gaase või tolmu.** Elektrilistest tööriistadest lööb sädemeid, mis võivad tolmu või auru süüdata.
- c) **Kui kasutate elektrilist tööriista, hoidke lapsed ja teised isikud töökohast eemal.** Kui Teie tähelepanu kõrvale juhitakse, võib seade Teie kontrolli alt väljuda.

#### 2) ELEKTRIOHUTUS

- a) **Seadme pistik peab pistikupessa sobima. Pistiku kallal ei tohi teha mingeid muudatusi. Ärge kasutage kaitsemaandusega seadme puhul adapterpistikuid.** Muutmata pistikud ja sobivad pistikupesad vähendavad elektrilöögi saamise riski.
- b) **Vältige kehakontakti maandatud pindadega, nagu torud, radiaatorid, pliidid ja külmikud.** Kui Teie keha on maandatud, on elektrilöögi risk suurem.
- c) **Hoidke seadet vihma ja niiskuse eest.** Kui elektriseadmesse on sattunud vett, on elektrilöögi saamise risk suurem.
- d) **Ärge kasutage toitejuhet selleks mitte ettenähtud otstarbel seadme kandmiseks, ülesriputamiseks ega pistiku pistikupesast väljatõmbamiseks. Hoidke toitejuhet kuumuse, õli, teravate servade ja seadme liukuvate osade eest.** Kahjustatud või keerduläänud toitejuhtmed suurendavad elektrilöögi saamise riski.
- e) **Kui töötate elektrilise tööriistaga vabas õhus, kasutage ainult selliseid pikendusjuhtmeid, mida on lubatud kasutada ka välistingimustes.**

Välitingimustes kasutamiseks sobiva pikendusjuhtme kasutamine vähendab elektrilöögi saamise riski.

- f) **Kui elektrilise tööriista kasutamine niiskes keskkonnas on vältimatu, kasutage maandusega lekkevoolukaitset.** Maandusega lekkevoolukaitsme kasutamine vähendab elektrilöögi ohtu.
- 3) INIMESTE TURVALISUS**
- a) **Olge tähelepanelik, jälgige, mida Te teete, ning toimige elektrilise tööriistaga töötades mõistlikult. Ärge kasutage seadet, kui olete väsinud või uimaste, alkoholi või ravimite mõju all.** Hetkeline tähelepanematus seadme kasutamisel võib põhjustada tõsiseid vigastusi.
- b) **Kandke isikukaitsevahendeid ja alati kaitseprille.** Isikukaitsevahendite, nagu tolmutmask, libisemiskindlad turvajalatsid, kaitsekiiver või kuulmiskaitsevahendid, kandmine – sõltuvalt elektrilise tööriista tüübist ja kasutusala – vähendab vigastuste riski.
- c) **Vältige seadme tahtmatut käivitamist. Enne pistiku ühendamist pistikupessa, aku ühendamist seadme külge, seadme ülestõstmist ja kandmist veenduge, et elektriline tööriist on välja lülitatud.** Kui hoiate elektrilise tööriista kandmisel sõrme lülitil või ühendate vooluvõrku sisselülitatud seadme, võivad tagajärjeks olla õnnetused.
- d) **Enne seadme sisselülitamist eemaldage selle küljest reguleerimis- ja mutrivõtmed.** Seadme pöörleva osa küljes olev reguleerimis- või mutrivõti võib põhjustada vigastusi.
- e) **Ärge hinnake end üle. Võtke stabiilne töösens ja hoidke kogu aeg tasakaalu.** Nii saate seadet ootamatutes olukordades paremini kontrollida.
- f) **Kandke sobivat rõivastust. Ärge kandke laiu riideid ega ehteid. Hoidke juuksed ja rõivad seadme liikuvatest osadest eemal.** Lotendavad riided, ehted või pikad juuksed võivad sattuda seadme liikuvate osade vahele.
- g) **Kui on võimalik paigaldada tolmueemaldus- ja tolmutkogumisseadiseid/seadmeid, veenduge, et need oleksid seadmega ühendatud ja et neid kasutataks õigesti.** Tolmueemaldusseadise kasutamine vähendab tolmut põhjustatud ohte.
- h) **Ärge muutuge tööriista sagedasest kasutamisest hooletuks ja ärge eirake ohutusnõudeid.** Hooletus võib sekundi murdosa jooksul kaasa tuua raskeid vigastusi.
- 4) ELEKTRILISTE TÖÖRIISTADE HOOLIKAS KÄSITSEMIN JA KASUTAMINE**
- a) **Ärge koormake seadet üle.** Kasutage töö tegemiseks selleks ettenähtud elektrilist tööriista. Sobiva elektrilise tööriistaga töötate paremini ja turvalisemalt ettenähtud võimsusvahemikus.
- b) **Ärge kasutage elektrilist tööriista, mille lüliti on rikkis.** Elektriline tööriist, mida ei ole enam võimalik sisse ja välja lülitada, on ohtlik ning seda tuleb remontida.
- c) **Tõmmake pistik pistikupesast välja ja/või eemaldage seadme aku, kui on eemaldatav, enne seadme reguleerimist, tarvikute vahetamist ja seadme ärapanekut.** See ettevaatusabinõu väldib seadme tahtmatut käivitamist.
- d) **Kasutusvälisel ajal hoidke elektrilisi tööriistu lastele kättesaamatu. Ärge laske seadet kasutada isikute, kes seda ei tunne või pole siintoodud juhiseid**

lugenud. Kogenematute kasutajate käes kujutavad elektrilised tööriistad ohtu.

- e) **Hoolitsege elektriliste tööriistade ja tarvikute eest korralikult.** Kontrollige, kas seadme liikuvad osad funktsioneerivad korralikult ja ei kiildu kinni, ning ega mõned osad ei ole katki või sel määral kahjustatud, et võiksid mõjutada seadme töökindlust. Laske kahjustatud osad enne seadme kasutamist parandada. Paljude õnnetuste põhjuseks on halvasti hooldatud elektrilised tööriistad.
- f) **Hoidke lõiketarvikud teravad ja puhtad.** Hoolikalt hoitud, teravate lõikeservadega lõiketarvikud kiilduvad harvemini kinni ja neid on lihtsam juhtida.
- g) **Kasutage elektrilist tööriista, lisavarustust, tarvikuid jne vastavalt siintoodud juhistele. Arvestage seejuures töötingimuste ja teostatava töö iseloomuga.** Elektriliste tööriistade kasutamine mitte ettenähtud otstarbel võib põhjustada ohtlikke olukordi.
- h) **Hoidke käepidemed ja haardepinnad kuiva ja puhtana ning vabana õlist ja määrdeainetest.** Libedad käepidemed ja haardepinnad ei luba tööriista ohutult käsitseda ja ootamatutes olukordades kontrolli all hoida.
- 5) TEENINDUS**
- a) **Laske seadet parandada ainult kvalifitseeritud spetsialistidel ja ainult originaalvaruosadega.** Nii tagate seadme püsimise turvalisena.

## OHUTUSJUHISED KUIVSEINA LIHVMASINATE JAOKS

### 1) ÜHISED OHUTUSNÕUDED LIIVAPABERIGA LIHVIMISEL

- a) **Käesolev elektriline tööriist on ette nähtud liivapaberiga lihvimiseks. Järgige kõiki tööriistaga kaasasolevaid hoiatusi, juhiseid, jooniseid ja tehnilisi andmeid.** Järgnevalt toodud juhiste eiramise tagajärjeks võib olla elektrilöökk, tulekahju ja/või rasked vigastused.
- b) **Tööriista pole soovitatav kasutada lihvimiseks, traatharjaga harjamiseks, poleerimiseks või lõikamiseks.** Tööoperatsioonid, milleks elektritööriist pole ette nähtud, võivad osutada ohtlikuks ja vigastada inimesi.
- c) **Ärge kasutage lisatarvikuid, mis ei ole tootja poolt käesoleva elektrilise tööriista jaoks ette nähtud või soovitatud.** See, et saate lisatarvikut oma tööriista külge kinnitada, ei taga veel tööriista ohutut kasutust.
- d) **Kasutatava tarviku lubatud pöörete arv peab olema vähemalt sama suur nagu elektrilise tööriista maksimaalne pöörete arv.** Tarvik, mis pöörleb lubatud kiiremini, võib puruneda.
- e) **Tarviku läbimõõt ja paksus peavad ühtima elektrilise tööriista mõõtudega.** Valede mõõtmetega tarvikut ei kata kaitse piisavalt määral.
- f) **Keermestatud sabaga tarvikud peavad spindli keermega täpselt sobima.** Flantsi abil monteeritavate tarvikute puhul peab tarviku siseava läbimõõt vastama flantsi siseava läbimõõdule. Elektrilise tööriista külge täpselt ja tugevalt kinnitamata tarvikud pöörlevad ebaühtlaselt, vibreerivad tugevasti ja võivad põhjustada kontrolli kaotuse tööriista üle.

- g) **Ärge kasutage vigastatud tarvikuid. Iga kord enne kasutamist kontrollige, ega lihvketastel ei esine pragusid või murenenud kohti, lihvtaaldadel pragusid või kulunud kohti, traatharjadel lahtisi või murdunud traate. Kui elektriline tööriist või tarvik maha kukub, siis kontrollige, ega see ei ole vigastatud ning vajadusel võtke vigastatud tarviku asemel kasutusele vigastamata tarvik. Kui olete tarviku üle kontrollinud ja kasutusele võtnud, hoidke ennast ja lähedal viibivaid isikuid väljaspool pöörleva tarviku tasandit ja laske tööriistal töötada ühe minuti vältel maksimaalpöörrel. Selle testperioodi jooksul vigastatud tarvikud üldjuhul murduvad.**
- h) **Kasutage isikukaitsevahendeid** ⑤. **Kandke vastavalt kasutusotstarbele näokaitsemaski või kaitseprille. Vajadusel kandke tolmukaitsemaski, kuulmiskaitsevahendeid, kaitsekindaid või spetsiaalpole, mis kaitseb Teid lihvimisel eralduvate väikeste materjaliosakeste eest. Silmi tuleb kaitsta töödeldavast materjalist eralduvate kildude ja võrkehade eest. Tolmu- ja hingamisteede kaitsemaskid peavad filtreerima tekkiva tolmu. Pikaajaline tugev müra võib kahjustada kuulmist.**
- i) **Veenduge, et teised inimesed asuvad tööpiirkonnast ohutus kauguses. Igaüks, kes tööpiirkonda siseneb, peab kandma isikukaitsevahendeid. Materjalist eralduvad killud või murdunud tarvikud võivad õhku paiskuda ning põhjustada vigastusi ka tööpiirkonnast väljaspool.**
- j) **Kui teostate töid, mille puhul võib tarvik tabada varjatud elektrijuhtmeid või seadme enda toitejuhet, hoidke seadet eralt isoleeritud käepidemetest. Kontakt pingele all oleva elektrijuhtmega võib pingestada seadme metallosad ja põhjustada elektrilöögi.**
- k) **Hoidke toitejuhe pöörlevatest tarvikutest eemal. Kui kaotate kontrolli seadme üle, tekib toitejuhtme läbilõikamise või tarviku poolt kaasahaaramise oht ning Teie käsi võib pöörleva tarvikuga kokku puutuda.**
- l) **Pange tööriist käest alles siis, kui tarvik on seiskunud. Pöörlev tarvik võib alusega kokku puutuda, mille tagajärjel võite kaotada kontrolli tööriista üle.**
- m) **Ärge transportige töötavat tööriista. Teie rõivad võivad jääda pöörleva tarviku külge kinni ning tarvik võib tungida Teie kehasse.**
- n) **Puhastage regulaarselt tööriista tuulutusavasid. Töötav mootor tõmbab korpusesse tolmu ning kogunev metallitolm võib vähendada elektriohutust.**
- o) **Ärge kasutage elektrilist tööriista süttivate materjalide läheduses. Sädemete tõttu võivad taolised materjalid süttida.**
- p) **Ärge kasutage tarvikuid, mille puhul on vaja kasutada jahutusvedelikke. Vee või teiste jahutusvedelike kasutamine võib põhjustada elektrilööki.**
- 2) TAGASILÖÖK JA ASJAOMASED OHUTUSJUHISED**
- Tagasilöök on kinnikiildunud pöörlevast tarvikust, näiteks lihvketast, lihvtaallast, traatharjast vmt põhjustatud järsk reaktsioon. Kinnikiildumine põhjustab pöörleva tarviku äkilise seiskumise. See omakorda tingib seadme kontrollimatu liikumise tarviku pöörlemissuunaga vastupidises suunas.
  - Lihvketta kinnikiildumise tagajärjeks võib olla lihvketta murdumine või tagasilöök. Lihvketas liigub siis sõltuvalt ketta pöörlemissuunast kas tööriista kasutaja suunas

või kasutajast eemale. Seejuures võivad lihvketad ka murduda.

- Tagasilöök on seadme vale või ebaõige kasutuse tagajärg. Tagasilööki saab sobivate ettevaatusabinõude rakendamisega ära hoida.
- a) **Hoidke elektrilist tööriista tugevasti ja viige oma keha ja käed asendisse, milles saate tagasilöögiõigustele vastu astuda. Kasutage alati lisakäepidet, kui see on olemas, et saavutada tagasilöögiõigustele või reaktsioonimomentide üle võimalikult suurt kontrolli. Seadme kasutaja saab sobivate ettevaatusabinõude rakendamisega tagasilöögi- ja reaktsioonijõudusid kontrollida.**
- b) **Ärge viige oma kätt kunagi pöörlevate tarvikute lähedusse. Tarvik võib tagasilöögi puhul riivata Teie kätt.**
- c) **Vältige oma kehaga piirkonda, kuhu seade tagasilöögi puhul liigub. Tagasilöök paiskab seadme lihvketta liikumissuunale vastassuunas.**
- d) **Töötage eriti ettevaatlikult nurkade, teravate servade jmt piirkonnas. Vältige tarviku tagasipõrkumist toorikult ja toorikuse kinnijäämist. Pöörlev tarvik kaldub nurkades, teravates servades ja tagasipõrkumise korral kinni kiilduma. See põhjustab kontrolli kaotuse tööriista üle või tagasilöögi.**
- e) **Ärge kasutage kett- ega hammastusega ketast. Taolised tarvikud põhjustavad tihti tagasilöögi või kontrolli kaotuse seadme üle.**
- 3) KAPTESIIFILISED OHUTUSJUHISED LIIVAPABERIGA LIHVIMISEKS**
- a) **Ärge kasutage liiga suuri liivpabereid, järgige tootja juhiseid liivpaberi suuruse kohta. Üle lihvitava ulatuvad liivpaberid võivad põhjustada vigastusi, samuti liivpaberi kinnijäämist, rebenemist või tagasilööki.**

## ÜLDIST

- Tööriista kasutaja peab olema vähemalt 16 aastat vana
- **Seade ei ole mõeldud kasutamiseks lastele ja isikutele, kelle füüsilised, sensoorsed või vaimsed võimed või kellel puudub kogemus ja teadmised**
- Kindlustage, et lapsed ei mängiks seadmega
- See tööriist ei sobi märglihvimiseks
- **Enne seadme reguleerimist või tarviku vahetust eemaldage seade vooluvõrgust (tõmmake pistik pistikupesast välja)**

## TARVIKUD

- SKIL tagab seadme häireteta töö üksnes sobivate tarvikute kasutamisel, mis on saadaval meie edasimüüjate juures või SKILI lepingulistest töökodades
- Teiste tootjate tarvikute kasutamisel järgige valmistaja antud juhiseid
- Käsitsege ja hoidke tarvikuid ettevaatlikult

## KASUTAMINE VÄLISTINGIMUSTES

- Kasutage maksimaalselt 30 mA käivitusvooluga rikkevoolu-kaitselülitit (FI)

## ENNE KASUTAMIST

- Enne tööriista esmakordset kasutamist on soovivat küsida praktilisi näpunäiteid
- Kontrollige alati, kas võrgupinge ühtib tööriista andesildil toodud pingega (andmesildil toodud 230V või 240V korral võib tööriista kasutada ka 220V võrgupinge puhul)
- **Varjatult paiknevate elektrijuhtmete, gaasi- või veevõrude avastamiseks kasutage sobivaid otsimiseseadmeid või pöörduge kohaliku elektri-, gaasi- või vee-ettevõtte poole (kokkupuutel**

elektrijuhtmetega tulekahju- ja elektrilöögiolt; gaasitorustiku vigastamisel plahvatusoht; veetorustiku vigastamisel materiaalne kahju või elektrilöögiolt)

- **Asbestisaldava materjali töötlemine on keelatud** (asbest võib tekitada vähki)
- Värviga kaetud juhtmed, mõned puiduligid, mineraalid ja metall eraldavad tolmu, mis võib olla kahjulik (kokkupuude tolmuaga või selle sissehingamine võib seadme kasutajal või läheduses viibivatel inimestel põhjustada allergilisi reaktsioone ja/või hingamisteede haigusi); **kandke tolumaski ja vajaduse korral töötage külgeühendatava tolmuemaldusseadmega**
- Teatud tüüpi tolm on klassifitseeritud kantserogeensena (nt tammest ja kasest eralduv tolm), eriti koos puidu niiskuse reguleerimiseks kasutatavate lisanditega; **kandke tolumaski ja vajaduse korral töötage külgeühendatava tolmuemaldusseadmega**
- Erinevate materjalide töötlemisel tekkiava tolmu käitlemisel tuleb järgida kehtivaid nõudeid
- Ärge kinnitage tööriista pitskruviga
- Pikendusjuhtmete kasutamisel jälgige, et juhe oleks lõpuni lahti keritud ja vastaks 16 A voolutugevusele

#### KASUTAMISE AJAL

- Vältige kokkupuudet liikuva lihvpaperiga
- Ärge kasutage ülemäära kulunud, rebenenud või muul viisil vigastatud lihvpaperid
- Kui toitejuhe saab töötamisel ajal kahjustada või see lõigatakse läbi, ärge toitejuhet puutuge, vaid eemaldage koheselt pistik vooluvõrgust
- Ärge kunagi kasutage kahjustatud toitejuhtmega tööriista; laske toitejuhe remonditöökojas välja vahetada
- Seadme elektrilise või mehhaanilise häire korral lülitage seade viivitamatult välja ja eemaldage pistik vooluvõrgust
- Voolukatkestuse korral ning juhul, kui olete tõmmanud pistiku kogemata pistikupesast välja, vabastage koheselt lüliti (sisse/välja) S ②, et vältida tööriista kontrollimatut käivitumist

#### PÄRAST KASUTAMIST

- Keelatud on pidurdada tarvikuid pärast tööriista väljalülitamist külgsurvega

#### TÖÖRIISTAL OLEVATE SÜMBOLITE SELGITUS

- ③ Enne kasutamist tutvuge kasutusjuhendiga
- ④ Topeltisolatsioon (maandusjuhe pole vajalik)
- ⑤ Kandke kaitseprille ja kõrvaklappe
- ⑥ Ärge visake kasutuskoõlbmatuks muutunud tööriista ära koos olmejäätmetega

#### KASUTAMINE

- Paigaldusjuhised ⑦
  - pakkige lahti tööriist ja tagage, et kruvi A istub tööriista käepideme ühenduse pilusse
  - vajutage hoob B täielikult alla, et lukustada käepideme ühendus
- ! **vajadusel kasutage kuuskantvõtit C kruvi A pingutamiseks/vabastamiseks, kui käepideme ühendust ei saa täielikult lukustada**
- tööriista käepideme vastupidiseks kokkupanemiseks
- Tööriista pikendamine keskmise pikkuseni (165 cm) ⑧
  - vabastage lukustushülss D keerates seda tööriistal vabastussümboli suunal
  - pikendage tööriista soovitud pikkuseni (123 -165 cm)
  - pingutage lukustushülssi D keerates seda tööriistal kinnitussümboli suunal

- Tööriista pikendamine maksimaalse pikkuseni (220 cm) ⑨
  - vabastage lukustushülss E keerates seda tööriista käepidemel vabastussümboli suunal
  - sisestage lisakäepide F tööriista käepideme otsa, kuni pildil toodud märgistus on lukustushülssi äärega joondus E
  - pingutage lukustushülssi E keerates seda tööriista käepidemel kinnitussümboli suunal
- ! **käepideme pikendamine maksimaalse pikkuseni on võimalik vaid siis, kui tööriist on juba keskmises pikkuses**
- Alusketas ⑩
  - seadet ei tohi kasutada ilma aluskettata G
  - ! **kahjustatud aluskettad tuleb koheselt välja vahetada (kettamutri H lahti/kinni keeramine toimub kuuskantvõtri E abil)**
  - ! **enne alusketta eemaldamist tõmmake pistik pistikupesast välja**
- Lihvpaperi kinnitamine ⑪
  - suruge lihvpaper J lihtsalt aluskettale, sättides lihvpaperi augud alusketta omadega kohakuti
  - vajaduse korral tuleb alusketas kõigepealt puhastada
  - ! **tolmu eemaldamiseks vajate aukudega lihvpaperit**
- Tolmu eemaldamine ⑫
  - vabastage lukustushülss E keerates seda tööriista käepidemel vabastussümboli suunal
  - sisestage painduv voolik K käepideme tööriista otsa, nagu pildil näidatud
  - pingutage lukustushülssi E keerates seda tööriista käepidemel kinnitussümboli suunal
  - ühendage painduv voolik otse Ø 57 mm adapteri abil tööstustolmuimejaga (**eemaldage kõigepealt tolmuimeja voolik**)
  - painduva vooliku K võib ühendada ka 3 adapterist ühe abil tööstustolmuimejaga **eemaldamata** tolmuimeja voolikut
  - tolmuimeja adapteri L või M paigaldamiseks kasutage kruvikeerajat N, nagu pildil näidatud
- Tööriista standard/õhuvoolu kontroll ⑬
  - tööriista standard P takistab vooliku kahjustamist, kui tööriist asetatakse puhkeajaks kõrvale
  - reguleerige õhuvoolu, libistades regulaatori Q üle tööriista liitmiku ava R
  - imemisvõimsus on madalaimal tasemel, kui ava on täielikult nähtav
- Lülitati (sisse/välja)-lukustusnupp S ⑭
  - tööriista sisselülitamine ⑭a
  - ! **enne tarviku kokkupuutumist töödeldava esemega peab seade olema saavutanud maksimaalsed pöörded**
  - lüliti fikseerimine ⑭b
  - fikseeringu vabastamine/tööriista väljalülitamine ⑭c
  - ! **enne tööriista väljalülitamist tuleb see töödeldavalt esemelt eemaldada**
  - ! **pärast tööriista väljalülitamist pöörleb tarvik mõne sekundi jooksul edasi**
- Elektrooniline sujuv käivitus
- Kindlustab maksimumkiiruse saavutamise ilma äkilise nõksatusega tööriista sisselülitamisel
- Elektrooniliselt reguleeritud konstantne kiirus
- Hoiab kiiruse koormuse kasvades muutumatul tasemel



- Kiiruse kontroll (15)  
Optimaalse lihvimistulemuse saamiseks erinevatel materjalidel  
- regulaatori T abil saate lihvimiskiirust minimaalsest maksimaalsete pööreteni sujuvalt reguleerida  
- tööküürus tuleb kohandada karedusega lihvpaperiga  
- enne töö alustamist katsetage optimaalsed kiirust ja teralisust proovimaterjalil
- Tööriista hoidmine ja juhtimine (16)  
**! hoidke seadet alati mõlema käega**  
**! töötamise ajal hoidke tööriista kinni korpuse ja käepideme halli värvi osadest**  
- hoidke tööriista töödeldava pinnaga paralleelselt ja liigutage seda ringjate või ristuvate liigutustega  
**! ärge suruge tööriistale liigselt; laske lihvitalv pinnal enda heaks töötada**  
- vältimaks soovimatuid lihvimisjälgid ärge kallutage tööriista  
- hoidke õhutusavad V (2) kinnikatmata
- Lihvimine  
- tasandusjõudluse määrab lihvitalv kiirus ja kasutatava lihvketta/lihvpaperi teralisus  
- alusketta kiirus sõltub tööriista survest töödeldavale materjalile; tugevama surve korral pöörleb alusketas aeglasemalt

## TÖÖJUHISED

- Kasutage tööriista pikendatult (kõrgemate) seinte lihvimiseks (17)
- Kasutage tööriista maksimaalse pikkusega lagede lihvimiseks (18)
- Raskesti juurdepääsetavate kohtade lihvimiseks saab eemaldada plaadi katteosa W, nagu pildil näidatud (19)

## HOOLDUS/TEENINDUS

- Asendage kahjustatud lihvimisvoolik X (2), nagu pildil näidatud (20)
- Kahjustatud toitejuhe tuleb ohu vältimiseks vahetada ainult SKILi lepingulises töökojas
- Hoidke tööriista kaitseümbrises, mis on kuivas ja lukustatud kohas, lastele kättesaamatult (21)
- Hoidke seade ja toitejuhe alati puhtad (eriti õhutusavad V (2))  
**! ärge püüdke puhastada, pistes õhutusavadesse teravaid esemeid**  
**! enne puhastamist eemaldage seade vooluvõrgust**
- Tööriist on hoolikalt valmistatud ja testitud; kui tööriist sellest hoolimata rikki läheb, tuleb see lasta parandada SKILi elektriliste käsitööriistade volitatud remonditöökojas  
- toimetage **lahtimonteerimata** seade koos ostukviitungiga tarnijale või lähimasse SKILi lepingulises töökotta (aadressid ja tööriista varuosade joonise leiate aadressil [www.skil.com](http://www.skil.com))

## KESKKOND

- **Ärge visake kasutuskõlmatuks muutunud elektrilisi tööriistu, lisatarvikuid ja pakendeid ära koos olmejäätmetega** (üksnes EL liikmesriikidele)  
- vastavalt Euroopa Parlamendi ja nõukogu direktiivile 2012/19/EÜ elektri- ja elektroonikaseadmete jäätmete kohta ning direktiivi nõuete kohaldamisele

liikmesriikides tuleb kasutuskõlmatuks muutunud elektrilised tööriistad koguda eraldi ja keskkonnasäästlikult korduvkasutada või ringlusse võtta  
- seda meenutab Teile sümbol (6)

## MÜRA / VIBRATSIOON

- Vastavalt kooskõlas normiga EN 60745 läbi viidud mõõtmistele on tööriista helirõhk 82 dB(A) ja helitugevus 93 dB(A) (standardkõrvalekalle: 3 dB), ja vibratsioon < 2,5 m/s<sup>2</sup> (kolme telje vektorsumma; mõõtemääramatus K = 1,5 m/s<sup>2</sup>)
- Tekkiva vibratsiooni tase on mõõdetud vastavalt standardis EN 60745 kirjeldatud standarditud testile; seda võib kasutada tööriistade võrdlemiseks ja tööriista kasutamisel ettenähtud töödeks esineva vibratsiooni esialgseks hindamiseks  
- tööriista kasutamisel muudeks rakendusteks või teiste/halvasti hooldatud tarvikute kasutamisel võib vibratsioon märkimisväärselt **suureneda**  
- ajal, kui tööriist on väljalülitatud või on küll sisselülitatud, kuid tegelikult seda ei kasutata, võib vibratsioon märkimisväärselt **väheneda**  
**! enda kaitsmiseks vibratsiooni eest hoolitage tööriista ja selle tarvikuid korralikult, hoidke oma käed soojad ja tagage sujuv töökorraldus**

LV

Sausā slīpmašīna

7520

## IEVADS

- Šis instruments ir paredzēts apmestu sienu un griestu sausajai slīpēšanai; tas ir īpaši piemērots krāsas kārtas, līmvielu un atlupeša apmetuma noņemšanai
- **Izmantojiet instrumentu tikai, kad tas ir pareizi un pilnībā samontēts** (ņemiet vērā, ka Skil nevar būt atbildīgs par instrumenta bojājumiem un/vai personīgiem savainojumiem, kas radušies nepareizas instrumenta montāžas rezultātā)
- Pirms lietošanas rūpīgi izlasiet šos norādījumus un saglabājiet to vēlāki uzziņai (3)

## TEHNISKIE PARAMETRI (1)

## INSTRUMENTA ELEMENTI (2)

- A** Spriegojuma skrūve
- B** Spriegojuma svira
- C** Sešstūra stienpatslēga
- D** Fiksējošā uzdeva (instrumenta pagarināšanai)
- E** Fiksējošā uzdeva (putekļsūcēja/pagarinājuma caurules pievienošanai)
- F** Papildrokturis + pagarinājuma caurule
- G** Slīpēšanas pamatne (VELCRO tipa)
- H** Stiprinājuma skrūve
- J** Slīpdisks
- K** Lokanā šļūtene + putekļsūcēja adapters Ø 57 mm
- L** Putekļsūcēja adapters Ø 47 mm
- M** Putekļsūcēja adapters Ø 35 mm
- N** Divpusējs skrūvgriezis

- P Instrumenta balsts
- Q Gaisa plūsmas regulators
- R Instrumenta savienotājs
- S Ieslēdzējs ar fiksāciju
- T Ritenītis darbības ātruma regulēšanai
- V Ventilācijas atveres
- X Polstera posms
- W Slīpēšanas šūjtene

## DROŠĪBA

### VISPĀRĒJIE NOTEIKUMI ELEKTROINSTRUMENTU DROŠAI LIETOŠANAI

**BRĪDINĀJUMS** Izlasiet drošības noteikumus un instrukcijas, aplūkojiet ilustrācijas un iepazīstieties ar specifiskajām, kas tiek piegādātas kopā ar šo elektroinstrumentu. Šeit sniegto drošības noteikumu un instrukciju neievērošana var izraisīt aizdegšanos un būt par cēloni elektriskam triecienam vai nopietnam savainojumam. **Saglabājiet visus drošības noteikumus un instrukcijas turpmākai izmantošanai.** Turpmākajā izklāstā lietotais apzīmējums "elektroinstruments" attiecas gan uz tīkla elektroinstrumentiem (ar elektrokabeļi), gan arī uz akumulatora elektroinstrumentiem (bez elektrokabeļa).

#### 1) DROŠĪBA DARBA VIETĀ

- a) **Seko**jiet, lai darba vieta būtu tīra un sakārtota. Nekārtīgā darba vieta vai sliktā apgaismojumā var viegli notikt nelaimes gadījums.
- b) **Nelietojiet elektroinstrumentu eksplozīvu vai ugunsnedrošu vielu tuvumā un vietās ar paaugstinātu gāzes vai putekļu saturu gaisā.** Darba laikā instrumentam nedaudz dzirksteļo, un tas var izsaukt viegli degošu putekļu vai tvaiku aizdegšanos.
- c) **Lietojot elektroinstrumentu, nelaujiet nepiederošām personām un jo īpaši bērniem tuvoties darba vietai.** Citu personu klātbūtne var novērst uzmanību, un tā rezultātā jūs varat zaudēt kontroli pār instrumentu.

#### 2) ELEKTRODROŠĪBA

- a) **Elektroinstrumenta kontaktdakšai jābūt piemērotai elektroīkla kontaktlīdždai. Kontaktdakšas konstrukciju nedrīkst nekādā veidā mainīt. Nelietojiet kontaktdakšas salāgošanās, ja elektroinstruments caur kabeli tiek savienots ar aizsargzēmējuma ķēdi.** Neizmaiņātas konstrukcijas kontaktdakšas, kas piemērotas kontaktlīdždai, ļauj samazināt elektriskā trieciena saņemšanas risku.
- b) **Darba laikā nepieskarieties saņemtiem priekšmetiem, piemēram, caurulēm, radiatoriem, plītiņiem vai ledusskapjiem.** Pieskaroties saņemtiem virsmām, pieaug risks saņemt elektrisko triecienu.
- c) **Nelietojiet elektroinstrumentu lietus laikā, neturiet to mitrumā.** Mitrumam iekļūstot instrumentā, pieaug risks saņemt elektrisko triecienu.
- d) **Nenesiet un nepiekariet elektroinstrumentu aiz elektrokabeļa. Neraujiet aiz kabeļa, ja vēlaties atvienot instrumentu no elektroīkla kontaktlīdždas. Sargājiet elektrokabeļi no karstuma, eļļas, asām šķautnēm un instrumenta kustīgajām daļām.** Bojāts vai samezģojies elektrokabeļis var būt par cēloni elektriskajam triecienam.

- e) **Darbinot elektroinstrumentu ārpus telpām, izmantojiet tā pievienošanai vienīgi tādus pagarinātājkabeļus, kuru lietošana ārpus telpām ir atļauta.** Lietojot elektrokabeļi, kas piemērots darbam ārpus telpām, samazinās risks saņemt elektrisko triecienu.
- f) **Ja elektroinstrumentu tomēr nepieciešams lietot vietās ar paaugstinātu mitrumu, izmantojiet tā pievienošanai noplūdes strāvas aizsargreleju.** Lietojot noplūdes strāvas aizsargreleju, samazinās risks saņemt elektrisko triecienu.
- 3) **PERSONISKĀ DROŠĪBA**
  - a) **Darba laikā saglabājiet paškontroli un rīkojieties saskaņā ar veselo saprātu. Pārtrauciet darbu, ja jūtaties noguris vai atrodaties alkohola, narkotiku vai medikamentu izraisītā reibumā.** Strādājot ar elektroinstrumentu, pat viens neuzmanības mirklis var būt par cēloni nopietnam savainojumam.
  - b) **Izmantojiet individuālos darba aizsardzības līdzekļus un darba laikā vienmēr nēsājiet aizsargbrilles.** Individuālo darba aizsardzības līdzekļu (putekļu maskas, neslīdošu apavu un aizsargķiveres vai ausu aizsargu) pielietošana atbilstoši elektroinstrumenta tipam un veicamā darba raksturam ļauj izvairīties no savainojumiem.
  - c) **Nepieļaujiet elektroinstrumenta patvaļīgu ieslēgšanos. Pirms elektroinstrumenta pievienošanas elektroīklam, akumulatora ievietošanas vai izņemšanas, kā arī pirms elektroinstrumenta pārņemšanas pārliecinieties, ka tas ir izslēgts.** Pārnesot elektroinstrumentu, ja pirksts atrodas uz ieslēdzēja, kā arī pievienojot to elektrobarošanas avotam laikā, kad elektroinstruments ir ieslēgts, var viegli notikt nelaimes gadījums.
  - d) **Pirms instrumenta ieslēgšanas neaizmirstiet izņemt no tā regulējošos instrumentus vai skrūvjatslēgas.** Patronatslēga vai skrūvjatslēga, kas instrumenta ieslēgšanas brīdī nav izņemta no tā, var radīt savainojumu.
  - e) **Strādājot ar elektroinstrumentu, ieturiet stingru stāju. Darba laikā vienmēr saglabājiet līdzsvaru un centieties nepaslidēt.** Tas atvieglos instrumenta vadību neparedzētās situācijās.
  - f) **Izvēlieties darbam piemērotu apģērbu. Darba laikā nenēsājiet brīvi plandošas drēbes un rotaslietas. Netuviniet garus matus un drēbes elektroinstrumenta kustīgajām daļām.** Vaļīgas drēbes, rotaslietas un gari mati var iekerties instrumenta kustīgajās daļās.
  - g) **Ja elektroinstrumenta konstrukcija ļauj tam pievienot ārējo putekļu uzsūkšanas vai savākšanas/uzkrāšanas ierīci, sekojiet, lai tā tiktu pievienota elektroinstrumentam un pareizi darbotos.** Pielietojot putekļu uzsūkšanu vai savākšanu/uzkrāšanu, samazinās to kaitīgā ietekme uz strādājošās personas veselību.
  - h) **Nepaļaujieties uz leņķiem, kas tiek iegūtas, bieži lietojot instrumentus, neieslēdziet pašapmierinātībā un neignorējiet instrumenta drošas lietošanas principus.** Neuzmanīgas rīcības dēļ dažās sekundēs daļās var gūt nopietnu savainojumu.
- 4) **ELEKTROINSTRUMENTU LIETOŠANA UN APKOPE**
  - a) **Nepārslodojiet elektroinstrumentu. Katram darbam izvēlieties piemērotu instrumentu.** Elektroinstruments

- darbosies labāk un drošāk pie nominālās slodzes.
- b) **Nelietojiet elektroinstrumentu, ja ir bojāts tā ieslēdzējs.** Elektroinstrumenti, ko nevar ieslēgt un izslēgt, ir bīstami lietošanai un to nepieciešams remontēt.
  - c) **Pirms elektroinstrumenta apkopes, regulēšanas vai darbinstrumenta nomainīšanas atvienojiet tā kontaktakšus no barojošā elektrotīkla vai izņemiet no tā akumulatoru, ja tas ir izņemams.** Šādi iespējams samazināt elektroinstrumenta nejaušas ieslēgšanās risku.
  - d) **Elektroinstrumentu, kas netiek darbināts, uzglabājiet piemērotā vietā, kur tas nav sasniedzams bērniem un personām, kuras neprot rīkoties ar instrumentu.** Ja elektroinstrumentu lieto nekompetentas personas, tas var apdraudēt cilvēku veselību.
  - e) **Savlaicīgi apkalpojiet elektroinstrumentus un to piederumus.** Pārbaudiet, vai kustīgās daļas darbojas bez traucējumiem un nav iespīlētās, vai kāda no daļām nav salauzta vai bojāta, vai katra no tām pareizi funkcionē un pilda tai paredzēto uzdevumu. Nodrošiniet, lai bojātās daļas tiktu savlaicīgi nomainītas vai remontētas pilnvarotā remontu darbnīcā. Daudzi nelaimes gadījumi notiek tāpēc, ka elektroinstrumenti pirms lietošanas nav pienācīgi apkalpoti.
  - f) **Savlaicīgi notīriet un uzasiniet griezošos darbinstrumentus.** Rūpīgi kopti instrumenti, kas apgādāti ar asiem griežējinstrumentiem, ļauj strādāt daudz ražīgāk un ir vieglāk vadāmi.
  - g) **Lietojiet vienīgi tādus elektroinstrumentus, papildpiederumus, darbinstrumentus utt., kas paredzēti attiecīgajam pielietojuma veidam.** Bez tam jāņem vērā arī konkrētie darba apstākļi un pielietojuma īpatnības. Elektroinstrumentu lietošana citiem mērķiem, nekā to ir paredzējusi ražotājfirma, ir bīstama un var novest pie neparedzamām sekām.
  - h) **Uzturiet elektroinstrumenta rokturus un noturvirsmas sausas un tīras, sargājiet tās no eļļas un smērvielām.** Slideni rokturi un noturvirsmas traucē efektīvi rīkoties ar elektroinstrumentu un to droši vadīt neparedzētās situācijās.
- 5) APKALPOŠANA**
- a) **Nodrošiniet, lai Instrumenta remontu veiktu kvalificēts personāls, nomainīti izmantojot oriģinālās rezerves daļas un piederumus.** Tikai tā iespējams panākt instrumenta ilgstošu un nevainojamu darbību bez atteikumiem.

## **DROŠĪBAS NORĀDĪJUMI SAUSĀS SLĪPMAŠĪNAS LIETOŠANAI**

### **1) KOPĒJIE DROŠĪBAS NOTEIKUMI SLĪPMAŠĪNĀI AR SMILŠPĀPIRA LOKSNI**

- a) **Šis elektroinstrumenti ir lietojami kā slīpmašīna. Nemiet vērā visas elektroinstrumentam pievienotās instrukcijas, norādījumus, attēlus un citu informāciju.** Turpmāk sniegto norādījumu neievērošana var kļūt par cēloni elektroinstrumenta triecienam, ugunsgrēkam un/vai smagam savainojumam.

- b) **Šis elektroinstrumenti nav ieteicami izmantot rupjai slīpēšanai, virsmu attīrīšanai ar stieples suku, pulēšanai un griešanai.** Tādu darbību veikšana, kurām šis darbinstruments nav paredzēts, var nodarīt kaitējumu un izraisīt savainojumus.
- c) **Neizmantojiet piederumus, kurus ražotājfirma nav paredzējusi šim elektroinstrumentam un ieteikusi lietošanai kopā ar to.** Iespēja nostiprināt piederumu uz elektroinstrumenta vēl negarantē tā drošu lietošanu.
- d) **Darbinstrumentu pieļaujamajam griešanās ātrumam jābūt ne mazākam par elektroinstrumenta maksimālo griešanās ātrumu.** Piederumi, kas griežas ātrāk, nekā tas ir pieļaujams, var tikt bojāti.
- e) **Darbinstrumentu ārējai diametram un biežumam jāatbilst elektroinstrumenta konstrukcijai un izmēriem.** Ja darbinstrumenta izmēri ir izvēlēti nepareizi, tas pilnībā nenovietojas zem aizsarga un darba laikā apgrūrina instrumenta vadību.
- f) **Darbinstrumentiem, kas stiprināmi ar vītnes palīdzību, stipriņošanai vītnei precīzi jāatbilst slīpmašīnas darbvārpstas vītnei.** Darbinstrumentiem, kas stiprināmi ar balstapvalksnes palīdzību, atvēruma diametram jāatbilst balstapvalksnes stipriņošanai pacēluma diametram. Darbinstrumenti, kas nav precīzi nostiprināti uz elektroinstrumenta darbvārpstas, nevienmērīgi griežas, ļoti spēcīgi vibrē un var izraisīt kontroles zaudēšanu pār elektroinstrumentu.
- g) **Neizmantojiet bojātus darbinstrumentus. Ik reizi pirms darbinstrumentu lietošanas pārbaudiet, vai tie nav bojāti, piemēram, vai slīpēšanas diski nav atslāņojušies vai iekļāvušies, vai slīpēšanas pamatnē nav vērojamas plaisas un vai stieplu suku veidojošās stieples nav vaļīgas vai atlūzušas.** Ja elektroinstrumenti vai darbinstrumenti ir kritis no zināma augstuma, pārbaudiet, vai tas nav bojāts, vai ir izmantoti darbam nebojātu darbinstrumentu. **Pēc darbinstrumenta apskates un iestiprināšanas ļaujiet elektroinstrumentam darboties ar maksimālo griešanās ātrumu vienu minūti ilgi, turot rotējošo darbinstrumentu drošā attālumā no sevis un citām tuvumā esošajām personām.** Bojātie darbinstrumenti šādās pārbaudes laikā parasti salūst.
- h) **Lietojiet individuālos darba aizsardzības līdzekļus**
  5. **Atkarībā no veicamā darba rakstura izvēlieties pilnu sejas aizsargu, noslēdzošās aizsargbrilles vai parastās aizsargbrilles.** Lai aizsargātos no lidojošajām slīpēšanas darbinstrumenta un apstrādājamā materiāla daļiņām, pēc vajadzības lietojiet putekļu aizsargmasku, ausu aizsargus un aizsargcimdus vai arī īpašu priekšautu. Lietotāja acis jāpasargā no lidojošajiem svešķermeņiem, kas dažkārt rodas darba gaitā. Putekļu aizsargmaskai vai respiratoram jāpasargā lietotāja elpošanas ceļi no putekļiem, kas veidojas darba laikā. Ilgstoši iedarbojoties stipram troksnim, var rasties paliekoši dzirdes traucējumi.
  - i) **Sekojiet, lai citas personas atrastos drošā attālumā no darba vietas. Ikvienam, kas atrodas darba vietas tuvumā, jālieto individuālie darba aizsardzības līdzekļi.** Apstrādājamā priekšmeta atlūzas vai salūzuša darbinstrumenta daļas var lidot ar ievērojamu ātrumu un nodarīt kaitējumu cilvēku veselībai arī zināmā attālumā no darba vietas.

- j) **Veicot darbu, kura laikā darbinstruments var skart slēptus elektriskos vadus vai paša instrumenta elektrokabeli, turiet instrumentu tikai aiz izolētajām virsmām.** Darbinstrumentam skarot spriegumnesošus vadus, spriegums nonāk arī uz instrumenta metāla daļām un var būt par cēloni elektriskajam triecienam.
- k) **Netuviniet rotējošu darbinstrumentu elektrokabelim.** Zūdot kontrolei pār instrumentu, darbinstruments var pārgriezt kabeli vai iekerties tajā, kā rezultātā lietotāja roka var saskarties ar rotējošo darbinstrumentu.
- l) **Nenovietojiet elektroinstrumentu, kamēr tajā iestiprinātais darbinstruments nav pilnīgi apstājies.** Rotējošais darbinstruments var skart atbalsta virsmu, kā rezultātā elektroinstrumentus var kļūt nevadāms.
- m) **Nedarbiniet elektroinstrumentu laikā, kad tas tiek pārnest.** Lietotāja apģērbs vai mati var nejausi nonākt saskarē ar rotējošo darbinstrumentu un iekerties tajā, izsaukot darbinstrumenta saskaršanos ar lietotāja ķermeni.
- n) **Regulāri tīriet elektroinstrumenta ventilācijas atveres.** Dzinēju ventilējošā gaisa plūsma ievēl putekļus instrumenta korpusā, bet liela metāla putekļu daudzuma uzkrāšanās var būt par cēloni elektrotraumai.
- o) **Nelietojiet elektroinstrumentu ugunsdrošu materiālu tuvumā.** Lidojošās dzirksteles var izsaukt šādu materiālu aizdegšanos.
- p) **Nelietojiet darbinstrumentus, kuriem jāpievada dzesējošais šķidrums.** Ūdens vai citu šķidrā dzesēšanas līdzekļu izmantošana var būt par cēloni elektriskajam triecienam.
- 2) ATSITIENS UN AR TO SAISTĪTIE NORĀDĪJUMI**
- Atsitiens ir specifiska instrumenta reakcija, pēkšņi iekeroties vai iestrēgstot rotējošam darbinstrumentam, piemēram, slīpēšanas diskam, slīpēšanas pamatnei, stieplu sukai u.t.t. Rotējošā darbinstrumenta iekēršanās vai iestrēgšana izsauk tā pēkšņu apstāšanos. Tā rezultātā elektroinstrumentus pārvietojas virzienā, kas pretējs darbinstrumenta kustības virzienam iestrēguma vietā, un nereti kļūst nevadāms.
  - Ja, piemēram, slīpēšanas disks iekēras vai iestrēgst apstrādājamajā priekšmetā, tajā iegremdētā diska mala var izrauties no apstrādājamā materiāla vai izraisīt atsitienu. Šādā gadījumā slīpēšanas disks pārvietojas lietotāja virzienā vai arī prom no viņa, atkarībā no diska rotācijas virziena attiecībā pret apstrādājamo priekšmetu. Turklāt slīpēšanas disks var salūzt.
  - Atsitiens ir sekas elektroinstrumenta nepareizai vai neprasmīgai lietošanai. No tā var izvairīties, ievērojot zināmus piesardzības pasākumus, kas aprakstīti turpmākajā izklāstā.
- a) **Stingri turiet elektroinstrumentu un ieņemiet tādu ķermeņa un roku stāvokli, kas vislabāk ļautu pretoties atsitienu spēkam. Vienmēr izmantojiet papildrokturi, kas ļauj optimāli kompensēt atsitienu vai reaktīvo griezes momentu un saglabāt kontroli pār instrumentu.** Veicot zināmus piesardzības pasākumus, lietotājs jebkurā situācijā spēj efektīvi pretoties atsitienu un reaktīvajam griezes momentam.
- b) **Netuviniet rokas rotējošam darbinstrumentam.** Atsitienu gadījumā darbinstruments var saskarties ar lietotāja roku.
- c) **Izvairieties atrasties vietā, kurp varētu pārvietoties elektroinstrumentus, netiekot atsitienu.** Atsitienu gadījumā elektroinstrumentus pārvietojas virzienā, kas

pretējs darbinstrumenta kustības virzienam iestrēguma vietā.

- d) **Ievērojiet īpašu piesardzību, strādājot stūru un asu malu tuvumā. Nepieļaujiet, lai darbinstruments atlektu no apstrādājamā priekšmeta vai iestrēgtu tajā. Saskaroties ar stūriem vai asām malām rotējošais darbinstruments izliecas un atlec no apstrādājamā priekšmeta vai iestrēgst tajā.** Tas var būt par cēloni kontroles zaudēšanai pār instrumentu vai atsitienu.
- e) **Nelietojiet zāģa asmeņus, kas apgādāti ar zobiem un/vai ir paredzēti koka zāģēšanai.** Šādu darbinstrumentu izmantošana var būt par cēloni atsitienu vai kontroles zaudēšanai pār elektroinstrumentu.
- 3) ĪPAŠIE DROŠĪBAS NOTEIKUMI, VEICOT SLĪPĒŠANU AR SMILŠPĀPIRA LOKSNI**
- a) **Neizmantojiet lielāka izmēra slīploknes, izvēlieties darbam slīploknes ar izmēriem, ko norādījuši rašotājfirma.** Ja slīplokne sniedzas pāri slīpēšanas pamatnes malām, tas var būt par cēloni sašvainojumam, izsaukt slīploknes iestrēgšanu vai plīšanu, kā arī izraisīt atsitienu.

#### VISPĀRĒJA INFORMĀCIJA

- Šo instrumentu nedrīkst izmantot personas, kas jaunākas par 16 gadiem
- Šis instruments nav paredzēts lai to lietu bērni un personas ar ierobežotām fiziskām, uztveres vai garīgām spējām, kā arī tiem, kuriem nav vajadzīgās pieredzes un zināšanu
- Uzmaniet, lai bērni nespēlētos ar šo instrumentu
- Šis instruments nav paredzēts mitrai slīpēšanai
- Pirms instrumenta regulēšanas vai piederumu nomaiņas atvienojiet to no barojošā elektrotīkla

#### PIEDERUMI

- SKIL garantē instrumenta nevainojamu darbību tikai tad, ja tiek lietoti pareizi izvēlēti papildpiederumi, kas iegādāti pie SKIL oficiālā izplatītāja
- Uzstādot/izmantojot citu firmu papildpiederumus, ievērojiet to rašotāju sniegtās instrukcijas
- Uzmanīgi rīkojieties uzglabājiet piederumus

#### STRĀDĀJOT ĀRPUS TĒLPĀM

- Ja instruments tiek izmantots ārpus telpām, pievienojiet to elektriskajam spriegumam, izmantojot noplūdes strāvas aizsargreleju, kas nostrādā, ja strāva instrumenta aizsargzēmējuma ķēdē pārsniedz 30 mA

#### PIRMS DARBA UZSĀKŠANAS

- Pirms lietojāt instrumentu pirmo reizi, ieteicams saņemt praktisku informāciju par tā darbības principiem
- Vienmēr pārliecinieties, ka spriegums, kas uzrādīts uz instrumenta marķējuma plāksnītes, atbilst padeves spriegumam elektrotīklā (230V vai 240V spriegumam paredzētie instrumenti var darboties arī no 220V elektrotīkla)
- Ar piemērotu metālmeklētāja palīdzību pārbaudiet, vai apstrādes vietu nešķērso slēptas elektropārvaldes līnijas, kā arī gāzes vai ūdens caurules; šaubu gadījumā griezieties vietējā komunālās saimniecības iestādē (darbinstrumentam skarot elektrotīkla fāzes līniju, var izcelties ugunsgrēks un strādājošais var saņemt elektrisko triecienu; gāzes vada bojājums var izraisīt sprādzienu; darbinstrumentam skarot ūdensvada cauruli, var tikt bojātas materiālās vērtības un strādājošais var saņemt elektrisko triecienu)

- **Neapstrādājiet materiālus, kas satur azbestu** (azbestam piemīt kancerogēnas īpašības)
- Materiāla (piemēram, svīnu saturošas krāsas, dažu koka šķirņu, minerālu un metāla) putekļi var būt kaitīgi (saskare ar putekļiem vai to ieelpošana var izraisīt alerģiskas reakcijas un/vai elpošanas ceļu saslimšanas operatoram vai klātesošajiem); **izmantojiet putekļu masku un putekļsūcēju, ja to iespējams pievienot**
- Dažu veidu putekļi ir klasificēti kā kancerogēni (piemēram, ozola vai dižskābarža putekļi), jo īpaši apvienojumā ar koksnes kondicionēšanas piedevām; **izmantojiet putekļu masku un putekļsūcēju, ja to iespējams pievienot**
- Ievērojiet ar putekļu savākšanu saistītos nacionālos noteikumus, kas attiecas uz apstrādājamajiem materiāliem
- Nenostipriniet instrumentu, iespējot to skrūvspīlēs
- Lietojiet pilnīgi atļūtos un drošus pagarinātājkabeļus, kas paredzēti 16 A strāvai

## DARBA LAIKĀ

- Nepieskarieties kustīgajam slīpdiskam
- Neizmantojiet nolietotus, deformētus vai stipri piesārņotus slīpdiskus
- Ja darba laikā tiek pārgriezts vai citādi mehāniski bojāts instrumenta elektrokabelis, nepieskarieties tam, bet nekavējoties atvienojiet elektrokabeļa kontaktdakšu no barojošā elektrotīkla
- Neizmantojiet instrumentu, ja tam ir bojāts elektrokabelis; tā nomainīšanu drīkst veikt tikai pieredzējis speciālists
- Elektriska vai mehāniska rakstura kļūmes gadījumā nekavējoties izslēdziet instrumentu un atvienojiet kabeļa kontaktdakšu no elektrotīkla
- Ja darba laikā pārrūkst elektrobarošanas padeve vai elektrokabeļa kontaktdakša nejauši atvienojas no elektrotīkla, nekavējoties defiksēdziet ieslēdzēja (S ②), lai nodrošinātos pret tā patvaļīgu ieslēgšanos

## PĒC DARBA PABEIGŠANAS

- Pēc instrumenta izslēgšanas nebremzējiet rotējošo darbinstrumentu ar sānspeidienu

## UZ INSTRUMENTA ATTĒLOTO SIMBOLU SKAIDROJUMS

- ③ Pirms izstrādājuma lietošanas izlasiet tā lietošanas pamācību

- ④ Divkārsa izolācija (nav jālieto zemējuma vads)

- ⑤ Darba laikā uzvelciet aizsargbrilles un ausu aizsargus

- ⑥ Neizmēti lietoto instrumentu sadzīves atkritumu tvērtē

## DARBS

- Montāžas norādījumi ⑦
  - atlieciet instrumentu un pārbaudiet, vai skrūve A sader ar atveri instrumenta roktura savienojumā
  - pilnībā nospiediet leļup sviru B, lai bloķētu roktura savienojumu
- **! ja nepieciešams, izmantojiet sešstūra stienātslēgu R skrūves A atskrūvēšanai/pieskrūvēšanai, ja roktura savienojumu nevar pilnībā nofiksēt**
  - instrumenta roktura atliekšanai otrādi
- Instrumenta pagarināšana vidējā garumā (165 cm) ⑧
  - atskrūvējiet fiksējošo uznavu D, pagriežot to uz instrumenta norādītā atbloķēšanas simbola virzienā
  - pagariniet instrumentu vajadzīgajā garumā (123-165 cm)
  - pieskrūvējiet fiksējošo uznavu D, pagriežot to uz instrumenta norādītā bloķēšanas simbola virzienā

- Instrumenta pagarināšana maksimālajā garumā (220 cm) ⑨

- atskrūvējiet fiksējošo uznavu E, pagriežot to uz instrumenta roktura norādītā atbloķēšanas simbola virzienā

- ievietojiet papildrokturi F instrumenta roktura galā, kamēr attēlā redzamais marķējums savietojas ar fiksējošo uznavu E

- pieskrūvējiet fiksējošo uznavu E, pagriežot to uz instrumenta roktura norādītā bloķēšanas simbola virzienā

**! instrumenta pagarināšana maksimālajā garumā ir iespējama tikai tad, kad instruments jau ir pagarināts vidējā garumā**

- Slīpēšanas pamatne ⑩

- nedarbīniet ierīci, ja tajā nav iestiprināts slīpēšanas pamatne G

**! nekavējoties nomainiet bojātu slīpēšanas pamatni (šim nolūkam ar sešstūra stienātslēgas C palīdzību atskrūvējiet/pieskrūvējiet stiprinājuma skrūvi H)**

**! pirms slīpēšanas pamatnes nomainīšanas atvienojiet instrumentu no elektrotīkla**

- Slīpēšanas loksne iestiprināšana ⑪

- uzspiediet slīpēšanas loksne J uz slīpēšanas pamatnes tā, lai perforāciju atvērumi slīpēšanas loksne sakristu ar atverēm slīpēšanas pamatnē

- vajadzības gadījumā vispirms notīriet slīpēšanas pamatni

**! ja vēlaties pielietot putekļu uzsūkšanu, lietojiet perforētas slīpēšanas loksnes**

- Putekļu uzsūkšana ⑫

- atskrūvējiet fiksējošo uznavu E, pagriežot to uz instrumenta roktura norādītā atbloķēšanas simbola virzienā

- ievietojiet lokano šļūteni K instrumenta roktura galā, kā parādīts attēlā

- pieskrūvējiet fiksējošo uznavu E, pagriežot to uz instrumenta roktura norādītā bloķēšanas simbola virzienā

- pievienojiet lokano šļūteni ar Ø 57 mm adapteru tieši pie industriālā putekļsūcēja (**vispirms noņemiet putekļsūcēja šļūteni**)

- lokano šļūteni K pie industriālā putekļsūcēja arī var pievienot ar vienu no 3 adapteriem, **nenņemot** putekļsūcēja šļūteni

- lai piestiprinātu putekļsūcēja adapteru L vai M, izmantojiet skrūvgriezi N, kā parādīts attēlā

- Instrumenta balsta/ gaisa plūsmas kontrole ⑬

- instrumenta balsts P neļauj sabojāt šļūteni, kad instrumentu darba pārtraukumā nelieto

- gaisa plūsmu iespējams kontrolēt, virzot regulatoru Q virs atvēruma instrumenta savienotajā R

- sūkšanas jauda ir viszemākā, kad atvērums ir pilnībā redzams

- Ieslēdzējs ar fiksāciju S ⑭

- ieslēdziet instrumentu ⑭a

**! kontaktējiet darbinstrumentu ar apstrādājamo materiālu tikai pēc tam, kad instrumenta ātrums ir sasniedzis nominālo vērtību**

- fiksējiet ieslēdzēju ⑭b

- defiksējiet ieslēdzēju/izslēdziet instrumentu ⑭c

**! pirms instrumenta izslēgšanas paceliet to no apstrādājamā priekšmeta virsmas**  
**! darbinstruments zināmu laiku turpina griezties arī pēc instrumenta izslēgšanas**

- Elektroniskā palaišanas strāvas ierobežošana  
Nodrošina, ka darbvārpstas maksimālais griešanās ātrums tiek sasniegts pakāpeniski, bez pēkšņa grūdienu instrumenta ieslēgšanas brīdī
- Elektroniskā pastāvīga darbības ātruma uzturēšana  
Nodrošina, ka darbvārpstas griešanās ātrums, slodzei pieaugot, paliek nemainīgs
- Griešanās ātruma regulēšana ⑮  
Nodrošināt optimālus darba rezultātus, apstrādājot dažādus materiālus
  - ar ritenīša T palīdzību slīpmašīnas darbības ātrumu var pļūstoši regulēt no minimālās vērtības līdz maksimālai
  - iestādiat tādu slīpmašīnas darbības ātrumu, kas atbilstu izmantojamā slīpēšanas loksne graudainībai
  - pirms darba uzsākšanas piemeklējiet optimālo darbības ātrumu un slīpēšanas loksni ar piemērotu graudainību, veicot izmēģinājuma apstrādi uz materiāla atgriezuma
- Instrumenta turēšana un vadīšana ⑮  
**! vienmēr stingri turiet instrumentu ar abām rokām**  
**! darba laikā vienmēr turiet instrumentu aiz pelēkās krāsas noturvirsmas(ām)**
  - veicot slīpēšanu, virziet instrumentu paralēli apstrādājamā priekšmeta virsmai, pārvietojot to apļveida vai krustiskām kustībām**! neizdariet uz instrumentu pārāk lielu spiedienu; ļaujiet slīpēšanas loksnei darīt darbu jūsu vietā**
  - lai novērstu nevēlamu švīku veidošanos uz apstrādājamās virsmas, darba laikā nenolieciat instrumentu sānu virzienā
  - nenospriestiet instrumenta ventilācijas atveres V ②
- Slīpēšana
  - no apstrādājamā priekšmeta noņemamā materiāla apjoms ir atkarīgs no slīpēšanas loksne griešanās ātruma un tā graudainības pakāpes
  - palielinot spiedienu uz instrumentu, slīpēšanas loksne griešanās ātrums samazinās

## PRAKTISKI PADOMI

- Izmantojiet instrumenta pagarinājumu, lai slīpētu sienas (to augšējo daļu) ⑦
- Izmantojiet instrumenta maksimālo garumu, lai slīpētu griestus ⑮
- Lai slīpētu grūti sasniedzamas vietas, iespējams noņemt polstera posmu W, kā parādīts attēlā ⑮

## APKALPOŠANA / APKOPE

- Nomainiet bojātu slīpēšanas šļūteni X ②, kā parādīts attēlā ②
- Lai izvairītos no riska, bojātu strāvas vadu drīkst nomainīt tikai SKIL pilnvarotā elektroinstrumentu remonta darbnīcā
- Uzglabājiet instrumentu aizsargosmā sausā, aizslēdzamā vietā, kur tas nav pieejams bērniem ②
- Uzturiet tīru instrumentu un elektrokabeli (īpaši ventilācijas atveres V ②)  
**! nemēģiniet tīrīt ventilācijas atveres, ievadot tajās smailus priekšmetus**  
**! pirms instrumenta tīrīšanas atvienojiet to no elektrotīkla**

- Ja, neraugoties uz augsto izgatavošanas kvalitāti un rūpīgo pērcāzošanas pārbaudi, instruments tomēr sabojājas, tas jānogādā remontam firmas SKIL pilnvarotā elektroinstrumentu remonta darbnīcā
  - nogādājiet instrumentu **neizjauktā veidā** kopā ar iegādes dokumentiem tuvākajā tirdzniecības vietā vai firmas SKIL pilnvarotā pēciegādes apkalpošanas un remonta iestādē (adreses un instrumenta apkalpošanas shēma ir sniegta interneta vietnē [www.skil.com](http://www.skil.com))

## APKĀRTĒJĀS VIDES AIZSARDZĪBA

- **Neizmetiet elektroiekārtas, piederumus un iesaiņojuma materiālus sadzīves atkritumos** (tikai ES valstīm)
  - saskaņā ar Eiropas Savienības direktīvu 2012/19/ES par nolietotajām elektriskajām un elektroniskajām iekārtām un tās atspoguļojumiem nacionālajā likumdošanā, nolietotās elektroiekārtas ir jāsavāc, jāizjauc un jānogādā atreizejai pārstrādei apkārtējai videi nekaitīgā veidā
  - īpašs simbols ⑥ atgādina par nepieciešamību izstrādājumus izmantot videi nekaitīgā veidā

## TROKSNIS / VIBRĀCIJA

- Saskaņā ar standartu EN 60745 noteiktais instrumenta radītā trokšņa skaņas spiediena līmenis ir 82 dB(A) un skaņas jaudas līmenis ir 93 dB(A) (pie tipiskās izkliedes: 3 dB), un vibrācijas paātrinājums ir < 2,5 m/s<sup>2</sup> (vektoru summa trijos virzienos; izklide K = 1,5 m/s<sup>2</sup>)
- Vibrācijas līmenis ir noteikts, izmantojot standartā EN 60745 paredzēto procedūru; to var izmantot, lai salīdzinātu instrumentus un provizoriski izvērtētu vibrācijas iedarbību, lietojot instrumentu minētajiem mērķiem
  - instrumenta izmantošana citiem mērķiem vai ar citiem vai nepietiekami koptiem piederumiem var ievērojami **palielināt** kopējo vibrācijas iedarbības pakāpi
  - laika periodi, kad instruments ir izslēgts vai arī ir ieslēgts, taču darbs ar to nenotiek, var ievērojami **samazināt** kopējo vibrācijas iedarbības pakāpi**! pasargājiet sevi no vibrācijas iedarbības, veicot instrumenta un tā piederumu tehnisko apkopi, novēršot roku atdzišanu un pareizi organizējot darbu**

LT

## Sausos sienos šļifavīmo 7520 prietaisais

### ĪVADAS

- Šis īrānkis skīrtas sausam tīnku dengtū sienū ir lubū šļifavīmū; īpač gerai tīnka nuīmīt dažū, klījū sluoksnīj ir atsilūpinējūšj tīnkā
- **Prietaisā naudokīte tik tīnkamai ir ikī galo jī surīnkē** (turēkīte omēnyje, kad bendrovē Skil negali prīsimīti atsakomybēs už sugadīntā prietaisā ar asmens sužeīdīmus, kīlusius netīnkamai surīnkus prietaisā)
- Atīdžīai perskaītykīte šj vartotojū vadovā j īšsaugokīte jī atēīcīai ③

## TECHNINIAI DUOMENYS ①

## PRIETAISO ELEMENTAI ②

- A Įtempimo varžtas
- B Įtempimo svirtis
- C Šešiabriaunis raktas
- D Fiksavimo mova (instrumentui pailginti)
- E Fiksavimo mova (siurbliui / pailginimo vamzdžiui prijungti)
- F Papildoma rankena + pailginimo vamzdis
- G Šlifavimo padas (VELCRO)
- H Pado tvirtinimo varžtas
- J Šlifavimo popieriaus diskas
- K Lanksti žarna + siurblio adapteris, Ø 57 mm
- L Siurblio adapteris, Ø 47 mm
- M Siurblio adapteris, Ø 35 mm
- N Abipusis atsuktuvas
- P Standartinis įrankis
- Q Oro srauto reguliatorius
- R Įrankio jungtis
- S Fiksuojamas įjungimo/išjungimo jungiklis
- T Šlifavimo greitį reguliavimo ratukas
- V Ventiliacinės angos
- W Plokštelę uždengiantis segmentas
- X Šlifavimo žarna

## SAUGA

### BENDRIEJI ELEKTRINIŲ ĮRANKIŲ SAUGOS ĮSPĖJIMAI

**⚠ ĮSPĖJIMAS** Perskaitykite visus su šiuo elektriniu įrankiu pateikiamus saugos įspėjimus, instrukcijas, peržiūrėkite iliustracijas ir specifikacijas. Jei nepaisysite visų žemiau pateiktų instrukcijų, galite patirti elektros smūgį, sukelti gaisrą ir sunkiai susižaloti arba sužaloti kitus asmenis. **Išsaugokite visus perspėjimus ir instrukcijas, kad vėliau galėtumėte pasinaudoti.** Toliau pateiktame tekste vartojama sąvoka "elektrinis įrankis" apibūdina įrankius, maitinamus iš elektros tinklo (su maitinimo laidu), ir akumulatorinius įrankius (be maitinimo laido).

#### 1) DARBO VIETOS SAUGUMAS

- a) Darbo vieta turi būti švari ir tvarkinga. Tinkama ar blogai apšviesta darbo vieta gali tapti nelaimingų atsitikimų priežastimi.
- b) Nedirbkite tokioje aplinkoje, kur yra degių skysčių, dujų ar dulkių. Elektriniai įrankiai gali kibirkščiuoti, o nuo kibirkščių dulkės arba susikaupę garai gali užsidegti.
- c) Dirbdami su elektriniu įrankiu neleiskite šalia būti žiūrovams, vaikams ir lankytojams. Nukreipę dėmesį į kitus asmenis galite nebesuvaldyti prietaiso.

#### 2) ELEKTROSAUGA

- a) Maitinimo laido kištukas turi atitikti tinklo rozetės tipą. Kištuko jokiū būdu negalima modifikuoti. **Nenaudokite jokių kištuko adapterių su įžemintais prietaisais.** Originalūs kištukai, tiksliai tinkantys elektros tinklo rozetei, sumažina elektros smūgio pavojų.
- b) Venkite kūno kontakto su įžemintais paviršiais, tokiais kaip vamzdžiai, šildytuvai, viryklės ar šaldytuvai. Egzistuoja padidinta elektros smūgio rizika, jei Jūsų kūnas bus įžemintas.

- c) Saugokite prietaisą nuo lietaus ir drėgmės. Jei vanduo patenka į elektrinį prietaisą, padidėja elektros smūgio rizika.
- d) **Nenaudokite maitinimo laido ne pagal paskirtį, t. y. neneškite prietaiso paėmę už laido, nekabinkite prietaiso už laido, netraukite už jo, norėdami išjungti kištuką iš rozetės. Laidą klokite taip, kad jo neveiktų karštis, jis neišsitemptų alyva ir jo nepažeistų aštrios detalės ar judančios prietaiso dalys.** Pažeisti arba susipynę laidai gali tapti elektros smūgio priežastimi.
- e) **Jei su elektriniu įrankiu dirbate lauke, naudokite tik tokius ilginimo kabelius, kurie tinka lauko darbams.** Naudojant lauko darbams pritaikytus ilginimo kabelius, sumažinamas elektros smūgio pavojus.
- f) **Jei su elektriniu įrankiu neišvengiamai reikia dirbti drėgnoje aplinkoje, naudokite įžeminimo grandinės pertraukiklį.** Naudojant įžeminimo grandinės pertraukiklį, sumažėja elektros smūgio pavojus.

#### 3) ŽMONIŲ SAUGA

- a) **Būkite atidūs, sutelkite dėmesį į tai, ką Jūs darote ir, dirbdami su elektriniu įrankiu, vadovaukitės sveiku protu. Nedirbkite su prietaisu, jei esate pavargę arba vartojote narkotikus, alkoholį ar medikamentus.** Akimirksnio neatidumas naudojant prietaisą gali tapti rimtų sužalojimų priežastimi.
- b) **Naudokite asmenines apsaugos priemones ir visuomet užsidėkite apsauginius akinius.** Naudojant asmenines apsaugos priemones, pvz., respiratorių ar apsauginę kaukę, neslystančius batus, apsauginį šalną, klausos apsaugos priemones ir kt., rekomenduojamas dirbant su tam tikros rūšies įrankiais, sumažėja rizika susižeisti.
- c) **Saugokitės, kad neįjungtumėte prietaiso atsitiktinai. Prieš prijungdami elektrinį įrankį prie elektros tinklo ir/arba akumulatoriaus, prieš pakeldami ar nešdami įsitikinkite, kad jis yra išjungtas.** Jeigu nešdami elektrinį įrankį pirštą laikysite ant jungiklio arba prietaisą įjungsitė į elektros tinklą, kai jungiklis yra įjungtas, gali įvykti nelaimingas atsitikimas.
- d) **Prieš įjungdami prietaisą pašalinkite reguliavimo įrankius arba veržlių raktus.** Prietaiso besisukančioje dalyje esantis įrankis ar raktas gali tapti sužalojimų priežastimi.
- e) **Nepervertinkite savo galimybių. Dirbdami atstokite patikimai ir visada išlaikykite pusiausvyrą.** Patikima stovėseną ir tinkama kūno laikysena leis geriau kontroliuoti prietaisą netikėtose situacijose.
- f) **Dėvėkite tinkamą aprangą. Nedėvėkite plačių drabužių ir papuošalų. Saugokite plaukus ir drabužius nuo besisukančių elektrinio įrankio dalių.** Laisvus drabužius, papuošalus bei ilgus plaukus gali įtraukti besisukančios dalys.
- g) **Jei yra numatyta galimybė prijungti dulkių nusiurbimo ar surinkimo įrenginius, visada įsitikinkite, ar jie yra prijungti ir ar teisingai naudojami.** Naudojant dulkių nusiurbimo įrenginius sumažėja kenksmingas dulkių poveikis.
- h) **Dažnai naudodami įrankį ir gerai su juo susipažinę pernelyg neatsipalaiduokite ir nepradėkite nepaisyti įrankio saugos principų.** Neatidus veiksmas gali sukelti sunkią traumą per sekundės dalį.

#### 4) RŪPESTINGA ELEKTRINIŲ ĮRANKIŲ PRIEŽIŪRA IR NAUDOJIMAS

- a) **Neperkraukite prietaiso. Naudokite Jūsų darbui tinkamą elektrinį įrankį.** Su tinkamu elektriniu įrankiu Jūs dirbsite geriau ir saugiau, jei neviršysite nurodyto galingumo.
  - b) **Nenaudokite elektrinio įrankio su sugedusiu jungikliu.** Elektrinis įrankis, kurio nebegalima įjungti ar išjungti, yra pavojingas ir jį reikia remontuoti.
  - c) **Prieš reguliuodami prietaisą, keisdami darbo įrankius ar prieš valydami prietaisą, iš elektros tinklo lizdo ištraukite kištuką ir/arba išimkite akumuliatorių, jeigu jis išimamas.** Ši saugumo priemonė apsaugos jus nuo netikėto prietaiso įsijungimo.
  - d) **Nenaudojama prietaisą sandėliuokite vaikams ir nemokantiems juo naudotis asmenims neprieinamoje vietoje.** Elektriniai įrankiai yra pavojingi, kai juos naudoja nepatyrę asmenys.
  - e) **Pržiūrėkite elektrinį įrankį ir priedus.** Tikrinkite, ar besisukančios prietaiso dalys tinkamai veikia ir niekur nekliūva, ar nėra sulūžusių ar šiaip pažeistų dalių, kurios įtakotų prietaiso veikimą. Prieš vėl naudojant prietaisą pažeistos prietaiso dalys turi būti suremontuotos. Daugelio nelaimingų atsitikimų priežastis yra blogai prižiūrimi elektriniai įrankiai.
  - f) **Pjovimo įrankiai turi būti aštrūs ir švarūs.** Rūpestingai prižiūrėti pjovimo įrankiai su aštriomis pjaujamosiomis briaunomis mažiau stringa ir juos yra lengviau valdyti.
  - g) **Elektrinį įrankį, papildomą įrangą, darbo įrankius ir t. t. naudokite taip, kaip nurodyta šioje instrukcijoje. Taip pat atsisveikite į darbo sąlygas bei atliekamo darbo pobūdį.** Naudojant elektrinius įrankius ne pagal jų paskirtį galima sukelti pavojingas situacijas.
  - h) **Rankenos ir suėmimo paviršiai turi būti sausi, švarūs, ant jų neturi būti alyvos ir tepalų.** Dėl slidžių rankenų ir suėmimo paviršių negalėsite saugiai išlaikyti ir suvaldyti įrankio netikėtose situacijose.
- #### 5) APTARNAVIMAS
- a) **Prietaisą turi remontuoti tik kvalifikuotas specialistas ir naudoti tik originalias atsargines dalis.** Taip galima garantuoti, jog prietaisas išliks saugus.

#### SAUGOS INSTRUKCIJOS DIRBANTIEMS SU SAUSŲ SIENŲ ŠLIFAVIMO PRIETAISAI

- 1) **BENDROSIOS ĮSPĖJAMOSIOS NUORODOS ATLIEKANTIEMS ŠLIFAVIMO NAUDOJANT ŠLIFAVIMO PAPIERIŲ**
- a) **Šį elektrinį prietaisą galima naudoti kaip šlifuko. Griežtai laikytis visų įspėjamųjų nuorodų, taisyklių, ženklų ir užrašų, kurie yra pateikiami su šiuo prietaisu, reikalavimų.** Jei nepaisysite toliau pateiktų nuorodų, gali kilti elektros smūgio, gaisro ir/arba sunkių sužalojimų pavojus.
- b) **Šį elektrinį prietaisą nerekomenduojama naudoti kaip šlifavimo staklių, šlifavimo su švitrinium popieriumi ar viela, poliravimo bei pjovimo operacijoms.** Operacijos, kurioms nėra skirtas elektrinis instrumentas, gali būti pavojingos ir sužaloti dirbantįjį.
- c) **Nenaudokite jokių priedų ir papildomos įrangos, kurių gamintojas nėra specialiai numatęs ir**

- rekomendavęs šiam elektriniam prietaisui. Vien tik tas faktas, kad Jūs galite pritvirtinti koją nors priedą prie Jūsų elektrinio prietaiso, jokių būdu negarantuoja, kad juo bus saugu naudotis.
- d) **Naudojamų darbo įrankių maksimalus leistinas apsisukimų skaičius turi būti ne mažesnis, nei maksimalus sūkių skaičius, nurodytas ant elektrinio prietaiso.** Jei įrankis sukasis greičiau, nei leistina, jis gali subyrėti.
  - e) **Naudojamo darbo įrankio išorinis diametras ir storis turi atitikti nurodytuosius Jūsų elektrinio prietaiso parametrus.** Netinkamų matmenų įrankius gali būti sunku tinkamai apsaugoti bei valdyti.
  - f) **Darbo įrankiai su srieginiu įdėklu turi tiksliai tikti šlifavimo suklio sriegiui.** Naudojant darbo įrankius, kurie tvirtinami junge, darbo įrankio kiurymės skersmuo turi tiksliai tikti jungės įtvoro skersmeniui. Darbo įrankiai, kurių negalima tiksliai pritvirtinti prie elektrinio įrankio, sukasi netolygiai, labai vibruoja ir gali tapti nebevaldomi.
  - g) **Nenaudokite pažeistų darbo įrankių.** Prieš kiekvieną naudojimą patikrinkite tokius įrankius, kaip abrazyviniai diskai, ar jie nėra aplūžinėję arba įtrūkę, šlifavimo žiedus - ar jie nėra įtrūkę, susidėvėję ar nudilę, vielinius šepetčius - ar jų vielutės nėra atsilaisvinę ar nutrūkę. Jei elektrinis prietaisas arba darbo įrankis nukrito iš didesnio aukščio, patikrinkite, ar jis nėra pažeistas, arba iš karto sumontuokite kitą - nepažeistą - darbo įrankį. Kuomet patikrinote ir sumontavote darbo įrankį, pasirūpinkite, kad nei Jūs, nei greta esantys asmenys nebūtų vienoje linijoje su besisukančiu darbo įrankiu, ir leiskite prietaisui vieną minutę veikti didžiausiais sūkiais. Jei darbo įrankis yra pažeistas, jis turėtų per šį bandymo laiką subyrėti.
  - h) **Naudokite individualias apsaugos priemones** ⑤ **ir visuomet užsidėkite veido apsaugą ar apsauginius akinus.** Jei nurodyta, užsidėkite nuo dulkių saugantį respiratorių, apsaugines ausines, apsaugines pirštines arba specialią prijuostę, kuri apsaugos jus nuo smulkių šlifavimo įrankio ir ruošinio dalelių. Akys turi būti apsaugotos nuo aplinkui skraidančių svetimkūnių, atsirandančių atliekant įvairius darbus. Respiratorius turi išfiltruoti dirbant kylančias dulkes. Dėl ilgalaikio didelio triukšmo poveikio galite prarasti klausą.
  - i) **Pasirūpinkite, kad kiti asmenys būtų saugiam atstume nuo Jūsų darbo zonos.** Kiekvienas, kuris įžengia į darbo zoną, turi naudoti asmenines apsaugos priemones. Ruošinio dalelės ar atskilę įrankio gabalėliai gali skrieti dideliu greičiu ir sužeisti asmenis, net ir esančius už tiesioginės darbo zonos ribų.
  - j) **Jei atliekate darbus, kurių metu darbo įrankis gali kliudyti paslėptus elektros laidus arba paties elektrinio įrankio maitinimo laidą, elektrinį įrankį laikykite tik už izoliuotų rankenų.** Palietus laidą, kuriuo teka elektros srovė, metalinėse elektrinio įrankio dalyse gali atsirasti įtampa ir trenkti elektros smūgis.
  - k) **Maitinimo kabelį laikykite toliu nuo besisukančių darbo įrankių.** Jei nesuvaldytumėte prietaiso, darbo įrankis gali perpjauti maitinimo kabelį arba jį įvynioti, tuomet jūsų paštačia ar ranka gali paliesti besisukančią darbo įrankį.



- l) **Išjungę elektrinį prietaisą, niekuomet jo nepadėkite tol, kol darbo įrankis visiškai nesustos.** Besisukantis darbo įrankis gali prisiliesti prie paviršiaus, ant kurio padedate prietaisą, ir prietaisas gali tapti nevaldomas.
  - m) **Nešdami prietaisą niekuomet jo neįjunkite.** Netyčia prisilietus prie besisukančio darbo įrankio, jis gali įvyntioti drabužius ir Jus sužeisti.
  - n) **Reguliariai valykite ventiliacines angas Jūsų prietaiso korpuse.** Variklio ventiliatorius siurbia dulkes į korpusą, ir, susikaupus daug metalo dulkių, gali kilti elektros smūgio pavojus.
  - o) **Niekuomet nenaudokite elektrinio prietaiso arti lengvai užsidegančių medžiagų.** Kylančios kibirkštys gali jas uždegti.
  - p) **Nenaudokite darbo įrankių, kuriuos reikia aušinti skysčiais.** Naudojant vandenį ar kitokius aušinimo skysčius gali kilti elektros smūgio pavojus.
- 2) ATATRANKA IR ATITINKAMOS ĮSPĖJAMOSIOS NUORODOS**
- Atatranka yra staigi reakcija, atsirandanti tuomet, kai besisukantis darbo įrankis, pvz., šlifavimo diskas, šlifavimo žiedas ar vielinis šepetys, užkliūva, įstringa ruošinyje ir dėl to netikėtai sustoja. Dėl to prietaisas gali nekontroliuojamai atšokti nuo ruošinio priešinga kryptimi darbo įrankio sukimosi kryptimi.
  - Pvz., jei šlifavimo diskas įstringa arba užsiblokuoja ruošinyje, disko kraštas, kuris yra įleistas į ruošinį, gali išlūžti arba sukelti atatranką. Šlifavimo diskas tuomet ima judėti link dirbančiojo arba nuo jo, priklausomai nuo disko sukimosi krypties blokavimo vietoje. Be to, šlifavimo diskas gali ir subyrėti.
  - Atatranka yra neteisingo elektrinio prietaiso naudojimo arba klaidos pasekmė. Jos galima išvengti, jei imsitės atitinkamų priemonių, kaip aprašyta žemiau.
- a) **Dirbdami visada tvirtai laikykite prietaisą abiem rankomis ir stenkitės išlaikyti tokią kūno ir rankų padėtį, kurioje sugebėtumėte atsispirti prietaiso pasipriešinimo jėgai atatrankos metu. Visuomet naudokite pagalbinę rankeną, jei tokia yra, tuomet galėsite suvaldyti atatrankos jėgas bei reakcijos jėgų momentą.** Dirbantysis gali suvaldyti atatrankos ir reakcijos jėgas, jei imsis tinkamų saugos priemonių.
  - b) **Nelaikykite rankos arti besisukančio darbo įrankio.** Darbo įrankis, įvykus atatrankai, gali pajudėti link Jūsų rankos.
  - c) **Venkite, kad jūsų kūno dalys būtų toje zonoje, kurioje įvykus atatrankai juda prietaisas.** Atatrankos jėga verčia prietaisą judėti nuo blokavimo vietos priešinga kryptimi darbo įrankio sukimosi kryptimi.
  - d) **Ištin atsargiai dirbkite ties kampais, aštriomis briaunomis ir t.t. Pasistenkite dirbti taip, kad įrankis neatsimuštų į kliūtis ir neįstrigtų.** Besisukantis įrankis turi tendenciją kampuose, ties aštriomis briaunomis arba atsimušęs į kliūtį užstrigti. Tuomet prietaisas tampa nevaldomas arba įvyksta atatranka.
  - e) **Nenaudokite jokių grandinių ar dantytų pjovimo diskų.** Tokie įrankiai dažnai sukelia atatranką ir elektrinį prietaisą gali būti sunku suvaldyti.
- 3) SPECIALIOS SAUGOS NUORODOS DIRBANT SU ŠLIFAVIMO POPIERIAUS DISKAIS**
- a) **Nenaudokite didesnių matmenų šlifavimo popieriaus diskų, vadovaukitės gamintojo**

**nuorodomis.** Šlifavimo popieriaus diskai, kurie išlenda už šlifavimo disko krašto, gali tapti sužalojimų priežastimi, o taip pat gali užstrigti, suplyšti ar sukelti atatranką.

#### **BENDROJI DALIS**

- Šį prietaisą turėtų naudoti tik asmenys, kuriems 16 ir daugiau metų
- **Šis prietaisas nėra skirtas naudotis vaikais ir asmenimis, kurie turi menkus fizinius, jutimų ar psichikos sugebėjimus arba kurie stokoja patirties ir žinių**
- Pasirūpinkite, kad vaikai nežaistų su prietaisu
- Šis prietaisas netinka ruošiniams šlifuoti šlapiuoju būdu
- **Prieš reguliuojant prietaisą arba keičiant darbo įrankius, ištraukite iš tinklo lizdo**

#### **PIEDIAI**

- SKIL gali garantuoti neprikaištingą prietaiso veikimą tik tuo atveju, jei naudojama tinkama papildoma įranga ir priedai, kuriuos galite įsigyti įgaliotųjų SKIL atstovų parduotuvėse
- Naudodami kitur pagamintą papildomą įrangą vadovaukitės gamintojo pateiktais nurodymais
- Atsargiai tvarkyti ir laikykite priedai

#### **EKSPLOATACIJA LAUKE**

- Prietaisą prijunkite prie elektros tinklo per nuotėkio srovės apsauginį išjungiklį (FI-), kurio minimali neveikimo srovė yra ne didesnė kaip 30 mA

#### **PIEŠ EKSPLOATACIJĄ**

- Prieš naudojant prietaisą pirmą kartą rekomenduojame įgyti praktinių žinių
- Visada patikrinkite, ar elektros tinklo įtampa sutampa su įtampos dydžiu, nurodytu prietaiso vardinėje lentelėje (prietaisus su nurodyta įtampa 230V ir 240V galima jungti į 220V įtampos elektros tinklą)
- **Naudodami tam skirtus paieškos prietaisus, patikrinkite, ar gręžimo vietoje nėra paslėptų komunalinių tinklų vamzdinių, arba pasikvieskite į pagalbą vietinius komunalinių paslaugų tiekėjus** (kontaktas su elektros laidais gali sukelti gaisro bei elektros smūgio pavojų; pažeidus dujotiekio vamzdį, gali įvykti sproginimas; pažeidus vandentiekio vamzdį, galima pridaryti daugybę nuostolių bei sukelti elektros smūgio pavojų)
- **Draudžiama apdirbti medžiagas, kurių sudėtyje yra asbesto** (asbestas pasižymi vėžį sukeliančiu poveikiu)
- Kai kurių medžiagų, kaip antai dažų, kurių sudėtyje yra švino, kai kurių medžių rūšių medienos, mineralų ir metalo dulksės gali būti kenksmingos (kontaktas su šiomis dulkėmis arba įkvėptos dulksės gali sukelti operatoriumi arba šalia esantiems žmonėms alergines reakcijas ir/arba kvėpavimo sistemos susirgimus); **mūvėkite priešdulkinę puskaukę arba dirbdami naudokite dulkių ištraukimo įrenginį, jei jį galima prijungti**
- Kai kurių rūšių dulksės priskiriamos kancerogeninėms (pvz., ažuolo arba buko medienos dulksės), ypač susimaišiusios su medienos taurinimui naudojamais priedais; **mūvėkite priešdulkinę puskaukę arba dirbdami naudokite dulkių ištraukimo įrenginį, jei jį galima prijungti**
- Vadovaukitės Jūsų šalyje taikomų direktyvų reikalavimais, skirtais medžiagoms, su kuriomis norite dirbti
- Prietaisą draudžiama tvirtinti mašininuose spaustuvuose
- Naudodami ilginamuosius kabelius atkreipkite dėmesį į tai, kad kabelis būtų iki galo išvyniotas ir būtų pritaikytas 16 A elektros srovei

## EKSPLOATACIJA

- Nelieskite rankomis švytuojančio šlifavimo popieriaus disko
- Draudžiama naudoti nusidėvėjusius, įplyšusius ar labai užterštus šlifavimo popieriaus diskus
- Jei dirbant bus pažeistas ar nutrauktas kabelis, būtina noliečiant kabelio tuojau pat ištraukti kištuką iš elektros tinklo lizdo
- Prietaisą su pažeistu kabeliu naudoti draudžiama; jį turi pakeisti kvalifikuotas elektrikas
- Atsiradus mechaninio ar elektrinio pobūdžio trūkđiams, tuojau pat išjunkite prietaisą ir ištraukite kištuką iš elektros tinklo lizdo
- Jei nutrūksta elektros srovės tiekimas arba netyčia ištraukiate kištuką iš elektros lizdo, tuojau pat atblokuokite įjungimo ir išjungimo jungiklį S ②; taip apsisaugosite nuo galimo savaiminio įsijungimo vėl atsiradus srovei

## PO EKSPLOATACIJOS

- Išjungę prietaisą, besisukančių darbo įrankių nestabdykite šoniniu prispaudimu
- ### ANT PRIETAISO ESANČIŲ SIMBOLIŲ REIKŠMĖS
- ③ Prieš naudodami įrankį perskaitykite instrukcijų vadovą
  - ④ Dviguba izoliacija (įžeminimo laido nereikia)
  - ⑤ Užsidėkite apsauginius akinius ir klausos apsaugos priemones
  - ⑥ Nemeskite prietaisą į buitinių atliekų konteinerius

## NAUDOJIMAS

- Surinkimo instrukcijos ⑦
  - išskeleiskite įrankį, įsitinkinkite, kad varžtas A įsistato į įrankio rankenos jungties angą
  - iki galo nuspauskite svirtį B, kad užsifiksuotų rankena
  - ! jei reikia, šešiabriauniu raktu C atsukite / priveržkite varžtą A, jei negalima iki galo užfiksuoti rankenos jungties**
  - įrankio rankenai sulenkti ir atvirksčiai
- Įrankio pailginimas iki vidutinio ilgio (165 cm) ⑧
  - atlaisvinkite fiksavimo movą D pasukdami atfiksavimo simbolio ant įrankio kryptimi
  - pailginkite įrankį iki norimo ilgio (123–165 cm)
  - priveržkite fiksavimo movą D pasukdami užfiksavimo simbolio ant įrankio kryptimi
- Įrankio pailginimas iki maksimalaus ilgio (220 cm) ⑨
  - atlaisvinkite fiksavimo movą E pasukdami atfiksavimo simbolio ant įrankio rankenos kryptimi
  - įstatykite papildomą rankeną F į įrankio rankenos galą, kol žymė pav. išsilygins su fiksavimo movos E kraštu
  - priveržkite fiksavimo movą E pasukdami užfiksavimo simbolio ant įrankio rankenos kryptimi
  - ! iki maksimalaus ilgio įrankį pailginti galima tik tada, kai įrankis jau pailgintas iki vidutinio ilgio**
- Šlifavimo padas ⑩
  - jokiū būdu nenaudokite prietaiso neuždėję šlifavimo pado G
  - ! pažeistą šlifavimo padą tuoj pat pakeiskite (šešiabriauniu raktu C atlaisvinkite/užveržkite padą tvirtinimo varžtas H)**
  - ! prieš nuimdami šlifavimo padą ištraukite kištuką iš elektros tinklo lizdo**
- Šlifavimo popieriaus disko pritvirtinimas ⑪
  - paprasčiausiai prispauskite šlifavimo popieriaus diską J prie šlifavimo pado taip, kad šlifavimo popieriuje

- esančios skylės sutaptų su skylėmis šlifavimo pade
  - jei reikia, šlifavimo padą pirmiausia nuvalykite
  - ! norint, kad dulksė būtų nusiurbiamas, reikia naudoti šlifavimo popieriaus diskus su skylėmis**
- Dulkių nusiurbimas ⑫
    - atlaisvinkite fiksavimo movą E pasukdami atfiksavimo simbolio ant įrankio rankenos kryptimi
    - įstatykite lanksčią žarną K į įrankio rankenos galą, kaip pavaizduota
    - priveržkite fiksavimo movą E pasukdami užfiksavimo simbolio ant įrankio rankenos kryptimi
    - prijunkite lanksčią žarną su Ø 57 mm adapteriu tiesiai prie pramoninio siurblio (**pirma atjunkite siurblio žarną**)
    - su vienu iš 3 adapterių galima prijungti lanksčią žarną K prie pramoninio siurblio **neatjungiant** siurblio žarnos
    - siurblio adapterių L arba M sumontuoti naudokite atsuktuvą N, kaip pavaizduota
  - Standartinis įrankis / oro srauto regulatorius ⑬
    - standartinis įrankis P apsaugo žarną nuo pažeidimų, kai įrankį padedate pertraukėlių metu
    - oro srautą reguliuokite stumdami regulatorių Q virš angos įrankio jungtyje R
    - su mažiausiu galimumu siurbiamas, kai anga yra visiškai matoma
  - Fiksuojamas įjungimo ir išjungimo klavišas S ⑭
    - įjunkite prietaisą ⑭a
    - ! prieš glauddami įrankį prie ruošinio palaukite, kol prietaisas visiškai įsibėgės**
    - užfiksuokite jungiklį ⑭b
    - fiksuojama panaikinkite/išjunkite prietaisą ⑭c
    - ! prieš išjungdami prietaisą atitraukite jį nuo ruošinio**
    - ! išjungus prietaisą, įrankis dar kurį laiką sukasi**
  - Elektroninė tolygaus įsibėgėjimo sistema
    - Patikimai leidžia pasiekti maksimalų greitį, išvengiant staigaus prietaiso trūktelėjimo įjungimo metu
  - Elektroninis sūkių stabilizatorius
    - Didėjant apkrovai, palaiko stabilius disko sūkius
  - Sūkių reguliavimas ⑮
    - Jos dėka pasieksite optimalius šlifavimo rezultatus apdirbdami įvairias medžiagas
    - ratuku T galite nustatyti pageidaujamą šlifavimo greitį nuo minimalaus iki maksimalaus
    - darbo greitis turi atitikti šlifavimo popieriaus rupumą
    - prieš pradėdami dirbti nustatykite optimalų greičio ir šlifavimo popieriaus rupumo derinį išmėgindami įvairius variantus ant nereikalingo ruošinio gabalo
  - Prietaiso laikymas ir valdymas ⑯
    - ! visuomet tvirtai laikykite prietaisą abiem rankomis**
    - ! dirbdami laikykite prietaisą už pilkos spalvos suėmimo vietos(-ų)**
    - prietaisą laikykite lygiagrečiai apdirbamam paviršiui ir veskite jį sukamaisiais arba kryžminiais judesiais
    - ! nespauskite prietaiso per stipriai; leiskite šlifavimo plokštei atlikti darbą už jus**
    - nevertikyt prietaiso, nes šlifuojant gali likti įbrėžimų
    - ventiliacines angas V ② laikykite neuždengtas
  - Šlifavimas
    - šlifavimo efektyvumas priklauso nuo šlifavimo pado greičio ir naudojamo šlifavimo popieriaus grūdėtumo
    - stipriau prispaudus prietaisą, šlifavimo padas sukasi lėčiau

## NAUDOJIMO PATARIMAI

- Naudokite pailgintą įrankį aukštesnėms sienoms šlifuoti <sup>(17)</sup>
- Naudokite maksimaliai pailgintą įrankį luboms šlifuoti <sup>(18)</sup>
- Kai reikia šlifuoti sunkiai pasiekiamas vietas, galima nuimti plokštelės segmentą W, kaip pavaizduota <sup>(19)</sup>

## PRIEŽIŪRA / SERVISAS

- Pakeiskite pažeistą šlifavimo žarną X <sup>(2)</sup>, kaip pavaizduota <sup>(20)</sup>
- Kad išvengtumėte nelaimingų atsitikimų, sugadintą maitinimo laidą keiskite tik SKIL techninės priežiūros centre
- Laikykite prietaisą jo dėkle, sausoje ir rakinamoje, vaikams neprieinamoje vietoje <sup>(21)</sup>
- Periodiškai valykite prietaisą ir kabelį (ypač ventiliacinės angas V <sup>(2)</sup>)  
**! nemėginkite valyti angų, kišdami į jas aštrius daiktus**  
**! prieš valydami ištraukite kištuką iš elektros tinklo lizdo**
- Jeigu prietaisas, nepaisant gamykloje atliekamo kruopštaus gamybos ir kontrolės proceso, vis dėlto sugestų, jo remontas turi būti atliekamas įgaliotoje SKIL elektrinių įrankių remonto dirbtuvėse
  - **neišardyta** prietaisą kartu su pirkimo čekiu siųskite tiekėjui arba į artimiausią SKIL firmos įgaliotą elektros prietaisų techninio aptarnavimo tarnybą (adresus bei atsarginių dalių brėžinius rasite [www.skil.com](http://www.skil.com))

## APLINKOSAUGA

- **Nemeskite elektrinių įrankių, papildomos įrangos ir pakuočių į buitinių atliekų konteinerius** (galioja tik ES valstybėms)
  - pagal ES Direktyvą 2012/19/EG dėl naudotų elektrinių ir elektroninių prietaisų atliekų utilizavimo ir pagal vietinius valstybės įstatymus atitarnavę elektriniai įrankiai turi būti surenkami atskirai ir gabunami į antrinių žaliavų tvarkymo vietas, kur jie turi būti sunaikinami ar perdirbami aplinkai nekenksmingu būdu
  - apie tai primins simbolis <sup>(6)</sup>, kai reikės išmesti atitarnavusį prietaisą

## TRIUKŠMINGUMAS / VIBRACIJA

- Šio prietaiso triukšmingumas buvo išmatuotas pagal EN 60745 reikalavimus; keliamo triukšmo garso slėgio lygis siekia 82 dB(A) ir akustinio galingumo lygis 93 dB(A) (standartinis nuokrypis: 3 dB), ir vibracijos <math> < 2,5 \text{ m/s}^2 </math> (trijų krypčių atstojamasis vektorius; paklaida  $K = 1,5 \text{ m/s}^2$ )
- Vibracijos sklaidos lygis išmatuotas pagal standarte EN 60745 išdėstytus standartizuoto bandymo reikalavimus; ši vertė gali būti naudojama vienam įrankiui palyginti su kitu bei išankstiniams vibracijos poveikiui įvertinti, kai įrankis naudojamas paminėtais būdais
  - naudojant įrankį kitokiais būdais arba su kitokiais bei netinkamai prižiūrimais priedais, gali žymiai **padidėti** poveikio lygis

- laikotarpiams, kai įrankis išjungtas arba yra įjungtas, tačiau juo nedirbama, gali žymiai **sumažėti** poveikio lygis

**! apsaugokite nuo vibracijos poveikio prižiūredami įrankį ir jo priedus, laikydami rankas šiltai ir derindami darbo ciklus su pertraukėlėmis**

МК

## Стругач за суви сидови 7520

### УПАТСТВО

- Овој алат е наменет за суво стругање на гипсени сидови и плафони; особено е погоден за симнување пластови на боја, лепило и развишан гипс
- **Користете го алатот само ако е правилно и целосно составен** (имајте предвид дека Skil не може да биде одговорен за оштетување на алатот и/или лични поведни коишто потекнуваат од неправилно составување на алатот)
- Прочитајте го упатството за работа внимателно пред да го користите и зачувајте го за идни осврти <sup>(3)</sup>

### ТЕХНИЧКИ ПОДАТОЦИ <sup>(1)</sup>

### ЕЛЕМЕНТИ НА АЛАТОТ <sup>(2)</sup>

- A** Шраф за затегнување
- B** Рачка за затегнување
- C** Хексагонален клуч
- D** Навлака на заклучување (за продолжување на алатот)
- E** Навлака на заклучување (за поврзување правосмукалка/продолжна цевка)
- F** Дополнителна рачка + цевка за продолжување
- G** Потпорна подлошка (VELCRO)
- H** Штраф на перничнијата
- J** Брусен диск
- K** Флексибилно црево + адаптер за правосмукалка Ø 57 мм
- L** Адаптер за правосмукалка Ø 47 мм
- M** Адаптер за правосмукалка Ø 35 мм
- N** Шрафцигер со две глави
- P** Стандарден алат
- Q** Регулатор за проток на воздух
- R** Конектор алат
- S** Прекинувач на заклучување за вклучување/исклучување
- T** Тркалце за избор на брзината за чистење
- V** Отвори за вентилација
- W** Дел за капакот на перничето
- X** Црево за чистење

### БЕЗБЕДНОСТ

#### ОПШТИ ПРЕДУПРЕДУВАЊА ЗА БЕЗБЕДНОСТ НА ЕЛЕКТРИЧНИТЕ АЛАТИ

**▲ ПРЕДУПРЕДУВАЊЕ** Прочитајте ги сите безбедносни предупредувања, илустрации и спецификации дадени со овој електричен алат. Грешките настанати како резултат на непридржување до

сите инструкции дадени подолу може да предизвикаат електричен удар, пожар и/или тешки повреди. **Чувајте ги сите предупредувања и упатства за понатамошно упатување.** Поимот "електричен алат", кој се користи во понатамошниот текст, се однесува на вашиот електричен алат (со приклучен кабел) и на електрични алати со погон на батерии (без приклучен кабел).

### 1) БЕЗБЕДНОСТ НА РАБОТНОТО МЕСТО

- a) **Одржувајте го вашето работно место чисто и уредно.** Неуреден или темен работен простор може да предизвикаат незгоди.
- b) **Немојте да работите со уредот во средина во која има опасност од експлозија, во која има запалливи течности, гасови и прашина.** Електричните алати произведуваат искри кои можат да запалат прашина или пареа.
- c) **За време на употребата на електричниот алат, децата и останатите лица држете ги подалеку од местото на работите.** Одвркање, би можеле да изгубите контрола врз уредот.

### 2) ЕЛЕКТРИЧНА СИГУРНОСТ

- a) **Утинач мора да одговара на приклучокот.** Никако не смее да се прават измени на штекерот. **Не користете адаптерски штекер заедно со уредот кој е заштитно заземјен.** Не променети штекери и соодветни приклучоци го намалуваат ризикот од електричен удар.
- b) **Избегнувајте допир на телото со заземјени површини, како што се цевки, радијатори, рерни и фрижидери.** Постои зголемена опасност од струен удар, доколку Вашето тело е заземјено.
- c) **Чувајте го уредот подалеку од дожд и влага.** Продирањето на вода во електричниот уред ја зголемува опасноста од струен удар.
- d) **Не злоупотребувајте го приклучниот кабел за носење, бесење на уредот или за извлекување на штекерот од мрежниот приклучок.** Чувајте го кабелот подалеку од топлина, масло, остри рабови или деловите на апаратот кои се движат. Оштетени или заплеткани кабли ја зголемуваат опасноста од струен удар.
- e) **Кога го употребувате полначот надвор, користете продолжен кабел кој е соодветен за употреба на отворен простор.** Примената на продолжен кабел соодветен за работа на отворен простор ја намалува опасноста од струен удар.
- f) **Доколку не може да се избегне работа со електричниот алат во влажна средина, користете прекинувач за струјна заштита при технички проблеми.** Употребата на прекинувачот за струјна заштита при технички проблеми го намалува ризикот од електричен удар.

### 3) БЕЗБЕДНОСТ НА ЛУЃЕ

- a) **Бидете внимателни, внимавајте што правите и постапувајте внимателно додека работите со електричниот алат. Не работете со уредот доколку сте уморни или под дејство на дрога, алкохол или ленови.** Еден момент на невнимание при употребата може да доведе до сериозни повреди.
- b) **Носете ја личната заштитна опрема и секогаш носете заштитни очила.** Носењето на личната заштитна опрема, како што е маската за прашина,

безбедносната облека која не се лизга, заштитен шлем или штитник за слух, зависно од видот и примената на електричниот алат, ја намалува опасноста од повреди.

- c) **Избегнувајте невнимателно вклучување за време на работата. Осигурајте се прекинувачот да биде во "OFF" позиција пред да го ставите штекерот во приклучокот.** Доколку го носите електричниот алат со прстот на прекинувачот или го приклучувате апаратот кој е приклучен со напојување на струја, може да предизвикате незгода.
  - d) **Пред вклучување на уредот, тргнете ги алатите за подесување или клучот за навртување.** Алатот или клучот кој се наоѓа во вртливиот дел на уредот, може да предизвика незгода.
  - e) **Не ги преценувајте своите способности. Завземете сигурен и стабилен став и во секој момент одржувајте рамнотежа.** На тој начин можете подобро да го контролирате уредот во неочекувани ситуации.
  - f) **Носете соодветна облека. Не носете широка облека или накит. Косата и алиштата треба да бидат подалеку од подвижните делови.** Широката облека, накитот или долгата коса може да се закачат за подвижните делови.
  - g) **Доколку може да се монтираат направи за вшмукување и фаѓање прашина, проверете дали се вклучени и дали можат исправно да се користат.** Примената на овие направи ја намалува опасноста од прашината.
  - h) **Не дозволувајте искуството стенкато со честа употреба на алатите да ве направи спокојни и да ги игнорирате безбедносните принципи при неговото користење.** Невнимателно движење може да предизвика сериозни повреди во дел од секунда.
- ### 4) ВНИМАТЕЛНА УПОТРЕБА И РАКУВАЊЕ СО ЕЛЕКТРИЧНИТЕ АЛАТИ
- a) **Не го преоптеретувајте уредот.** При вашата работа користете го предвидениот електричен алат за таа употреба. Со соодветниот електричен алат ќе работите подобро и посигурно во наведената функционална област.
  - b) **Не користете електричен алат чиј прекинувач е неисправен.** Електричниот алат кој повеќе не може да се вклучува и исклучува е опасен и мора да се поправи.
  - c) **Исклучете го електричниот алат од струја и/или извадете го комплетот со батерии, ако се одделува, пред да правите ненакви прилагодувања, менуваат дополнителна опрема или да го складирате електричниот алат.** Со овие мерки на внимателност ќе се избегне невнимателното вклучување на уредот.
  - d) **Тргнете го електричниот алат кој не го користите од допирот на децата. Не допуштајте работа со уредот на лица кои не се запознаени со него или кои го немаат прочитано ова упатство.** Електричните алати се опасни доколку со нив работат неискусни лица.
  - e) **Одржувајте го електричниот алат и дополнителната опрема. Имајте контрола онолу тоа дали движечните делови на уредот работат беспрекорно и дали не се заглавени, дали**

деловите се скршени или оштетени до таа мерка што не може да се обезбеди функционирање на уредот. Пред примената, овие оштетени делови треба да се поправат. Причина за многу незгоди е лошо одржуваниот електричен алат.

- f) **Алатите за сечење одржувајте ги остри и чисти.** Внимателно одржуваните алати за сечење со остри очтрици помалку ќе се заглавуваат и со нив работата ќе биде полесна.
  - g) **Електричниот алат, прибор, работни алати итн.,** треба да ги користите според овие упатства, и на начин кој е опишан за соодветниот тип на уред. При тоа, земете ги предвид работните услови и работата која се извршува. Употребата на електричните алати за други цели кои не се предвидени, може да предизвика опасни ситуации.
  - h) **Рачните и површините за држење одржувајте ги суви, чисти и неизмастени.** Рачните и површините за држење што се лизгаат не овозможуваат безбедно ракување и контрола на алатот во неочекувани ситуации.
- 5) СЕРВИСИРАЊЕ**
- a) **Електричниот алат сервисирајте го кај квалификувано лице кое користи само идентични резервни делови.** Со ова се обезбедува безбедно одржување на електричниот алат.

## БЕЗБЕДНОСНИ УПАТСТВА ЗА СТРУГАЧИТЕ НА СУВИ СИДОВИ

- 1) **БЕЗБЕДНОСНИ ПРЕДУПРЕДУВАЊА ЗА ОПЕРАЦИИ СО ПЕСКАРЕЊЕ**
- a) **Овој електричен прибор може да се употребува** како стругало со шмиргл хартија. Обрнете внимание на сите предупредувања, упатства, прикази и податоци, кои ги добивате со електричниот прибор. Ако не обрнувате внимание на следните упатства, може да дојде електричен удар, пожар/или тешки повреди.
- b) **Овој алат на струја не е наменет за работи за мелење, чистење со четка, полирање или сечење.** Работите за кои овој алат не е наменет може да создадат ризични состојби и да предизвикаат лични повреди.
- c) **Не користете прибор кој не е специјално предвиден и препорачан од производителот за овој електричен прибор.** Само затоа што приборот можете да го прицврстите на Вашиот електричен алат не гарантира безбедна употреба.
- d) **Дозволеното број на вртежи на употребениот прибор мора да биде најмалку голем, колку и наведените најголеми вртежи на електричниот прибор.** Приборот кој се врти побрзо од дозволеното, може да се уништи.
- e) **Надворешниот пресек и дебелина на употребениот прибор мора да соодветствуваат на мерните податоци на Вашиот електричен прибор.** Погрешно измерениот применет прибор не може доволно да се заштити и контролира.
- f) **Поставувањето на дополнителната опрема со протнување мора да се совпаѓа со нишната**

на ободот на брусилката. Кај дополнителната опрема што се поставува со крилица, целиот отвор на опремата мора да се вклопува во дијаметарот на крилицето на што ќе се постави. Дополнителната опрема којашто не соодветствува на елементот за поставување кај алатот нема да работи рамномерно, ќе вибрира прекумерно и може да предизвика да ја загубите контролата.

- g) **Не користете оштетени, употребувани прибори.** Пред секоје користење проверете ги употребуваниите прибори дали се засечени или напукнати, напукнатите дискови за стругање, излижаниите или многу изабените, челичните четки - дали имаат слободни или скршени жици. Ако електричниот или употребениот прибор падне долу, проверете дали дали е оштетен или користите неоштетен прибор. Ако земениот прибор сте го провериле и употребиле, постапете како лице кое е во позиција на неупотребуван прибор и пуштете го една минута да работи на најголем број вртежи. Оштетениот веќе употребуван прибор воглавно во ова време на проба се крши.
- h) **Носете лична заштитна опрема ⑤.** Користете во зависност од намената заштита за цело лице, штитници за очи или заштитни очила. Ако соодветствува носете маска за прашина, штитник за уши, заштитни чевли или специјална престилка, која малите честички од стругањето ќе ги држи подалеку од Вас. Очите мора да бидат заштитени од страни тела кои летаат наоколу, кои настануваат кај разни употреби. Маската за прашина и маската за дишење мора да ја филтрираат правта која настанува при употребата. Доколку сте долго изложени на врева, можете да го изгубите слухот.
- i) **Внимавајте други лица да се на безбедно растојание од Вашето работно подрачје.** Секој, кој влегува во работното подрачје, мора да носи лична заштитна опрема. Скршени делови на работното парче или скршен употребен прибор можат да одлетаат и да предизвикаат повреди и надвор од директното работно подрачје.
- j) **Држете го алатот за изолираните површини за зафаќање нога извршувате работа при која што дополнителната опрема за сечење може да дојде во контакт со скриените жици или со кабелот.** Ако дополнителната опрема за сечење дојде во контакт со жица под напон може да ги електрифицира изложениите метални делови на алатот и да предизвика електричен удар на операторот.
- k) **Мрежниот кабел држете го подалеку од ротирачкиот употребен прибор.** Ако изгубите контрола над електричниот прибор, може да се пресече мрежниот кабел и може да ја зафати вашата рака или вашата дланка може да дојде во електричниот прибор кој се врти.
- l) **Електричниот прибор не го оставајте додена употребениот прибор сосема не се смири.** Електричниот прибор кој се врти може да дојде во контакт со површината за одложување, со што би можела да се изгуби контролата над електричниот прибор.

- m) **Не го оставајте електричниот прибор да работи, додека го носите.** Вашето одело може да биде зафатено од случаен контакт со електричниот прибор кој се врти и користениот прибор може да се забодe во вашето тело.
- n) **Редовно чистете ги засечоците за вентилација на Вашиот електричен прибор.** Моторната дувалка ја влече правта во куќиштето и со поголемо таложење на металната прашина може да се предизвика електрична опасност.
- o) **Не користете го електричниот прибор во близина на запаливи материјали.** Искрењето може да ги запали овие материји.
- p) **Не ги користете употребените прибори кои бараат течни разладни средства.** Користењето на вода или други течни разладни средства може да доведе до струен удар.

## 2) ПОВРАТЕН УДАР И СООДВЕТНИ ПРЕДУПРЕДУВАЊА

- Повратниот удар е ненадејна реакција по запнувањето или блокирањето на ротирачкиот употребен прибор, како што се точилната плоча, дискот, челичната четка и т.н. Закачувањето или блокирањето водат до запирање со отскокнување на ротирачкиот електричен прибор. На тај начин неконтролираниот електричен прибор се забрзува во правец на насоката на вртење на електричниот прибор на местото на блокада.
- Ако на пример некоја плоча за стругање закачува или блокира во работното парче, може работ на плочата за стругање која заронува во работното парче да се извртка и како последица од тоа плочата за стругање да предизвика кршење или повратен удар. Во зависност од насоката на вртење на плочата на местото на блокадата, плочата за стругање може да се придвижи кон лицето кое работи или во спротивна насока од него.
- Повратниот удар е последица на погрешно или недоследно користење на електричниот прибор. Тој може да се спречи со погодни мери на претпазливост како што е понатаму објаснето.
- a) **Држете го цврсто електричниот прибор и доведете го Вашето тело и Вашите раце во позиција, во која можете да ги прифатите силите на повратниот удар.** Секогаш користете ја додатната рачка, ако постои, како би имале што е можно поголема контрола над силите на повратниот удар или над моментот на реакција при високи вртежи. Работникот со соодветни мерки на претпазливост може да ги совлада силите и реакцијата на повратниот удар.
- b) **Вашите раце никогаш не ги ставајте во близина до приборот што се употребува во ротација.** Употребуваниот прибор при повратниот удар може да се движи преку Вашата рака.
- c) **Со Вашето тело избегнувајте го подрачјето во кое при повратниот удар би се движел електричниот прибор.** Повратниот удар го тера електричниот прибор во насока спротивна од движењето на плочата за стругање на блокираната страна.
- d) **Работете особено внимателно во делот на рабовите, острите рабови и тн. Спречете го**

**приборот што се употребува да не се одбие од работното парче и за да не се "залепи".**

Ротирачкиот прибор што се употребува, накривнува кон аглите, острите рабови или доколку се одбие, тогаш "залепува". Ова предизвикува губење на контрола или повратен удар.

- e) **Не користете назабен или лист со ланец за пила.** Такви употребени прибори предизвикуваат често повратен удар или губиток на контрола над електричниот прибор.
- ### 3) ПОСЕБНИ ПРЕДУПРЕДУВАЊА ЗА СТРУГАЊЕ СО ШМИРЛ ХАРТИЈА
- a) **Не користете никакви предимензионирани листови за стругање, особено придржувајте се до податоците на производителот во поглед на големината на листот за стругање.** Листовите за стругање, кои се поголеми од дискот за стругање можат да предизвикаат повреди како и блокирање, кинеење на листовите за стругање или да доведат до повратен удар.

### ОПШТИ

- Овој алат не треба да го користат лица под 16 години
- **Овој алат не е наменет за употреба од страна на деца и лица со намалени физички, сензорски или ментални способности или со помало искуство и знаење**
- Обезбедете децата да не си играат со алатот
- Овој алат не е соодветен за брусење во влажна средина
- **Обезбедете се алатот да е исклучен од струја пред да вршите било какво подесување или замена на приборот**

### ПРИБОР

- SKIL може да признае гаранција само доколку е користен соодветен прибор кој може да се набаво во сите SKIL продавници
- За поставување и користење на приборите кои не се SKIL погледнете го упатството на производителот
- Внимателно ракувајте и чувајте приборот

### КОРИСТЕЊЕ НА ОТВОРЕНО

- Приклучете го електричниот алат со помош на автоматскиот прекинувач за излегување на струјата (F) посилно од 30 mA

### ПРЕД УПОТРЕБА

- Пред првото користење на електричниот алат, се препорачува да добиете практични информации
- Секогаш проверувајте напонот да е ист со оној кој е назначен на плочката на алатот (алатите за напон од 230V или 240V исто така може да се поврзат и на напон од 220V)
- **Користете соодветни детектори за наоѓање на скриени инсталации или повинајте соодветна компанија за помош** (контактот со електричните линии може да доведе до струен удар; оштетувањата во гасоводна цевка може да резултира со експлозија; пенетрирање во водоводна инсталација може да доведе до оштета на предмети или електричен удар)
- **Не обработувајте никаков материјал кој содржи азбест** (азбестот важи за предизвикувач на рак)
- Прашината од материјали како боја која содржи дрво, некои видови дрво, минерали и метали, може да биде штетна за здравјето (контактот со прашиката или нејзиното вдишување може да предизвика

алергии и/или болести на дишните органи за оној кој работи со алатот или луѓето во близина); **носете масна за прашина и работете со правосмукалки доколку можете да ги поврзете**

- Некои видови на прашина се канцерогени (како на пример прашина од даб или бука), особено заедно со адитиви за одржување на дрвото: **носете масна за прашина и работете со правосмукалки доколку можете да ги поврзете**
- Следете ги процедурите на вашата земја за прашина која се јавува како резултат од материјалите со кои работите
- Немојте да го прицврстувате електричниот алат во менгема
- Продолжениот кабел кој го користите, мора да биде сосема одмотан и безбеден, со капацитет од 16 А

#### ВО ТЕКОТ НА УПОТРЕБАТА

- Не допирајте го брусниот диск кој се движи
- Не користете истронен, изабен или премногу зачепен брусен диск
- Ако кабелот се оштети или пресече за време на работата, веднаш исклучете го и не го допирајте
- Никога не користете алат ако кабелот е оштетен; замената на кабелот мора да ја изврши стручно лице
- Во случај да дојде до електричен или механички дефект, веднаш исклучете го алатот и исклучете го од приклучокот
- Во случај на прекин на напојувањето или ако приклучокот се извлече случајно од штекер, отклучете го прекинувањето за вклучување/исклучување S ② веднаш за да спречите неконтролирано повторно вклучување

#### ПО УПОТРЕБА

- По исклучувањето на електричниот алат, никогаш не го запирајте вртењето на приборот со користење на странична сила

#### ОБЈАСНУВАЊЕ ЗА СИМБОЛИТЕ ЗА АЛАТОТ

- ③ Пред употреба прочитајте го прирачникот за употреба
- ④ Двојна изолација (не е потребна заземна жица)
- ⑤ Носете заштитни очила и заштита за ушите
- ⑥ Не фрлајте го алатот заедно со другиот отпад од домаќинството

## УПОТРЕБА

- Упатство за составување ⑦
  - отворете го алатот и проверете дали шрафот А влегува во отворот на поврзувањето кај рачката на алатот
  - притиснете ја рачката надолу В докрај за да го заклучите поврзувањето на рачката
  - ! ако е неопходно, употребете го инбусот С за разлабавување/затегнување на шрафот А **нога поврзувањето за рачката не може да се заклучи докрај**
  - за преклопување на рачката на алатот и обратно
- Алат за продолжување до средна должина (165 см) ⑧
  - разлабавете ја навлаката за заклучување D со тоа што ќе ја свртите во правецот на симболот за отклучување на алатот
  - продолжете го алатот до саканата должина (123 - 165 см)

- затегнете ја навлаката за заклучување D со тоа што ќе ја свртите во правецот на симболот за заклучување на алатот
- Алат за продолжување до максимална должина (220 см) ⑨
  - разлабавете ја навлаката за заклучување E со тоа што ќе ја свртите во правецот на симболот за отклучување на рачката на алатот
  - вметнете ја дополнителната рачка F во крајот на рачката на алатот до обележувањето не се порамни со работ на навлаката за заклучување како што е прикажано E
  - затегнете ја навлаката за заклучување E со тоа што ќе ја свртите во правецот на симболот за заклучување на рачката на алатот
  - ! **продолжување на алатот до максималната должина е можно само кога алатот веќе е продолжен до средната должина**
- Потпорни перничииа ⑩
  - никогаш не користете го алатот без потпорната подлошка G
  - ! **заменете ги оштетените потпорни перничииа веднаш (разлабавете/затегнувајте го шрафот на перничето H со инбус J)**
  - ! **исклучете го алатот од струја пред отстранување/вметнување на потпорните перничииа**
- Постапување на брусните дискови ⑪
  - поставете го брусниот диск J на потпорното перниче, така што перфорацијата на дискот за бруснење да е соодветна со перфорацијата на потпорното перниче
  - доколку е потребно, најпрво исчистете го потпорното перниче
  - ! **за вшмукување на прашина е потребен перфорирани диск за бруснење**
- Вшмукување прашина ⑫
  - разлабавете ја навлаката за заклучување E со тоа што ќе ја свртите во правецот на симболот за отклучување на рачката на алатот
  - вметнете го флексибилното црево K во крајот на рачката на алатот како што е прикажано
  - затегнете ја навлаката за заклучување E со тоа што ќе ја свртите во правецот на симболот за заклучување на рачката на алатот
  - поврзете го флексибилното црево со адаптерот од Ø 57 мм директно во индустриска правосмукалка (прво извадете го цревоот од правосмукалната)
  - флексибилното црево може да се поврзе и со K еден со 3-те адаптери со индустриска правосмукалка без да го извадите цревоот од правосмукалната
  - за да го поставите адаптерот на правосмукалната L или M користете го шрафцигерот N како што е прикажано
- Стандарден алат/контрола на протокот на воздух ⑬
  - стандардниот алат P спречува цревоот да се оштети кога го ставате алатот настрана кога не ви треба
  - контролирајте го протокот на воздух со лизгање на регулаторот Q преку отворот на конекторот R
  - моќта на вшмукување е на најслабо ниво кога отворот е целосно видлив

- Прекинувач на заклучување за вклучување/исклучување S <sup>14</sup>
  - вклучете го алатот <sup>14</sup>a
  - ! **пред дополнителниот дел да го допре делот за работа, алатот мора да работи со полна брзина**
  - заклучување на прекинувачот <sup>14</sup>b
  - отклучување на прекинувачот/исклучување на алатот <sup>14</sup>c
  - ! **уредот треба да се подигне од работната површина пред тој да биде исклучен**
  - ! **дополнителниот дел продолжува да ротира уште извесно време откако ќе се исклучи алатот**
- Електронско меко вклучување
  - Обезбедува внимателно постигнување максимална брзина без неочекувано влијание кога ќе се вклучи алатот
- Електронска постојана брзина
  - Ја одржува брзината на постојано ниво при зголемување на оптоварувањето
- Контрола на брзината <sup>15</sup>
  - За оптимални резултати на стругање на различни материјали
    - со тркало T може да ја прилагодувате брзината за стругање во чекори од минимум до максимум
    - секогаш прилагодувајте ја брзината на употребената големина на решетка
    - пред да започнете со работа, најдете ја оптималната брзина и големина на решетката со тестирање врз непотребен материјал
- Држење и насочување на алатот <sup>16</sup>
  - ! **секогаш држете го алатот цврсто со двете раце**
  - ! **додена работите, секогаш држете го алатот за местото (местата) кое (кои) се означени со сива боја**
  - водете го алатот паралелно со работната површина и движете го во кругови или во вкрстување
  - ! **не применувајте многу притисок врз алатот и оставете ја површината за чистење да ја заврши работата за вас**
  - не го навалувајте алатот за да избегнете појава на несакани траги од брусењето
  - отворите за ладење V <sup>2</sup> држете ги отворени
- Брусење
  - количината на отстранет материјал се одредува со брзината на дискот за брусење и на големината што се користи
  - брзината на дискот за брусење го намалува притисокот кој се врши на алатот

## СОВЕТИ ЗА ПРИМЕНА

- Користете го алатот со продолжена должина за стругање (повисоки) видови <sup>17</sup>
- Користете го алатот со максимална должина за стругање плафони <sup>18</sup>
- За стругање на тешко достапни места, делот со перничето W може да се извади како што е прикажано <sup>19</sup>

## ОДРЖУВАЊЕ/СЕРВИСИРАЊЕ

- Заменете го оштетеното црево за стругање X <sup>2</sup> како што е прикажано <sup>20</sup>
- Оштетен кабел за напојување треба да се замени со сервис на SKIL само за да се избегне ризик
- Чувајте го алатот во заштитната кутија на суво и затворено место, подалеку од дофатот на децата <sup>21</sup>
- Алатот и кабелот секогаш да се одржуваат чисти (особено отворите за ладење V <sup>2</sup>)
  - ! **не обидувајте се да ги чистите отворите за вентилација со вметнување на остри предмети низ отворите**
  - ! **пред чистење извадете го алатот од приклучокот**
- Доколку алатот и покрај внимателното работење и контрола некогаш откаже, поправката мора да ја изврши некој овластен SKIL сервис за електрични алати
  - во случај на примедба, испратете го алатот **нерасклопен**, заедно со сметкопотврдата, до вашиот продавач или најблискиот SKIL сервис (адресите се наведени на [www.skil.com](http://www.skil.com))

## ЗАШТИТА НА ЖИВОТНАТА СРЕДИНА

- **Не се ослободувајте од елентични алати, уреди или амбалажа преку нивно фрлање во домашното губре** (само за земјите на ЕУ)
  - според Европската Директива 2012/19/ЕС за ослободување од електрична и електронска опрема и нејзина имплементација во согласност со националните закони, електричните алати кои го достигнале крајот на својот животен век мора да бидат собрани посебно и да бидат вратени во соодветен објект за рециклирање
  - симболот <sup>6</sup> ќе ве потсетува на ова кога ќе дојде време алатот да го фрлите

## БУЧАВА / ВИБРАЦИИ

- Мерено во согласност со EN 60745 нивото на звучен притисок е 82 dB(A) а нивото на звучна моќност 93 dB(A) (стандардно отстапување: 3 dB), и вибрација < 2,5 м/с<sup>2</sup> (векторски збир на трите показатели; несигурност K = 1.5 м/с<sup>2</sup>)
- Нивото на емитување на вибрации кое е наведено на задниот дел на ова упатство е измерено во согласност со стандардизираниот тест даден во EN 60745; може да се користи за да се спореди еден алат со друг, и како првична оценка за изложеноста на вибрации кога се користи алатот за споменатите примени
  - користењето на алатот за разни примени, или со различни или неправилно чувани делови, може да доведе до значајно **зголемување** на нивото на изложеност
  - кога алатот е исклучен или кога алатот е вклучен но не врши некаква работа, може да дојде до значително **намалување** на нивото а изложеност
  - ! **заштитете се од ефектите на вибрациите преку одржување на алатот и неговите делови, одржување на топлината во вашите раце, и организирање на вашата работа**



## Smeriluese për gips

7520

### HYRJE

- Kjo vegël është e projektuar për smerilimin në të thatë të mureve dhe tavaneve me gips; ajo është veçanërisht e përshtatshme për heqjen e shtresave të bojës, ngjitëseve dhe suvatimit të liruar
- **Përdoreni veglën vetëm kur të jetë e montuar me saktësi dhe plotësisht** (kini parasysh se Skil nuk mund të jetë përgjegjës për dëmtime të veglës dhe/ose dëmtime personale që shkaktohen nga montimi i gabuar i veglës)
- Lexoni me kujdes këtë manual udhëzimesh para përdorimit dhe ruajeni për t'u referuar në të ardhmen ③

### TË DHËNAT TEKNIKE ①

### ELEMENTET E VEGËL ②

- A Vida e shtrëngimit
- B Leva e shtrëngimit
- C Çelësi heksagonal
- D Këmisha bllokuese (për pajisjen zgjatuese)
- E Këmisha bllokuese (për lidhjen e fshesës me korrent/tubit zgjatues)
- F Doreza shtesë + tubi zgjatues
- G Fleta mbështetëse (VELCRO)
- H Vida e fletës
- J Disku smerilues
- K Tubi elastik + përshtatësi i fshesës me korrent Ø 57 mm
- L Përshtatësi i fshesës me korrent Ø 47 mm
- M Përshtatësi i fshesës me korrent Ø 35 mm
- N Kaçavidë me dy koka
- P Standardi i veglës
- Q Rregullatori i lëvizjes së ajrit
- R Bashkuesi i veglës
- S Çelësi bllokues i ndezjes/fikjes
- T Rrota e zgjedhjes së shpejtësisë së smerilimit
- V Të çarat e ajrosjes
- W Segmenti i kapakut të panelit
- X Tubi i smerilimit

### SIGURIA

#### PARALAJMËRIME TË PËRGJITHSHME TË SIGURISË PËR PAJISJET ELEKTRIKE

**⚠ PARALAJMËRIM** Lexoni të gjitha paralajmërimet e sigurisë, udhëzimet, ilustrimet dhe specifikimet e paraqitura me këtë vegël pune. Mosrespektimi i të gjitha udhëzimeve të renditura më poshtë mund të rezultojë në goditje elektrike, zjarr dhe/ose dëmtime të rënda. **Ruani të gjitha paralajmërimet dhe udhëzimet për referencë në të ardhmen.** Termi "pajisje elektrike" në paralajmërimet i referohet pajisjes elektrike që përdoret nga priza (me kablo) ose pajisjes elektrike me bateri (pa kablo).

#### 1) SIGURIA E ZONËS SË PUNËS

- a) **Mbajeni zonën e punës të pastër dhe të ndriçuar mirë.** Zonat e çrregullta ose të errëta janë një ftesë për aksidente.

- b) **Mos i përdorni pajisjet elektrike në situata me mundësi shpërthimi, si në prani të lëngjeve, gazeve ose pluhurave të djegshëm.** Pajisjet elektrike shkaktojnë shkëndija që mund të ndezin pluhurat ose avujt.
  - c) **Mbajini fëmijët dhe personat e tjerë larg gjatë përdorimit të veglës së punës.** Tërheqja e vëmendjes mund të shkaktojë humbjen e kontrollit.
- #### 2) SIGURIA ELEKTRIKE
- a) **Spinat e veglës së punës duhet të përputhen me prizën. Mos modifikoni kurrë spinën në asnjë mënyrë. Mos përdorni asnjë spinë përshtatëse me veglat e punës me tokëzim.** Spinat e pamodifikuara dhe prizat përshtatëse do të zvogëlojnë rrezikun e goditjes elektrike.
  - b) **Shmangni kontaktin trupor me sipërfaqe të tokëzuara si tuba, radiatorë, soba dhe frigoriferë.** Ka një rrezik më të madh të goditjeve elektrike nëse trupi është i tokëzuar.
  - c) **Mos ekspozoni veglat e punës në shi ose në kushte me lagështi.** Uji që hyn në veglën e punës do të rritë rrezikun e goditjes elektrike.
  - d) **Mos abuzoni me kordonin. Mos e përdorni kurrë kordonin për transportin, tërheqjen ose heqjen e spinës së veglës së punës. Mbajeni kordonin larg nga nxehtësia, vaji, anët e mprehta ose pjesët që lëvizin.** Kordonët e dëmtuar ose e bllokuar rrisin rrezikun e goditjes elektrike.
  - e) **Kur përdorni një vegël pune në mjedise të jashtme, përdorni një kordon zgjatues të përshtatshëm për përdorim në mjedise të jashtme.** Përdorimi i një kordoni të përshtatshëm për përdorime në mjedise të jashtme zvogëlon rrezikun e goditjes elektrike.
  - f) **Nëse përdorimi i veglës së punës në një vend me lagështi është i pashmangshëm, përdorni një automat qarku me shkarkesë me tokëzim.** Përdorimi i një automati me shkarkesë me tokëzim zvogëlon rrezikun e goditjes elektrike.
- #### 3) SIGURIA PERSONALE
- a) **Qëndroni në gatishmëri, shikoni se çfarë po bëni dhe përdorni gjykimin kur përdorni një vegël pune. Mos e përdorni një vegël pune kur jeni i lodhur ose nën ndikimin e ilaçeve, alkoolit ose mjekimit.** Një moment humbjeje e vëmendjes gjatë përdorimit të veglave të punës mund të shkaktojë dëmtime të rënda personale.
  - b) **Përdorni pajisje personale mbrojtëse. Mbani gjithmonë pajisje për mbrojtjen e syve.** Pajisjet mbrojtëse si maska kundër pluhurit, këpucët që nuk rrëshqasin, kaskat ose pajisjet për mbrojtjen e veshëve për kushtet përkatëse do të zvogëlojnë dëmtimet personale.
  - c) **Parandaloni ndezjen e rastësishme. Sigurohuni që çelësi është në pozicionin fikur para se të lidhni burimin e energjisë dhe/ose baterinë, para se të merrni ose të transportoni pajisjen.** Transportimi i veglave të punës me gishtin në çelës ose aktivizimi i veglave të punës që kanë çelësin të ndezur është një ftesë për aksidente.
  - d) **Hiqni çdo çelës ose çelës përshtatës para ndezjes së veglës së punës.** Një çelës i lënë i lidhur me një pjesë rrotulluese të veglës së punës mund të shkaktojë dëmtime personale.

- e) **Mos u zgjasni.** Mbani një vendosje të mirë të këmbëve dhe një ekuilibër të mirë në çdo moment. Kjo gjë bën të mundur një kontroll më të mirë të vegjlës së punës në situata të papritura.
- f) **Vishuni në mënyrën e duhur.** Mos vishni veshje të gjera ose bizhuteri. Mbani flokët, veshjet dhe dorashkat larg nga pjesët lëvizëse. Veshjet e gjera, bizhuteritë ose flokët e gjatë mund të kapen nga pjesët në lëvizje.
- g) **Nëse janë ofruar pajisje për lidhjen e pajisjeve të mbledhjes dhe nxjerrjes së pluhurave, sigurohuni që ato të jenë të lidhura dhe të përdoren si duhet.** Përdorimi i mbledhjes së pluhurave mund të zvogëlojë rrezikun në lidhje me pluhurat.
- h) **Mos lejoni që familjarizimi i fituar nga përdorimi i shpeshtë i veglave t'ju lejojë të tregoheni të vetëkënaqur dhe të shpërfillni parimet e sigurisë për pajisjet.** Një veprim i pakudësishëm mund të shkaktojë dëmtime të rënda në më pak se një sekondë.
- 4) **PËRDORIMI DHE KUJDESI PËR VEGLËN E PUNËS**
- a) **Mos ushtroni forcë mbi veglën e punës.** Përdorni veglën e punës të duhur për përdorimin tuaj. Vegla e punës e duhur do të realizojë një punë më të mirë dhe më të sigurt dhe me shpejtësinë që ajo është e projektuar.
- b) **Mos përdorni veglën e punës nëse çelësi nuk e ndez apo e fik.** Çdo vegël pune që nuk mund të kontrollohet me anë të çelësit është e rrezikshme dhe duhet të riparohet.
- c) **Shkëputni spinën nga burimi i energjisë dhe/ose baterinë nga vegla e punës para se të bëni rregullime të tjera, të ndryshoni aksesorët ose të ruani veglat e punës.** Këto masa parandaluese të sigurisë ulin rrezikun e ndezjes aksidentale të veglës së punës.
- d) **Mbani veglat e punës larg fëmijëve dhe mos lejoni personat e pamësuar me veglën e punës ose këto udhëzime për përdorimin e pajisjes.** Veglat e punës janë të rrezikshme në duart e përdoruesve të patrajnuar.
- e) **Mirëmbani veglat e punës.** Kontrolloni për mospërshtatje ose bllokim të pjesëve lëvizëse, thyerje të pjesëve dhe gjendje të tjera që mund të ndikojnë në funksionimin e veglës së punës. Nëse dëmtohet, riparoheni veglën e punës para përdorimit. Shumë aksidente shkaktohen nga veglat e punës jo të mirëmbajtura si duhet.
- f) **Mbajini pajisjet prerëse të pastra dhe të mprehta.** Pajisjet e prerjes të mirëmbajtura dhe me anë të mprehta kanë më pak mundësi për t'u bllokuar dhe janë më të lehta për t'u kontrolluar.
- g) **Përdorni veglat e punës, aksesorët dhe puntot, etj. në përputhje me këto udhëzime, duke marrë parasysh kushtet e punës dhe punën që do të kryhet.** Përdorimi i veglave për përdorime të ndryshme nga ato të përcaktuara mund të shkaktojë rreziqe.
- h) **Mbajini dorezat dhe sipërfaqet ku mbaheni të thata, të pastra dhe pa vajra ose graso.** Dorezat dhe sipërfaqet ku mbaheni, kur janë të rrëshqitshme, nuk ju lejojnë ta menaxhoni dhe ta kontrolloni në mënyrë të sigurt pajisjen në situata të papritura.

## 5) SHËRBI MI

- a) **Shërbimi i veglës së punës duhet të kryhet nga një person i kualifikuar për riparimet duke përdorur vetëm pjesë ndërrimi identike.** Kjo gjë do të sigurojë ruajtjen e sigurisë së veglave të punës.

## UDHËZIMET E SIGURISË PËR SMERILUESET E GIPSIT

- 1) **PARALAJMËRIMET E SIGURISË TË ZAKONSHME PËR VEPRIMET E SMERILIMIT**
- a) **Kjo vegël pune është e projektuar që të funksionojë si smeriluese. Lexoni të gjitha paralajmërimet e sigurisë, udhëzimet, ilustrimet dhe të dhënat e paraqitura në këtë vegël pune.** Mosrespektimi i të gjitha udhëzimeve të renditura më poshtë mund të rezultojë në goditje elektrike, zjarr dhe/ose dëmtime të rënda.
- b) **Kjo vegël pune nuk rekomandohet për mprehe, fërkim të telave, pastrim ose veprime prerëse.** Veprimet për të cilat kjo vegël nuk është e projektuar, mund të shkaktojnë rreziqe dhe dëmtime personale.
- c) **Mos përdorni aksesorë që nuk janë të projektuar dhe të rekomanduar posaçërisht nga prodhuesi i pajisjes.** Thjesht fakti që një aksesori mund të lidhet me veglën tuaj nuk garanton një përdorim të sigurt.
- d) **Shpejtësia nominale e aksesorit duhet të jetë të paktën e barabartë me shpejtësinë maksimale të shënuar në vegël.** Aksesorët që punojnë më shpejt se shpejtësia e tyre nominale mund të shkëputen dhe të fluturojnë.
- e) **Diametri i jashtëm dhe trashësia e aksesorit duhet të jenë brenda vlerësimit të kapacitetit të veglës së punës.** Aksesorët me madhësi të gabuara nuk mund të kontrollohen dhe të ruhen si duhet.
- f) **Montimi me filetimit i aksesorëve duhet të përputhet me filetimin e boshtit të pajisjes mprehe. Për aksesorët që montohen me flanaxha, vrima e boshtit kryesor të aksesorit duhet të përputhet me diametrin e vendosjes së flanaxhës.** Aksesorët që nuk përputhen me mekanizmin e montimit të veglës së punës do të humbin ekuilibrin, do të dridhen më shumë se sa duhet dhe mund të shkaktojnë humbje të kontrollit.
- g) **Mos përdorni një aksesori të dëmtuar. Para çdo përdorimi kontrolloni aksesorin, si rrotat gërryese, për krisje ose çarje, panelet mbështetëse për krisje, gërvishje ose konsumim të madh, furçat e telit për tela të liruar ose të këputur. Nëse vegla e punës ose aksesori bie poshtë, kontrolloni për dëmtime ose montoni një aksesori të padëmtuar. Pas kontrollit dhe montimit të një aksesori, qëndroni dhe vendosni të tjerët larg nga plani i aksesorit rrotullues dhe përdoreni veglën e punës me shpejtësi maksimale pa ngarkesë për një minutë.** Aksesorët e dëmtuar normalisht do të prishen gjatë kësaj kohe testimi.
- h) **Mbani pajisje mbrojtëse personale ⑤. Në varësi të punës, përdorni maskë mbrojtëse, syze mbrojtëse dhe syze të sigurisë.** Sipas nevojës, mbani maskë për pluhurat, mbrojtëse për dëgjimin, doreza dhe përparëse pune të përshtatshme për të ndaluar copëzat e vogla të materialit ose të gërryresjes.

Mbojtja e syze duhet të jetë e aftë që të ndalojë copëzat që fluturojnë nga veprimet e ndryshme të punës.

Maska e pluhurave ose respiratori duhet të arrijnë që të filtrojnë grimcat e krijuara nga puna. Ekspozimi i gjatë ndaj zhurmave me intensitet të lartë mund të shkaktojë humbje të dëgjimit.

- i) **Mabajni vizitorët në një distancë të sigurt në largësi nga zona e punës. Çdo person që hyn në zonën e punës duhet të mbajë pajisje mbrojtëse personale.** Copëzat e materialit ose të aksesorëve të thyer mund të fluturojnë dhe të shkaktojnë dëmtime përtej zonës së drejtpërdrejtë të punës.
- j) **Mabajni veglën e punës nga sipërfaqet e izoluar të kapjes, kur kryeni një veprim ku aksesor i prerjes mund të bjerë në kontakt me tela të fshehur ose kordonin e saj.**Kontakti i aksesorit të prerjes me një tel elektrik do të bëjë që pjesët metalike të ekspozuara të veglës së punës të përcjellin energjinë elektrike dhe të shkaktojnë goditjen e operatorit.

- k) **Vendoseni kordonin larg nga aksesorit rrotullues.** Nëse humbni kontrollin, kordoni mund të pritet ose të ngatërrohet dhe dora ose krahu mund të tërhiqet drejt aksesorit rrotullues.

- l) **Mos e ulni kurrë veglën e punës deri sa aksesor i ndalojë plotësisht.** Aksesorit rrotullues mund të kapë në sipërfaqe dhe ta nxjerrë veglën e punës nga kontrolli.

- m) **Mos e përdorni veglën e punës kur e mbani në anë.** Kontakti aksidental me aksesorin rrotullues mund të kapë veshjet tuaja, duke e tërhequr aksesorin drejt trupit tuaj.

- n) **Pastroni rregullisht fletët e ajrimit të veglës së punës.** Ventilatori i motorit do të tërheqë pluhurat në njësi dhe grumbullimi i madh i metaleve në formë pluhuri mund të shkaktojë rrezik elektrik.

- o) **Mos e përdorni veglën e punës në afërsi të materialeve të djegshme.** Shkëndijat mund t'i ndezin këto materiale.

- p) **Mos përdorni aksesorë që kërkojnë ftohës të lëngshëm.** Përdorimi i ujit ose ftohësve të tjerë të lëngshëm mund të shkaktojë goditje ose aksidente elektrike.

## **2) GODITJA E KTHIMIT DHE PARALAJMËRIMET PËRKATËSE**

- Goditja e kthimit është një reagim i papritur nga kapja ose bllokimi i një rrote rrotulluese, paneli mbështetës, forcë ose aksesorit tjetër. Kapja ose bllokimi shkakton një ndalim të shpejtë të aksesorit rrotullues që si rrjedhim bën që vegla e punës jashtë kontrollit të detyrohet të lëvizë në drejtim të kundërt me rrotullimin e aksesorit në pikën e bllokimit.
- Për shembull, nëse një rrotë gërryese është ngatërruar ose kapur nga materiali, ana e rrotës që futet në pikën e shtrëngimit mund të futet në sipërfaqen e materialit duke bërë që rrota të dalë ose të kërcëjë. Rrota mund të kërcëjë drejt ose larg nga përdoruesi, në varësi të drejtimin të lëvizjes së rrotës në pikën e bllokimit. Në këto kushte rrotat gërryese mund edhe të thyhen.
- Goditja e kthimit është rezultat i keqpërdorimit të veglës dhe/ose procedurave ose kushteve të papërshtatshme të funksionimit dhe mund të shmangët duke ndërmarrë masat paraprake të duhura si më poshtë.
- a) **Shtrengojeni mirë veglën e punës dhe poziciononi trupin dhe krahët në mënyrë që t'ju lejojnë t'i rezistoni forcave të goditjes së kthimit. Përdorni gjithmonë dorezën ndihmëse, nëse ka, për një**

**kontroll maksimal të goditjes së kthimit ose të reagimit të forcës rrotulluese gjatë ndezjes.** Operatori mund t'i kontrollojë reagimet e forcës rrotulluese ose forcat e goditjes së kthimit, nëse merrni masat e duhura.

- b) **Mos i vendosni kurrë duart afër një aksesorit që rrotullohet.** Aksesorit mund të kthehet mbi duart tuaja.
  - c) **Mos e poziciononi trupin në një zonë ku mund të lëvizë vegla e punës nëse ndodh një goditje e kthimit.** Goditja e kthimit do ta shtyjë veglën në drejtimin e kundërt të lëvizjes së rrotës në pikën e bllokimit.
  - d) **Kini një kujdes të veçantë kur punoni me cepat, anë të mprehta, etj. Shmangni kërcimin dhe bllokimin e aksesorit.** Cepat, anët e mprehta ose kërcimet kanë tendencën që të bllokojnë aksesorin rrotullues dhe të shkaktojnë humbjen e kontrollit ose goditje të kthimit.
  - e) **Mos lidhni një lamë sharre për gdhendje ose lamë sharre me dhëmbëza.** Lamat e tilla shpesh shkaktojnë goditje të kthimit dhe humbjen të kontrollit.
- ### **3) PARALAJMËRIMET E SIGURISË PËR VEPRIMET E SMERILIMIT**
- a) **Gjatë smerilimit mos përdorni letër smeriluese shumë të madhe. Ndiqni rekomandimet e prodhuesve për zgjedhjen e letrës smeriluese.** Letra smeriluese më e madhe që del nga paneli smerilues ka rrezik për grise dhe mund të shkaktojë ngatërrimin, krisjen e diskut ose një goditje të kthimit.

## **TË PËRGJITHSHME**

- Kjo pajisje nuk duhet të përdoret nga personat nën moshën 16 vjeç
- **Kjo vegël nuk është projektuar për t'u përdorur nga fëmijët dhe personat me kapacitete të zvogëluara fizike, ndijore ose mendore, ose me mungesë të përvojës dhe njohurive**
- Sigurohuni që fëmijët të mos luajnë me pajisjen
- Kjo vegël nuk është e përshtatshme për smerilim në lagështi
- **Shkëputni gjithmonë spinën nga burimi i energjisë para kryerjes së rregulimeve ose ndryshimeve të aksesorëve**

## **AKSESORËT**

- SKIL mund të garantojë funksionimin pa probleme të veglës vetëm kur përdoren aksesorët e duhur që mund të merren nga shitësi i SKIL
- Për montimin/përdorimin e aksesorëve jo nga SKIL, ndiqni udhëzimet e prodhuesit përkatës
- Mbani dhe ruajini me kujdes aksesorët

## **PËRDORIMI NË AMBIENTE TË JASHTME**

- Lidhni veglën nëpërmjet një automati të diferencuar (FI) me një korrent aktivizues 30 mA maksimumi

## **PARA PËRDORIMIT**

- Para se të përdorni veglën për herë të parë rekomandohet që të merrni disa informacione praktike
- Kontrolli gjithmonë që voltazhi i energjisë të jetë i njëjtë si voltazhi që tregohet në etiketën e veglës (veglat me klasifikimin 230 V ose 240 V mund të lidhen po ashtu me një burim 220 V)
- **Përdorni detektorë përkatës për të gjetur linjat e fshehura të shërbimit ose telefononi kompaninë lokale të shërbimeve për ndihmë** (kontakti me linjat elektrike mund të shkaktojë zjarr ose goditje elektrike; dëmtimi i një linje gazi mund të shkaktojë një shpërthim; shpimi i një tubi uji do të shkaktojë dëmtim të pronës ose një goditje elektrike)

- **Mos punoni me materiale që përmbajnë asbest** (asbesti konsiderohet kancerogjen)
- Pluhurat nga materialet si boja me plumb, disa lloje drurësh, mineralesh dhe metalesh mund të jenë të dëmshme (kontakti ose thithja e pluhurave mund të shkaktojë reagime alergjike dhe/ose sëmundje respiratore për përdoruesin ose personat përreth); **mbani një maskë për pluhurat dhe punoni me një pajisje për heqjen e pluhurave kur mund të lidhet**
- Disa lloje pluhurash skanë klasifikuar si kancerogjene (si pluhuri i lisit dhe i ahut) veçanërisht në ndërthurje me lëndët shtesë për kondicionimin e drurit; **mbani një maskë për pluhurat dhe punoni me një pajisje për heqjen e pluhurave kur mund të lidhet**
- Respektoni kërkesat kombëtare në lidhje me pluhurat për materialet me të cilat dëshironi të punoni
- Mos e shtrëngoni veglën në një morsë
- Përdorni kordonë të pahapur dhe të sigurt për zgjatime, me një kapacitet 16 amper

#### GJATË PËRDORIMIT

- Mos e prekni diskun smerilues në lëvizje
- Mos vazhdoni të përdorni disqe smeriluese të konsumuar, të çarë ose shumë të bllokuar
- Nëse kordoni dëmtohet ose pritet gjatë punës, mos e prekni kordonin por hiqni menjëherë spinën
- Mos e përdorni kurrë veglën kur kordoni është i dëmtuar; zëvendësojeni nga një person i kualifikuar
- Në rast të një defekti elektrik ose mekanik, fikni menjëherë pajisjen dhe hiqni spinën
- Në rast të ndërprerjes së korrentit ose kur spina hiqet aksidentalisht, zhbllokoni menjëherë çelësin e ndezjes/fikjes S ② për të parandaluar rindezjen e pakontrolluar

#### PAS PËRDORIMIT

- Pas fikjes së veglës, mos e ndaloni kurrë rrotullimin e aksesorit duke ushtruar një forcë anësore

#### SHPJEGIMI I SIMBOLEVE NË VEGJË

- ③ Lexoni manualin e udhëzimeve para përdorimit
- ④ Izolim i dyfishtë (nuk kërkohet tokëzim)
- ⑤ Mbani syze mbrojtëse dhe pajisje mbrojtëse për dëgjimin
- ⑥ Mos e hidhni veglën bashkë me materialet e mbetjeve familjare

### PËRDORIMI

- Udhëzimet për montimin ⑦
  - hapni veglën dhe sigurohuni që vida A përshtatet në folenë në lidhjen e dorezës së veglës
  - shtyni plotësisht poshtë levën B për mbylljen e lidhjes së dorezës
- ! **nëse është e nevojshme, përdorni çelësin heksagonal C për lirin/shtërngimin e vidës A kur lidhja e dorezës nuk mund të mbyllet plotësisht**
  - për palosjen e dorezës së veglës në krahun e kundërt
- Zgjatja e veglës në gjatësi mesatare (165 cm) ⑧
  - lironi këmishën bllokuese D duke e rrotulluar në drejtim të simbolit të zhbllokimit në vegël
  - zgjateni veglën në gjatësinë e dëshiruar (123 - 165 cm)
  - shtrëngoni këmishën bllokuese D duke e rrotulluar në drejtim të simbolit të bllokimit në vegël
- Zgjatja e veglës në gjatësi maksimale (220 cm) ⑨
  - lironi këmishën bllokuese E duke e rrotulluar në drejtim të simbolit të zhbllokimit në dorezën e veglës
  - futni dorezën shtesë F në fund të dorezës së veglës deri sa shënimi në ilustrim të përputhet me anën e këmishës bllokuese E

- shtrëngoni këmishën bllokuese E duke e rrotulluar në drejtim të simbolit të bllokimit në dorezën e veglës
- ! **zgjatja e veglës në gjatësinë e saj maksimale është e mundur vetëm kur vegla është aktualisht e zgjatur në gjatësinë e saj mesatare**
- Panelet mbështetëse ⑩
  - mos e përdorni kurrë pajisjen pa fletën mbështetëse G
  - ! **zëvendësoni menjëherë fletat mbështetëse të dëmtuara (lironi/shtërngoni vidën e fletës H me çelësin heksagonal C)**
  - ! **hiqni veglën nga spina para se të hiqni/montoni fletat mbështetëse**
- Montimi i disqeve smeriluese ⑪
  - thjesht shtypni diskun smerilues J në fletën mbështetëse me vrimën në diskun smerilues që përputhet me vrimën në fletën mbështetëse
  - nëse është e nevojshme, pastroni fillimisht fletën mbështetëse
  - ! **thithja e pluhurave kërkon përdorimin e disqeve smeriluese me vrima**
- Thithja e pluhurave ⑫
  - lironi këmishën bllokuese E duke e rrotulluar në drejtim të simbolit të zhbllokimit në dorezën e veglës
  - futni tubin elastik K në fund të dorezës së veglës si në ilustrim
  - shtrëngoni këmishën bllokuese E duke e rrotulluar në drejtim të simbolit të bllokimit në dorezën e veglës
  - lidhni tubin elastik me një përshtatës Ø 57 mm drejtpërdrejt me fshesën industriale me korrent (**hiqni fillimisht tubin e fshesës me korrent**)
  - mund të lidhni tubin elastik K me një nga 3 përshtatësit me një fshesë industriale me korrent **pa** e hequr tubin e fshesës me korrent
  - për montimin e fshesës me korrent L ose M përdorni kaçavidën N si në ilustrim
- Standardi i veglës/kontrolli i fluksit të ajrit ⑬
  - standardi i veglës P parandalon dëmtimin e tubit kur e lini veglën mënjënjatë pushimeve në punë
  - kontrolloni fluksin e akrit duke rrëshqitur rregullatorin Q mbi të çarën në bashkuesin e veglës R
  - fuqia e thithjes është në nivelin e saj më të ulët kur e çara është plotësisht e dukshme
- Çelësi bllokues i ndezjes/fikjes S ⑭
  - ndizni veglën ⑭a
  - ! **para se aksesori të prekë materialin e punës, vegla duhet të punojë me shpejtësi të plotë**
  - bllokoni çelësin ⑭b
  - zhbllokoni çelësin/fikni veglën ⑭c
  - ! **para se ta fikni veglën, ju duhet ta ngrini atë nga materiali i punës**
  - ! **aksesori vazhdon të rrotullohet për një kohë të shkurtër pasi vegla të jetë fikur**
- Ndezja e butë elektronike
  - Siguron arritjen e shpejtësisë maksimale me qetësi pa goditje të papritur kur ndizet vegla
- Shpejtësia konstante elektronike
  - Mban shpejtësinë në një nivel konstant me rritjen e ngarkesës
- Kontrolli i shpejtësisë ⑮
  - Për rezultate optimale smerilimi në materiale të ndryshme
  - me anë të rrotës T ju mund të rregulloni shpejtësinë e smerilimit gradualisht nga minimumi deri në maksimum

- rregulloni gjithmonë shpejtësinë sipas madhësisë së rërës së përdorur
- para se të filloni punën, gjeni shpejtësinë dhe rërën optimale duke provuar në materiale rezervë
- Mbatja dhe drejtimi i veglës <sup>16</sup>
- ! mbajeni gjithmonë pajisjen fort me të dyja duart**
- ! gjatë punës, mbajeni gjithmonë veglën në zonën(at) e dorezës me ngjyrë gri**
- rëshqisni veglën paralel me sipërfaqen e punës dhe lëvizni në mënyrë rrethore ose kryq
- ! mos ushtroni shumë trysni mbi pajisje; lëreni sipërfaqen e smerilimit që të punojë për ju**
- mos e anoni veglën për të shmangur shenja të padëshiruara nga smerilimi
- mbajini të çarët e ajrimit V <sup>2</sup> të pambuluara
- Smerilimi
- sasia e materialit të hequr përcaktohet nga shpejtësia e diskut smerilues dhe madhësia e rërës së përdorur
- shpejtësia e diskut smerilues ulet në raport me trysinë e ushtruar mbi vegël

## KËSHILLË PËR PËRDORIMIN

- Përdoreni veglën në gjatësinë e gjatë për smerilimi e mureve (më të larta) <sup>17</sup>
- Përdoreni veglën në gjatësinë maksimale për smerilimi e tavaneve <sup>18</sup>
- Për smerilimi e vendeve të vështira për t'u arritur, segmenti i kapakut të panelit W mund të hiqet si në ilustrim <sup>19</sup>

## MIRËMBAJTJA / SHËRBIMI

- Ndërroni një tub smerilues të dëmtuar X <sup>2</sup> si në ilustrim <sup>20</sup>
- Kordoni elektrik i dëmtuar duhet të zëvendësohet vetëm në një qendër të shërbimit të SKIL për të shmangur një rrezik
- Magazinoheni pajisjen në kutinë e saj mbrojtëse në një vend të thatë dhe të mbyllur, larg nga fëmijët <sup>21</sup>
- Mbatja gjithmonë veglën dhe kordonin të pastër (veçanërisht të çarët e ajrosjes V <sup>2</sup>)
- ! mos u përipiqi të pastroni fletët e ajrimit duke futur objekte me majë nëpërmjet të çarave**
- ! shkëputni spinën para pastrimit**
- Nëse pajisja ka defekt pavarësisht kujdesit në prodhim dhe procedurat e provave, riparimi duhet të kryhet nga një qendër e shërbimit pas shitjes për veglat e punës të SKIL
- dërgoni veglën të çmontuar së bashku me vërtetimin e blerjes te shitësi ose te qendra më e afërt e shërbimit e SKIL (adresat si dhe diagrami i shërbimit i veglës janë të paraqitura në [www.skil.com](http://www.skil.com))

## MJEDISI

- **Mos i hidhni veglat elektrike, aksesorët dhe paketimin së bashku me materialet e mbeturinave familjare** (vetëm për vendet e BE-së)
- në respektim të Direktivës evropiane 2012/19/EC për pajisjet elektrike dhe elektronike si mbetje dhe zbatimin e saj në përputhje me ligjet kombëtare, pajisjet elektrike që kanë arritur në fund të jetëgjatësisë së tyre duhet të mblidhen të ndara dhe të kthehen në një objekt riciklimi në përputhje me mjedisin.
- simboli <sup>6</sup> do t'ju kujtojë për këtë gjë kur të jetë nevoja për t'i hedhur

## ZHURMA / VIBRIMI

- E matur në përputhje me EN 60745, niveli i trysnisë së tingullit i kësaj pajisje është 82 dB(A) dhe niveli i fuqisë së tingullit 93 dB(A) (shmangia standarde: 3 dB) dhe vibrimi < 2,5 m/s<sup>2</sup> (shuma vektor i tre drejtime; pasiguria K = 1,5 m/s<sup>2</sup>)
- Niveli i emetimit të vibrimit është matur në përputhje me një provë të standardizuar të dhënë në EN 60745; ajo mund të përdoret për të krahasuar një vegël me një tjetër dhe si një vlerësim paraprak i ekspozimit ndaj vibrimit kur përdorni pajisjen për proceset e përmendura
- përdorimi i pajisjes për procese të ndryshme, ose me aksesorë të ndryshëm dhe të mirëmbajtur keq, mund të rritë ndjeshëm nivelin e ekspozimit
- kohët kur pajisja është e fikur dhe kur është e ndezur por jo në punë, mund të zvogëlojnë ndjeshëm nivelin e ekspozimit
- ! mbronni veten nga efektet e vibrimit duke mirëmbajtur pajisjen dhe aksesorët e saj, duke i mbajtur duart e ngrrohta dhe duke organizuar mënyrën tuaj të punës**

- باز کردن ابزار تا طول حداکثر (۲۲۰ سانتیمتر) ④
- ماسوره فقلی E را در جهت علامت باز کردن قفل روی دسته ابزار بچرخانید تا شل شود
- دسته اضافی F را در انتهای دسته ابزار قرار دهید تا اینکه علامت مطابق شکل با لبه ماسوره فقلی E جفت گردد
- ماسوره فقلی E را در جهت علامت قفل کردن روی دسته ابزار بچرخانید تا محکم شود
- ! باز کردن ابزار تا طول حداکثر فقط زمانی ممکن است که ابزار از قفل تا طول متوسط باز نشده باشد
- صفحات زیرین ⑫
- هرگز بدون قرار دادن صفحات زیرین G ابزار را روشن نکنید
- ! صفحات زیرین آسیب دیده را فوراً عوض کنید (پیچ صفحه H را با آچار آن C شل/سفت کنید)
- ! قبل از برداشتن/قرار دادن صفحات زیرین سیم برق ابزار را بکشید
- قرار دادن کاغذهای سنبناده گورد ⑬
- به سادگی کاغذ سنبناده گورد L را روی صفحه زیرین فشار داده و سوراخهای روی کاغذ سنبناده گورد را با سوراخهای صفحه زیرین هماهنگ کنید
- در صورت لزوم ابتدا صفحه زیرین را تمیز کنید
- ! به دلیل قابلیت مکش گورد و غبار این دستگاه باید حتماً از کاغذ سنبناده های گورد سوراخدار استفاده کنید
- مکش گورد و غبار ⑭
- ماسوره فقلی E را در جهت علامت باز کردن قفل روی دسته ابزار بچرخانید تا شل شود
- شلنگ منعطف K را مطابق شکل در انتهای دسته ابزار قرار دهید
- ماسوره فقلی E را در جهت علامت قفل کردن روی دسته ابزار بچرخانید تا محکم شود
- شلنگ منعطف با مبدل قطر ۵۷ میلیمتر را مستقیماً به یک جاروبرقی صنعتی وصل کنید (ابتدا شلنگ جاروبرقی را بردارید)
- شما همچنین می توانید شلنگ منعطف K را با یکی از ۳ مبدل به یک جاروبرقی صنعتی وصل کنید بدون اینکه نیاز به برداشتن شلنگ جاروبرقی وجود داشته باشد
- برای سوار کردن مبدل جاروبرقی L یا M مطابق شکل از پیچ گوشتی N استفاده کنید
- استاندارد ابزار/کنترل جریان هوا ⑮
- استاندارد ابزار P از آسیب دیدن شلنگ در هنگامی که ابزار را در استراحت های کاری به کناری می گذارید جلوگیری می کند
- با کشیدن رگولاتور Q روی بازشدگی رابط ابزار R می توانید جریان هوا را کنترل کنید
- اگر بازشدگی کاملاً آشکار باشد. قدرت مکش در پایین ترین سطح خواهد بود
- کلید ضامن روشن/خاموش ⑯
- ابزار را روشن کنید ⑯a
- ! ابزار باید پیش از اینکه متعلقات به قطعه کار برسند. به دور کامل خود رسیده باشند
- کلید ضامن ⑯b
- کلید رها کردن ضامن/خاموشی کردن ابزار ⑯c
- ! ابزار را باید قبل از خاموش کردن از روی قطعه کاری برداشت
- ! متعلقات برای مدت کوتاهی بعد از خاموش شدن ابزار به چرخش ادامه می دهند
- شروع-نرم الکترونیکی
- این شیوه ابزار بعد از روشن شدن بدون تکانهای ناگهانی خیلی نرم و آرام به دور حداکثر خود می رسد
- دور ثابت الکترونیکی
- در حین افزایش بار. دور را در حد ثابتی حفظ می کند
- کنترل دور ⑰
- برای رسیدن به بهترین کیفیت سنبناده کاری روی مواد مختلف
- با کلید الکترونیک (دیمر) T می توانید دور سنبناده را از حداقل به حداکثر به هر مقداری بدون پله تغییر دهید
- همیشه دور را بر اساس تیره کاغذ استفاده شده تنظیم کنید
- قبل از شروع کار. روی یک قطعه بردنخور آزمایش کنید تا دور ابزار و تیره کاغذ سنبناده مناسب را تعیین کنید

## • نگهداشتن و هدایت ابزار ⑱

- ! همیشه ابزار را خیلی محکم با هر دو دست بگیرید
- ! هنگام کار باید همیشه ابزار را از (های) دست خاکستری رنگ بگیرید
- ! ابزار را موازی سطح کار گرفته و بصورت دایره ای یا متقاطع حرکت دهید
- ! فشار بیش از حد به ابزار وارد نکنید؛ بگذارید سطح سنبناده به جای شما کار کند
- برای جلوگیری از ایجاد ردهای ناخواسته سنبناده هرگز ابزار را کج نکنید
- سنبناده زنی ⑲
- مقدار موادی که برداشته می شود به دور سنبناده و دانه بندی آن بستگی دارد
- دور سنبناده یا فشار وارد شده به ابزار نسبت عکس دارد

## توصیه های کاربردی

- برای سنبناده زنی دیوارها (نقاط مرتفع) از ابزار در حالت طول بیشتر استفاده کنید
- برای سنبناده زنی سقف از ابزار در حالت حداکثر طول استفاده کنید ⑳
- برای سنبناده زنی نقاط دور از دسترس می توان قسمت قاب صفحه W را مطابق شکل برداشت ㉑

## نگهداری / سرویس - خدمات

- شلنگ آسیب دیده سنبناده ㉒ X را مطابق شکل عوض کنید ㉓
- تعویض سیم برق آسیب دیده باید به منظور جلوگیری از مخاطرات فقط توسط مراکز خدمات اسکیل انجام شود
- ابزار را داخل کیف محافظ آن در مکانی خشک و محفوظ. دور از دسترس کودکان قرار دهید ㉔
- همیشه ابزار و سیم برق را تمیز نگهدارید (بخصوص شیارهای تپهوه ㉕ ㉖)
- ! سعی نکنید با وارد کردن اشیاء نوک تیز در منافذ شیارهای تپهوه. آنها را تمیز کنید
- ! پیش از تمیز کردن سیم برق را از برق بکشید
- اگر ابزار علیرغم تمام وقت و مراقبتی که در فرایندهای تولید و تست بکار برده شده از کار افتاد. تعمیرات باید فقط در مراکز خدمات پس از فروش ابزارهای برقی SKIL انجام شود
- ابزار را بصورت بازنشده همراه با رسید خرید به فروشنده یا نزدیک ترین مرکز خدمات رسانی SKIL بفراستید (آدرسها به همراه نمودار نقشه های سرویس ابزار در [www.com.skil.com](http://www.com.skil.com) موجود است)

## محیط زیست

- ابزارهای برقی. لوازم و متعلقات و بسته بندی آنها را نباید همراه با زباله های عادی خانگی دور انداخت (فقط مخصوص کشورهای عضو اتحادیه اروپا)
- با توجه به مصوبه اروپایی ۲۰۱۲/۱۹/EC اروپا درباره لوازم برقی و الکترونیکی مستعمل و اجرای این مصوبه مطابق با قوانین کشوری. ابزارهای برقی که به پایان عمر مفید خود رسیده اند باید جداگانه جمع آوری شده و به یک مرکز بازیافت مناسب و سازگار با محیط زیست انتقال یابند
- نمادعلامت ㉗ یادآور این مسئله در هنگام دور انداختن است

## صدا / ارتعاشات

- اندازه گیری ها بر اساس استاندارد EN 1۰۷۴۵ انجام و مشخص شده که میزان فشار صوتی این ابزار ۸۲ دسی بل و میزان توان صوتی آن ۹۳ دسی بل (با انحراف استاندارد: ۳ دسی بل). و میزان ارتعاشات > ۲.۵ متر/مخزور ثانیه می باشد (جمع بردارهای سه جهت K = ۱.۵ متر/مخزور ثانیه)
- میزان انتشار ارتعاشات بر اساس تست استاندارد شده ای که در EN 1۰۷۴۵ معرفی شده است اندازه گیری گردید؛ از این ارقام می توان برای مقایسه یک ابزار با دیگری و بعنوان ارزیابی اولیه در معرض قرارگیری ارتعاشات هنگام کار با ابزار در کاربری های فوق استفاده کرد
- استفاده کردن از ابزار برای کاربردهای متفاوت. یا با لوازم و متعلقات متفاوتتفرقی با لوازم و متعلقاتی که بد نگهداری شده اند. می تواند میزان در معرض قرارگیری را بطور قابل ملاحظه ای افزایش دهد
- مواقعی که ابزار خاموش است یا روشن است ولی کاری با آن انجام نمی شود. میزان در معرض قرارگیری بطور قابل توجهی کاهش می یابد
- ! اگر نگهداری مناسب از ابزار و لوازم و متعلقات آن گرم نگه‌داشتن دست های خود. و سازمان دهی طرح های کاری می توانید خود را در برابر اثرات ارتعاش محافظت کنید

سیم برق ابزار را دور از متعلقات در حال چرخش آن نگهدارید. اگر کنترل خود را بر ابزار از دست بدهید، امکان دارد سیم بریده شده یا کشیده شود و دست یا بازوی شما به داخل بخش محرک کشیده شود.

هرگز ابزار برقی را قبل از توقف کامل متعلقات آن کنار نگذارید. امکان تماس متعلقات در حال چرخش با سطحی که ابزار بر روی آن قرار دارد وجود داشته و منجر به از دست دادن کنترل شما بر ابزار برقی خواهد شد.

ش هنگام حمل ابزار الکتریکی آنرا روشن نکنید. تماس اتفاقی با متعلقات در حال چرخش می تواند باعث شود لباس شما کشیده شده و متعلقات و ابزار به بدن شما اصابت کند.

ص منافذ تهویه هوای ابزار برقی را بطور مرتب تمیز کنید. فن موتور گرد و غبار بیرون را به داخل محفظه ابزار می کشد و جمع شدن بیش از اندازه براده و ذرات فلز در آنجا باعث بروز مخاطرات برقی می شود.

ض ابزار برقی را در مجاورت مواد قابل اشتعال بکار نبرید. جرقه ها می توانند باعث آتش گرفتن این مواد شوند.

ط از متعلقاتی که نیاز به خنک کننده های مایع دارند استفاده نکنید. استفاده کردن از آب یا خنک کننده های مایع موجب برق گرفتگی خواهد شد.

پس زدن ابزار و هشدادهای مربوطه

- پس زدن ابزار یک واکنش ناگهانی است که در نتیجه گیر کردن و یا قفل شدن سنگ دوار قاب سنگ، برس یا دیگر متعلقات ایجاد می شود. گیر کردن یا قفل شدن باعث توقف ناگهانی متعلقات دوار شده و در نتیجه آن ابزار برقی از کنترل شما خارج می شود و در جهت عکس چرخش متعلقات روی آن حرکت خواهد کرد.
- یعنی مثال اگر سنگ در قطعه کار گیر کرده و یا قفل شود، امکان دارد لبه سنگ در نقطه گیر کردن وارد سطح فلز شده و سنگ بلند شده یا پس بریزد. در این صورت بسته به جهت حرکت سنگ در نقطه گیر کردن امکان دارد سنگ به سمت کاربر یا در جهت مخالف پرتاب شود. ممکن است صفحات سنگ در این شرایط بشکنند.
- پس زدن در نتیجه استفاده غلط و/یا بیگاری نادرست ابزار برقی و یا در شرایطی روی می دهد که با رعایت توصیه های ایمنی زیر می توان از بروز آن جلوگیری کرد.

ا ابزار برقی را محکم در دست گرفته و لبه و بازوی خود را طوری قرار دهید که بتوانید ضربات پس زدن ابزار را کنترل کنید. همیشه در صورت امکان از دسته های کمکی استفاده کنید تا بتوانید کنترل خود بر ابزار را در صورت پس زدن حفظ کرده و گشتاور ابزار را در زمان روشن شدن کنترل کنید. کاربری می تواند در صورت رعایت توصیه های ایمنی گشتاورهای واکنشی یا پس زدن را بخوبی کنترل کند.

ب هرگز دست خود را به متعلقات در حال چرخش نزدیک نکنید. چون امکان دارد متعلقات در صورت پس زدن به دست شما برخورد کنند.

ت بدن خود را از نقطه ای که ابزار در صورت پس زدن به آنجا حرکت خواهد کرد دور نگه دارید. پس زدن ابزار برقی باعث حرکت آن در جهت مخالف حرکت سنگ در نقطه گیر کردن خواهد شد.

ث اگر بروی گوشه ها، لبه های تیز و مانند آنها کار می کنید باید دقت مضاعف داشته باشید. از در رفتن و گیر کردن متعلقات جلوگیری کنید. امکان گیر کردن متعلقات دوار در گوشه ها و لبه های تیز بسیار زیاد است و می تواند کنترل شما را بر هم ریزد یا ابزار پس بریزد.

ج نباید روی این ابزار برقی اهر زچگیری چوب بری و یا تیغ اهر دندانه ای نصب کنید. این تیغه اهره ها باعث پس زدن و از بین رفتن کنترل روی ابزار برقی می شوند.

ح هشدارهای ایمنی برای سنباده زنی  
 ا برای سنباده زنی نباید از کاغذ سنباده های خیلی بزرگ استفاده کرد. به منظور انتخاب کاغذ سنباده مناسب به توصیه های سازنده توجه کنید. کاغذهای سنباده بزرگ که از لبه قاب سنباده بیرون می زنند باعث ایجاد جراحات، گیر کردن، پاره شدن کاغذ سنباده و یا پس زدن خواهند شد.

#### عمومی

- افراد کمتر از ۱۶ سال نباید با این دستگاه کار کنند
- این ابزار نباید توسط افرادی (شامل کودکان) که توانایی های فیزیکی، حسسی یا روانی آنها محدود است، یا فاقد تجربه و دانش لازم هستند بکار برده شود
- هیچوقت اجازه ندهید کودکان با ابزار بازی کنند
- این ابزار برای سنباده زنی تر مناسب نیست
- قبل از هرگونه تنظیم یا تعوض کردن لوازم و ملححات متعلقات حتماً باید سیم برق دست را از پریز بکشید

#### متعلقات

- SKIL فقط در صورتی کارکرد بی عیب و نقص ابزار را تضمین می کند که از لوازم و متعلقات مناسب استفاده شده باشد و از نمایندگان رسمی SKIL تهیه شده باشد
- برای سوار کردن/استفاده از متعلقاتی که توسط SKIL ساخته نشده، همیشه باید دستورالعملهای سازنده مربوطه را دنبال کنید
- سیستم های انتقال مواد و ذخیره سازی لوازم جانبی باید با دقت باشد

#### استفاده در فضای آزاد

- ابزار را به یک مدار شکن جریان خطا (FI) یا سلف جریان حداکثر ۳۰ میلی آمپر وصل کنید

#### پیش از استفاده

- توصیه می شود پیش از اینکه برای بار اول از ابزار استفاده کنید، اطلاعات عملی را دریافت نمایید
- همیشه مطمئن شوید که ولتاژ ورودی دستگاه برابر ولتاژی باشد که روی پلاک دستگاه نوشته شده است (ابزارهایی که ولتاژ ورودی آنها ۲۳۰ یا ۲۴۰ ولت مشخص شده است می توانند با برق ۲۲۰ ولت هم کار کنند)
- برای پیدا کردن سیم و لوله های پنهان از دستگاه های دکتور مناسب استفاده کرده یا با شرکت های آب و برق و گاز محلی تماس گرفته و از آنها کمک بخواهید (تاس با سیم های برق موجب آتش سوزی و برق گرفتگی می شود؛ آسیب رساندن به لوله های گاز سبب انفجار می شود؛ سوراخ کردن لوله های آب به ساختمان آسیب رسانده و موجب خطر برق گرفتگی می شود)
- با موادی حاوی آزبست کار نکنید (آزبست سرطان زا است)

- گرد و خاکی که از موادی مانند رنگ های حاوی سرب، برخی گونه های چوب، مواد معدنی و فلزات بلند می شود می تواند خطرناک باشد (تاس یا این گرد و خاکها و یا تنفس آنها می تواند در کاربران ابزار یا افراد نزدیک به محل کار واکنش های حساسیتی و/یا بیماری های تنفسی ایجاد کند؛ یک ماسک مخصوص گرد و خاک بزنید و در صورت امکان از یک وسیله مکش گرد و خاک استفاده کنید
- برخی از گرد و خاکها (مانند گرد و خاکی که از چوب بلوط یا راش بلند می شود) علی الخصوص در مجاورت افزودنی های مخصوص چوب، سرطان زا هستند؛ یک ماسک مخصوص گرد و خاک بزنید و در صورت امکان از یک وسیله مکش گرد و خاک استفاده کنید

- از مقررات ملی مربوط به گرد و خاک موادی که می خواهید با آنها کار کنید پیروی نمایید
- ابزار را در گیره قرار ندهید
- سیم های رابط برق باید کاملاً باز شده و ایمن باشند. از سیم هایی با زده بندی ۱۶ آمپر

#### در حین استفاده

- به کاغذ سنباده در حال چرخش دست نزنید
- از کاغذ سنباده های گرد مستعمل پاره یا باقیشده از ذرات استفاده نکنید
- اگر سیم برق آسیب دیده یا بریده شده باشد، هرگز به سیم دست نزنید. اما فوراً آنرا از پریز بکشید
- وقتی که سیم برق ابزار آسیب دیده هرگز از آن استفاده نکنید و از یک فرد متخصص بخواهید آنرا برای شما عوض کند
- در صورت بروز اشکالات برقی یا مکانیکی، فوراً ابزار را خاموش کرده و سیم برق آنرا از پریز بکشید
- در صورت قطع برق یا بیرون کشیده شدن اتفاقی دوشاخه، برای جلوگیری از راه افتادن دوباره و کنترل نشده ابزار کلید روشن/خاموش  را S قرار دهید

- بعد از استفاده
- بعد از خاموش کردن ابزار، هرگز سعی نکنید یا وارد آوردن فشار جانبی چرخش متعلقات را متوقف کنید

#### شرح علائم و نمادهای روی ابزار

- ① پیش از کار حتماً دفترچه راهنما را مطالعه کنید
- ② عایق دوگانه (نیازی به سیم اتصال به زمین - ارت نیست)
- ③ از عینک محافظ و محافظ گوش استفاده کنید
- ④ ابزار را همراه زباله های خانگی دور نیندازید

#### استفاده

- دستورالعملهای سوار کردن 
- افراد کمتر از ۱۶ سال نباید با این دستگاه کار کنند
- این ابزار نباید توسط افرادی (شامل کودکان) که توانایی های فیزیکی، حسسی یا روانی آنها محدود است، یا فاقد تجربه و دانش لازم هستند بکار برده شود
- هیچوقت اجازه ندهید کودکان با ابزار بازی کنند
- این ابزار برای سنباده زنی تر مناسب نیست
- قبل از هرگونه تنظیم یا تعوض کردن لوازم و ملححات متعلقات حتماً باید سیم برق دست را از پریز بکشید
- SKIL فقط در صورتی کارکرد بی عیب و نقص ابزار را تضمین می کند که از لوازم و متعلقات مناسب استفاده شده باشد و از نمایندگان رسمی SKIL تهیه شده باشد
- برای سوار کردن/استفاده از متعلقاتی که توسط SKIL ساخته نشده، همیشه باید دستورالعملهای سازنده مربوطه را دنبال کنید
- سیستم های انتقال مواد و ذخیره سازی لوازم جانبی باید با دقت باشد

- ! در صورت لزوم از آچار آلن C برای شل/سفت کردن پیچ A در مواردی که امکان قفل کردن کامل اتصال دسته نیست، استفاده کنید
- برای تا کردن دسته ابزار به ترتیب عکس
- برای کردن ابزار تا طول متوسط (۱۱۵ سانتیمتر) 
- ماسوره فقلی D در جهت علامت باز کردن قفل روی ابزار بچرخانید تا شل شود
- ابزار را تا طول دلخواه باز کنید (۱۲۳ - ۱۱۵ سانتیمتر)
- ماسوره فقلی D را در جهت علامت قفل کردن روی ابزار بچرخانید تا محکم شود

ج) در صورتیکه با ابزار الکتریکی در محیط باز کار می‌کنید. تنها از کابل را بطی استفاده کنید که برای محیط باز نیز مناسب باشد. کابل های ایمن مناسب برای محیط باز خطر برق گرفتگی را کم می‌کنند.

ح) در صورت لزوم فاصله از ابزار الکتریکی در محیط و اماکن مرطوب. در اینصورت باید از یک کلب حفاظتی جریان ناشی زمین (کلید قطع کننده اتصال با زمین) استفاده کنید. استفاده از کلب حفاظتی جریان خطا و ناشی زمین خطر برق گرفتگی را کمتر می‌کند.

۳) رعایت ایمنی اشخاص  
ا) حواس خود را خوب جمع کنید. به کار خود دقت کنید و با فکر و هوش کامل با ابزار الکتریکی کار کنید. در صورت خستگی و یا در صورتیکه مواد مخدر، الکل و دارو استفاده کرده اید. با ابزار الکتریکی کار نکنید. یک خطه بی توجهی هنگام کار با ابزار الکتریکی. می‌تواند جراحات های شدیدی به همراه داشته باشد.

ب) همواره از تجهیزات ایمنی شخصی استفاده کنید. همواره از عینک ایمنی استفاده کنید. استفاده از تجهیزات ایمنی مانند ماسک ایمنی، کتکش های ایمنی ضد لغزش، کلاه ایمنی و گوشی ایمنی متناسب با نوع کار با ابزار الکتریکی، خطر مجروح شدن را تقلیل می‌دهد.

ت) مواظب باشید که ابزار الکتریکی بطور ناخواسته بکار نیفتد. قبل از وارد کردن پوشاچه دستگاه در پریز برق، اتصال آن به باتری، برداشتن آن و یا حمل دستگاه. باید دقت کنید که ابزار الکتریکی خاموش باشد. در صورتیکه هنگام حمل دستگاه انگشت شما روی کلمه قطع و وصل باشد و یا دستگاه را در حالت روشن به برق بزنید. ممکن است سوانح کاری پیش آید.

ث) قبل از روشن کردن ابزار الکتریکی، باید همه ابزار های تنظیم کننده و آچار ها را از روی دستگاه بردارید. ابزار آچارهایی که روی بخش های چرخنده دستگاه قرار دارند. می‌توانند باعث ایجاد جراحات شوند.

ج) پیش از حد به آنها نزدیک نشوید. برای کار جای مطمئنی برای خود انتخاب کرده و تعادل خود را از موزان حفظ کنید. به این ترتیب می‌توانید ابزار الکتریکی را در وضعیت های غیر منتظره بهتر خت کنترل داشته باشید.

ح) لباس مناسب بپوشید. از پوشیدن لباس های فراخ و حمل زینت آلات خود داری کنید. همواره، لباس و دستکش ها را از بخش های درحال چرخش دستگاه دور نگهدارید. لباس های فراخ، موی بلند و زینت آلات ممکن است در قسمت های درحال چرخش دستگاه گیر کنند.

خ) در صورتیکه می‌توانید وسایل مکش گرد و غبار و یا وسیله جذب زائده را به دستگاه نصب کنید. باید مطمئن شوید که این وسایل نصب و درست استفاده می‌شوند. استفاده از وسایل مکش گرد و غبار مصونیت شما را در برابر گرد و غبار زیاد تر می‌کند.

د) اجازه ندهید آشنایی و تسلط حاصل از استفاده مکرر از ابزارها باعث شود احساس نیاز به رعایت قواعد نکرده و به قوانین ایمنی ابزار بی توجهی کنید یک عمل را روی بی فتنی می‌تواند در کسری از ثانیه موجب جراحات شدید شود

۴) استفاده صحیح از ابزار الکتریکی و مراقبت از آن  
ا) از وارد کردن فشار زیاد روی دستگاه خود داری کنید. برای هر کاری، از ابزار الکتریکی مناسب با آن استفاده کنید. بکار گرفتن ابزار الکتریکی مناسب باعث می‌شود که بتوانید از توان دستگاه بهتر و یا اطمینان بیشتر استفاده کنید.

ب) در صورت ایراد در کلید قطع و وصل ابزار برقی، از دستگاه استفاده نکنید. ابزار الکتریکی که نمی‌توان آنها را قطع و وصل کرد، خطرناک بوده و باید تعمیر شوند. ت) قبل از تنظیم ابزار الکتریکی، تعویض متعلقات و یا کنار گذاشتن آن، دوشاخه را از برق کشیده و یا باتری آنرا خارج کنید. رعایت این اقدامات پیشگیری ایمنی از راه افتادن ناخواسته ابزار الکتریکی جلوگیری می‌کند.

ث) ابزار الکتریکی را در صورت عدم استفاده، از دسترس کودکان دور نگهدارید. اجازه ندهید که افراد نا وارد و یا اشخاصی که این دفترچه راهنما را خوانده اند، با این دستگاه کار کنند. قرار گرفتن ابزار الکتریکی در دست افراد ناوارد و بی تجربه خطرناک است.

ج) از ابزار الکتریکی خوب مراقبت کنید. مواظب باشید که قسمت های متحرک دستگاه خوب کار کرده و گیر نکنند. همچنین دقت کنید که قطعات ابزار الکتریکی شکسته و یا آسیب دیده نباشند. قطعات آسیب دیده را قبل از شروع به کار تعمیر کنید. علت بسیاری از سوانح کاری، عدم مراقبت کامل از ابزارهای الکتریکی می‌باشد.

ح) ابزار برش را نیز و تمیز نگهدارید. ابزار برشی که خوب مراقبت شده و از لبه های تیز برخوردارند، کمتر در قطعه کار گیر کرده و بهتر قابل هدایت می‌باشند.

خ) ابزارهای الکتریکی، متعلقات، ابزارها که روی دستگاه نصب می‌شوند و غیره را مطابق دستورات آن جزوه راهنما طوری به کار گیرید که با مدل این دستگاه تناسب داشته باشند. همچنین به شرایط کاری و نوع کار توجه کنید. کاربرد ابزار برقی برای موارد کاری که برای آن در نظر گرفته نشده است. می‌تواند شرایط خطرناکی را منجر شود.

د) دسته ها و سطوح دستگیره ها را خشک، تمیز و عاری از روغن و گریس نگه دارید با دسته ها و سطوح دستگیره های لیز می‌توان در شرایط غیرمنتظره بطور ایمن با ابزار کار کرد و کنترل آنها داشت

۵) سرویس  
ا) برای تعمیر ابزار الکتریکی فقط به متخصصین حرفه ای رجوع کرده و از وسایل بدکی اصل استفاده کنید. این باعث خواهد شد که ایمنی دستگاه شما تضمین گردد.

هشدارهای ایمنی برای دستگاه های سنبنده زن دیوار خشک گچی (درای وال)

۱) هشدارهای ایمنی مشترک برای عملیات سنبنده زنی

ا) این ابزار برقی به منظور سنبنده زنی طراحی و ساخته شده است؛ تمامی هشدارهای ایمنی، دستورالعملها، تصاویر و مشخصات ارائه شده همراه با این ابزار برقی را مطالعه کنید؛ در صورت عدم رعایت هشدارهای زنی باید پرسنل گرفتگی، آشنائی سوزن و یا بروز جراحات شدید وجود خواهد داشت؛

ب) این ابزار برقی برای ساییدن، سیم زدن، پولیش کردن یا بریدن مناسب نیست؛ استفاده از این ابزار برقی جهت مصارفی که برای آن طراحی نشده است خطرناک بوده و ممکن است باعث بروز جراحات برای خود شخص شود؛

ت) از متعلقاتی که بطور خاص توسط سازنده ابزار طراحی و یا توصیه نشده اند استفاده نکنید. فقط صرف اینکه می‌توان متعلقات را به ابزار برقی وصل کرد، کارکرد ایمن آنرا تضمین نمی‌کند.

ث) سرعت چرخش نامی متعلقات باید حداقل برابر حداکثر سرعت چرخش درج شده روی ابزار برقی باشد. متعلقات در صورت کار با سرعتی بالاتر از سرعت چرخش نامی خود خواهند شکست.

ج) قطر برش و ضخامت متعلقات باید در محدوده ظرفیت ابزار برقی شما باشد. اگر اندازه متعلقات نامناسب باشد امکان کنترل یا حفاظت آنها در کار وجود نخواهد داشت.

ح) قسمت زروه در محل نصب متعلقات باید با زروه های شفت فرز مطابقت داشته باشند. در مورد متعلقاتی که با فلنج نصب می‌شوند، سوراخ میانی متعلقات باید با قطر محل اتصال فلنج مطابقت داشته و در آن جا بیفتد. لوازم متعلقاتی که کاملاً متناسب با شفت ابزار برقی نباشند، چرخش نامنظم داشته و دچار حرکات نوسانی شدیدی می‌شوند و این امر می‌تواند باعث از دست دادن کنترل شود.

خ) از لوازم و متعلقات آسیب دیده استفاده نکنید. پیش از هر بار استفاده از لوازم و متعلقات باید آنها را کنترل کنید. بعنوان مثال در مورد صفحات سنگ مطمئن شوید که ترک و یا پدیدگی نداشته باشند. در مورد قابلهای سنگ به ترک ها و استهلاک دقت کرده، و برس های سیمی را برای یافتن سیم های شل یا شکسته بازدید کنید. در صورتی که ابزار برقی و یا متعلقات آن به زمین بیافتند، آسیب دیدگی احتمالی دستگاه را کنترل کرده و یا از لوازم و متعلقات سالم دیگری استفاده کنید. بعد از بازرسی و نصب لوازم و متعلقات، خود و سایر افراد نزدیک به ابزار برقی را از ابزار در حال چرخش دور نگاه داشته و بگذارید ابزار برقی به مدت یک دقیقه یا آخرین دور ممکن در حالت بدون بار کار کند. اگر متعلقات آسیب دیده باشند معمولاً در این آزمایش خواهند شکست.

د) از لوازم و پوشش های محافظ شخصی استفاده کنید. ۵) متناسب با نوع کار از محافظ صورت، محافظ چشم یا عینک ایمنی استفاده کنید. در صورت لزوم از ماسک ضد غبار، گوشی ایمنی، دستکش و یا پیش بند کارگاهی مناسب که بتواند ذرات ریز و براده ها را از شما دور نگاه دارد استفاده کنید. محافظ چشم باید بتواند چشم شما را در برابر جهش ذرات خارجی و براده که هنگام کارهای مختلف ایجاد می‌شوند، محافظت کند. ماسک های ایمنی ضد غبار یا ماسک های تنفسی باید قادر به فیلتر کردن ذرات و گرد و غبار ناشی از کار باشند. قرار گرفتن طولانی مدت در معرض سر و صدای بلند می‌تواند به شنوایی شما آسیب بزند.

۶) افرادی که کار نمی‌کنند باید فاصله خود را با محل کار شما حفظ کنند. هر فردی که وارد محل کار شما می‌شود، باید مجهز به تجهیزات ایمنی و پوشش محافظ شخصی باشد. امکان برت شدن قطعات کوچک و جدا شده از قطعه کار و یا متعلقات شکسته حتی در خارج از محدوده کار وجود دارد و می‌تواند باعث جراحات شود.

۷) هنگام استفاده از ابزار در مواردی که امکان دارد متعلقات برش یا سیم های پنهان شده یا سیم های خود ابزار تماس پیدا کنند. حتماً ابزار را از جای دست های مخصوص عایق شده بگیردیم تماس متعلقات برش با سیم های "برق دار" می‌تواند در بخش های فلزی دستگاه نیز جریان "برق" تولید کرده و موجب شوک برقی استفاده کننده شود.



## توصیيات الاستخدام

- استخدم الأداة بطولها الممد لصنفرة الحوائط (الأعلى) (V)
- استخدم الأداة بطولها الأقصر لصنفرة الأسقف (A)
- لصنفرة الأماكن التي يصعب الوصول إليها يمكن إزالة القطعة الدائرية من غطاء البطانة W كما هو موضح بالشكل (B)

## الصيانة / الخدمة

- استبدل خرطوم الصنفرة التالف (1) كما هو موضح بالشكل (F)
- يجب استبدال سلك الطاقة التالف فقط لدى مركز خدمة SKIL لتجنب المخاطر؛
- خزن الأداة في علبيتها الواقية في مكان داخلي جاف ومحكم الغلق بعيداً عن متناول الأطفال (H)
- احرص دائماً على نظافة الأداة والسلك (وخصوصاً فتحات التهوية (1) (V))؛
- لا تحاول تنظيف فتحات التهوية عن طريق إدخال أجسام منسنة من خلال الفتحات؛
- أفضل القابض قبل التنظيف
- إذا تعذر تنظيف الأداة على الرغم من الخبز الشديد في إجراءات التصنيع والاختبار، فيجب القيام بالإصلاحات بواسطة مركز خدمة ما بعد البيع لذوات الطاقة التابع لشركة SKIL.
- قم بإرسال الأداة دون تفكيكها بالإضافة إلى إثبات الشراء إلى البائع أو أقرب محطة خدمة SKIL (العناوين بالإضافة إلى مخطط الخدمة متاحان على [com.skil.www](http://com.skil.www))

## البيئة المحيطة

- لا تتخلص من الأدوات الكهربائية والملحقات ومواد التغليف مع النفايات المنزلية (الدول الآحاد الأوروبي فقط).
- وفقاً للتوجيه الأوروبي 2002/96/EC حول نفايات المعدات الكهربائية والإلكترونية وتطبيقه بالتوافق مع القانون المحلي، يجب تجميع الأدوات الكهربائية منتهية الصلاحية بشكل منفصل وإرسالها إلى أحد منشآت إعادة التصنيع المتوافقة مع البيئة؛
- سيذكر الرمز (1) بهذا عند الحاجة إلى التخلص من أية أداة.

## الضوضاء / الاهتزاز

- عند القياس بالتوافق مع EN 60745 يكون مستوى ضغط صوت هذه الأداة هو 82 ديسيبل (A) ومستوى طاقة الصوت 93 ديسيبل (A) (الانحراف المعياري: 3 ديسيبل). والاهتزاز > 2,5 م/ث² (مجموع الاتجاهات بثلاثة: K غير مؤكد = 1,5 م/ث²)
- تم قياس مستوى الاهتزازات بالتوافق مع الاختبار المعياري المحدد في EN 60745؛ يمكن استخدامه لمقارنة أداة بأداة أخرى وتقييم مخاطر التعرض للاهتزاز عند استخدام الأداة في التطبيقات الموضحة:
- قد يؤدي استخدام الأداة في تطبيقات مختلفة أو مع ملحقات مختلفة أو ذات صيانة رديئة إلى زيادة مستوى التعرض بصورة كبيرة؛
- إن الفترة الزمنية التي يتم خلالها إيقاف تشغيل الأداة أو عندما تكون قيد التشغيل لكنها لا تؤدي أية مهام تؤدي إلى تقليل مستوى التعرض بصورة كبيرة؛
- ! قم بحماية نفسك من تأثيرات الاهتزاز من خلال صيانة الأداة وملحقاتها. والحفاظ على يديك دافئتين وتنظيم أنماط العمل لديك؛

FA

## سنباده ديوار خشك جيجي (دراي وال) 7520

### مقدمة

- این ابزار برای سنباده زنی خشک دیوارها و سقف های گچکاری شده طراحی شده است؛ این ابزار بطور خاص برای برداشتن پوشش های رنگ، گچسب و گچ های سست مناسب می باشد.
- ابزار را فقط زمانی به کار ببرید که بطور صحیح و کامل سوار شده باشد (لطفاً توجه داشته باشید که اسکیل هیچ مسئولیتی را بابت آسیب وارد شدن به ابزار و/یا جراحات های فردی ناشی از سوار کردن نادرست ابزار نمی پذیرد)
- لطفاً پیش از کار با دستگاه این دفترچه راهنما را با دقت مطالعه کرده و آنرا برای استفاده ای نگه دارید (3)

## اطلاعات فنی (1)

### اجزای ابزار (2)

- A پیچ تنظیم کشش
- B اهرم تنظیم کشش
- C آچار آلن
- D ماسوره قفلی (برای بلند کردن طول ابزار)
- E ماسوره قفلی (برای متصل کردن جاروبرقی/لوله رابط)
- F دسته اضافی + لوله رابط
- G صفحه زبرین (چسبی)
- H پیچ صفحه
- J کاغذ سنباده گرد
- K شلنگ منعطف + مبدل جاروبرقی قطر 75 میلیمتر
- L مبدل جاروبرقی قطر 75 میلیمتر
- M مبدل جاروبرقی قطر 53 میلیمتر
- N پیچ گوشتی دو سر
- P استاندارد ابزار
- Q رگولاتور جریان هوا
- R رابط شلنگ
- S کلید ضامن روشن/خاموش
- T کلید الکترونیک (دیمر) انتخاب دور سنباده
- V شیارهای تهویه
- W قسمت قاب صفحه
- X شلنگ سنباده

### ایمنی

راهنمای های ایمنی عمومی برای ابزارهای الکتریکی

**FA** تمامی هشدارهای ایمنی، دستورالعمل ها، تصاویر و مشخصات فنی ارائه شده همراه با این ابزار الکتریکی را مطالعه کنید. در صورت عدم رعایت تمام دستورالعمل های زیر خطر برق گرفتگی، آتش سوزی و/یا بروز جراحات شدید وجود خواهد داشت. همه هشدارها و راهنمایی ها را برای استفاده آبی نگهداری کنید. در این هشدارها عبارت "ابزار الکتریکی" به معنی ابزارهای الکتریکی فاقد باتری (با سیم برق) و یا ابزارهای الکتریکی باتری دار (شارژی) است.

#### 1) ایمنی محل کار

- أ) محل کار خود را تمیز مرتب و مجهز به نور کافی نگهدارید. محیط کار نامرتب و کم نور میتواند باعث سوانح کاری شود.
- ب) با ابزار الکتریکی در محیط هایی که در آن خطر انفجار وجود داشته و حاوی مایعات، گازها و غبارهای محترقه باشد، کار نکنید. ابزارهای الکتریکی جرقه هایی ایجاد می کنند که می توانند باعث آتش گرفتن گرد و بخار های موجود در هوا شوند.
- ت) هنگام کار با ابزار الکتریکی، کمدکان و سایر افراد را از دستگاه دور نگهدارید. در صورتیکه حواس شما پرت شود، ممکن است کنترل دستگاه از دست شما خارج شود.

#### 2) ایمنی الکتریکی

- أ) دوشاخه ابزار الکتریکی باید با پریز برق تناسب داشته باشد. هیچگونه تغییری در دوشاخه ندهید. مبدل دوشاخه نباید همراه با ابزار الکتریکی دارای اتصال به زمین (ارت شده) استفاده شود. مبدل دوشاخه نباید همراه با ابزار الکتریکی دارای اتصال به زمین (ارت شده) استفاده شود.
- ب) از تماس بدنی با قطعات دارای سیم اتصال به زمین (ارت شده) مانند لوله، شومافاز، اجاق برقی و یخچال خود داری کنید. در صورتیکه بدن شما با سیم دارای اتصال به زمین (ارت شده) تماس پیدا کند، خطر برق گرفتگی بیشتر خواهد شد.
- ت) دستگاه را از پاران و رطوبت دور نگهدارید. نفوذ آب به ابزار الکتریکی، خطر شوک الکتریکی را افزایش می دهد.
- ث) از سیم به درستی استفاده کنید. از سیم دستگاه برای کارهایی چون حمل ابزار الکتریکی، آویزان کردن آن و یا خارج کردن دوشاخه از برق استفاده نکنید. دستگاه را در مقابل حرارت، روغن، لبه های تیز و بخش های متحرک دستگاه دور نگهدارید. کابل های آسیب دیده و یا گره خورده خطر شوک الکتریکی را افزایش می دهند.

## قبل الاستخدام

- قبل استخدام الآداة لأول مرة، يوصى بالحصول على المعلومات العملية؛
- تأكد دائمًا من أن الفولت المراد هو نفسه المشار إليه على اللوحة الخاصة بالأداة (يمكن كذلك توصيل الأدوات ذات التصنيف ٢٣٠ فولت أو ٢٤٠ فولت بمصدر إمداد ٢٢٠ فولت)؛
- استخدم كاشفات ملائمة للعثور على خط المرافق أو اطلب شركة المرافق المحلية للحصول على مساعدة التلامس مع خطوط إمداد الكهرباء قد يؤدي إلى حدوث حريق أو صدمة كهربائية، وتلف خط الغاز قد يؤدي إلى حدوث انفجار؛
- واختراق أنابيب المياه سيئسبب في حدوث ضرر في الممتلكات أو صدمة كهربائية؛
- لا تعمل باستخدام مواد تشتمل على الأسبستوس (يعتبر الأسبستوس مادة مسرطنة)؛
- الغبار الناتج من المواد كالتلازم الذي يحتوي على رصاص وبعض أنواع الأخشاب والمعادن والمكونات المعدنية قد يكون ضارًا (ملازمة) أو استنشاق الغبار قد تتسبب في إصابة المشغل أو من يجاوره بأمراض الحساسية وأو أمراض الجهاز التنفسي؛
- قم بإرتداء قناع للغبار مع العمل باستخدام جهاز شفط للغبار، طالما أمكن توصيله
- ثمة أنواع معينة من الغبار تُصنّف على أنها مواد مسببة للسرطان (مثل غبار خشب البيلوط والزان) خاصة عند استخدامها مع مواد مضافة لمعالجة الخشب، قم بإرتداء قناع للغبار مع العمل باستخدام جهاز شفط للغبار، طالما أمكن توصيله
- التزم بالمتطلبات الوطنية الخاصة بالغبار عند العمل باستخدام المواد المطلوبة
- لا تثبت الآداة في ملزمة؛
- استخدم أسلاك تمديد مفكوكة تمامًا وأمنة سعة ١٦ أمبير (١٣ أمبير في بريطانيا العظمى)

## أثناء الاستخدام

- لا تلمس قرص الصنفرة المتحرك؛
- لا تستمر في استخدام أقراص الصنفرة التالفة أو المرصقة أو المسدودة بشكل كبير؛
- في حالة تعرض السلك للتلف أو لقطع أثناء العمل، لا تلمس السلك وافصل الفايبر فورًا؛
- يحظر نهائيًا استخدام الآداة في حالة تلف السلك، بل قم باستبداله من قبل أحد الأفراد المؤهلين
- في حالة حدوث خلل كهربائي أو ميكانيكي، أوقف تشغيل الآداة فورًا وافصل الفايبر؛
- في حالة انقطاع التيار أو عند سحب الفايبر عن غير قصد، فقم بإلغاء تأمين مفتاح التشغيل/الإيقاف S 1 في الحال للحماية من بدء التشغيل على نحو لا يمكن السيطرة عليه؛

## بعد الاستخدام

- بعد إيقاف تشغيل الآداة، امتنع نهائيًا عن إيقاف دوران المحرك باستخدام قوة جانبية تعترضه؛

## شرح الرموز الموجودة على الآداة

- ① قم بقراءة دليل الإرشادات قبل الاستخدام
- ② العزل المزدوج (لا يلزم سلك أرضي)
- ③ ارتد نظارات الأمان وواقبات السمع؛
- ④ لا تتخلص من الآداة مع النفايات المنزلية؛

## الاستخدام

- تعليمات التجميع ⑦
- افتح الآداة وتأكد من أن البرغي A يناسب النشق الموجود في وصلة مقبض الآداة
- انزل الرفاعة B تمامًا لإغلاق وصلة القبض
- ! عند الضرورة، استخدم المفتاح المسدس C لفك/ ربط البرغي A وذلك عندما يتعذر إغلاق وصلة القبض تمامًا
- لطبي مقبض الآداة، قم بعكس الخطوات السابقة
- تمديد الآداة للطول المتوسط (١٦٥ سم) ⑧
- فك جلبة القفل D عن طريق لفها بإجاء رمز الفتح الموجود على الآداة
- مد الآداة حتى الحصول على الطول المطلوب (١٢٣ - ١٦٥ سم)
- إربط جلبة القفل D عن طريق لفها بإجاء رمز القفل الموجود على الآداة
- تمديد الآداة للطول الأقصى (٢٢٠ سم) ⑨
- فك جلبة القفل E عن طريق لفها بإجاء رمز الفتح الموجود على مقبض الآداة
- أدخل القبض الإضافي F في طرف مقبض الآداة حتى تصبح العلامة كما هو موضح بمحاذاة طرف جلبة القفل E
- إربط جلبة القفل E عن طريق لفها بإجاء رمز القفل الموجود على مقبض الآداة
- ! لا يمكن تمديد الآداة لطولها الأقصى إلا حين تكون الآداة عمودية حتى طولها المتوسط مسبقًا

## حشيات داعمة ⑩

- لا نغم مطلقًا بتشغيل الآلة بدون استخدام الحشيات الداعمة G؛
- ! استبدل الحشيات الداعمة التالفة على الفور (فك/ربط مسامير الحشية H بالمفتاح المسدس C)

## ! أفضل الآداة قبل إزالة/تركيب الحشيات الداعمة:

- تركيب أقراص الصنفرة ⑪
- فك جلبة القفل E عن طريق لفها بإجاء رمز الفتح الموجود على مقبض الآداة
- أدخل الخرطوم المرن K في طرف مقبض الآداة كما هو موضح بالشكل
- إربط جلبة القفل E عن طريق لفها بإجاء رمز القفل الموجود على مقبض الآداة
- إربط الخرطوم المرن بإداة الربط قياس Ø ٥٧ م مباشرة بمكنسة كهربائية صناعية (قم بإزالة خرطوم المكنسة الكهربائية أولاً)
- ويمكن كذلك توصيل الخرطوم المرن K عن طريق واحد من أدوات الربط الثلاثة
- بمكنسة كهربائية صناعية بدون إزالة خرطوم المكنسة الكهربائية
- لتركيب أداة ربط المكنسة الكهربائية L أو M استخدم مفك N كما هو موضح بالشكل

## • شفط الغبار ⑫

- قياس الآداة/ التحكم في تدفق الهواء ⑬
- يقوم مقياس الآداة P بمنع الخرطوم من التلف عند تحية الآداة جانبًا أثناء فترات الاستراحة
- تحكم في تدفق الهواء عن طريق خريك المنظم Q فوق الفتح الموجودة في موصل الآداة R
- تصبح قوة الشفط الهوائي في أدنى مستوى لها عندما تكون الفتح مرئية بالكامل
- مفتاح تأمين التشغيل/الإيقاف S ⑭
- قم بتشغيل الآداة ⑮
- ! قبل ملامسة المحرك لتقطعة العمل، يجب أن تعمل الآداة بسرعتها الكاملة؛
- قم بتأمين المفتاح ⑯
- قم بإلغاء تأمين المفتاح/إيقاف تشغيل الآداة ⑰
- ! قبل إيقاف تشغيل الآداة، يجب أن ترفعها عن قطعة العمل؛
- ! يستمر للمحرك في الدوران لمدة قصيرة بعد إيقاف تشغيل الآداة؛

## • بدء تشغيل الكهروني هادئ

- يضمن الوصول للسرعة القصوى بسلاسة بدون التعرض لصدمة مفاجئة عند تشغيل الآداة؛
- سرعة ثابتة إلكترونية
- تحفظ السرعة عند مستوى ثابت مع زيادة الحمل
- التحكم في السرعة ⑱
- للحصول على أفضل نتائج للصفرة على مواد مختلفة؛
- باستخدام العجلة T يمكنك ضبط سرعة الصنفرة على نحو غير متدرج من الحد الأدنى للحد الأقصى؛
- قم دائمًا بضغط السرعة على حجم الصفل المستخدم؛
- قبل البدء في إحدى المهام، تعرف على السرعة القصوى وقم بالصفل بإجراء اختبار على إحدى المواد الإضافية؛

## • إمساك الآداة وتوجيهها ⑲

- ! امسك الآداة دائمًا بإحكام بكلتا يديك؛
- ! أثناء العمل، امسك الآداة دائمًا من منطقة (مناطق) المقبض رمادية اللون؛
- قم بتوجيه الآداة على نحو مواز لسطح العمل وحركها في دوائر أو في نموذج متقاطع؛

## ! لا تضغط بشدة على الآداة؛ ودع سطح الصنفرة يقوم بالعمل؛

- لا تقم بإمالة الآداة حتى تتفاد حدوث علامات صنفرة غير مرغوبة؛
- احرص على أن تكون فتحات التهوية T ⑳ غير مغطاة؛

## • الصفرة

- بتحدد كم المواد التي يجري إزالتها عن طريق سرعة قرص الصنفرة وحجم الصفل المستخدم
- تقل سرعة قرص الصنفرة بما يتناسب مع الضغط المستخدم على الآداة؛

لغير الأشغال المحصنة لأجلها قد يؤدي إلى حدوث الحالات الخطيرة.

(د) احرص على جفاف المقابض وأسطح الإمساك ونظافتها وخلوها من الزيت والشحوم؛ لا تسمح المقابض وأسطح الإمساك الزلقة بالاستخدام والتحكم الآمن في الآداة في الحالات غير المنقوعة؛

(هـ) الخدمة

(أ) اسمح بتصليح عدتك الكهربائية فقط من قبل المتخصصين فقط باستعمال قطع الغيار الأصلية. يؤمن ذلك المحافظة على أمن الجهاز.

إرشادات السلامة لأجهزة صنفرة الحائط الجاف

1) خذيرات السلامة العامة لعمليات الصنفرة

(أ) هذه الآداة الكهربائية مصممة لتعمل كأداة للصنفرة. اقرأ كل خذيرات السلامة والتعليمات والأشكال الإيضاحية والمواصفات المرفقة مع هذه الآداة الكهربائية؛ فقد يؤدي الإحراق في الأتزام بكل التعليمات اللبينة فيما يلي إلى التعرض لصدمة كهربائية وآو حريق وآو إصابة خطيرة؛

(ب) لا يوصى باستخدام هذه الآداة الكهربائية لأغراض التجليخ أو الصقل أو لاستخدام الفرشاة المسلكية أو لتصل العمليات، حيث قد يصبح استخدام الآداة في أغراض بخلاف تلك المصممة خصيصاً من أجلها خطراً وقد يتسبب في حدوث إصابة شخصية؛

(ت) لا تستعمل التوايح التي لم ينصح باستعمالها ولم يخصصها المنتج لهذه العدة الكهربائية بالذات. إن مجرد إمكانية تثبيت التوايح بالعدة الكهربائية لا تكفل إمكانية الاستعمال بأمان.

(ث) يجب أن توافق قيمة عدد دوران عدة الشغل المسموح به على الأقل قيمة عدد الدوران الأقصى المذكور على العدة الكهربائية. إن التوايح التي تدور بسرعة تزيد من السرعة المسموحة، قد تنكسر وتنتطير.

(ج) يجب أن يتوافق كلا من قطر وثخن عدة الشغل مع قيم القياسات بالعدة الكهربائية. لا يمكن التحكم بعدد الشغل ذات المقاسات الخاطئة أو الاتقاء منها بشكل كاف.

(ح) يجب أن يتطابق التركيب المسموح للملحقات مع سن لولب عمود دوران أداة الجليخ؛ للملحقات المركبة بواسطة الفلنجات، يجب أن تتناسب فتحة محول الملحق مع قطر تركيب الفلنجة؛ ستعمل الملحقات التي لا تلازم جهاز تركيب الآداة الكهربائية على نحو غير متوازن وسهتتز بشكل مفرط وقد تتسبب فقدان التحكم؛

(خ) لا تستخدم عدد الشغل التالفة. تفحص عدد الشغل قبل كل استعمال. أقرص الشغل والتجليخ على التشقق والنفطاي. أطقب التجليخ على التشقق والتصدع أو شدة الاستهلاك، والفرش المعدنية على وجود الأسلاك السائبة أو المكسرة. إن سقطت العدة الكهربائية أو عدة الشغل على الأرض، فقمص إن كانت قد أصيبت بخلل أو استخدم عدة شغل غير تالفة. إن حكمت بعدد الشغل وركبها، فحافظ على إيقانك وفيزك من الأشخاص على يد بعد من مستوى عدة الشغل الدوارة وشغل العدة الكهربائية بعدد الدوران الأقصى لمدة دقيقة واحدة إن عدد الشغل التالفة غالباً ما تنكسر خلال هذه المدة التجريبية.

(د) ارتد عتاد وقاية شخصي ⑤. استخدم حسب الاستعمال وقاية كاملة للوجه، وواقية للعينين أو نظارات واقية. ارتد عند الضرورة قناع للوقاية من الغبار وواقية سمع وقفازات واقية أو مريول خاص يبعد عنك جسيمات التجليخ والمواد الدقيقة. ينبغي وقاية العينين من الجسيمات الغريبة المتطايرة التي تنتج عن الاستعمالات المختلفة. يجب أن تقوم الأقفنة الواقية للتنفس والوقاية من الغبار بترشيح الأغبرة الناتجة عن الاستخدام. قد تصاب بفقدان السمع إن تعرضت لضجيج عال لفترة طويلة.

(ذ) انتبه إلى ابتعاد الآخرين عن مجال عملك مسافة آمنة. ينبغي أن يرتدي كل من يطن مجال العمل عتاد وقاية شخصي. قد تتطاير أجزاء من قطعة الشغل أو عدد الشغل المكسورة لتسبب الإصابات حتى خارج مجال العمل المباشر.

(ر) امسك بالآداة الكهربائية بواسطة أسطح إمساك معزولة وذلك عند القيام بأعمال قد تتعرض ملحقات القطع من خلالها إلى التلامس مع أسلاك غير ظاهرة أو مع السلك الخاص بها. تلامس ملحقات القطع مع سلك "متصل بالكهرباء" سيؤدي إلى "وصول التيار الكهربائي" إلى الأجزاء المكشوفة وقد يعرض الشغل لصدمة كهربائية.

(ز) حافظ على إبعاد كابل الشبكة الكهربائية عن عدد الشغل الدوارة. إن فقدت السيطرة على الجهاز فقد يقطع أو يتكبل كابل الشبكة الكهربائية وقد تنسحب يدك أو ذراعك إلى عدد الشغل الدوارة.

(س) لا تركن العدة الكهربائية أبداً قبل أن تتوقف عدة الشغل من الحركة تماماً. قد تتلامس عدة الشغل مع سطح التركيب ما قد يؤدي إلى فقدان التحكم بالعدة الكهربائية.

ش) لا تترك العدة الكهربائية قيد الحركة أثناء حملها. قد تنكبل ثيابك عند ملامسة عدة الشغل بشكل غير مقصود وقد تنغرز عدة الشغل في جسدك.

(ص) نظف شقوق التهوية بعدك الكهربائية بشكل منظم. إن منفاخ المحرك يسحب الغبار إلى داخل الهيكل، وتراكم الأغبرة المعدنية الشديد قد يشكل الخطر الكهربائي.

(ض) لا تستخدم العدة الكهربائية على مقربة من المواد القابلة للاحتراق. قد يؤدي الشرر إلى اشتعال هذه المواد.

(ط) لا تستخدم عدد الشغل التي تتطلب مواد التبريد السائلة. قد يؤدي استعمال الماء أو غيرها من مواد التبريد السائلة إلى حدوث الصدمات الكهربائية.

(ق) الصدمات الارتدادية والتعليمات التحذير المتعلقة بها

• الصدمات الارتدادية هي عبارة عن رد الفعل الفجائي على أثر عدة الشغل الدوارة المتكيلة أو المستعمية. كقرص التجليخ وحصن التجليخ والفرشاة المعدنية والخ يؤدي التكبل أو الاستعصاء إلى توقف عدة الشغل الدوارة بشكل مفاجئ. ويتم بذلك تتراكم عدة الشغل الكهربائية التي فقدت التحكم بها بعكس اتجاه دوران عدة الشغل عند مكان الاستعصاء.

• إن استعصى أو تكبل قرص التجليخ مثلاً في قطعة الشغل. فقد تنضبط حافة قرص التجليخ التي غطست في مادة الشغل ما يؤدي إلى انحراف قرص التجليخ أو إلى حدوث صدمة ارتدادية يتحرك قرص التجليخ عندهما إما نحو المستخدم، أو مبتعداً عنه حسب اتجاه دوران القرص عند مكان الاستعصاء. قد تنكسر أفراس الشغل أيضاً أثناء ذلك.

• إن الصدمة الارتدادية هي نتيجة لاستخدام العدة الكهربائية بشكل خاطئ أو غير صحيح. ويكمن جذبها من خلال إجراءات الاحتياط الملائمة اللاحقة الذكر.

(أ) اقبض على العدة الكهربائية بإحكام وركز جسدك وذراعيك بوضع يسمح لك بصد قوي للصدمات الارتدادية. استخدم المقبض الإضافي وادماً إن وجد للتوصل إلى أكبر حكّم يمكن بقوى الصدمات الارتدادية أو عزم رد الفعل أثناء ارتفاع عدد الدوران يمكن للمستخدم أن يسيطر على قوى الصدمات الارتدادية وعزم رد الفعل من خلال إجراءات الاحتياط المناسبة.

(ب) لا تقرب يديك من عدة الشغل الدوارة أبداً. قد تتحرك عدة الشغل عبر يدك عند حدوث صدمة ارتدادية.

(ت) تجنّب بجسدك المجال الذي ستتحرك به العدة الكهربائية عند حدوث صدمة ارتدادية. حرك الصدمة الارتدادية العدة الكهربائية بعكس اتجاه حركة قرص التجليخ عند مكان الاستعصاء.

(ث) اشغل باحتراس خاص في مجال الزوايا والحواف الحادة والخ تجنّب ارتداد عدد الشغل عند قطعة الشغل واستعصائها. ترجع عدة الشغل الدوارة إلى التكبل عند الزوايا والحواف الحادة أو عندما ترتد. ويؤدي ذلك إلى فقدان التحكم أو إلى الصدمات الارتدادية.

(ج) لا تستخدم نصال المنشار الجوزية أو النصال المسننة. إن عدد الشغل هذه غالباً ما تؤدي إلى الصدمات الارتدادية أو إلى فقدان السيطرة على العدة الكهربائية.

(3) تعليمات خذير خاصة للتجليخ بورق الصنفرة

(أ) لا تستعمل أوراق الصنفرة الكبيرة جداً بل اتبع تعليمات المنتج بما يخص حجم ورق الصنفرة. بل اتبع تعليمات المنتج بما يخص حجم ورق الصنفرة. قد تؤدي أوراق الصنفرة التي تنبذ عن صحن التجليخ إلى حدوث الإصابات أيضاً إلى الاستعصاء أو إلى تحرق ورق الصنفرة أو إلى حدوث الصدمات الارتدادية.

معلومات عامة

- لا يجب استخدام هذه الآداة من قبل الأشخاص الأقل من 16 عام؛
- لم يتم تصميم هذه الآداة للاستخدام بواسطة الأطفال والأشخاص الذين يعانون من نقص في القدرات البدنية أو الحسية أو العقلية أو الذين ليست لديهم الخبرة أو الدراية
- تأكد من أن الأطفال لا يعينون بالأداة؛
- هذه الآداة غير مناسبة للصنفرة الرطبة
- احرص دائماً على فصل الآداة عن مصدر الطاقة قبل القيام بأية عمليات ضبط أو تغيير أية ملحقات؛

الملحقات

- تضمن SKIL التشغيل السليم للأداة فقط عند استخدام الملحقات الصحيحة، والتي يمكن الحصول عليها من بائع معدات SKIL

• تركيب/استخدام ملحقات من إنتاج شركات أخرى بخلاف SKIL يجب الانتباه جيداً إلى تعليمات الشركة المنتجة؛

• التعامل وقم بتخزين وعناية الملحقات

الاستخدام في مناطق مفتوحة

- قم بتوصيل الآداة عبر قاطع تيار (F) دائرة القصر باستخدام تيار بدء التشغيل مقداره 30 ملي أمبير بحد أقصى؛

## مقدمة

- هذه الأداة مخصصة للصنفرة الجافة للحوائط والأسقف المكسوة بالجص (الجس)، وهو مناسب لا سيما لإزالة طبقات الدهان والمواد اللاصقة والجص المتهدل
- لا تقم باستخدام الأداة إلا بعد استكمال التجميع بطريقة صحيحة (انتهى إلى Skill لا يمكنها حمل مسؤولة أي تلف في الأداة أو إصابات شخصية ناتجة عن خطأ في جميع الأداة):
- اقرأ دليل الإرشادات هذا بعناية قبل الاستخدام واحتفظ به كمرجع في المستقبل

## البيانات الفنية ①

## مكونات الأداة ②

- A برغي الربط  
B رافعة الربط  
C مفتاح سدس  
D غلبة القفل (الإطالة الأداة)  
E غلبة القفل (التوصيل المكنسة الكهربائية/ أنبوب التمديد)  
F مقبض إضافي + أنبوب تمديد  
G الغشبية الداعمة (ORCLE)  
H مسامير الخشبية:  
J قرص الصنفرة:  
K خرطوم م + أداة ربط المكنسة الكهربائية Ø ٧٥ م.  
L أداة ربط المكنسة الكهربائية Ø ٧٤ م.  
M أداة ربط المكنسة الكهربائية Ø ٥٢ م.  
N مفت بطرفين  
P مقياس الأداة  
Q منظم تدفق الهواء  
R موصل الخرطوم  
S مفتاح تأمين التشغيل/الإيقاف  
T عجلة خديب سرعة الصنفرة:  
V فتحات التهوية  
W قطعة دائرية من غطاء البطانة  
X خرطوم صنفرة

## أمان

## خبريات السلامة العامة للأداة الكهربائية

**⚠** خذير اقرأ كل خبريات السلامة والتعليمات والأشكال الإيضاحية والمواصفات المرفقة مع هذه الأداة الكهربائية: فقد يؤدي الإخفاق في الالتزام بكل التعليمات المدرجة أدناه إلى التعرض لصدمات كهربائية وأو حريق أو إصابة خطيرة. احتفظ بكل التحذيرات لرجوع إليها في المستقبل بيشير المصطلح "الأداة الكهربائية" في التحذيرات إلى الأداة الكهربائية الخاصة بك التي تعمل بطاقة المأخذ الرئيسي (باستخدام سلك) أو بطاقة البطارية (بدون سلك):

## ① الأمان يمكن الشغل

- أ) حافظ على نظافة وحسن إضاءة مكان شغلك. الفوضى في مكان الشغل ومجالات العمل الغير مضاءة قد تؤدي إلى حدوث الحوادث.
- ب) لا تشغّل بالعدة الكهربائية في محيط معرض لخطر الانفجار والذي تتوفر فيه السوائل أو الغازات أو الأغبرة القابلة للإشتعال. العدد الكهربائية تشكل الشرر الذي قد يتطاير. فيشعل الأغبرة والأبخرة.
- ت) حافظ على نقاء الأطفال وغيرهم من الأشخاص على بعد عندما تستعمل العدة الكهربائية. قد تفقد السيطرة على الجهاز عند التلهي.
- ٢) الأمان الكهربائي
- أ) يجب أن يتلامس قياسي وصل العدة الكهربائية مع المقبس. لا يجوز تغيير القياس بأي حال من الأحوال. لا تستعمل القوايس المهيأته مع العدة الكهربائية المؤرضة تأريض وقتاني. تخفض القوايس التي لم يتم تغييرها والقوايس الملائمة من

## خطر الصدمات الكهربائية .

ب) جنب ملامسة السطوح المؤرضة كالألابيب واراياتورات التدفئة والمدافئ أو الجرادات بواسطة جسمك. يزداد خطر الصدمات الكهربائية عندما يكون جسمك مؤرض.

ت) أبعد العدة الكهربائية عن الأمطار أو الرطوبة. يزداد خطر الصدمات الكهربائية إن تسرب الماء إلى داخل العدة الكهربائية.

ث) يجب عدم إساءة استخدام الكابيل. لا تسنّ استعمال الكابيل لحمل العدة الكهربائية أو لتعليقها أو لقياس منسوب الحوائط أو الجص. حافظ على إبعاد الكابيل عن الحرارة والنزيت والخشب الحادة أو عن أجزاء الجهاز المتحركة. تزيد الكابلات الثالفة أو المتشابكة من خطر الصدمات الكهربائية.

ج) استخدم فقط كابلات التمديد الصالحة للإستعمال الخارجي أيضا عندما تشغّل بالعدة الكهربائية في الخلاء. بخفض استعمال كابيل تمديد مخصص للإستعمال الخارجي من خطر الصدمات الكهربائية.

ح) إن لم يكن بالإمكان عدم تشغيل العدة الكهربائية في الأجواء الرطبة. فاستخدم مفتاح للوقاية من التيار المتردد. إن استخدام مفتاح للوقاية من التيار المتردد يقلل خطر الصدمات الكهربائية.

## ③ أمان الأشخاص

أ) كن يقظا وانتبه إلى ما تفعله وقم بالعمل بواسطة العدة الكهربائية بعقل. لا تستخدم عدة كهربائية عندما تكون متعب أو عندما تكون تحت تأثير المخدرات أو الكحول أو الأدوية. عدم الإنتباه للحظة واحدة عند إستخدام العدة الكهربائية قد يؤدي إلى إصابة خطيرة.

ب) ارتد عناء الوقاية الخاص وارتد دائما نظارات واقية. يجب إرتداء عناء الوقاية الخاص كقناع الوقاية من الغبار وأحذية الأمان الواقية من الإنزلاق والخوذ واقية الأذنين حسب نوع وإستعمال العدة الكهربائية. من خطر الإصابة بجروح.

ت) جنب التشغيل بشكل غير مقصود. تأكد من كون العدة الكهربائية مطفاة قبل وصلها بالجهد الكهربائي و/ أو بالمركم، وقبل رفعها أو حملها. إن كنت تضع إصبعك على المفتاح أثناء حمل العدة الكهربائية أو إن وصلت الجهاز بالشبكة الكهربائية عندما يكون قيد التشغيل. فقد يؤدي ذلك إلى حدوث الحوادث.

ث) انزع عدد الضبط أو مفتاح الربط قبل تشغيل العدة الكهربائية. قد تؤدي العدة أو المفتاح المتواجد في جزء دوار من الجهاز إلى الإصابة بجروح.

ج) جنب أوضاع الجسد غير الطبيعية. فب بأمان وحافظ على توازنك دائما. سيسمح لك ذلك من السيطرة على الجهاز بشكل أفضل في المواقف غير المتوقعة.

ح) ارتد ملابس مناسبة. لا ترتدي الثياب الفضفاضة أو الخبي. حافظ على إبقاء الشعر والثياب والقفاطات على بعد عن أجزاء الجهاز المتحركة. قد تتشابك الثياب الفضفاضة والخبي والشعر الطويل بالأجزاء المتحركة.

خ) إن جاز تركيب جهاز شغّل وجميع الغبار، فتأكد من أنها موصولة بأنه يتم استخدامها بشكل سليم. قد يقلل إستخدام جهيزات لشغّل الأغبرة من الخطر الناتجة عن الأغبرة.

د) لا تدع اعتبارك على الاستخدام المتكرر للأدوات يسمح لك بتجاهل مبادئ سلامة الأداة. قد يتسبب الاستخدام بدون تكرار في حدوث إصابة بالغة في غضون ثواني:

## ④ حسن معاملة واستخدام العدد الكهربائية

أ) لا تقطر في حميل الجهاز. إستخدم لتنفيذ أشغالك العدة الكهربائية المخصصة لذلك. إنك تعمل بشكل أفضل وأكثر أمانا بواسطة العدة الكهربائية الملائمة في مجال الألام المتكور.

ب) لا تستخدم العدة الكهربائية إن كان مفتاح تشغيلها تالف العدة الكهربائية التي لم تعد تسمح بتشغيلها أو بإطافها خطيرة ويجب أن يتم تصليحها.

ت) اسحب القياسي من المقبس و / أو انزع المركم قبل ضبط الجهاز وقبل إستبدال التوايح أو قبل وضع الجهاز جانبها. تمنع إجراءات الاحتياط هذه تشغيل العدة الكهربائية بشكل غير مقصود.

ث) احتفظ بالعدة الكهربائية التي لا يتم استخدامها بعيدا عن متال الأطفال. لا يسمح باستخدام العدة الكهربائية لمن لاخبرة له بها أو لمن لم يقرأ تلك التعليمات. العدد الكهربائية خطيرة إن تم استخدامها من قبل أشخاص دون خبرة.

ج) اعن بالعدة الكهربائية بشكل جيد. تفحص عما إذا كانت أجزاء الجهاز المتحركة تعمل بشكل سليم وبأنها غير مستعصبة عن الحركة أو إن كانت هناك أجزاء مكسورة أو تالفة لدرجة تؤثر فيها على حسن أداء العدة الكهربائية. ينبغي تصليح هذه الأجزاء التالفة قبل إعادة تشغيل الجهاز. الكثير من الحوادث تصدها العدد الكهربائية التي تم صيانتها بشكل ردي.

ح) حافظ على إبقاء عدد القطع نظيفة وحادة. إن عدد القطع ذات حواف القطع الحادة التي تم صيانتها بعناية تتكليس بشكل أقل وتكون توجيهها بشكل أيسر.

خ) استخدم العدد الكهربائية والتوايح وعدد الشغل وإلخ. حسب هذه التعليمات. تراعى أثناء ذلك شروط الشغل والعمل المراد تنفيذها. استخدام العدد الكهربائية

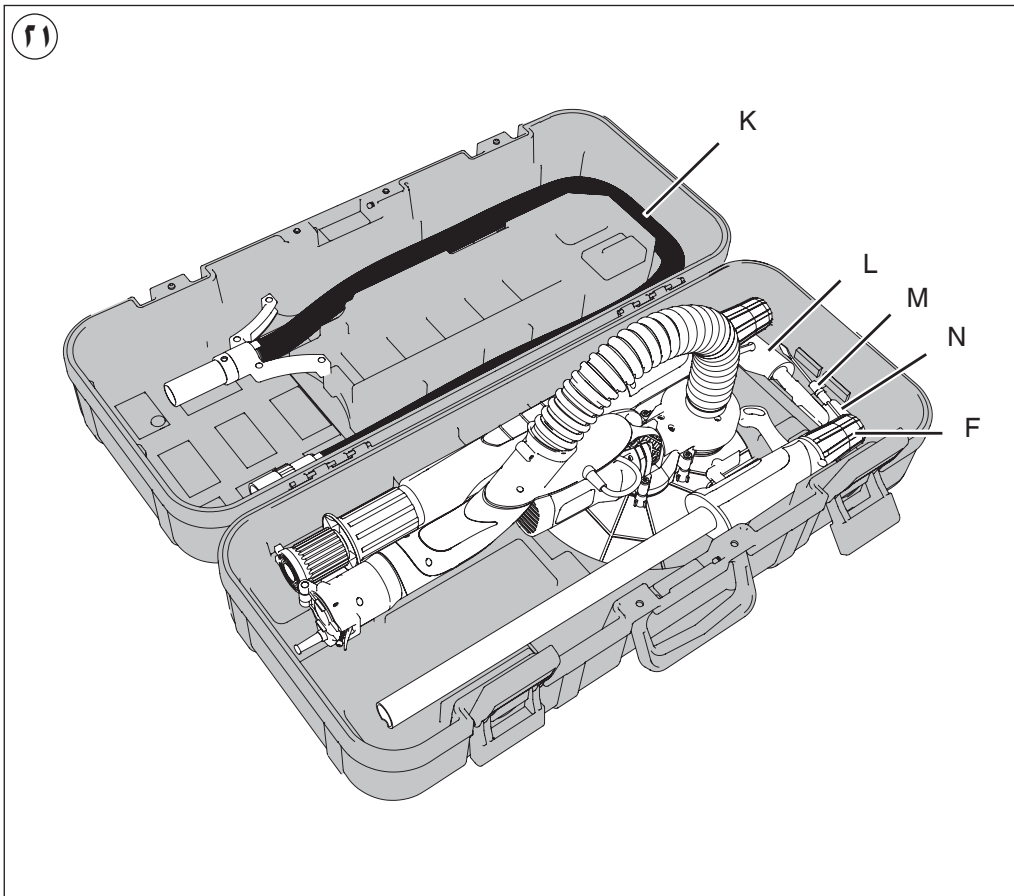
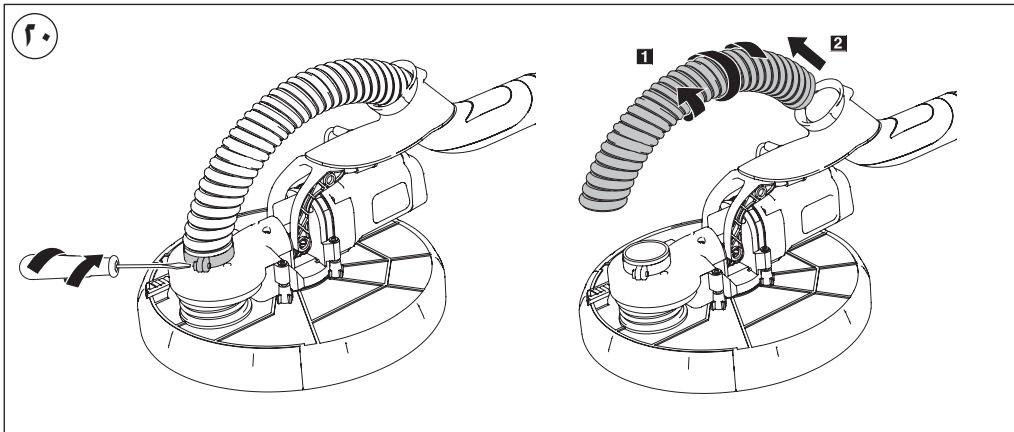

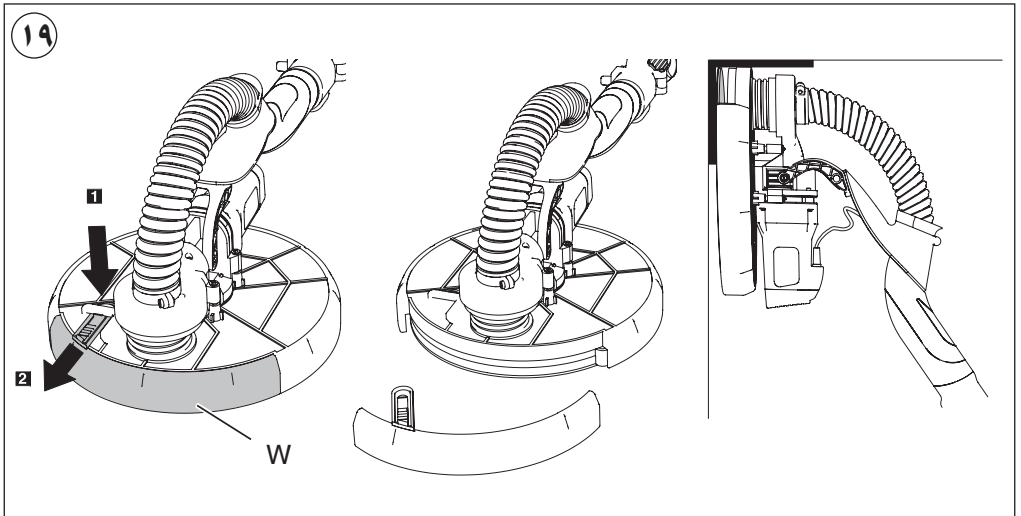
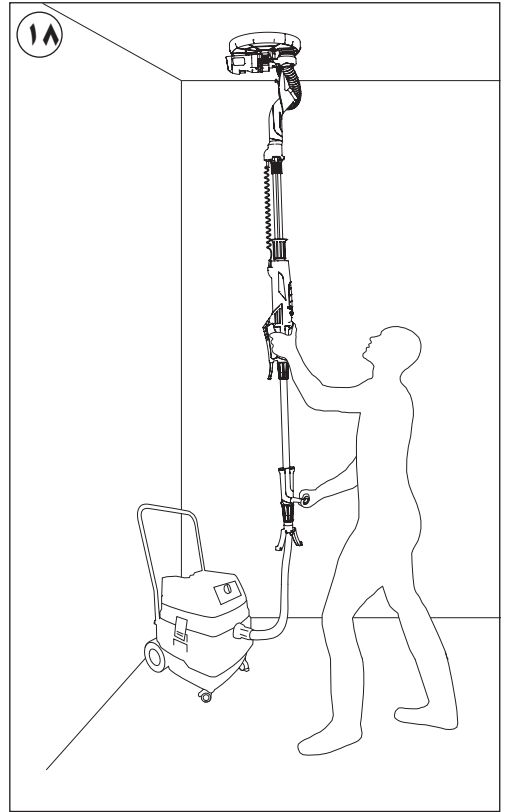
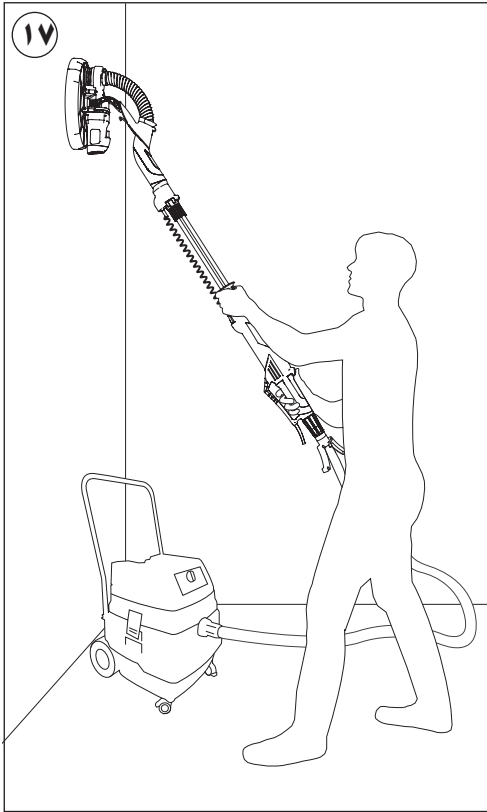

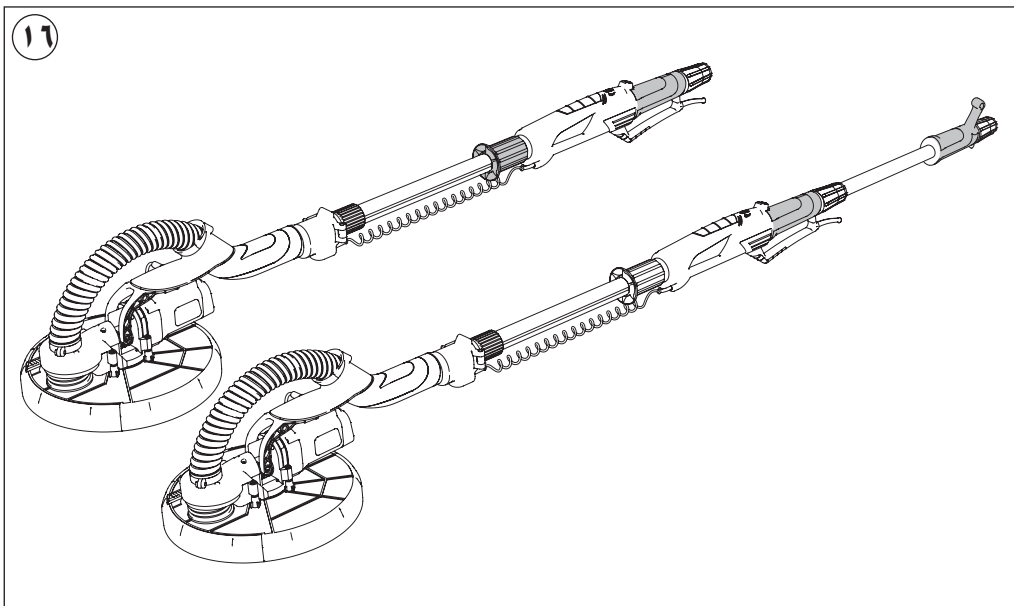
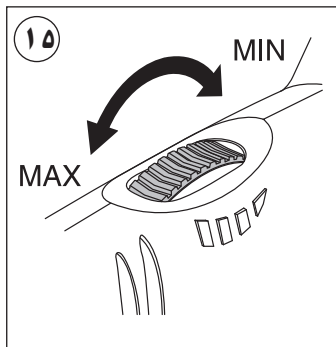
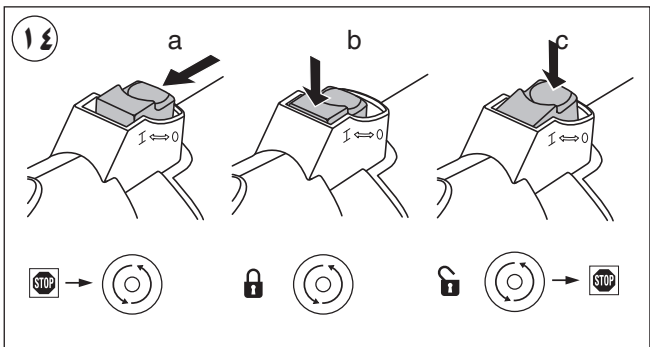
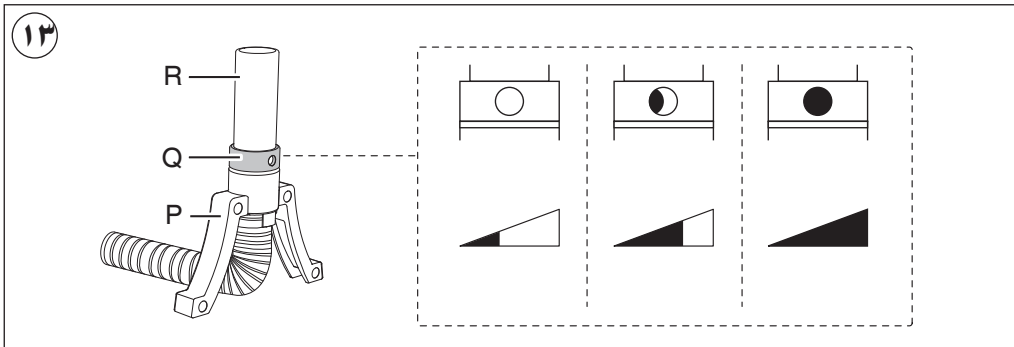

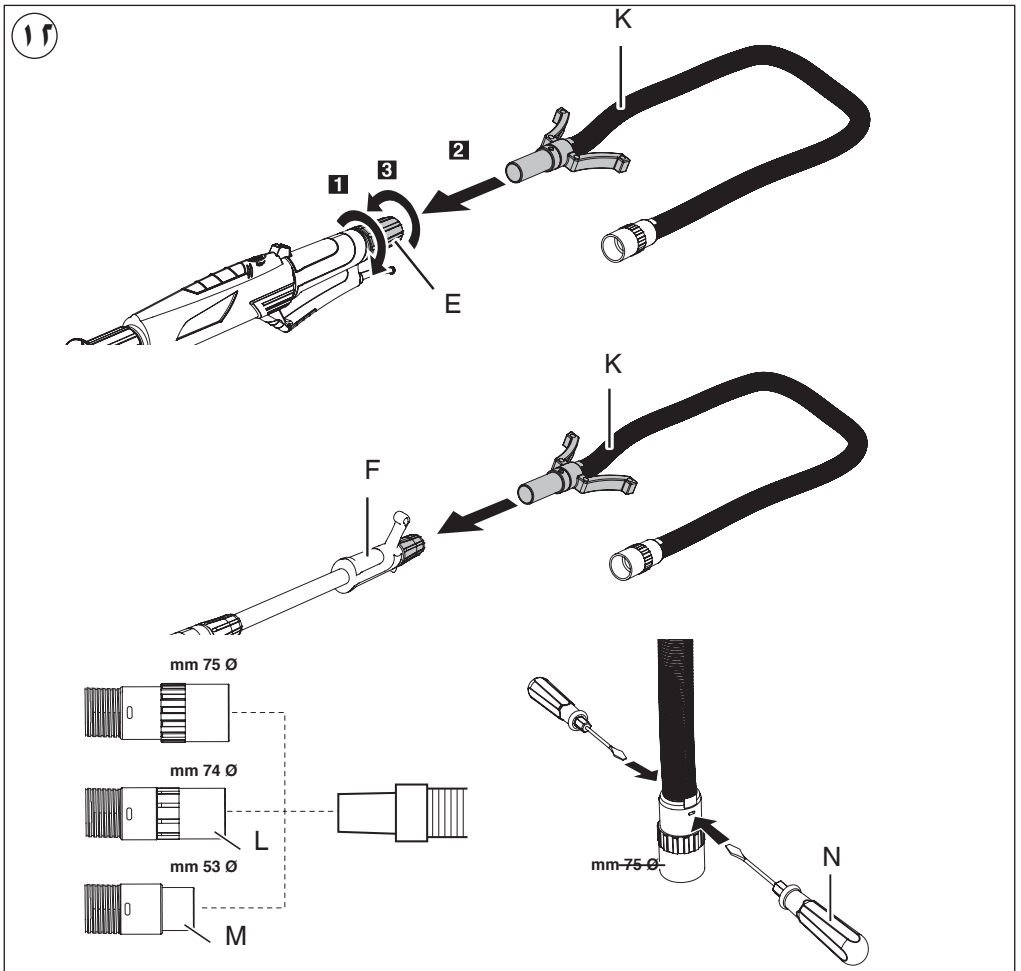
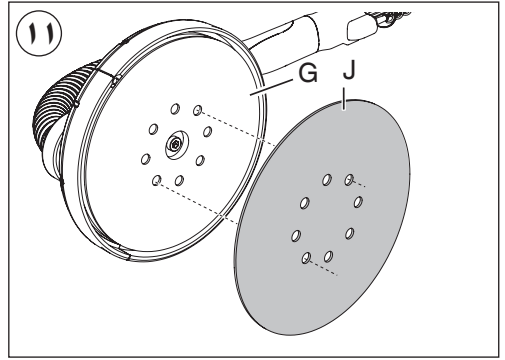
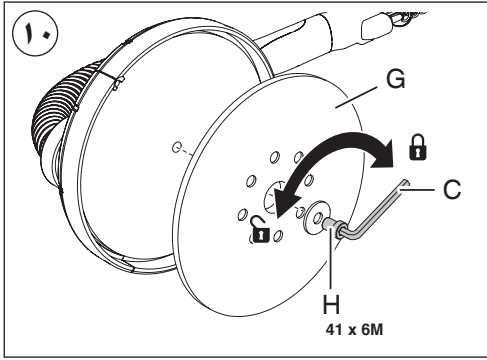



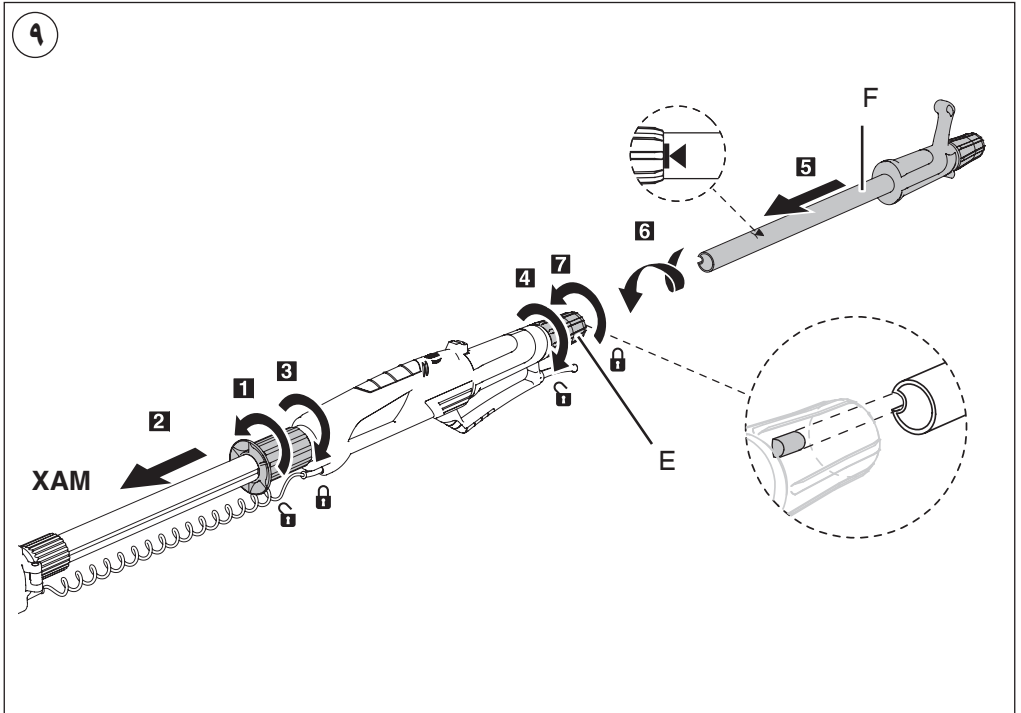
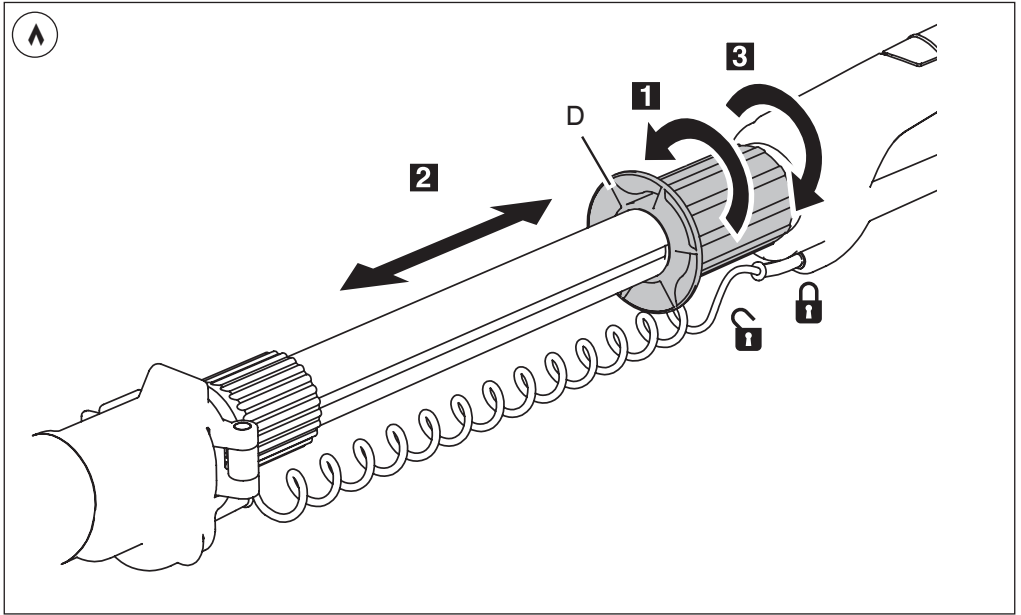

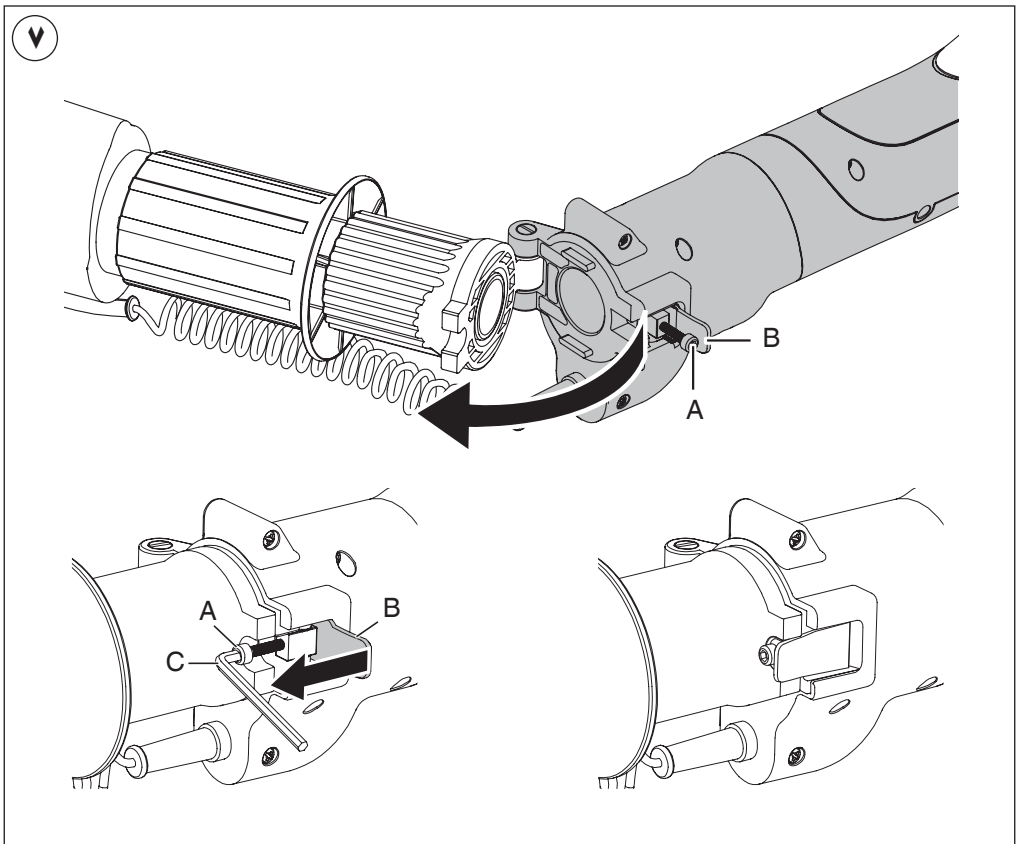
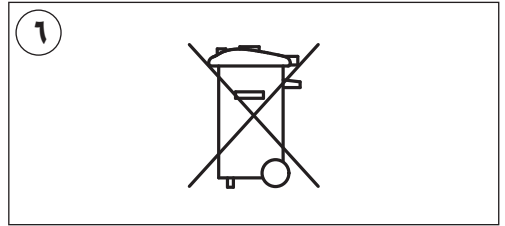
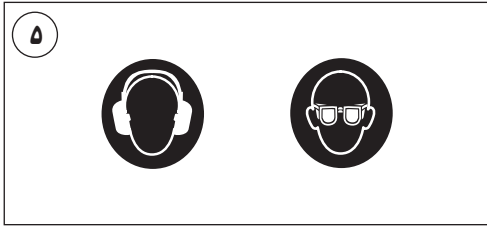
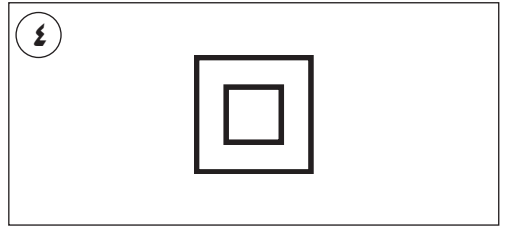
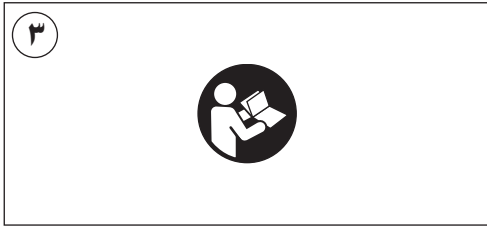

1

7520

600  
Watt

4,5 kg

$n_0$   
0-1000/min

$n$   
1000/min

225 mm

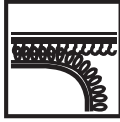

4 m  
RUBBER

220  
240  
V~  
50-60 Hz

2

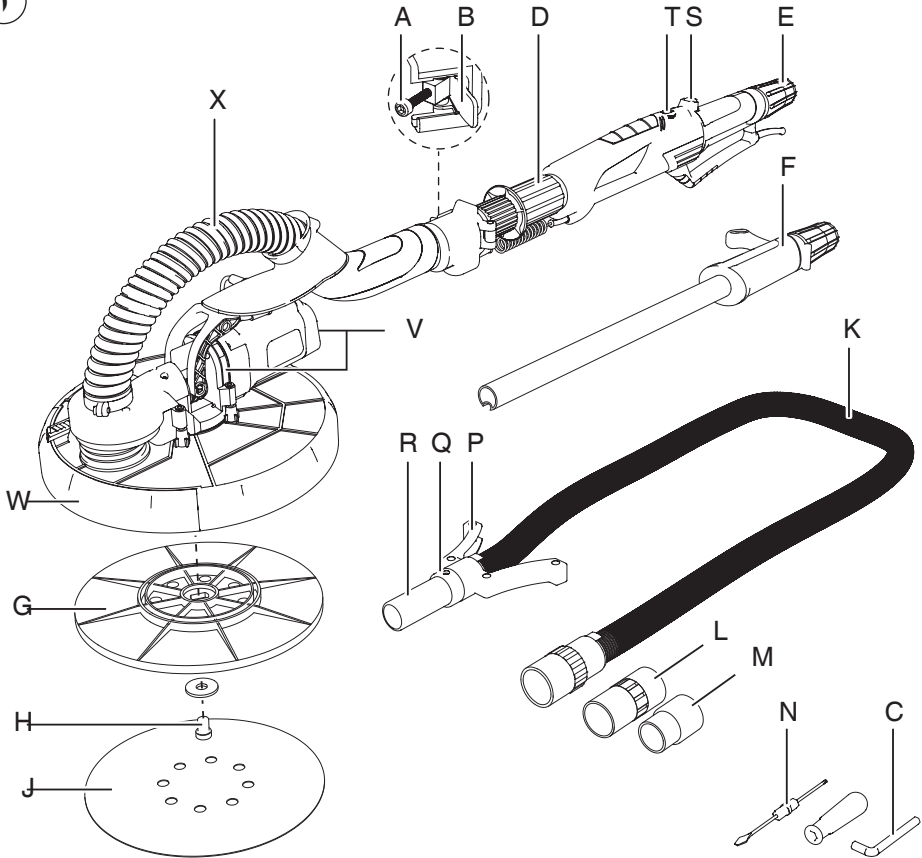

أداة صنفرة الحائط الجاف

7520

**SKIL®**

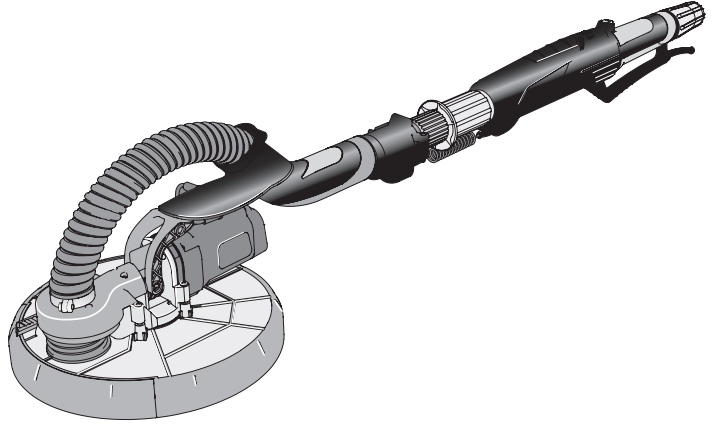

دليل الاستعمال

AR

راهنمای اصلي

FA

