

FFGROUP[®]



MX 850 PLUS

EN

ORIGINAL INSTRUCTIONS

FR

NOTICE ORIGINALE

IT

ISTRUZIONI ORIGINALI

EL

ΠΡΩΤΟΤΥΠΟ ΟΔΗΓΙΩΝ ΧΡΗΣΗΣ

SR

ORIGINALNO UPUTSTVO ZA RAD

HR

ORIGINALNE UPUTE ZA RAD

RO

INSTRUCȚIUNI DE FOLOSIRE ORIGINALE

HU

EREDETI UTASÍTÁSOK

BG









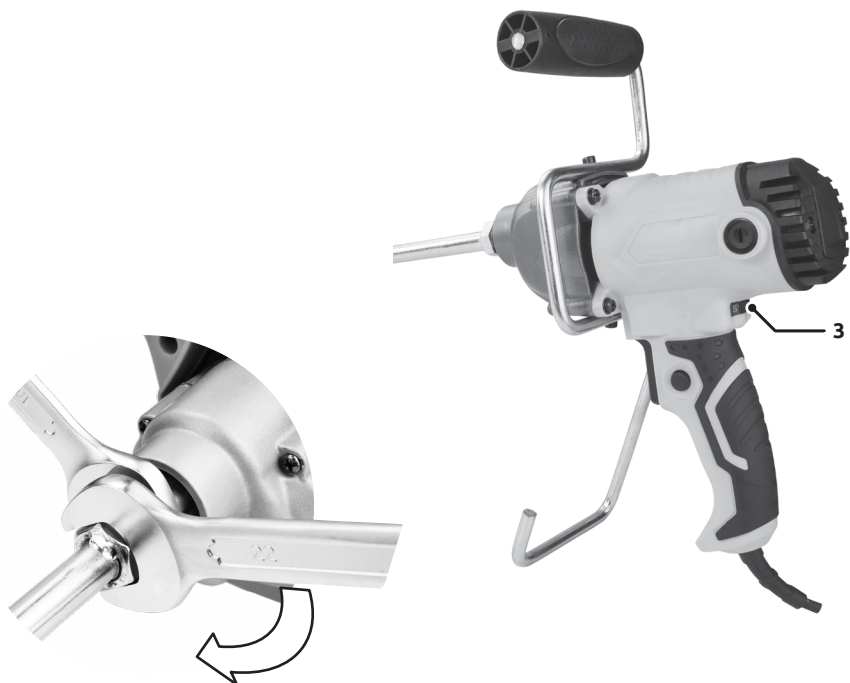
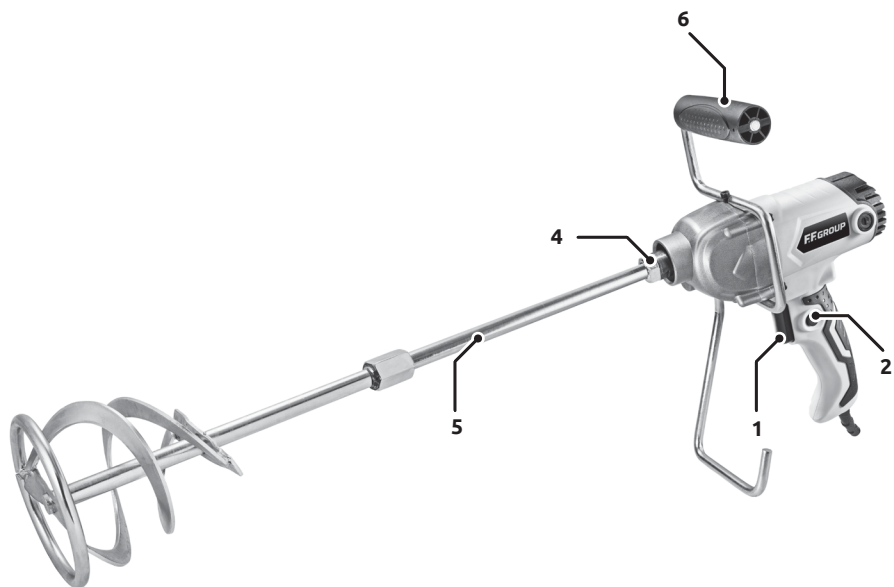



ОРИГИНАЛНИ ИНСТРУКЦИИ

LT













ORIGINALIOS INSTRUKCIJOS

| | | |
|---|-----------------------|----|
| EXPLANATION OF SYMBOLS / EXPLICATION DES SYMBOLES / SPIEGAZIONE DEI SIMBOLI / ΕΠΕΞΗΓΗΣΗ ΣΥΜΒΟΛΩΝ / OBJAŠNJENJE SIMBOLA / OBJAŠNJENJE SIMBOLA / EXPLICAREA SIMBOLURILOR / SZIMBÓLU- MOK JELENTÉSE / ОБЯСНЕНИЕ НА СИМВОЛИТЕ / SIMBOLIŲ PAAIŠKINIMAS | | 04 |
| EN | MIXER | 08 |
| FR | MÉLANGEUR | 11 |
| IT | MESCOLATORE | 15 |
| EL | ΑΝΑΔΕΥΤΗΡΑΣ | 19 |
| SR | MEŠALICA | 23 |
| HR | MIJEŠALICA | 26 |
| RO | AGITATOR | 30 |
| HU | KEVERŐ | 33 |
| BG | БЪРКАЧКА | 37 |
| LT | STATYBINIS MAIŠYTUVAS | 41 |
| CE | | 45 |



| | ENGLISH | FRANÇAIS |
|---|--|--|
| | EXPLANATION OF SYMBOLS | EXPLICATION DES SYMBOLES |
|  | Always read and understand the instructions before operating | Toujours lire et comprendre les instructions avant d'opérer |
|  | Always wear appropriate eye protection when operating | Portez toujours une protection oculaire appropriée lorsque vous utilisez |
|  | Always wear appropriate protective breathing mask when operating | Portez toujours un masque respiratoire protecteur approprié lors de l'opération |
|  | Always wear appropriate protective clothing when operating | Portez toujours des vêtements de protection appropriés lors de l'utilisation |
|  | Always wear appropriate hand protection when operating | Portez toujours une protection appropriée pour les mains lors de l'exploitation |
|  | Important, danger, warning, or caution | Important, danger ou avertissement |
|  | Risk of electric shock | Risque de choc électrique |
|  | Inspect the power cord regularly for damage. Remove the plug from the mains immediately if the cable is damaged or cut | Vérifiez régulièrement que le cordon d'alimentation afin de vous assurer qu'il ne soit pas endommagé. Débranchez immédiatement la prise si le câble est endommagé ou coupé |
|  | Remove unit from electric supply before cleaning, adjusting or maintaining | Retirer l'unité de l'alimentation électrique avant de nettoyer, ajuster ou entretenir |
|  | Do not keep or operate in wet environment | Ne pas conserver ou opérer dans un environnement humide |
|  | Must be recycled and should always be disposed in accordance with applicable directives | Doit être recyclé et doit toujours être éliminé conformément aux directives applicables |
|  | Double insulation | Double insulation |
|  | Complies with applicable safety directives and relative standards | Conforme aux directives de sécurité applicables et aux normes relatives |

| ITALIANO | ΕΛΛΗΝΙΚΑ | SRPSKI |
|---|---|---|
| SPIEGAZIONE DEI SIMBOLI | ΕΠΕΞΗΓΗΣΗ ΣΥΜΒΟΛΩΝ | OBJAŠNJENJE SIMBOLA |
| Leggere e comprendere sempre le istruzioni prima di operare | Διαβάστε και κατανοήστε τις οδηγίες χρήσης πάντα πριν από τη λειτουργία | Uvek pročitajte i razumejte uputstva pre rada |
| Indossare sempre un'adeguata protezione oculare quando si opera | Να χρησιμοποιείτε πάντα κατάλληλη προστασία ματιών κατά τη λειτουργία | Uvek nosite odgovarajuću zaštitu za oči kada radila |
| Indossare sempre un'adeguata maschera protettiva durante il funzionamento | Να χρησιμοποιείτε πάντα κατάλληλη μάσκα αναπνοής κατά τη λειτουργία | Uvek nosite odgovarajuću zaštitnu masku za disanje prilikom rada |
| Indossare sempre indumenti protettivi adeguati durante il funzionamento | Να χρησιμοποιείτε πάντα κατάλληλο ρουχισμό προστασίας κατά τη λειτουργία | Uvek nosite odgovarajuću zaštitnu odeću kada radila |
| Indossare sempre la protezione della mano appropriata quando si opera | Να χρησιμοποιείτε πάντα κατάλληλη προστασία χεριών κατά τη λειτουργία | Uvek nosite odgovarajuću zaštitu ruku kada radila |
| Importante, pericolo o avviso | Σημαντικό, κίνδυνος ή προειδοποίηση | Važno, opasnost ili upozorenje |
| Rischio di scosse elettriche | Κίνδυνος ηλεκτροπληξίας | Rizik od električnog šoka |
| Ispezionare regolarmente il cavo di alimentazione per eventuali danni. Rimuovere immediatamente la spina dall'alimentazione se il cavo è danneggiato o tagliato | Επιθεωρείτε συχνά το καλώδιο για φθορές. Αφαιρέστε το καλώδιο από την παροχή ρεύματος σε περίπτωση που έχει υποστεί σοβαρές φθορές ή έχει κοπεί | Redovno pregledavajte kabl za napajanje na oštećenje. Odmah izvadite utikač iz utičnice ako je kabl oštećen ili preazan |
| Rimuovere l'unità dall'alimentazione elettrificata prima di pulire, regolare o mantenere | Αφαιρέστε τη μονάδα από την παροχή ηλεκτρικού ρεύματος πριν από τον καθαρισμό, τη ρύθμιση ή τη συντήρηση | Uklanjanje jedinice iz električnog snabdevanja pre čišćenja, prilagođavanja ili održavanja |
| Non tenere o operare in un ambiente umido | Μη διατηρείτε ή λειτουργείτε σε υγρό περιβάλλον | Ne držite ili ne radite u vlažnom okruženju |
| Deve essere riciclato e deve essere sempre smaltito secondo le direttive applicabili | Πρέπει να ανακυκλώνεται και πρέπει πάντα να απορρίπτεται σύμφωνα με τις ισχύουσες οδηγίες | Mora se reciklirati i uvek ga treba raspolagati u skladu sa važećim direktivama |
| Doppio isolamento | Διπλή μόνωση | Dvostruka izolacija |
| Conforme alle direttive di sicurezza applicabili e alle relative norme | Συμμορφώνεται με τις ισχύουσες οδηγίες ασφαλείας και τα σχετικά πρότυπα | U skladu sa važećim bezbednosnim direktivama i relativnim standardima |

| | HRVATSKI | ROMÂNĂ |
|---|--|--|
| | OBJAŠNENJE SIMBOLA | EXPLICAREA SIMBOLURILOR |
|  | Uvijek pročitajte i shvatite upute prije operacije | Citiți și înțelegeți întotdeauna instrucțiunile înainte de a utiliza |
|  | Uvijek nosite odgovarajuću zaštitu očiju kada djelujete | Purtați întotdeauna o protecție adecvată a ochilor atunci când acționați |
|  | Prilikom rada uvijek nosite odgovarajuću zaštitnu masku za disanje | Purtați întotdeauna o mască de respirație de protecție adecvată în timpul |
|  | Prilikom rada uvijek nosite odgovarajuću zaštitnu odjeću | Purtați întotdeauna îmbrăcăminte de protecție adecvată când lucrați |
|  | Prilikom rada uvijek nosite odgovarajuću zaštitu ruku | Purtați întotdeauna o protecție adecvată a mâinii în timpul funcționării |
|  | Važno, opasnost ili upozorenje | Important, pericol sau avertisment |
|  | Rizik od strujnog udara | Risc de electrocutare |
|  | Redovito provjeravajte je li kabel za napajanje oštećen. Odmah izvucite utikač iz napajanja ako je kabel oštećen ili preazan | Inspectați în mod regulat cablul de alimentare să nu prezinte deteriorări. Scoateți imediat ștecherul din priză de rețea, în cazul în care cablul este deterioratsau tăiat |
|  | Uklonite jedinicu iz električnog napajanja prije čišćenja, podešavanja ili održavanja | Scoateți unitatea de alimentare electrică înainte de curățare, reglare sau întreținere |
|  | Nemojte držati ili ne raditi u mokrom okruženju | Nu păstrați și nu acționați într-un mediu umed |
|  | Mora se reciklirati i uvijek zbrinuti u skladu s važećim direktivama | Trebuie reciclat și trebuie întotdeauna eliminat în conformitate cu directivele aplicabile |
|  | Dvostruka izolacija | Izolație dublă |
|  | U skladu s primjenjivim sigurnosnim direktivama i relativnim standardima | Respectă directivele de siguranță aplicabile și standardele aferente |

| MAGYAR | БЪЛГАРСКИ | LIETUVIŲ K. |
|---|--|---|
| SZIMBÓLUMOK JELENTÉSE | ОБЯСНЕНИЕ НА СИМВОЛИТЕ | SIMBOLIŲ PAAIŠKINIMAS |
| Használat előtt mindig olvassa el és értse meg az utasításokat | Винаги четете и разбирайте инструкциите преди работа | Prieš pradėdami dirbti, visada perskaitykite ir supraskite instrukcijas |
| Munka közben mindig viseljen megfelelő szemvédőt | Винаги носете подходяща защита на очите, когато работите | Dirbdami visada dėvėkite tinkamas akių apsaugos priemonės |
| Munka közben mindig viseljen megfelelő légzőmaszkot | Винаги носете подходяща предпазна маска за дишане, когато | Dirbdami visada dėvėkite tinkamą apsauginę kvėpavimo kaukę |
| Munka közben mindig viseljen megfelelő védőruházatot | Винаги носете подходящо защитно облекло по време на работа | Dirbdami visada dėvėkite tinkamus apsauginius drabužius |
| Munka közben mindig viseljen megfelelő kézvédőt | Винаги носете подходяща защита за ръцете при работа | Dirbdami visada dėvėkite tinkamą rankų apsaugą |
| Fontos, veszély, figyelmeztetés vagy óvatosság | Важно, опасност или Предупреждение | Svarbu, pavojus, įspėjimas ar atsargumas |
| Áramütés veszélye | Опасност от токов удар | Elektros smūgio rizika |
| Rendszeresen ellenőrizze a tápkábelt, hogy nem sérült-e. Azonnal húzza ki a dugót a konnektorból, ha a kábel megsérül vagy elvágódott | Редовно проверявайте захранващия кабел за повреди. Незабавно изключвайте щепсела от мрежата, ако кабелът е повреден или срязан | Reguliariai tikrinkite maitinimo laidą, ar nėra pažeidimų. Nedelsdami nuimkite kištuką nuo elektros tinklo, jei kabelis pažeistas arba supjaustytas |
| Tisztítás, beállítás vagy karbantartás előtt távolítsa el az egységet az elektromos hálózatról | Извадете уреда от електрическото захранване преди почистване, регулиране или поддръжка | Prieš valydami, reguliuodami ar prižiūredami, išimkite įrenginį iš elektros tiekimo |
| Ne tárolja és ne működtesse nedves környezetben | Не съхранявайте и не работете в мокра среда | Negalima laikyti ar veikti drėgnoje aplinkoje |
| Újrahasznosítani kell, és mindig a vonatkozó irányelveknek megfelelően kell ártalmatlanítani | Трябва да се рециклира и винаги да се изхвърля в съответствие с приложимите директиви | Turi būti perdirbtas ir visada turi būti šalinamas pagal taikomas direktyvas |
| Dupla szigetelés | Двойна изолация | Dviguba izoliacija |
| Megfelel a vonatkozó biztonsági irányelveknek és a vonatkozó szabványoknak | Съответства на приложимите директиви за безопасност и съответните стандарти | Atitinka taikomas saugos direktyvas ir santykinius standartus |

ENGLISH

GENERAL POWER TOOL SAFETY WARNINGS

WARNING! Read all safety warnings and all instructions. Failure to follow the warnings and instructions may result in electric shock, fire and/or serious injury.

Save all warnings and instructions for future reference. The term "power tool" in the warnings refers to your mains-operated (corded) power tool or battery-operated (cordless) power tool.

WORK AREA

- ▶ **Keep work area clean and well lit.** Cluttered or dark areas invite accidents.
- ▶ **Do not operate power tools in explosive atmospheres, such as in the presence of flammable liquids, gases or dust.** Power tools create sparks which may ignite the dust or fumes.
- ▶ **Keep children and bystanders away while operating a power tool.** Distractions can cause you to lose control.

ELECTRICAL SAFETY

- ▶ **Power tool plugs must match the outlet. Never modify the plug in any way. Do not use any adapter plugs with earthed (grounded) power tools.** Unmodified plugs and matching outlets will reduce risk of electric shock.
- ▶ **Avoid body contact with earthed or grounded surfaces, such as pipes, radiators, ranges and refrigerators.** There is an increased risk of electric shock if your body is earthed or grounded.
- ▶ **Do not expose power tools to rain or wet conditions.** Water entering a power tool will increase the risk of electric shock.
- ▶ **Do not abuse the cord. Never use the cord for carrying, pulling or unplugging the power tool. Keep cord away from heat, oil, sharp edges and moving parts.** Damaged or entangled cords increase the risk of electric shock.
- ▶ **When operating a power tool outdoors, use an extension cord suitable for outdoor use.** Use of a cord suitable for outdoor use reduces the risk of electric shock.
- ▶ **If operating a power tool in a damp location is unavoidable, use a residual current device (RCD) protected supply.** Use of an RCD reduces the risk of electric shock.

PERSONAL SAFETY

- ▶ **Stay alert, watch what you are doing and use common sense when operating a power tool. Do not use a power tool while you are tired or under the influence of drugs, alcohol or medication.** A moment of inattention while operating power tools may result in serious personal injury.
- ▶ **Use personal protective equipment. Always wear eye protection.** Protective equipment such as dust mask, non-skid safety shoes, hard hat, or hearing protection used for appropriate conditions will reduce personal injuries.
- ▶ **Prevent unintentional starting. Ensure the switch is in the off-position before connecting**

to power source, picking up or carrying the tool. Carrying power tools with your finger on the switch or energizing power tools that have the switch on invites accidents.

- ▶ **Remove any adjusting key or wrench before turning the power tool on.** A wrench or a key left attached to a rotating part of the power tool may result in personal injury.
- ▶ **Do not overreach. Keep proper footing and balance at all times.** This enables better control of the power tool in unexpected situations.
- ▶ **Dress properly. Do not wear loose clothing or jewelry. Keep your hair, clothing and gloves away from moving parts.** Loose clothes, jewelry or long hair can be caught in moving parts.

POWER TOOL USE AND CARE

- ▶ **Do not force the power tool. Use the correct power tool for your application.** The correct power tool will do the job better and safer at the rate for which it was designed.
- ▶ **Do not use the power tool if the switch does not turn it on and off.** Any power tool that cannot be controlled with the switch is dangerous and must be repaired.
- ▶ **Disconnect the plug from the power source from the power tool before making any adjustments, changing accessories, or storing power tools.** Such preventive safety measures reduce the risk of starting the power tool accidentally.
- ▶ **Store idle power tools out of the reach of children and do not allow persons unfamiliar with the power tool or these instructions to operate the power tool.** Power tools are dangerous in the hands of untrained users.
- ▶ **Maintain power tools. Check for misalignment or binding of moving parts, breakage of parts and any other condition that may affect the power tool's operation. If damaged, have the power tool repaired before use.** Many accidents are caused by poorly maintained power tools.
- ▶ **Use the power tool, accessories and tool bits etc. in accordance with these instructions, taking into account the working conditions and the work to be performed.** Use of the power tool for operations different from those intended could result in a hazardous situation.

SERVICE

Have your power tool serviced by an authorized service and use only original spare parts. This will ensure that the safety of the power tool is maintained.

MACHINE-SPECIFIC SAFETY WARNINGS

- ▶ **Hold power tool by insulated gripping surfaces, when performing an operation where the accessory may contact its own cord.** Cutting accessory contacting a "live" wire may make exposed metal parts of the power tool "live" and could give the operator an electric shock.
- ▶ **Switch off the power tool immediately when the tool insert jams. Be prepared for high reaction torque that can cause kickback.**

- ▶ **Do not mix food.** Power tools and their accessories are not designed for processing food.
- ▶ **Keep the cord away from the working area.** The cord may be entangled by the stirrer paddle.
- ▶ **The mixing container must be suitable for mixing and must stand securely.** A container that is not properly secured may move uncontrolled.
- ▶ **Ensure that no liquid splashes against the housing of the power tool.** Liquid that has penetrated the power tool can cause damage and lead to electric shock.
- ▶ **Follow the instructions and warnings in the Material Safety Data Sheets (MSDS) of the material to be mixed.** Material to be mixed may be harmful.
- ▶ **In the event of a power interruption, release the locking switch by pressing the on/off switch.** This will prevent the power tool from restarting unintentionally (risk of injury).
- ▶ **Do not use the power tool in a stand.**

Additional instructions for safety and prevention of accidents:

- ▶ Ensure that the current voltage specified on the rating plate corresponds with the supply voltage.
- ▶ Do not operate the appliance in an environment with a potentially explosive atmosphere. Do not mix solvents or substances containing solvents which have a flash point below 21°C.
- ▶ Do not pass cables around any parts of the body.
- ▶ The appliance must always be started up and slowed down in the mixing container. Ensure that the mixing container is firmly fixed in position for these operations.
- ▶ Do not reach your hands or any objects into the mixing container when mixing is in progress.
- ▶ Wear ear protection.
- ▶ It is advisable to wear gloves and protective glasses during mixing operations. It is however, compulsory to wear close-fitting clothing.

VIBRATION SAFETY

This tool vibrates during use. Repeated or long-term exposure to vibration may cause temporary or permanent physical injury, particularly to the hands, arms and shoulders.

TO REDUCE THE RISK OF ANY VIBRATION-RELATED INJURY:

- First be examined by a doctor and then have regular medical check-ups to ensure medical problems are not being caused or worsened from use. Pregnant women or people who have impaired blood circulation to the hand, past hand injuries, nervous system disorders, diabetes, or Raynaud's Disease should not use this tool. If you feel any symptoms related to vibration (such as tingling, numbness, and white or blue fingers), seek medical advice as soon as possible.
- Use tools with the lowest vibration when there is a choice.
- Take vibration-free breaks during each day of work.
- Grip tool as lightly as possible (while still keeping

safe control of it). Let the tool do the work.

CONNECTION TO THE POWER SUPPLY

Make sure the power supply information on the machine's rating plate are compatible with the power supply you intend to connect it to.

This appliance is Class II* and is designed for connection to a power supply matching that detailed on the rating label and compatible with the plug fitted. If an extension lead is required, use an approved and compatible lead rated for this appliance. Follow all the instruction supplied with the extension lead.

*Double insulated: This product requires no earth connection as supplementary insulation is applied to the basic insulation to protect against electric shock in the event of failure of the basic insulation.

GUIDELINES FOR USING EXTENSION CORDS

- ▶ Make sure your extension cord is in good condition. When using an extension cord, be sure to use one heavy enough to carry the current your product will draw. An undersized cord will cause a drop in line voltage resulting in loss of power and overheating.
- ▶ Always replace a damaged extension cord or have it repaired by a qualified person before using it.
- ▶ Protect your extension cords from sharp objects, excessive heat and damp/wet areas.
- ▶ Use a separate electrical circuit for your tools. This circuit should be protected with the appropriate time-delayed fuse. Before connecting the motor to the power line, make sure the switch is in the OFF position and the electric voltage is rated the same as the voltage stamped on the motor nameplate. Running at a lower voltage will damage the motor.

PRODUCT SPECIFICATIONS

INTENDED USE

This machine is a hand mixing unit for light mixing operations of Do-it-yourself purposes. Through the use of various mixing tools, optimal material preparation can be achieved for all types of house paints, light cement mixtures, self leveling floor coatings, "readymix" mortars, tile adhesives and related materials. In general, we recommend to limit the quantity for each mixing cycle to about 40 litres, providing the use of our recommended mixing tool. Not suitable for professional purposes. This machine may not be used for the mixing of food stuffs. The machine is not suitable for mixing of materials containing graphite powder, hydrochloric solutions or liquid manure. Mixing such materials can damage or destroy the machine.

| TECHNICAL DATA | | |
|--|-------------------|-------------|
| Article Number | | 43 280 |
| Model | | MX 850 PLUS |
| Rated voltage | V | 230-240 |
| Frequency | Hz | 50 |
| Rated power input | W | 850 |
| No-load speed | min ⁻¹ | 180-700 |
| Tool holder | | M14 |
| Size of accessory | Ø mm | 120x600 |
| Weight | kg | 3,6 |
| Sound emission values determined according to EN 60745-1, EN 60745-2-1 | | |
| Typically the A-weighted noise levels of the product are: | | |
| Sound pressure level | dB(A) | 87,4 |
| Sound power level | dB(A) | 98,4 |
| Uncertainty K | dB | 3 |
| Vibration total values a _v (tri-ax vector sum) and uncertainty K determined according to EN 60745-1, EN 60745-2-1 | | |
| Vibration level max: | | |
| a _{h,HD} | m/s ² | 1,916 |
| K | m/s ² | 1,5 |

IDENTIFICATION

1. ON/OFF switch
2. Lock-on button for On/Off switch
3. Speed control wheel
4. Drive spindle
5. Mixer paddle
6. Auxiliary handle

ASSEMBLY

Before any work on the machine itself, pull the mains plug.

CHANGING THE TOOL

MIXER PADDLE WITH MALE THREAD, SIZE M14

Screw the mixer paddle **5** into the drive spindle **4**. To do so, hold the drive spindle **4** using an open-ended spanner, and use a second open-ended spanner to tighten the mixer paddle **5**. The mixer paddle is disassembled in reverse order.

SWITCHING ON AND OFF

To start the machine, press the On/Off switch **1** and keep it pressed. Press the lock-on button **2** to lock the pressed on/off switch **1**.

To switch off the machine, release the On/Off switch **1** or when it is locked with the lock-on button **2**, briefly press the On/Off switch **1** and

then release it. To save energy, only switch the power tool on when using it.

WORKING ADVICE

► **Avoid splashing around the material being stirred.** Otherwise, you could slip and lose control over the power tool.

► **Avoid continuous operation of the power tool at reduced speed.** Otherwise the motor of the power tool could overheat.

Selection of the mixer paddle is dependent on the material that is to be stirred.

For materials with low viscosity, e.g. emulsion paint, varnishes, adhesive, grouting compound, cement slurry, use a mixer paddle with a left-hand spiral.

The material is moved from the top downwards in a mixer paddle with a left-hand spiral. The mixer paddle is pushed upwards. Materials with low viscosity are mixed in a way which minimizes splattering.

For materials with high viscosity, e.g. plaster, concrete, cement, screed, filler, epoxy resin, use a mixer paddle with right-hand spiral. The material is moved from the bottom upwards in a mixer paddle with a right-hand spiral. The mixer paddle works its way into the mixture. Materials with high viscosity are mixed thoroughly.

While mixing, move the power tool in an up and down motion.

Clean the mixer paddle after use.

► **Store the power tool in a safe place. Ensure that it cannot fall over.** Otherwise, the machine may become damaged.

MAINTENANCE AND INSPECTION

► Keep the machine and mixer tool clean.

► The machine's internal components must be kept free of foreign particles. When using the machine always check, that the ventilation slots are not covered.

► Special maintenance of the machine is not required, however wear parts (f.i. carbon brushes) should be checked occasionally. Maintenance or repairs must be carried out only by authorized service center.

► Use original spare parts only.

ENVIRONMENTAL PROTECTION

Recycle raw materials instead of disposing as waste. Machine, accessories and packaging should be sorted for environment - friendly recycling. The plastic components are labeled for categorized recycling.

WARRANTY

This product is warranted in accordance with the legal/country specific regulations, effective from the date of purchase by the first user. Damage attributable to normal wear and tear, overload or improper handling will be excluded from the guarantee. In case of a claim, please send the machine, completely assembled, to your dealer or the service Centre for electric power tools.

FRANÇAIS

AVERTISSEMENTS DE SÉCURITÉ GÉNÉRAUX POUR L'OUTIL

AVERTISSEMENT! Lire tous les avertissements de sécurité et toutes les instructions. Ne pas suivre les avertissements et instructions peut donner lieu à un choc électrique, un incendie et/ou une blessure sérieuse.

Conserver tous les avertissements et toutes les instructions pour pouvoir s'y reporter ultérieurement. Le terme «outil» dans les avertissements fait référence à votre outil électrique alimenté par le secteur (avec cordon d'alimentation) ou votre outil fonctionnant sur batterie (sans cordon d'alimentation).

SÉCURITÉ DE LA ZONE DE TRAVAIL

- ▶ **Conserver la zone de travail propre et bien éclairée.** Les zones en désordre ou sombres sont propices aux accidents.
- ▶ **Ne pas faire fonctionner les outils électriques en atmosphère explosive, par exemple en présence de liquides inflammables, de gaz ou de poussières.** Les outils électriques produisent des étincelles qui peuvent enflammer les poussières ou les fumées.
- ▶ **Maintenir les enfants et les personnes présentes à l'écart pendant l'utilisation de l'outil.** Les distractions peuvent vous faire perdre le contrôle de l'outil.

SÉCURITÉ ÉLECTRIQUE

- ▶ **Il faut que les fiches de l'outil électrique soient adaptées au socle. Ne jamais modifier la fiche de quelque façon que ce soit. Ne pas utiliser d'adaptateurs avec des outils à branchement de terre.** Des fiches non modifiées et des socles adaptés réduiront le risque de choc électrique.
- ▶ **Éviter tout contact du corps avec des surfaces reliées à la terre telles que les tuyaux, les radiateurs, les cuisinières et les réfrigérateurs.** Il existe un risque accru de choc électrique si votre corps est relié à la terre.
- ▶ **Ne pas exposer les outils à la pluie ou à des conditions humides.** La pénétration d'eau à l'intérieur d'un outil augmentera le risque de choc électrique.
- ▶ **Ne pas maltraiter le cordon. Ne jamais utiliser le cordon pour porter, tirer ou débrancher l'outil. Maintenir le cordon à l'écart de la chaleur, du lubrifiant, des arêtes ou des parties en mouvement.** Les cordons endommagés ou emmêlés augmentent le risque de choc électrique.
- ▶ **Lorsqu'on utilise un outil à l'extérieur, utiliser un prolongateur adapté à l'utilisation extérieure.** L'utilisation d'un cordon adapté à l'utilisation extérieure réduit le risque de choc électrique.
- ▶ **Si l'usage d'un outil dans un emplacement humide est inévitable, utiliser une alimentation protégée par un dispositif à courant différentiel résiduel (RCD).** L'usage d'un RCD réduit le risque de choc électrique.

SÉCURITÉ DES PERSONNES

- ▶ **Rester vigilant, regarder ce que vous êtes en train de faire et faire preuve de bon sens dans l'utilisation de l'outil. Ne pas utiliser un outil lorsque vous êtes fatigué ou sous l'emprise de drogues, d'alcool ou de médicaments.** Un moment d'inattention en cours d'utilisation d'un outil peut entraîner des blessures graves des personnes.
- ▶ **Utiliser un équipement de sécurité. Toujours porter une protection pour les yeux.** Les équipements de sécurité tels que les masques contre les poussières, les chaussures de sécurité antidérapantes, les casques ou les protections acoustiques utilisés pour les conditions appropriées réduiront les blessures des personnes.
- ▶ **Éviter tout démarrage intempestif. S'assurer que l'interrupteur est en position arrêté avant de brancher l'outil au secteur et/ou au bloc de batteries, de le ramasser ou de le porter.** Porter les outils en ayant le doigt sur l'interrupteur ou brancher des outils dont l'interrupteur est en position marche est source d'accidents.
- ▶ **Retirer toute clé de réglage avant de mettre l'outil en marche.** Une clé laissée fixée sur une partie tournante de l'outil peut donner lieu à des blessures de personnes.
- ▶ **Ne pas se précipiter. Garder une position et un équilibre adaptés à tout moment.** Cela permet un meilleur contrôle de l'outil dans des situations inattendues.
- ▶ **S'habiller de manière adaptée. Ne pas porter de vêtements amples ou de bijoux. Garder les cheveux, les vêtements et les gants à distance des parties en mouvement.** Des vêtements amples, des bijoux ou les cheveux longs peuvent être pris dans des parties en mouvement.

UTILISATION ET ENTRETIEN DE L'OUTIL

- ▶ **Ne pas forcer l'outil. Utiliser l'outil adapté à votre application.** L'outil adapté réalisera mieux le travail et de manière plus sûre au régime pour lequel il a été construit.
- ▶ **Ne pas utiliser l'outil si l'interrupteur ne permet pas de passer de l'état de marche à arrêté et vice versa.** Tout outil qui ne peut pas être commandé par l'interrupteur est dangereux et il faut le faire réparer.
- ▶ **Débrancher la fiche de la source d'alimentation en courant et/ou le bloc de batteries de l'outil avant tout réglage, changement d'accessoires ou avant de ranger l'outil.** De telles mesures de sécurité préventives réduisent le risque de démarrage accidentel de l'outil.
- ▶ **Conserver les outils à l'arrêt hors de la portée des enfants et ne pas permettre à des personnes ne connaissant pas l'outil ou les présentes instructions de le faire fonctionner.** Les outils sont dangereux entre les mains d'utilisateurs novices.
- ▶ **Observer la maintenance de l'outil. Vérifier qu'il n'y a pas de mauvais alignement ou de blocage des parties mobiles, des pièces cassées ou toute autre condition pouvant affecter le fonctionnement de l'outil. En cas de dom-**

ages, faire réparer l'outil avant de l'utiliser.

De nombreux accidents sont dus à des outils mal entretenus.

- ▶ **Utiliser l'outil, les accessoires et les lames etc., conformément à ces instructions, en tenant compte des conditions de travail et du travail à réaliser.** L'utilisation de l'outil pour des opérations différentes de celles prévues pourrait donner lieu à des situations dangereuses.

MAINTENANCE ET ENTRETIEN

Faire entretenir l'outil par un réparateur qualifié utilisant uniquement des pièces de rechange identiques. Cela assurera que la sécurité de l'outil est maintenue.

INSTRUCTIONS DE SÉCURITÉ SPÉCIFIQUES À L'APPAREIL

- ▶ **Tenir l'outil par les surfaces de préhension isolées, lors de la réalisation d'une opération au cours de laquelle l'organe de coupe peut entrer en contact avec un câblage non apparent ou son propre cordon d'alimentation.** Le contact avec un fil «sous tension» peut également mettre «sous tension» les parties métalliques exposées de l'outil électrique et provoquer un choc électrique sur l'opérateur.
- ▶ **Arrêtez immédiatement l'appareil électrique lorsque l'outil coince. Attendez-vous à des couples de réaction importants causant un contre-coup.**
- ▶ **Ne pas utiliser l'outil pour mélanger des produits alimentaires.** Nos outils électroportatifs et leurs accessoires ne sont pas conçus pour travailler des produits alimentaires.
- ▶ **Tenir le câble éloigné de la zone de travail. Le câble risque d'être happé par le malaxeur.**
- ▶ **Le récipient utilisé pour le malaxage doit être approprié et se trouver dans une position stable. S'il est en déséquilibre, le récipient risque de se mettre en mouvement de manière incontrôlée.**
- ▶ **Veillez à ce qu'aucun liquide ne soit projeté sur le carter de l'outil électroportatif.** En pénétrant dans l'outil électroportatif, les liquides risquent de provoquer des dommages et un choc électrique.
- ▶ **Suivez les instructions et les consignes de sécurité figurant sur la fiche de données de sécurité (SDS) du produit à malaxer.** Le produit à malaxer peut être nuisible à la santé.
- ▶ **En cas de coupure de courant, débloquez le bouton de blocage en appuyant sur l'interrupteur Marche/Arrêt.** Cela empêche la remise en marche intempestive de l'outil électroportatif et prévient tout risque de blessure.
- ▶ **Ne jamais monter l'outil électroportatif dans un support pour une utilisation stationnaire.**

Instructions supplémentaires pour la sécurité et la prévention des accidents:

- ▶ Assurez-vous que la tension indiquée sur la plaque signalétique corresponde à la tension d'alimentation.

- ▶ Ne pas utiliser l'appareil dans un environnement dont l'atmosphère est potentiellement explosive. Ne pas mélanger de solvants ou ni de substances contenant des solvants dont le point d'éclair est inférieur à 21°C.
- ▶ Ne pas faire passer de câbles autour des parties du corps.
- ▶ L'appareil doit toujours être mis en marche et ralenti dans le récipient de mélange. Assurez-vous que le récipient de mélange soit fermement fixé lors de toute utilisation.
- ▶ Ne pas mettre les mains ni aucun objet dans le récipient de mélange lorsque le mélange est en cours.
- ▶ Porter des gants.
- ▶ Il est conseillé de porter des gants et des lunettes de protection lorsque le mélange est effectué. Il est toutefois obligatoire de porter des vêtements qui soit prêt du corps.

PROTECTION ET VIBRATIONS

Cet outil vibre lorsqu'il est utilisé. Une exposition récurrente ou à long terme aux vibrations, peut entraîner des lésions temporaires ou permanentes, en particulier aux mains, aux bras et aux épaules.

POUR MINIMISER LES RISQUES DE LÉSIONS LIÉS AUX VIBRATIONS:

- Commencez par vous faire examiner par un médecin, et ensuite faites vous faire des examens médicaux réguliers pour vous assurer que des problèmes médicaux ne soient pas causés ni aggravés par l'utilisation de la ponceuse. Les femmes enceintes ou les personnes ayant des problèmes de circulation sanguine dans les mains, ayant été sujettes à des blessures aux mains, à des troubles du système nerveux, au diabète ou la maladie de Raynaud, ne doivent pas utiliser cet outil. Si vous ressentez des symptômes liés aux vibrations (tels que picotements, engourdissements et doigts blancs ou bleus), consultez un médecin dès que possible.
- Utilisez les outils dont le niveau de vibration est le plus faible lorsque vous avez le choix.
- Faites des pauses (en évitant les vibrations) pendant chaque journée de travail.
- Tenez l'outil aussi légèrement que possible (tout le contrôlant de façon sûre). Laissez l'outil faire le travail.

BRANCHEMENT SUR L'ALIMENTATION

Assurez-vous que les informations sur l'alimentation indiquées sur la plaque signalétique de la machine, soient compatibles avec l'alimentation à laquelle vous avez l'intention de la brancher. Cet appareil est de Classe II* et est prévu pour être raccordé à une alimentation correspondant à celle indiquée sur l'étiquette, et compatible avec la prise de courant installée. Si une rallonge est nécessaire, utilisez un fil approuvé et compatible pour cet appareil. Suivez toutes les instructions fournies avec la rallonge.

*Double isolation: Ce produit ne nécessite aucune mise à la terre car l'isolation principale est équipée d'une isolation supplémentaire, pour protéger contre les électrocutions en cas de défaillance de l'isolation principale.

CONSEILS D'UTILISATION DES RALLONGES

- ▶ Assurez-vous que votre rallonge soit en bon état. Lorsque vous utilisez une rallonge, assurez-vous d'en utiliser une assez résistante pour faire circuler le courant que le rabot consommera. Un cordon sous-dimensionné provoquera une chute de tension, entraînant une perte de puissance et une surchauffe.
- ▶ Remplacez toujours une rallonge endommagée, ou faites-la réparer par une personne qualifiée avant de l'utiliser.
- ▶ Protégez vos rallonges des objets pointus, de la chaleur excessive et des zones humides / mouillées.
- ▶ Utilisez un autre circuit électrique pour vos outils. Ce circuit doit être protégé grâce à un fusible à fusion lente. Avant de brancher le moteur à l'alimentation, assurez-vous que l'interrupteur soit sur la position OFF, et que la tension électrique soit la même que celle indiquée sur la plaque signalétique du moteur. Faire fonctionner le moteur sur une tension d'une valeur inférieure, l'endommagera.

SPÉCIFICATIONS DU PRODUIT

UTILISATION CONFORME

Cette machine est doit être utilisée pour faire des mélanges légers à la main, soi-même. Grâce à l'utilisation de divers outils de mélange, une préparation optimale peut être obtenue pour tous les types de peintures domestiques, mélanges de ciment légers, revêtements de sol autolissants, mortiers « déjà mélangés », adhésifs pour le carrelage et autres matériaux similaires. En général, nous recommandons de limiter la quantité pour chaque cycle de mélange à environ 40 litres, lors de l'utilisation de notre outil de mélange recommandé. Ne convient pas à des fins professionnelles. Cette machine ne peut pas être utilisée pour mélanger des aliments. La machine ne convient pas au mélange de matériaux contenant de la poudre de graphite, des solutions chlorhydriques ou du lisier liquide. Le mélange de tels matériaux peut endommager ou détruire la machine.

SPÉCIFICATIONS TECHNIQUES

| N° d'article | 43 468 | |
|-----------------------------|-------------------|---------|
| Modèle | MX 950 PLUS | |
| Tension nominale | V | 230-240 |
| Fréquence | Hz | 50 |
| Puissance nominale absorbée | W | 850 |
| Vitesse à vide | min ⁻¹ | 180-700 |
| Porte-outil | M14 | |
| Taille de l'accessoire | Ø mm | 120x600 |
| Poids | kg | 3,6 |

Valeurs d'émissions sonores déterminées selon la norme EN 60745-1, EN 60745-2-1

Les mesures réelles (A) des niveaux sonores de l'appareil sont

| | | |
|-------------------------------|-------|------|
| Niveau de pression acoustique | dB(A) | 87,4 |
| Niveau d'intensité acoustique | dB(A) | 98,4 |
| Incertitude K | dB | 3 |

Valeurs totales des vibrations a_v (somme vectorielle des trois axes directionnels) et incertitude K relevées conformément à la norme EN 60745-1, EN 60745-2-1

Niveau de vibration:

| | | |
|-------------------|------------------|-------|
| a _{h,HD} | m/s ² | 1,916 |
| K | m/s ² | 1,5 |

IDENTIFICATION

1. Interrupteur Marche / Arrêt (On / Off)
2. Bouton de blocage pour interrupteur Marche / Arrêt (On / Off)
3. Sélecteur de la vitesse
4. Arbre d'entraînement
5. Mélangeur
6. Poignée auxiliaire

MONTAGE

Avant d'effectuer des travaux sur l'outil électroportatif, retirez la fiche de la prise de courant.

CHANGEMENT D'OUTIL

MALAXEUR AVEC FILETAGE EXTÉRIEUR M14

Vissez le malaxeur **5** dans l'arbre d'entraînement **4**. Bloquez pour cela l'arbre d'entraînement **4** avec une clé plate et serrez le malaxeur **5** avec une seconde clé plate. Le démontage du malaxeur s'effectue dans l'ordre inverse.

MISE EN MARCHÉ/ARRÊT

Pour mettre l'outil électroportatif en marche, appuyez sur l'interrupteur Marche/Arrêt **1** et maintenez-le appuyé. Pour bloquer l'interrupteur Marche/Arrêt **2** en position de marche, actionnez le bouton de blocage **1**.

Pour arrêter l'appareil électroportatif, relâchez l'interrupteur Marche/Arrêt **1** ou, s'il est bloqué par le bouton de blocage **2**, appuyez brièvement sur l'interrupteur Marche/Arrêt **1** puis relâchez-le. Afin d'économiser l'énergie, ne mettez l'outil électroportatif en marche que quand vous l'utilisez.

INSTRUCTIONS D'UTILISATION

► **Ne pas projeter le produit à malaxer.** Vous risquez sinon de glisser et de perdre le contrôle de l'outil électroportatif.

► **Évitez de faire fonctionner de façon prolongée l'outil électroportatif à vitesse réduite.** Le moteur de l'outil électroportatif risque de surchauffer.

Le choix du malaxeur est dicté par la nature du produit à malaxer.

Pour les produits de faible viscosité, tels que peintures acryliques, vernis, colles, brais, mélanges de ciment et d'eau, utilisez un malaxeur avec spirale à gauche. Avec un malaxeur à spirale à gauche, le produit est mélangé du haut vers le bas. Le malaxeur est repoussé vers le haut. Les produits à faible viscosité ont tendance à faire quelques petites projections quand ils sont mélangés.

Pour les produits de forte viscosité, tels que enduits, béton, ciment, mortiers, mastics et résines époxy, utilisez un malaxeur avec spirale à droite. Avec un malaxeur à spirale à droite, le produit est mélangé du bas vers le haut. Le malaxeur s'enfonce dans le produit à malaxer. Les produits à forte viscosité sont très bien mélangés. Lors de travaux, déplacer l'outil électroportatif de haut en bas et de bas en haut.

Nettoyer le malaxeur après utilisation.

► **Rangez l'outil électroportatif dans un endroit sûr. Faites en sorte qu'il ne puisse pas tomber.**

En tombant, l'outil électroportatif risque d'être endommagé.

MAINTENANCE ET INSPECTION

► Assurez-vous de conserver la machine et l'outil de mixage propres.

► Les composants internes de la machine doivent être exempts de particules étrangères. Lors de l'utilisation de la machine, veuillez toujours vous assurer que les orifices de ventilation ne soient pas recouverts/bouchés.

► Aucun entretien particulier de la machine n'est nécessaire. Toutefois, les pièces soumises à l'usure (balais de charbon) doivent être vérifiées de temps en temps. L'entretien ou les réparations ne doivent être effectués que par un centre de service autorisé.

► Veuillez n'utiliser que des pièces de rechange originales.

PROTECTION ENVIRONNEMENTALE

Recycler les matières premières au lieu de les éliminer comme des déchets. L'outil, les accessoires et les emballages doivent être triés afin d'assurer un recyclage respectueux de l'environnement. Les composants en plastique sont étiquetés afin d'assurer un recyclage adéquate.

GARANTIE

Le produit est garanti conformément aux réglementations légales / nationales, à compter de la date d'achat par le premier utilisateur. Tout dommage attribuable à une usure normale, à une surcharge ou à une utilisation incorrecte de l'outil sera exclu de la garantie. En cas de réclamation, envoyer l'outil, intégralement assemblé, à votre revendeur ou à un Centre de réparation des outils électriques.

ITALIANO

AVVERTENZE GENERALI DI PERICOLO PER ELETTROUTENSILI

AVVERTENZA! Leggere tutte le avvertenze di pericolo e le istruzioni operative. In caso di mancato rispetto delle avvertenze di pericolo e delle istruzioni operative si potrà creare il pericolo di scosse elettriche, incendi e/o incidenti gravi.

Conservare tutte le avvertenze di pericolo e le istruzioni operative per ogni esigenza futura. Il termine «elettroutensile» utilizzato nelle avvertenze di pericolo si riferisce ad utensili elettrici alimentati dalla rete (con linea di allacciamento) ed ad utensili elettrici alimentati a batteria (senza linea di allacciamento).

SICUREZZA DELL' AREA DI LAVORO

- ▶ **Tenere la postazione di lavoro sempre pulita e ben illuminata.** Il disordine oppure zone della postazione di lavoro non illuminate possono essere causa di incidenti.
- ▶ **Evitare d'impiegare l'elettroutensile in ambienti soggetti al rischio di esplosioni nei quali si abbia presenza di liquidi, gas o polveri infiammabili.** Gli elettroutensili producono scintille che possono far infiammare la polvere o i gas.
- ▶ **Tenere lontani i bambini ed altre persone durante l'impiego dell'elettroutensile.** Eventuali distrazioni potranno comportare la perdita del controllo sull' elettroutensile

SICUREZZA ELETTRICA

- ▶ **La spina di allacciamento alla rete dell'elettroutensile deve essere adatta alla presa. Evitare assolutamente di apportare modifiche alla spina. Non impiegare spine adattatrici assieme ad elettroutensili dotati di collegamento a terra.** Le spine non modificate e le prese adatte allo scopo riducono il rischio di scosse elettriche.
- ▶ **Evitare il contatto fisico con superfici collegate a terra, come tubi, riscaldamenti, cucine elettriche e frigoriferi.** Sussiste un maggior rischio di scosse elettriche nel momento in cui il corpo è messo a massa.
- ▶ **Custodire l'elettroutensile al riparo dalla pioggia o dall'umidità.** La penetrazione dell'acqua in un elettroutensile aumenta il rischio di una scossa elettrica.
- ▶ **Non usare il cavo per scopi diversi da quelli previsti ed, in particolare, non usarlo per trasportare o per appendere l'elettroutensile oppure per estrarre la spina dalla presa di corrente. Non avvicinare il cavo a fonti di calore, olio, spigoli taglienti e neppure a parti della macchina che siano in movimento.** I cavi danneggiati o aggrovigliati aumentano il rischio d'insorgenza di scosse elettriche.
- ▶ **Qualora si voglia usare l'elettroutensile all'aperto, impiegare solo ed esclusivamente cavi di prolunga che siano adatti per l'im-**

piego all'esterno. L'uso di un cavo di prolunga omologato per l'impiego all'esterno riduce il rischio d'insorgenza di scosse elettriche.

- ▶ **Qualora non fosse possibile evitare di utilizzare l'elettroutensile in ambiente umido, utilizzare un interruttore di sicurezza.** L'uso di un interruttore di sicurezza riduce il rischio di una scossa elettrica.

SICUREZZA DELLE PERSONE

- ▶ **È importante concentrarsi su ciò che si sta facendo e maneggiare con giudizio l'elettroutensile durante le operazioni di lavoro. Non utilizzare mai l'elettroutensile in caso di stanchezza oppure quando ci si trovi sotto l'effetto di droghe, bevande alcoliche e medicinali.** Un attimo di distrazione durante l'uso dell'elettroutensile può essere causa di gravi incidenti.
- ▶ **Indossare sempre equipaggiamento protettivo individuale nonché occhiali protettivi.** Indossando abbigliamento di protezione personale come la maschera per polveri, scarpe di sicurezza che non scivolino, elmetto di protezione oppure protezione acustica a seconda del tipo e dell'applicazione dell'elettroutensile, si riduce il rischio di incidenti.
- ▶ **Evitare l'accensione involontaria dell'elettroutensile. Prima di collegarlo alla rete di alimentazione elettrica e/o alla batteria ricaricabile, prima di prenderlo oppure prima di iniziare a trasportarlo, assicurarsi che l'elettroutensile sia spento.** Tenendo il dito sopra l'interruttore mentre si trasporta l'elettroutensile oppure collegandolo all'alimentazione di corrente con l'interruttore inserito, si vengono a creare situazioni pericolose in cui possono verificarsi seri incidenti.
- ▶ **Prima di accendere l'elettroutensile togliere gli attrezzi di regolazione o la chiave inglese.** Un accessorio oppure una chiave che si trovi in una parte rotante della macchina può provocare seri incidenti.
- ▶ **Evitare una posizione anomala del corpo.** Avere cura di mettersi in posizione sicura e di mantenere l'equilibrio in ogni situazione. In questo modo è possibile controllare meglio l'elettroutensile in caso di situazioni inaspettate.
- ▶ **Indossare vestiti adeguati. Non indossare vestiti larghi, né portare bracciali e catenine. Tenere i capelli, i vestiti ed i guanti lontani da pezzi in movimento.** Vestiti lenti, gioielli o capelli lunghi potranno impigliarsi in pezzi in movimento.

TRATTAMENTO ACCURATO ED USO CORRETTO DEGLI ELETTROUTENSILI

- ▶ **Non sottoporre la macchina a sovraccarico. Per il proprio lavoro, utilizzare esclusivamente l'elettroutensile esplicitamente previsto per il caso.** Con un elettroutensile adatto si lavora in modo migliore e più sicuro nell'ambito della sua potenza di prestazione.
- ▶ **Non utilizzare mai elettroutensili con interruttori difettosi.** Un elettroutensile con l'inter-

rutture rotte è pericoloso e deve essere agguistato.

- ▶ **Prima di procedere ad operazioni di regolazione sulla macchina, prima di sostituire parti accessorie oppure prima di posare la macchina al termine di un lavoro, estrarre sempre la spina dalla presa della corrente e/o estrarre la batteria ricaricabile.** Tale precauzione eviterà che l'elettrotensile possa essere messo in funzione involontariamente.
- ▶ **Quando gli elettrotensili non vengono utilizzati, conservarli al di fuori del raggio di accesso di bambini. Non fare usare l'elettrotensile a persone che non siano abituate ad usarlo o che non abbiano letto le presenti istruzioni.** Gli elettrotensili sono macchine pericolose quando vengono utilizzati da persone non dotate di sufficiente esperienza.
- ▶ **Eseguire la manutenzione dell'elettrotensile operando con la dovuta diligenza. Accertarsi che le parti mobili della macchina funzionino perfettamente, che non s'inceppino e che non ci siano pezzi rotti o danneggiati al punto da limitare la funzione dell'elettrotensile stesso. Prima di iniziare l'impiego, far riparare le parti danneggiate.** Numerosi incidenti vengono causati da elettrotensili la cui manutenzione è stata effettuata poco accuratamente.
- ▶ **Utilizzare l'elettrotensile, gli accessori opzionali, gli utensili per applicazioni specifiche ecc., sempre attenendosi alle presenti istruzioni. Così facendo, tenere sempre presente le condizioni di lavoro e le operazioni da eseguire.** L'impiego di elettrotensili per usi diversi da quelli consentiti potrà dar luogo a situazioni di pericolo.

ASSISTENZA

Fare riparare l'elettrotensile solo ed esclusivamente da personale specializzato e solo impiegando pezzi di ricambio originali. In tale maniera potrà essere salvaguardata la sicurezza dell'elettrotensile.

ISTRUZIONI DI SICUREZZA SPECIFICHE PER LA MACCHINA

- ▶ **Tenere l'elettrotensile per le superfici isolate dell'impugnatura qualora venissero effettuati lavori durante i quali l'accessorio potrebbe venire a contatto con cavi elettrici nascosti oppure con il cavo di alimentazione dell'elettrotensile stesso.** Il contatto con un cavo sotto tensione può trasmettere la tensione anche alle parti metalliche dell'elettrotensile, causando una scossa elettrica.
- ▶ **Spegnerne immediatamente l'elettrotensile quando l'utensile accessorio si blocca. Aspettarsi sempre alti momenti di reazione che possono provocare un contraccolpo.**
- ▶ **Non utilizzare l'utensile per miscelare prodotti alimentari.** I nostri elettrotensili e i relativi accessori non sono concepiti per la lavorazione di prodotti alimentari.
- ▶ **Mantenere il cavo a distanza dall'area di la-**

voro. Il cavo potrebbe restare intrappolato nella frusta di miscelazione.

- ▶ **Il contenitore di miscelazione dovrà essere adatto a tale compito e trovarsi in posizione stabile.** Un contenitore assicurato non correttamente potrebbe spostarsi in modo incontrollato.
- ▶ **Evitare spruzzi di liquidi sull'alloggiamento dell'elettrotensile.** Eventuali infiltrazioni di liquidi nell'elettrotensile possono causare danni o folgorazioni.
- ▶ **Seguire le istruzioni e le indicazioni di avvertimento riportate nella scheda dati di sicurezza del materiale da miscelare.** Il materiale da miscelare può essere nocivo per la salute.
- ▶ **In caso di interruzione dell'alimentazione elettrica, liberare l'interruttore di arresto premendo l'interruttore di avvio/arresto.** In tale modo si impedirà il riavvio accidentale dell'elettrotensile (pericolo di lesioni).
- ▶ **Non utilizzare l'elettrotensile con un supporto.**

Istruzioni supplementari per la sicurezza e la prevenzione di incidenti:

- ▶ Assicurarsi che la tensione elettrica specificata nella targhetta identificativa coincida con la tensione di alimentazione.
- ▶ Non usare l'apparecchio in un ambiente con un'atmosfera potenzialmente esplosiva. Non mescolare solventi o sostanze contenenti solventi con un punto di infiammabilità inferiore a 21°C.
- ▶ Non far passare nessun cavo attorno alle parti del corpo.
- ▶ Avviare e far rallentare l'apparecchio sempre all'interno del contenitore di miscelazione. Assicurarsi che il contenitore di miscelazione sia saldamente fissato in posizione per queste operazioni.
- ▶ Non inserire le proprie mani o altri oggetti all'interno del contenitore di miscelazione quando la miscelazione è in corso.
- ▶ Indossare protezioni per l'udito.
- ▶ Durante le operazioni di miscelazione, è consigliabile indossare guanti e occhiali di protezione. È tuttavia obbligatorio indossare indumenti aderenti al corpo.

SICUREZZA RELATIVA ALLA VIBRAZIONE

Questo apparecchio vibra durante l'uso. L'esposizione ripetuta o prolungata a vibrazione può causare lesioni fisiche temporanee o permanenti, soprattutto a mani, braccia e spalle.

PER RIDURRE IL RISCHIO DI LESIONI CORRELATE ALLA VIBRAZIONE:

- Innanzitutto, sottoporsi a visita medica e a successive visite di controllo regolari per verificare che non siano sorti problemi di salute, o che questi non siano peggiorati, a causa dell'uso dell'apparecchio. Le donne incinte o persone con una circolazione sanguigna della mano compromessa, con precedenti lesioni alla mano, con disturbi del sistema nervoso, diabete o malattia di Raynaud non dovrebbero

ro usare questo apparecchio. In caso di sintomi correlati alla vibrazione (come formicolio, intorpidimento, e dita biancastre o bluastre), consultare il medico al più presto possibile.

- Quando è possibile scegliere, usare apparecchi con la vibrazione più bassa.
- Fare delle pause senza vibrazione durante ogni giornata di lavoro.
- Impugnare l'apparecchio il più delicatamente possibile (pur mantenendo un controllo sicuro dello stesso). Lasciare che sia l'apparecchio ad eseguire il lavoro.

COLLEGAMENTO ALLA RETE ELETTRICA

Assicurarsi che le informazioni di alimentazione elettrica contenute nella targhetta identificativa della macchina siano compatibili con l'alimentazione elettrica cui si intende collegarla. Questo apparecchio è di Classe II* ed è progettato per essere collegato a una rete elettrica corrispondente a quella indicata nella targhetta identificativa e compatibile con la spina in dotazione. Nel caso in cui sia necessaria una prolunga, usarne una approvata, compatibile e garantita per questo apparecchio. Seguire tutte le istruzioni fornite con la prolunga.

*Doppio isolamento: Questo prodotto non richiede messa a terra poiché all'isolamento di base è stato applicato un isolamento supplementare per fornire protezione da scarica elettrica in caso di isolamento di base insufficiente.

LINEE GUIDA PER L'USO DI PROLUNGHE

- ▶ Assicurarsi che la prolunga sia collegata correttamente e sia in buone condizioni. Quando si usa una prolunga, assicurarsi che la sezione del cavo sia sufficiente per portare la corrente assorbita dal vostro prodotto. Un cavo sottodimensionato potrà causare cadute di tensione e quindi una perdita di potenza e un eccessivo riscaldamento dell'apparecchio.
- ▶ Sostituire sempre una prolunga danneggiata o farla riparare da un tecnico qualificato prima di usarla.
- ▶ Proteggere le prolunghe da oggetti affilati, calore eccessivo e aree umide/bagnate.
- ▶ Usare un circuito elettrico separato per i vostri apparecchi. Questo circuito dovrebbe essere protetto con un fusibile ritardato idoneo. Prima di collegare il motore alla linea elettrica, verificare che l'interruttore si trovi in posizione OFF e che la tensione elettrica corrisponda a quella specificata sulla targhetta del motore. Una tensione inferiore comporterà danni al motore.

CARATTERISTICHE DEL PRODOTTO

DESTINAZIONE D'USO

Questa macchina è un apparecchio mescolatore manuale per operazioni di miscelazione semplici e per il fai-da-te. Tramite l'uso di vari apparecchi mescolatori, è possibile ottenere una preparazione ottimale del materiale per tutti i tipi di vernici domestiche, per mescolare cementi leggeri, pavimenti auto-livellanti,

intonaci pre-miscelati, colle per piastrelle e materiali simili. In generale, consigliamo di limitare la quantità di ogni ciclo di mescolatura a circa 40 litri quando si usa il nostro apparecchio mescolatore consigliato. Non è indicato per scopi professionali. Non usare la macchina per mescolare alimenti. La macchina non è adatta a mescolare materiali contenenti polvere di grafite, soluzioni cloridriche o liquami. Mescolare questi materiali potrebbe danneggiare o distruggere la macchina.

DATI TECNICI

| Codice prodotto | 43 280 | |
|----------------------------|-------------------|---------|
| Model | MX 850 PLUS | |
| Tensione nominale | V | 230-240 |
| Frequenza | Hz | 50 |
| Potenza nominale assorbita | W | 850 |
| Numero di giri a vuoto | min ⁻¹ | 180-700 |
| Mandrino portautensile | M14 | |
| Dimensioni dell'accessorio | Ø mm | 120x600 |
| Peso | kg | 3,6 |

Valori di emissione acustica rilevati conformemente a EN 60745-1, EN 60745-2-1

Il livello di rumore stimato A dell'apparecchio ammonta normalmente a

| | | |
|-------------------------------|-------|------|
| Livello di pressione acustica | dB(A) | 87,4 |
| Livello di potenza sonora | dB(A) | 98,4 |
| Incertezza della misura K | dB | 3 |

Valori complessivi di oscillazione a_v (somma vettoriale delle tre direzioni) e incertezza della misura K misurati conformemente alla norma EN 60745-1, EN 60745-2-1

Livello vibrazioni:

| | | |
|-------------------|------------------|-------|
| a _{h,HD} | m/s ² | 1,916 |
| K | m/s ² | 1,5 |

IDENTIFICAZIONE

1. Interruttore di avvio/arresto
2. Tasto di bloccaggio per interruttore di avvio/arresto
3. Rotella di controllo della velocità
4. Mandrino di trasmissione
5. Pala miscelatrice
6. Impugnatura ausiliaria

MONTAGGIO

Prima di qualunque intervento sull'elettrodomestico estrarre la spina di rete dalla presa.

CAMBIO DEGLI UTENSILI

FRUSTA DI MISCELAZIONE CON FILETTATURA ESTERNA M14

Avvitare la frusta di miscelazione **5** nella vite di azionamento **4**, trattenendo la vite di azionamento **4** con una chiave fissa e serrando con una seconda chiave fissa la frusta di miscelazione **5**. Lo smontaggio della frusta di miscelazione avviene in sequenza inversa.

ACCENDERE/SPEGNERE

Per accendere l'elettrotensile premere l'interruttore di avvio/arresto **1** e tenerlo premuto. Per bloccare l'interruttore di avvio/arresto **1** premuto, premere l'apposito tasto **2**.

Per spegnere l'elettrotensile rilasciare di nuovo l'interruttore di avvio/arresto **1** oppure se è bloccato con il tasto di bloccaggio **2**, premere brevemente l'interruttore di avvio/arresto **1** e rilasciarlo di nuovo. Per risparmiare energia accendere l'elettrotensile solo se lo stesso viene utilizzato.

INDICAZIONI OPERATIVE

► Evitare di spruzzare il materiale da miscelare.

In caso contrario è possibile scivolare e perdere il controllo dell'elettrotensile.

► Evitare il funzionamento continuo dell'elettrotensile a velocità ridotta.

In caso contrario, il motore dell'elettrotensile potrebbe surriscaldarsi.

La scelta della frusta di miscelazione dipende dal prodotto da miscelare.

Per prodotti da miscelare a bassa viscosità, come ad es. vernici a dispersione, colori, colle, ermetizzanti e fanghi di cemento, utilizzare una frusta di miscelazione ad elica sinistra. Nella frusta di miscelazione ad elica sinistra il materiale viene convogliato dall'alto verso il basso. La frusta di miscelazione viene spinta verso l'alto. I prodotti da miscelare a bassa viscosità vengono miscelati in modo da ridurre gli spruzzi.

Per i prodotti da miscelare ad elevata viscosità, quali ad es. intonaco pronto, calcestruzzo, cemento, massetto, mastice o resina epossidica, utilizzare una frusta di miscelazione ad elica destra. Nella frusta di miscelazione ad elica destra il materiale viene convogliato dal basso verso l'alto. La frusta di miscelazione viene introdotta nel prodotto da miscelare, miscelando in modo ottimale i prodotti ad elevata viscosità.

Durante la miscelazione muovere l'elettrotensile verso l'alto e verso il basso. Dopo l'uso pulire la frusta di miscelazione.

► Conservare l'elettrotensile in un luogo sicuro, accertandosi che non possa cadere.

In caso contrario, l'elettrotensile potrebbe subire dei danni.

MANUTENZIONE E ISPEZIONE

► Mantenere puliti la macchina e l'accessorio mescolatore.

► Mantenere i componenti interni della macchina privi di particelle estranee.

Durante l'uso della macchina, verificare sempre che le feritoie di areazione

non siano coperte.

- Non è richiesta una manutenzione speciale per la macchina. Tuttavia, è opportuno verificare di tanto in tanto le parti soggette a usura (ad esempio le spazzole di carbone). Le operazioni di manutenzione o riparazione vanno eseguite esclusivamente da un centro assistenza autorizzato.
- Usare solo parti di ricambio originali.

PROTEZIONE DELL'AMBIENTE

Riciclare le materie prime e non smaltire l'apparecchio come rifiuto. Avviare ad un riciclaggio rispettoso dell'ambiente la macchina, gli accessori e gli imballaggi dismessi. I componenti in plastica sono contrassegnati per il riciclaggio selezionato.

GARANZIA

Questo prodotto è garantito in base alle regole della nazione di acquisto, garanzia valida dalla data di acquisto. Sono esclusi dalla garanzia i danni attribuibili alla normale usura, al sovraccarico o a una manipolazione scorretta. In caso di reclamo, inviare la macchina, completamente assemblata, al proprio rivenditore o a un centro assistenza per apparecchiature elettriche.

ΕΛΛΗΝΙΚΑ

ΓΕΝΙΚΕΣ ΟΔΗΓΙΕΣ ΑΣΦΑΛΕΙΑΣ ΗΛΕΚΤΡΙΚΟΥ ΕΡΓΑΛΕΙΟΥ

Διαβάστε όλες τις υποδείξεις ασφαλείας και τις οδηγίες. Αμέλειες κατά την τήρηση των υποδείξεων ασφαλείας και των οδηγιών μπορεί να προκαλέσουν ηλεκτροπληξία, πυρκαγιά ή/και σοβαρούς τραυματισμούς.

Φυλάξτε όλες τις προειδοποιητικές υποδείξεις και τις οδηγίες για κάθε μελλοντική χρήση. Ο ορισμός «Ηλεκτρικό εργαλείο» που χρησιμοποιείται στις προειδοποιητικές υποδείξεις αναφέρεται σε ηλεκτρικά εργαλεία που τροφοδοτούνται από το ηλεκτρικό δίκτυο (με ηλεκτρικό καλώδιο) καθώς και σε ηλεκτρικά εργαλεία που τροφοδοτούνται από μπαταρία (χωρίς ηλεκτρικό καλώδιο).

ΑΣΦΑΛΕΙΑ ΣΤΟ ΧΩΡΟ ΕΡΓΑΣΙΑΣ

- ▶ **Διατηρείτε τον τομέα που εργάζεσθε καθαρό και καλά φωτισμένο.** Αταξία ή σκοτεινές περιοχές εργασίας μπορεί να οδηγήσουν σε ατυχήματα.
- ▶ **Μην εργάζεσθε με το ηλεκτρικό εργαλείο σε περιβάλλον όπου υπάρχει κίνδυνος έκρηξης, στο οποίο υπάρχουν εύφλεκτα υγρά, αέρια ή σκόνες.** Τα ηλεκτρικά εργαλεία δημιουργούν σπινθηρισμό ο οποίος μπορεί να αναφλέξει τη σκόνη ή τις αναθυμιάσεις.
- ▶ **Όταν χρησιμοποιείτε το ηλεκτρικό εργαλείο κρατάτε μακριά απ' αυτό τα παιδιά κι άλλα τυχόν παρευρισκόμενα άτομα.** Σε περίπτωση απόσπασης της προσοχής σας μπορεί να χάσετε τον έλεγχο του μηχανήματος.

ΗΛΕΚΤΡΙΚΗ ΑΣΦΑΛΕΙΑ

- ▶ **Το φως του ηλεκτρικού εργαλείου πρέπει να ταιριάζει στην πρίζα. Δεν επιτρέπεται με κανέναν τρόπο η μετατροπή του φως. Μη χρησιμοποιείτε προσαρμοστικά φως σε συνδυασμό με γειωμένα ηλεκτρικά εργαλεία.** Αμεταποίητα φως και κατάλληλες πρίζες μειώνουν τον κίνδυνο ηλεκτροπληξίας.
- ▶ **Αποφεύγετε την επαφή του σώματός σας με γειωμένες επιφάνειες όπως σωλήνες, θερμοπνευκτικά σώματα (καλοριφέρ), κουζίνες ή ψυγεία.** Όταν το σώμα σας είναι γειωμένο αυξάνεται ο κίνδυνος ηλεκτροπληξίας.
- ▶ **Μην εκθέτετε τα μηχανήματα στη βροχή ή την υγρασία.** Η διείσδυση νερού σ' ένα ηλεκτρικό εργαλείο αυξάνει τον κίνδυνο ηλεκτροπληξίας.
- ▶ **Μη χρησιμοποιείτε το ηλεκτρικό καλώδιο για να μεταφέρετε ή να αναρτήσετε το ηλεκτρικό εργαλείο, ή για να βγάλετε το φως από την πρίζα. Κρατάτε το ηλεκτρικό καλώδιο μακριά από υπερβολικές θερμοκρασίες, κοφτερές ακμές και/ή από κινητά εξαρτήματα.** Τυχόν χαλασμένα ή περιπλεγμένα ηλεκτρικά καλώδια αυξάνουν τον κίνδυνο ηλεκτροπληξίας.
- ▶ **Όταν εργάζεσθε μ' ένα ηλεκτρικό εργαλείο στο ύπαιθρο να χρησιμοποιείτε καλώδια επιμύκνωσης (μπαλαντζές) που είναι κατάλληλα και για χρήση στο ύπαιθρο.** Η χρήση καλωδίων επιμύκνωσης κατάλληλων για υπαίθριους χώρους ελαττώνει τον κίνδυνο ηλεκτροπληξίας.

- ▶ **Όταν η χρήση του ηλεκτρικού εργαλείου σε υγρό περιβάλλον είναι αναπόφευκτη, τότε χρησιμοποιήστε έναν προστατευτικό διακόπτη διαρροής (διακόπτη FI/RCD).** Η χρήση ενός προστατευτικού διακόπτη διαρροής ελαττώνει τον κίνδυνο ηλεκτροπληξίας.

ΑΣΦΑΛΕΙΑ ΠΡΟΣΩΠΩΝ

- ▶ **Να είστε πάντοτε προσεκτικός/προσεκτική, να δίνετε προσοχή στην εργασία που κάνετε και να χειρίζεστε το μηχάνημα με περίσκεψη. Μη χρησιμοποιήσετε ένα ηλεκτρικό εργαλείο όταν είστε κουρασμένος/κουρασμένη ή όταν βρίσκεστε υπό την επήρεια ναρκωτικών, οιονοπέυματος ή φαρμάκων.** Μια στιγμήα απόρσεξία κατά το χειρισμό του ηλεκτρικού εργαλείου μπορεί να οδηγήσει σε σοβαρούς τραυματισμούς.
- ▶ **Φοράτε έναν κατάλληλο για σας προστατευτικό εξοπλισμό και πάντοτε προστατευτικό γυαλιά.** Όταν φοράτε έναν κατάλληλο προστατευτικό εξοπλισμό όπως μάσκα προστασίας από σκόνη, αντιολισθητικά υποδήματα ασφαλείας, προστατευτικό κράνος ή ωτασπίδες, ανάλογα με το εκάστοτε εργαλείο και τη χρήση του, ελαττώνεται ο κίνδυνος τραυματισμών.
- ▶ **Αποφεύγετε την αβέλγη εκκίνηση. Βεβαιωθείτε ότι ο διακόπτης του ηλεκτρικού εργαλείου είναι στη θέση OFF, πριν το συνδέσετε με το ηλεκτρικό δίκτυο ή με την μπαταρία καθώς και πριν το παραλάβετε ή το μεταφέρετε.** Όταν μεταφέρετε το ηλεκτρικό εργαλείο έχοντας το δάχτυλό σας στο διακόπτη ή όταν συνδέσετε το μηχάνημα με την πηγή ρεύματος όταν αυτό είναι ακόμη στη θέση ON, τότε δημιουργείται κίνδυνος τραυματισμών.
- ▶ **Αφαιρείτε από τα ηλεκτρικά εργαλεία τυχόν συναρμολογημένα εργαλεία ρύθμισης ή κλειδιά πριν θέσετε το ηλεκτρικό εργαλείο σε λειτουργία.** Ένα εργαλείο ή κλειδί συναρμολογημένο σ' ένα περιστρεφόμενο τμήμα ενός μηχανήματος μπορεί να οδηγήσει σε τραυματισμούς.
- ▶ **Μην υπερεκτιμάτε τον εαυτό σας. Φροντίζετε για την ασφαλή στάση του σώματός σας και διατηρείτε πάντοτε την ισορροπία σας.** Έτσι μπορείτε να ελέγξετε καλύτερα το μηχάνημα σε περιπτώσεις απροσδόκηντων περιστασών.
- ▶ **Φοράτε κατάλληλα ενδύματα. Μη φοράτε φαρδιά ρούχα ή κοσμήματα. Κρατάτε τα μαλλιά σας, τα ρούχα σας και τα γάντια σας μακριά από κινούμενα εξαρτήματα.** Χαλαρή ενδυμασία, κοσμήματα ή μακριά μαλλιά μπορεί να εμπλακούν στα κινούμενα εξαρτήματα.

ΕΠΙΜΕΛΟΣ ΧΕΙΡΙΣΜΟΣ ΚΑΙ ΧΡΗΣΗ ΗΛΕΚΤΡΙΚΩΝ ΕΡΓΑΛΕΙΩΝ

- ▶ **Μην υπερφορτώνετε το μηχάνημα. Χρησιμοποιείτε για την εκάστοτε εργασία το ηλεκτρικό εργαλείο που προορίζεται γι' αυτήν.** Με το κατάλληλο ηλεκτρικό εργαλείο εργάζεστε καλύτερα και ασφαλέστερα στην αναφερόμενη περιοχική ισχύος.
- ▶ **Μη χρησιμοποιήσετε ποτέ ένα μηχάνημα που έχει χαλασμένο διακόπτη.** Ένα ηλεκτρικό εργαλείο που δεν μπορείτε πλέον να το θέσετε σε λειτουργία και/ή εκτός λειτουργίας είναι επικίνδυνο

και πρέπει να επισκευαστεί.

- ▶ **Βγάλετε το φιλ από την πρίζα πριν διεξάγετε στο μηχανήμα μια οποιαδήποτε εργασία ρύθμισης, πριν αλλάξετε ένα εξάρτημα ή όταν πρόκειται να αποθηκεύσετε το μηχανήμα.** Αυτά τα προληπτικά μέτρα ασφαλείας μειώνουν τον κίνδυνο από τυχόν αθέλητη εκκίνηση του ηλεκτρικού εργαλείου.
- ▶ **Διαφυλάγετε τα ηλεκτρικά εργαλεία που δε χρησιμοποιείτε μακριά από παιδιά.** Μην επιτρέψετε τη χρήση του μηχανήματος σε άτομα που δεν είναι εξοικειωμένα μ' αυτό ή δεν έχουν διαβάσει τις παρούσες οδηγίες. Τα ηλεκτρικά εργαλεία είναι επικίνδυνα όταν χρησιμοποιούνται από μη έμπειρα πρόσωπα.
- ▶ **Να περιποίσετε προσεκτικά το ηλεκτρικό εργαλείο.** Ελέγχετε, αν τα κινούμενα μέρη λειτουργούν άωγα, χωρίς να μπλοκάρουν, ή μήπως έχουν σπάσει ή φθαρεί τυχόν μέρη τα οποία επηρεάζουν τον τρόπο λειτουργίας του ηλεκτρικού εργαλείου. Δώστε το χαλασμένο ηλεκτρικό εργαλείο για επισκευή πριν το ξαναχρησιμοποιήσετε. Η κακή συντήρηση των ηλεκτρικών εργαλείων αποτελεί αιτία πολλών ατυχημάτων.
- ▶ **Χρησιμοποιείτε τα ηλεκτρικά εργαλεία, εξαρτήματα, παρελκόμενα εργαλεία κτλ. σύμφωνα με τις παρούσες οδηγίες.** Λαμβάνετε επίσης υπόψη σας τις εκάστοτε συνθήκες και την υπό εκτέλεση εργασία. Η χρησιμοποίηση των ηλεκτρικών εργαλείων για εργασίες που δεν προβλέπονται γι' αυτά μπορεί να δημιουργήσει επικίνδυνες καταστάσεις.

SERVICE

Δώστε το ηλεκτρικό εργαλείο σας για επισκευή σε εξουσιοδοτημένο συνεργείο και χρησιμοποιείτε μόνο γνήσια. Έτσι εξασφαλίζετε τη διατήρηση της ασφάλειας του μηχανήματος.

ΕΙΔΙΚΕΣ ΑΝΑΔΕΥΤΗΡΑ ΥΠΟΔΕΙΞΙΣ ΑΣΦΑΛΕΙΑΣ

- ▶ **Κρατάτε το ηλεκτρικό εργαλείο μόνο από τις μονωμένες επιφάνειες λαβής, όταν εκτελείτε εργασίες, στις οποίες το εξάρτημα μπορεί να έρθει σε επαφή με το δικό του ηλεκτρικό καλώδιο.** Η επαφή με έναν ηλεκτροφόρο αγωγό μπορεί να θέσει τα μεταλλικά μέρη του ηλεκτρικού εργαλείου επίσης υπό τάση και να προκαλέσει μια ηλεκτροπληξία.
- ▶ **Διακόψτε αμέσως τη λειτουργία του ηλεκτρικού εργαλείου όταν μπλοκάρει το εργαλείο.** Να υπολογίζετε πάντοτε με υψηλές αντιδραστικές ροπές που μπορεί να προκαλέσουν κλότσημα.
- ▶ **Μη χρησιμοποιείτε το εργαλείο για την ανάδευση τροφίμων.** Τα ηλεκτρικά εργαλεία και τα εξαρτήματα δεν προορίζονται για την επεξεργασία τροφίμων.
- ▶ **Κρατάτε το καλώδιο μακριά από την περιοχή εργασίας.** Το καλώδιο μπορεί να πιαστεί στον αναδευτήρα.
- ▶ **Το δοχείο ανάδευσης πρέπει να είναι κατάλληλο για ανάδευση και να στέκεται σταθερά.** Ένα δοχείο που δεν είναι ασφαλισμένο μπορεί να μετακινηθεί ανεξέλεγκτα.

- ▶ **Βεβαιωθείτε, ότι δεν πετάγεται καθόλου υγρό πάνω στο ηλεκτρικό εργαλείο.** Το υγρό αν εισχωρήσει στο ηλεκτρικό εργαλείο μπορεί να προκαλέσει ζημιές και ηλεκτροπληξία.
- ▶ **Τηρείτε τις οδηγίες και τις προειδοποιητικές υποδείξεις στο δελτίο δεδομένων ασφαλείας (SDS) του προς ανάδευση υλικού.** Το προς ανάδευση υλικό μπορεί να είναι βλαβερό στην υγεία.
- ▶ **Σε περίπτωση διακοπής του ρεύματος απελευθερώστε το διακόπτη κλειδώματος, πατώντας το διακόπτη On/Off.** Έτσι εμποδίζεται μια αθέλητη επανεκκίνηση του ηλεκτρικού εργαλείου (κίνδυνος τραυματισμού).
- ▶ **Μη χρησιμοποιήσετε το ηλεκτρικό εργαλείο σε βάθος.**

Πρόσθετες οδηγίες για την ασφάλεια και την αποφυγή ατυχημάτων:

- ▶ Βεβαιωθείτε ότι η τάση του ρεύματος που αναγράφεται στην πινακίδα αντιστοιχεί με την τάση τροφοδοσίας.
- ▶ Μη θέσετε σε λειτουργία το μηχανήμα σε περιβάλλον όπου υπάρχει πιθανότητα έκρηξης. Μην αναμίξετε διαλύτες ή υλικά που περιέχουν διαλύτες οι οποίοι έχουν σημείο ανάφλεξης κάτω από 21°C.
- ▶ Φροντίστε να μην υπάρχουν καλώδια στο χώρο εργασίας.
- ▶ Το μηχανήμα πρέπει πάντα να ξεκινάει τη λειτουργία ή να την σταματάει όσο βρίσκεται εντός του δοχείου ανάμιξης. Βεβαιωθείτε ότι το δοχείο ανάμιξης είναι καλά στερωμένο για αυτές τις λειτουργίες.
- ▶ Μην βάζετε τα χέρια σας ή οποιοδήποτε αντικείμενο μέσα στο δοχείο ανάμιξης όσο βρίσκεται σε λειτουργία ο αναδευτήρας.
- ▶ Φορέστε προστατευτικά για τα αυτιά.
- ▶ Συνιστάτε να φοράτε γάντια και προστατευτικά γυαλιά κατά τη διάρκεια της εργασίας. Επίσης πρέπει να φοράτε εφαρμοστά ρούχα για να αποφύγετε τον κίνδυνο ατυχήματος.

ΠΡΟΣΤΑΣΙΑ ΔΟΝΗΣΕΩΝ

Αυτό το εργαλείο δονείται κατά τη χρήση. Η επανειλημμένη ή μακροχρόνια έκθεση σε κραδασμούς μπορεί να προκαλέσει προσωρινή ή μόνιμη σωματική βλάβη, ιδιαίτερα στα μπράτσα, τα χέρια και τους ώμους.

ΓΙΑ ΝΑ ΜΕΙΩΣΤΕ ΤΟΝ ΚΙΝΔΥΝΟ ΟΠΟΙΟΥΔΗΠΟΤΕ ΤΡΑΥΜΑΤΙΣΜΟΥ ΠΟΥ ΣΧΕΤΙΖΕΤΑΙ ΜΕ ΚΡΑΔΑΣΜΟΥΣ:

- Πρώτα πρέπει να εξεταστείτε από γιατρό και στη συνέχεια να έχετε τακτικούς ιατρικούς ελέγχους για να εξασφαλιστεί ότι τα ιατρικά προβλήματα δεν προκαλούνται ή επιδεινώνονται από τη χρήση. Οι έγκυες γυναίκες ή οι άνθρωποι που έχουν μειωμένη κυκλοφορία του αίματος στο χέρι, παλιές χειρουργικές βλάβες, διαταραχές του νευρικού συστήματος, διαβήτη ή νόσος του Raynaud δεν πρέπει να χρησιμοποιούν αυτό το εργαλείο. Εάν αισθανέστε τυχόν συμπτώματα που σχετίζονται με δόνηση (όπως τσούξιμο, μούδιασμα ή άσπρα ή μπλε δάχτυλα), ζητήστε ιατρική συμ-

βουλή το συντομότερο δυνατό.

- Χρησιμοποιήστε τα εργαλεία με τη χαμηλότερη δόνηση όταν υπάρχει επιλογή.
- Να κάνετε διαλείμματα που να μην περιλαμβάνουν κραδασμούς κατά τη διάρκεια κάθε ημέρας εργασίας.
- Κρατήστε το όσο το δυνατόν πιο ελαφρά γίνεται (διατηρώντας παράλληλα με ασφάλεια τον έλεγχο του). Αφήστε το εργαλείο να κάνει την εργασία.

ΣΥΝΔΕΣΗ ΜΕ ΤΗΝ ΠΑΡΟΧΗ ΡΕΥΜΑΤΟΣ

Βεβαιωθείτε ότι οι πληροφορίες τροφοδοσίας στην πινακίδα του μηχανήματος είναι συμβατές με την τροφοδοσία ρεύματος στην οποία σκοπεύετε να το συνδέσετε.

Αυτή η συσκευή είναι Κλάσης II* και έχει σχεδιαστεί για σύνδεση με παροχή ρεύματος που ταιριάζει με αυτή που αναγράφεται στην πινακίδα και είναι συμβατή με την πρίζα. Εάν απαιτείται καλώδιο επέκτασης, χρησιμοποιήστε ένα εγκεκριμένο και συμβατό καλώδιο για αυτή τη συσκευή. Ακολουθήστε όλες τις οδηγίες που παρέχονται με το καλώδιο επέκτασης.

*Διπλή μόνωση: Αυτό το προϊόν δεν απαιτεί σύνδεση γείωσης, καθώς συμπληρωματική μόνωση εφαρμόζεται στη βασική μόνωση για προστασία από ηλεκτροπληξία σε περίπτωση βλάβης της βασικής μόνωσης.

ΟΔΗΓΙΕΣ ΧΡΗΣΗΣ ΚΑΛΩΔΙΟΥ ΕΠΕΚΤΑΣΗΣ

- ▶ Σιγουρευτείτε ότι το καλώδιο επέκτασης σας είναι σε καλή κατάσταση. Όταν χρησιμοποιείτε ένα καλώδιο επέκτασης, επιβεβαιώστε ότι είναι κατάλληλο στο να σηκώνει το ρεύμα που χρειάζεται το εργαλείο σας. Ένα μικρότερο καλώδιο θα προκαλέσει πτώση της τάσης με αποτέλεσμα την απώλεια ισχύος και υπερθέρμανση.
- ▶ Βεβαιωθείτε ότι το καλώδιο επέκτασης είναι σωστά συνδεδεμένο. Να το αντικαθιστάτε πάντα αν είναι κατεστραμμένο ή να το επισκευάζετε από ειδικευμένο άτομο πριν το χρησιμοποιήσετε.
- ▶ Προστατεύστε το καλώδιο επέκτασης από αιχμηρά αντικείμενα, υπερβολική θερμότητα, υγρασία και βρεγμένες περιοχές.
- ▶ Χρησιμοποιήστε ένα ξεχωριστό ηλεκτρικό κύκλωμα για τα εργαλεία σας. Αυτό το κύκλωμα πρέπει να προστατεύεται με την κατάλληλη ασφάλεια με χρονική καθυστέρηση. Πριν συνδέσετε το μηχανήμα στη γραμμή ηλεκτρικού ρεύματος, βεβαιωθείτε ότι ο διακόπτης είναι στη θέση OFF και ότι η ηλεκτρική τάση είναι ίδια με την τάση που έχει επισημανθεί στην πινακίδα του μηχανήματος. Η λειτουργία σε χαμηλότερη τάση θα προκαλέσει βλάβη στο μηχάνημα.

ΧΑΡΑΚΤΗΡΙΣΤΙΚΑ ΠΡΟΪΟΝΤΟΣ

ΠΡΟΒΛΕΠΟΜΕΝΗ ΧΡΗΣΗ

Αυτό το μηχανήμα είναι αναδευτήρας για ελαφριές εργασίες ανάμιξης τύπου DIY. Με την χρήση διάφορων εξαρτημάτων ανάμιξης, μπορεί να επιτευχθεί η βέλτιστη προετοιμασία των υλικών για όλους τους τύπους βαφών για το σπίτι, κονιάματα τσιμέντου, επιχρίσματα διαπέδων, κονιάματα έτοιμου μίγματος, κόλλες πλακιδίων και σχετικών υλικών. Γενικά, συνιστούμε να περιορίσετε την ποσότητα του κάθε κύκλου ανάμιξης σε 40 λίτρα, δεδομένης της χρήσης του εργαλείου ανάμιξης που προτείνουμε. Δεν είναι κατάλληλο για επαγγελματική χρήση. Αυτό το μηχανήμα δεν πρέπει να χρησιμοποιείται για ανάμιξη τροφίμων. Το μηχανήμα δεν είναι κατάλληλο για ανάμιξη υλικών που περιέχουν σκόνη γραφίτη, υδροχλωρικά διαλύματα ή υγρό λίπασμα. Η ανάμιξη τέτοιων υλικών μπορεί να φθείρει ή να καταστρέψει το μηχανήμα.

ΤΕΧΝΙΚΑ ΧΑΡΑΚΤΗΡΙΣΤΙΚΑ

| Κωδικός Είδους | 43 280 | |
|------------------------------|-------------------|---------|
| Μοντέλο | MX 850 PLUS | |
| Όνομαστική Τάση | V | 230-240 |
| Συχνότητα | Hz | 50 |
| Όνομαστική ισχύς | W | 850 |
| Αριθμός στροφών χωρίς φορτίο | min ⁻¹ | 180-700 |
| Υποδοχή εργαλείου | M14 | |
| Μέγεθος εξαρτήματος | Ø mm | 120x600 |
| Βάρος | kg | 3,6 |

Τιμές εκπομπής θορύβου, υπολογισμένες κατά EN 60745-1, EN 60745-2-1

Η χαρακτηριστική στάθμη θορύβου του μηχανήματος εξακριβώθηκε σύμφωνα με την καμπύλη A και ανέρχεται σε:

| | | |
|--------------------------|-------|------|
| Στάθμη ακουστικής πίεσης | dB(A) | 87,4 |
| Στάθμη ακουστικής ισχύος | dB(A) | 98,4 |
| Ανασφάλεια K | dB | 3 |

Οι συνολικές τιμές κραδασμών a_h (άθροισμα ανυσμάτων τριών κατευθύνσεων) και ανασφάλεια K εξακριβώθηκαν σύμφωνα με το πρότυπο EN 60745-1, EN 60745-2-1

Επίπεδο δόνησης:

| | | |
|-------------------|------------------|-------|
| a _{h,HD} | m/s ² | 1,916 |
| K | m/s ² | 1,5 |

ΧΑΡΑΚΤΗΡΙΣΤΙΚΑ ΠΡΟΪΟΝΤΟΣ

1. Διακόπτης ON/OFF
2. Κουμπί κλειδώματος για το διακόπτη ON/OFF
3. Τροχίσκος επιλογής ταχύτητας
4. Άξονας κίνησης
5. Αναδευτήρας
6. Πρόσθετη λαβή

ΣΥΝΑΡΜΟΛΟΓΗΣΗ

Βγάξτε το φιν από την πρίζα πριν από οποιαδήποτε εργασία στο ηλεκτρικό εργαλείο.

ΑΝΤΙΚΑΤΑΣΤΑΣΗ ΕΡΓΑΛΕΙΟΥ

ΕΡΓΑΛΕΙΟ ΑΝΑΜΕΙΣΗΣ ΜΕ ΕΞΩΤΕΡΙΚΟ ΣΠΕΙΡΩΜΑ M14

Βιδώστε τον αναδευτήρα **5** στον άξονα κίνησης **4**. Κρατήστε γι' αυτό τον άξονα κίνησης **4** με ένα γερμανικό κλειδί, και σφίξτε με ένα δεύτερο γερμανικό κλειδί τον αναδευτήρα **5** σταθερά. Η αποσυρμολόγηση του εργαλείου ανάμιξης διεξάγεται με την αντίστροφη σειρά.

ΘΕΣΗ ΣΕ ΛΕΙΤΟΥΡΓΙΑ ΚΙ ΕΚΤΟΣ ΛΕΙΤΟΥΡΓΙΑΣ

Για να θέσετε σε λειτουργία το ηλεκτρικό εργαλείο πατήστε το διακόπτη ON/OFF **1** και κρατήστε τον πατημένο. Για το κλειδίωμα διακόπτη On/Off **1** πατήστε το κουμπί κλειδώματος **2**. Απελευθερώστε το διακόπτη ON/OFF **1** για να θέσετε εκτός λειτουργίας το μηχάνημα ή, αν είναι κλειδωμένος με το κουμπί κλειδώματος **2**, πατήστε σύντομα το διακόπτη ON/OFF **1** κι ακολούθως αφήστε τον ελεύθερο.

Να θέσετε το ηλεκτρικό εργαλείο σε λειτουργία μόνο όταν πρόκειται να το χρησιμοποιήσετε. Έτσι εξοικονομείτε ενέργεια.

ΥΠΟΔΕΙΞΕΙΣ ΕΡΓΑΣΙΑΣ

- ▶ **Να αποφεύγετε το πιτσιλίσμα του υπό ανάμιξη υλικού.** Διαφορετικά μπορεί να γλιστρήσετε και να χάσετε τον έλεγχο του ηλεκτρικού εργαλείου.
- ▶ **Αποφύγετε τη συνεχή λειτουργία του ηλεκτρικού εργαλείου με μειωμένο αριθμό στροφών.** Διαφορετικά μπορεί να υπερθερμανθεί ο κινητήρας του ηλεκτρικού εργαλείου. Η επιλογή του αναδευτήρα εξαρτάται από το αναδευόμενο υλικό.

Για αναδευόμενο υλικό με χαμηλό ιξώδες, όπως π.χ. χρώματα διασποράς, βερνίκια, κόλλα, υλικό έγχυσης, τσιμεντοκονία, χρησιμοποιείτε έναν αναδευτήρα με αριστερόστροφη ελικώση. Στον αναδευτήρα με αριστερόστροφη ελικώση μεταφέρεται το υλικό από επάνω προς τα κάτω. Ο αναδευτήρας πιέζεται προς τα επάνω. Το αναδευόμενο υλικό με χαμηλό ιξώδες αναμειγνύεται με ελάχιστα πιτσιλίσματα.

Για αναδευόμενο υλικό με υψηλό ιξώδες, όπως π.χ. έτοιμος σοβάς, μπετόν, τσιμέντο, τσιμεντοκονία δαπέδου, στόκος, εποξυρητίνες, χρησιμοποιείτε έναν αναδευτήρα με δεξιόστροφη ελικώση. Στον αναδευτήρα με δεξιόστροφη ελικώση μεταφέρεται το υλικό από κάτω προς τα επάνω. Ο αναδευτήρας εισχωρεί μέσα στο αναμειγνυόμενο υλικό. Το αναδευόμενο υλικό με υψηλό ιξώδες αναμειγνύεται ιδανικά.

Κατά την ανάμιξη να μετακινείτε το ηλεκτρικό εργαλείο διαδοχικά επάνω-κάτω. Να καθαρίζετε το εργαλείο ανάμιξης μετά τη χρήση του.

- ▶ **Αποθηκεύετε το ηλεκτρικό εργαλείο σε μια ασφαλή θέση. Φροντίζετε, να μην μπορεί να ανατραπεί.** Διαφορετικά μπορεί να υποστεί ζημιά το ηλεκτρικό εργαλείο.

ΣΥΝΤΗΡΗΣΗ ΚΑΙ ΕΛΕΓΧΟΣ

- ▶ Διατηρείστε το μηχάνημα και τον αναδευτήρα καθαρούς.
- ▶ Το εσωτερικό του μηχανήματος πρέπει να διατηρείται καθαρό και να μην υπάρχουν ξένα σωματίδια. Όταν χρησιμοποιείτε το μηχάνημα, πάντα να ελέγχετε ότι οι οπές εξαερισμού δεν είναι καλυμμένες.
- ▶ Δεν απαιτείται ειδική συντήρηση του μηχανήματος, αλλά μέρη που είναι αναλώσιμα (π.χ. καρβουνάκια) θα πρέπει να ελέγχονται τακτικά. Συντήρηση ή επισκευές πάνω στο μηχάνημα πρέπει να πραγματοποιούνται μόνο από το εξουσιοδοτημένο συνεργείο επισκευής.
- ▶ Χρησιμοποιήστε μόνο αυθεντικά ανταλλακτικά.

ΠΡΟΣΤΑΣΙΑ ΠΕΡΙΒΑΛΛΟΝΤΟΣ

Ανακυκλώστε τις πρώτες ύλες αντί να απορρίψετε ως απόβλητα. Το εργαλείο, τα αξεσουάρ και η συσκευασία πρέπει να ταξινομούνται για φιλική προς το περιβάλλον ανακύκλωση. Αυτές οι οδηγίες εκτυπώνονται χωρίς χλώριο. Τα πλαστικά εξαρτήματα φέρουν ετικέτα για ταξινόμηση ανακύκλωσης.

ΕΓΓΥΗΣΗ

Αυτό το προϊόν είναι εγγυημένο σύμφωνα με τους νομικούς κανονισμούς, που ισχύουν από την ημερομηνία αγοράς από τον πρώτο χρήστη. Οι ζημιές που οφείλονται στην φυσιολογική φθορά, υπερφόρτωση ή ακατάλληλο χειρισμό εξαιρούνται από την εγγύηση. Σε περίπτωση απάτησης, στείλτε το εργαλείο, πλήρως συναρμολογημένο, στον αντιπρόσωπό σας ή στο εξουσιοδοτημένο σέρβις για ηλεκτρικά εργαλεία.

SRPSKI

OPŠTA UPOZORENJA ZA ELEKTRIČNE ALATE

Čitajte sva upozorenja i uputstva. Propusti kod pridržavanja upozorenja i uputstava mogu imati za posledicu električni udar, požar i/ili teške povrede.

Čuvajte sva upozorenja i uputstva za budućnost. Pojam upotrebljen u upozorenjima „električni alat“ odnosi se na električne alate sa radom na mreži (sa mrežnim kablom) i na električne alate sa radom na akumulator (bez mrežnog).

SIGURNOST NA RADNOM MESTU

- ▶ **Držite Vaše radno područje čisto i dobro osvetljeno.** Nered ili neosvetljena radna područja mogu voditi nesrećama.
- ▶ **Ne radite sa električnim alatom u okolini ugroženoj eksplozijom, u kojoj se nalaze zapaljive tečnosti, gasovi ili prašine.** Električni alati prave varnice koje mogu zapaliti prašinu ili isparenja.
- ▶ **Držite podalje decu i druge osobe za vreme korišćenja električnog alata.** Prilikom rada možete izgubiti kontrolu nad aparatom.

ELEKTRIČNA SIGURNOST

- ▶ **Priključni utikač električnog alata mora odgovarati utičnici.** Utikač nesme nikako da se menja. Ne upotrebljavajte adaptere utikača zajedno sa električnim alatima zaštićenim uzemljenjem. Ne promenjeni utikači i odgovarajuće utičnice smanjuju rizik električnog udara.
- ▶ **Izbegavajte kontakt telom sa uzemljenim površinama kao cevi, grejanja, šporet i rashladni ormani.** Postoji povećani rizik od električnog udara ako je Vaše telo uzemljeno.
- ▶ **Držite aparat što dalje od kiše ili vlage.** Prodor vode u električni alat povećava rizik od električnog udara.
- ▶ **Ne nosite električni alat za kabl, ne vešajte ga ili ne izvlačite ga iz utičnice.** Držite kabl dalje od vreline, ulja, oštarih ivica ili delova aparata koji se pokreću. Oštećeni ili uvrnuti kablovi povećavaju rizik električnog udara.
- ▶ **Ako sa električnim alatom radite u prirodi, upotrebljavajte samo produžne kablove koji su pogodni za spoljnu upotrebu.** Upotreba produžnog kabla uzemljenog za spoljnu upotrebu smanjuje rizik od električnog udara.
- ▶ **Ako rad električnog alata ne može da se izbegne u vlažnoj okolini, koristite prekidač strujne zaštite pri kvaru.** Upotreba prekidača strujne zaštite pri kvaru smanjuje rizik od električnog udara.

SIGURNOST OSOBLJA

- ▶ **Budite pažljivi, pazite na to, šta radite i idite razumno na posao sa Vašim električnim alatom.** Ne koristite električni alat ako ste umorni ili pod uticajem droge, alkohola ili lekova. Momenat nepažnje kod upotrebe električnog alata može voditi ozbiljnim povredama.
- ▶ **Nosite ličnu zaštitnu opremu i uvek zaštitne naočare.** Nošenje lične zaštitne opreme, kao maske za prašinu, sigurnosne cipele koje ne klišu, zaštitni šlem ili zaštitu za sluh, zavisno od vrste i upotrebe električnog alata, smanjuju rizik od povreda.

- ▶ **Izbegavajte nenamerno puštanje u rad.** Uverite se da je električni alat isključen, pre nego što ga priključite na struju i/ili na akumulator, uzmete ga ili nosite. Ako prilikom nošenja električnog alata držite prst na prekidaču ili aparat uključen priključujete na struju, može ovo voditi nesrećama.
- ▶ **Uklonite alate za podešavanje ili ključeve za zavrtnje, pre nego što ukljućite električni alat.** Neki alat ili ključ koji se nalazi u rotirajućem delu aparata, može voditi nesrećama.
- ▶ **Izbegavajte nenormalno držanje tela.** Pobrinite se uvek da stabilno stojite i održavajte u svako doba ravnotežu. Na taj način možete bolje kontrolisati električni alat u neočekivanim situacijama.
- ▶ **Nosite pogodnu odeću.** Ne nosite široku odeću ili nakit. Držite kosu, odeću i rukavice dalje od pokretnih delova. Opušteno odelo, dugu kosu ili nakit mogu zahvatiti rotirajući delovi.

BRIŽLJIVA UPOTREBA I OPHODJENJE SA ELEKTRIČNIM ALATIMA

- ▶ **Ne preopterećujte aparat.** Upotrebljavajte za Vaš posao električni alat određen za to. Sa odgovarajućim električnim alatom radite bolje i sigurnije u navedenom području rada.
- ▶ **Ne koristite nikakav električni alat čiji je prekidač u kvaru.** Električni alat koji se ne može više uključiti ili isključiti, je opasan i mora se popraviti.
- ▶ **Izvućite utikač iz utičnice i/ili uklonite akumulator pre nego što preduzmete podešavanja na aparatu, promenu delova pribora ili ostavite aparat.** Ova mera opreza sprečava nenamernan start električnog alata.
- ▶ **Čuvajte nekorišćene električne alate izvan doma deca.** Ne dozvoljavajte korišćenje aparata osobama koje ne poznaju aparat ili nisu pročitale ova uputstva. Električni alati su opasni, kada ih koriste neiskusne osobe.
- ▶ **Održavajte brižljivo električni alat.** Kontrolišite da li pokretni delovi aparata besprekorno funkcionišu i ne „lepe“, da li su delovi polomljeni ili su tako oštećeni da je oštećena funkcija električnog alata. Popravite ove oštećene delove pre upotrebe. Mnoge nesreće imaju svoje uzroke u loše održavanim električnim alatima.
- ▶ **Upotrebljavajte električni alat, pribor, alate koji se umeću itd. prema ovim uputstvima.** Obratite pažnju pritom na uslove rada i posao koji morate obaviti. Upotreba električnih alata za druge namene koje nisu predviđene, može voditi opasnim situacijama.

SERVISI

Neka Vam Vaš električni alat popravlja samo kvalifikovano osoblje i samo sa originalnim rezervnim delovima. Tako se obezbeđuje, da ostane sačuvana sigurnost aparata.

SIGURNOSNA UPUTSTVA SPECIFIČNA ZA APARATE

- ▶ **Držite uređaj za izolovane površine drške, ako izvodite radove pri kojima upotrebljeni alat može da naiđe skrivene vodove električne struje ili sopstveni mrežni kabl.** Kontakt sa vodom koji provodi napon može da stavi pod napon i metalne delove uređaja i da dovede do

električnog udara.

- ▶ **Odmah isključite električni alat, ako električni alat blokira. Da li ste pazili na visoke reakcione momente, koji prouzrokuju povratni udarac.**
- ▶ **Uređaj nemojte da upotrebljavate za mešanje prehrambenih proizvoda.** Naši električni alati skupa sa priborom nisu namenjeni za obradu prehrambenih proizvoda.
- ▶ **Kabl udaljite od zone rada.** Korpa za mešanje može da uhvati kabl.
- ▶ **Rezervoar za mešanje mora da bude adekvatan i siguran.** Rezervoar koji nije uredno osiguran može nekontrolisano da se kreće.
- ▶ **Uverite se da tečnost ne prska o kućište električnog alata.** Tečnost koja je prodrla u alat može da prouzrokuje štetu i električni udar.
- ▶ **Sledite uputstva i upozoravajuće napomene u specifikaciji za sigurnost (SDS) materijala koji se meša.** Materijal koji se meša može da bude štetan po zdravlje.
- ▶ **U slučaju prekida električne struje otpustite prekidač za aretaciju pritiskom na prekidač za uključivanje/isključivanje.** Time se sprečava nenamerno ponovno pokretanje elektroalata (opasnost od povrede).
- ▶ **Električni alat nemojte da koristite u stalku.**

Dodatna uputstva za bezbednost i sprečavanje nezgoda:

- ▶ Proverite da li električni napon koji je naveden na natpisnoj pločici odgovara naponu napajanja.
- ▶ Nemojte da rukujete uređajem u okruženju sa potencijalno eksplozivnom atmosferom. Nemojte da mešate rastvarače ili supstance koje sadrže rastvarače ako je njihova temperatura paljenja ispod 21°C.
- ▶ Nemojte da povlačite kablove u blizini bilo kog dela tela.
- ▶ Uređaj mora uvek da se pokreće i usporava u posudi za mešanje. Pobrinite se da posuda za mešanje bude čvrsto pričvršćena na mestu za ove radove.
- ▶ Ne posežite rukama ili nekim predmetom u posudu za mešanje dok traje proces mešanja.
- ▶ Nosite zaštitu za uši.
- ▶ Poželjno je da tokom mešanja nosite rukavice i zaštitne naočare. Međutim, obavezno je nošenje odeće koja je tesno pripijena uz telo.

BEZBEDNOST OD VIBRACIJA

Ovaj alat vibrira tokom upotrebe. Višestruko ili dugotrajno izlaganje vibracijama može dovesti do privremene ili trajne telesne povrede, naročito na šakama, rukama ili ramenima.

ZA SMANJENJE RIZIKA OD BILO KAKVE POVEZANE SA VIBRACIJAMA:

- Prvo treba da vas pregleda doktor, a zatim obavljajte redovne medicinske preglede da biste osigurali da ne dolazi do pojave medicinskih problema ili da se oni ne pogoršavaju. Trudnice i osobe sa slabijom cirkulacijom u šakama, nekadašnjim povredama šaka, poremećajima nervnog sistema, dijabetesom ili Rejnauudovom bolešću ne treba da koriste ovaj alat. Ako osećate bilo kakve

simptome povezane sa vibracijama (kao što su golicanje, obamrlost, beli ili modri prsti), potražite medicinsku pomoć što pre.

- Kada postoji izbor, koristite alate sa najnižim nivoima vibracija.
- Tokom svakog radnog dana napravite pauze tokom kojih nećete biti izloženi vibracijama.
- Alat uhvatite što laganije (dok i ga dalje bezbedno držite pod kontrolom). Pustite da alat obavi svoj posao.

POVEZIVANJE ELEKTRIČNOG NAPAJANJA

Uverite se da se podaci o električnom napajanju na natpisnoj pločici aparata poklapaju sa električnim napajanjem na koje želite da ga povežete. Ovo je aparat klase II* i predviđen je za povezivanje na električno napajanje koje odgovara podacima na natpisnoj pločici i kompatibilno je sa montiranim utikačem. Ako je potreban produžni kabl, koristite odobreni i kompatibilni kabl koji je predviđen za ovaj aparat. Pratite uputstvo koje ste dobili uz produžni kabl.

*Dvostruka izolacija: Ovaj proizvod ne zahteva provodnik za uzemljenje zato što je dodatna izolacija primenjena na osnovnu izolaciju radi zaštite od električnog udara u slučaju kvara osnovne izolacije.

SMERNICE ZA KORIŠĆENJE PRODUŽNIH KABLOVA

- ▶ Proverite da li je produžni kabl u dobrom stanju. Prilikom korišćenja produžnog kabla, vodite računa da koristite kabl koji je predviđen za struju koju će vaš proizvod da vuče. Previše slab kabl će dovesti do pada linijskog napona, što dovodi do gubitka snage i pregrevanja.
- ▶ Uvek zamenite oštećeni produžni kabl ili neka ga popravi kvalifikovana osoba pre korišćenja.
- ▶ Zaštitite produžne kablove od oštrih predmeta, prekomerne toplete i vlažnih/mokrih područja.
- ▶ Koristite posebno električno kolo za vaše alate. Ovo kolo treba da bude zaštićeno odgovarajućim osiguračem sa vremenskim odlaganjem. Pre povezivanja motora na vod za napajanje, pobrinite se da prekidač bude u položaju ISKLJUČENO i da nominalni električni napon bude isti kao napon utisnut na nazivnoj pločici motora. Rad na niskom naponu će oštetiti motor.

SPECIFIKACIJE PROIZVODA

NAMENA

Ovaj uređaj je ručni uređaj za lakša mešanja kod „uradi sam“ poslova. Upotrebom različitih alata za mešanje može da se postigne optimalna priprema materijala za sve vrste fasadnih boja, lakših cementnih mešavina, samonivelišućih podnih obloga, vezivnih „gotovih smesa“, lepkova za pločice i sličnih materijala. U principu, preporučujemo da za svaki ciklus mešanja ograničite količinu na oko 40 litara, što će omogućiti korišćenje našeg preporučenog alata za mešanje. Nije pogodno za profesionalne svrhe. Ovaj uređaj se ne sme koristiti za mešanje namirnica. Uređaj nije pogodan za mešanje materijala koji sadrže grafitni prah, hlorovodonične rastvore ili

tečno đubrivo. Mešanje takvih materijala može da oštetiti ili uništi uređaj.

| TEHNIČKI PODACI | | |
|---|-------------------|---------|
| Br. art. | 43 280 | |
| Model | MX 850 PLUS | |
| Nominalni napon | V | 230-240 |
| Frekvencija | Hz | 50 |
| Nominalna primljena snaga | W | 850 |
| Broj obrtaja na prazno | min ⁻¹ | 180-700 |
| Prihvatač za alat | M14 | |
| Veličina pribora | Ø mm | 120x600 |
| Težina | kg | 3,6 |
| Vrednosti emisije šumova se određuju u skladu sa EN 60745-1, EN 60745-2-1 | | |
| A-vrednovan nivo šumova uređaja iznosi tipično | | |
| Nivo zvučnog pritiska | dB(A) | 87,4 |
| Nivo zvučne snage | dB(A) | 98,4 |
| Nesigurnost K | dB | 3 |
| Ukupne vrednosti vibracija ah (zbir vektora tri pravca) i nesigurnost K su dobijeni prema EN 60745-1, EN 60745-2-1 | | |
| Nivo vibracija: | | |
| a _{h,HD} | m/s ² | 1,916 |
| K | m/s ² | 1,5 |

OZNAKA

1. Prekidač za UKLUČIVANJE/ISKLUČIVANJE
2. Blokada isključivanja za prekidač za uključivanje i isključivanje
3. Ručica regulatora brzine
4. Pogonsko vreteno
5. Lopatica mešalice
6. Pomoćna drška

MONTAŽA

Izvcite pre svih radova na električnom alatu mrežni utikač iz utičnice.

PROMENA ALATA

KORPA ZA MEŠANJE SA M14-SPOLJNIM NAVOJEM

Korpu za mešanje **5** zavrните u vreteno pogona **4**. Za to vreteno pogona **4** držite pomoću viljuškastog ključa, i pomoću drugog viljuškastog ključa čvrsto zategnite korpu za mešanje **5**. Demontaža korpe za mešanje vrši se obrnutim redosledom.

UKLUČIVANJE-ISKLUČIVANJE

Pritisnite za puštanje u rad električnog alata prekidač za uključivanje-isključivanje **1** i držite ga pritisnut. Radi fiksiranja pritisnutog prekidača za uključivanje/isključivanje **1** pritisnite taster za fiksiranje **2**.

Da bi električni alat isključili pustite prekidač za uključivanje-isključivanje **1** odnosno ako je blokirana sa tasterom za fiksiranje **2**, pritisnite prekidač za uključivanje-isključivanje **1** na kratko i potom ga pustite.

Da bi štedeli energiju, uključujte električni alat samo kada ga koristite.

UPUTSTVA ZA RAD

► **Izbegavajte da prskate materijal za mešanje.** Možete inače skliznuti i izgubiti kontrolu nad električnim alatom.

► **Izbegavajte trajan režim rada električnog alata sa smanjenim brojem obrtaja.** U suprotnom bi mogao da se pregreje motor električnog alata. Izbor korpe za mešanje zavisi od proizvoda koji se meša.

Za proizvod koji se meša, niske viskoznosti, kao npr. disperziona boja, lakovi, lepkovi, masa za livenje, cementno blato, upotrebljavajte korpu za mešanje sa levom spiralom. U korpi za mešanje sa levom spiralom materijal se transportuje odozgo na dole. Korpa za mešanje se pritisca na gore. Proizvod, koji se meša, meša se uz neznatno prskanje.

Za proizvod koji se meša, visoke viskoznosti, kao npr. gotov malter, beton, cement, estrih, masa za gletovanje, epoksidna smola, upotrebljavajte korpu za mešanje sa desnom spiralom. U korpi za mešanje sa desnom spiralom materijal se transportuje odozgo na gore. Korpa za mešanje uranja u mešani proizvod. Proizvod koji se meša sa visokom viskoznošću se optimalo izmeša. Pokrećite električni alat u radu gore dole.

Čistite korpu za mešanje posle upotrebe.

► **Električni alat skladištite na sigurnom mestu. Pobrinite se za to da ne može da padne.** Električni alat se može inače oštetiti.

ODRŽAVANJE I PREGLED

- Održavajte čistoću uređaja i alata za mešalicu.
- Na unutrašnjim komponentama uređaja ne sme biti stranih čestica. Kada koristite uređaj, uvek proverite da li su pokriveni prorezi za ventilaciju.
- Posebno održavanje uređaja nije potrebno, međutim, potrebno je povremeno proveravati potrošne delove (npr. ugljenične četkice). Održavanje i popravka mora da se izvrši samo u ovlašćenom servisnom centru.
- Koristite samo originalne rezervne delove.

ZAŠTITA ŽIVOTNE SREDINE

Reciklirajte sirovine umesto odlaganja na otpad. Mašinu, pribor i ambalažu treba razvrstati za ekološku reciklažu. Plastične komponente su označene za kategorizovanu reciklažu.

GARANCIJA

Za ovaj proizvod se daje garancija u skladu sa zakonskim/lokalnim propisima i ona važi od datuma kupovine od strane prvog korisnika. Oštećenja koja se mogu pripisati normalnom habanju i trošenju, preopterećenju ili nepravilnom rukovanju biće isključena iz garancije. U slučaju reklamacije, pošaljite mašinu, kompletno sastavljenu, vašem prodavcu ili servisnom centru za električne alate.

HRVATSKI

OPĆE UPUTE ZA SIGURNOST ZA ELEKTRIČNE ALATE

Treba pročitati sve napomene o sigurnosti

i upute. Ako se ne bi poštivale napomene o sigurnosti i upute to bi moglo uzrokovati strujni udar, požar i/ili teške ozljede.

Sačuvajte sve napomene o sigurnosti i upute za buduću primjenu. U daljnjem tekstu korišten pojam »Električni alat« odnosi se na električne alate s priključkom na električnu mrežu (s mrežnim kablom) i na električne alate s napajanjem iz aku baterije (bez mrežnog kabela).

SIGURNOST NA RADNOM MJESTU

- ▶ **Održavajte vaše radno mjesto čistim i dobro osvijetljenim.** Nered ili neosvijetljeno radno mjesto mogu uzrokovati nezgode.
- ▶ **Ne radite s električnim alatom u okolini ugroženoj eksplozijom, u kojoj se nalaze zapaljive tekućine, plinovi ili prašina.** Električni alati proizvode iskre koje mogu zapaliti prašinu ili pare.
- ▶ **Tijekom uporabe električnog alata djecu i ostale osobe držite dalje od mjesta rada.** U slučaju skretanja pozornostimogli bi izgubiti kontrolu nad uređajem.

ELEKTRIČNA SIGURNOST

- ▶ **Priključni utikač električnog alata mora odgovarati utičnici. Na utikaču se ni na koji način ne smiju izvoditi izmjene. Ne koristite adapterski utikač zajedno sa zaštitno uzemljenim električnim alatom.** Utikač na kojem nisu vršene izmjene i odgovarajuća utičnica smanjuju opasnost od strujnog udara.
- ▶ **Izbjegavajte dodir tijela s uzemljenim površinama, kao što su cijevi, radijatori, štednjaci i hladnjaci.** Postoji povećana opasnost od električnog udara ako bi vaše tijelo bilo uzemljeno.
- ▶ **Uređaj držite dalje od kiše ili vlage.** Prodiranje vode u električni alat povećava opasnost od strujnog udara.
- ▶ **Ne zloupotrebjavajte priključni kabel za nošenje, vješanje električnog alata ili za izvlačenje utikača iz mrežne utičnice. Priključni kabel držite dalje od izvora topline, ulja, oštrih rubova ili pomičnih dijelova uređaja.** Oštećen ili usukan priključni kabel povećava opasnost od trunog udara.
- ▶ **Ako sa električnim alatom radite na otvorenom, koristite samo produžni kabel koji je prikladan za uporabu na otvorenom.** Primjena produžnog kabela prikladnog za rad na otvorenom smanjuje opasnost od strujnog udara.
- ▶ **Ako se ne može izbjeći uporaba električnog alata u vlažnoj okolini, koristite zaštitnu sklopku struje kvara.** Primjenom zaštitne sklopke struje kvara izbjegava se opasnost od električnog udara.

SIGURNOST LJUDI

- ▶ **Budite pažljivi, pazite što činite i postupajte oprezno kod rada s električnim alatom. Ne koristite električni alat ako ste umorni ili pod**

utjecajem droga, alkohola ili lijekova. Trenutak nepažnje kod uporabe električnog alata može uzrokovati teške ozljede.

- ▶ **Nosite osobnu zaštitnu opremu i uvijek nosite zaštitne naočale.** Nošenje osobne zaštitne opreme, kao što je maska za prašinu, sigurnosna obuća koja ne kliže, zaštitna kaciga ili štitnik za sluh, ovisno od vrste i primjene električnog alata, smanjuje opasnost od ozljeda.
- ▶ **Izbjegavajte nehotično puštanje u rad. Prije nego što ćete utaknuti utikač u utičnicu i/ili staviti aku-bateriju, provjerite je li električni alat isključen.** Ako kod nošenja električnog alata imate prst na prekidaču ili se uključen uređaj priključi na električno napajanje, to može dovesti do nezgoda.
- ▶ **Prije uključivanja električnog alata uklonite alate za podešavanje ili vijčani ključ.** Alat ili ključ koji se nalazi u rotirajućem dijelu uređaja može dovesti do nezgoda.
- ▶ **Izbjegavajte neuobičajene položaje tijela. Zauzmite sigurni stabilan položaj tijela i u svakom trenutku održavajte ravnotežu.** Na taj način možete električni alat bolje kontrolirati u neočekivanim situacijama.
- ▶ **Nosite prikladnu odjeću. Ne nosite široku odjeću ili nakit. Kosu, odjeću i rukavice držite dalje od pomičnih dijelova.** Nepričvršćenu odjeću, dugu kosu ili nakit mogu zahvatiti pomični dijelovi.

BRILJAJIVA UPORABA I OPHOĐENJE S ELEKTRIČNIM ALATIMA

- ▶ **Ne preopterećujte uređaj. Za vaš rad koristite za to predviđen električni alat.** S odgovarajućim električnim alatom radit ćete bolje i sigurnije u navedenom području učinka.
- ▶ **Ne koristite električni alat čiji je prekidač neispravan.** Električni alat koji se više ne može uključivati i isključivati opasan je i mora se popraviti.
- ▶ **Izvucite utikač iz mrežne utičnice i/ili izvadite aku-bateriju prije podešavanja uređaja, zamjene pribora ili odlaganja uređaja.** Ovim mjerama opreza izbjeći će se nehotično pokretanje električnog alata.
- ▶ **Električni alat koji ne koristite spremite izvan doseg djece. Ne dopustite rad s uređajem osobama koje nisu s njim upoznate ili koje nisu pročitale ove upute.** Električni alati su opasni ako s njima rade neiskusne osobe.
- ▶ **Održavajte električni alat s pažnjom. Kontrolirajte da li pomični dijelovi uređaja besprijekorno rade i da nisu zaglavljani, da li su dijelovi polomljeni ili tako oštećeni da se ne može osigurati funkcija električnog alata. Prije primjene ove oštećene dijelove treba popraviti.** Mnoge nezgode imaju svoj uzrok u slabo održanim električnim alatima.
- ▶ **Električni alat, pribor, radne alate, itd. koristite prema ovim uputama i na način kako je to propisano za poseban tip uređaja. Kod toga uzmite u obzir radne uvjete i izvođene radove.** Uporaba električnih alata za druge primjene nego što je to predviđeno, može dovesti do opasnih situacija.

SERVISIRANJE

Popravak vašeg električnog alata prepustite samo kvalificiranom stručnom osoblju ovlaštenog servisa i samo s originalnim rezervnim dijelovima. Na taj će se način osigurati da oстане sačuvana sigurnost uređaja.

UPUTE ZA SIGURNOST SPECIFIČNE ZA UREĐAJ

- ▶ **Kada radite na mjestima gdje bi svrdlo moglo oštetiti skrivene električne kablove ili vlastiti priključni kabel, električni alat držite na izoliranim površinama zahvata.** Kontakt s električnim vodom pod naponom mogao bi staviti pod napon metalne dijelove uređaja i prouzročiti strujni udar.
- ▶ **Odmah isključite električni alat ako je električni alat blokiran. Pazite na velike zakretne momente koji mogu uzrokovati povratni udar.**
- ▶ **Uređaj ne koristite za miješanje hrane.** Naši električni alati zajedno s priborom nisu konstruirani za pripremanje hrane.
- ▶ **Kabel držite dalje od mjesta rada.** Košara miješalice može zahvatiti kabel.
- ▶ **Posuda za miješanje mora biti prikladna za miješanje i stabilna.** Posuda koja nije propisno osigurana može se nekontrolirano micati.
- ▶ **Osigurajte da tekućina ne prska po kućištu električnog alata.** Tekućina koja prodre u električni alat može prouzročiti oštećenja i električni udar.
- ▶ **Pridržavajte se uputa i upozorenja u sigurnosno-tehničkoj listu (SDS) materijala koji se mora izmiješati.** Materijal koji se miješa može biti štetan po zdravlje.
- ▶ **Kod prekida struje otpustite sklopku za biranje pritiskom na prekidač za uključivanje/isključivanje.** Time ćete spriječiti nehotično ponovno pokretanje električnog alata (opasnost od ozljeda).
- ▶ **Električni alat ne koristite dok je odložen na stalku.**

Dodatne upute za sigurnost i prevenciju nezgoda:

- ▶ **Provjerite je li vrijednost napona na nazivnoj pločici u skladu s naponom izvora za napajanje.**
- ▶ **Nemojte koristiti uređaj u potencijalno eksplozivnom atmosferskom okruženju. Nemojte miješati s otapalima ili tvarima koje sadrže otapala s plamnim ispod 21°C.**
- ▶ **Nemojte omatati kabel ni oko kojeg dijela tijela.**
- ▶ **Uređaj se mora uključivati i zaustavljati u spremniku za miješanje. Pazite da spremnik za miješanje bude učvršćen na svom mjestu za ovakve radnje.**
- ▶ **Nemojte stavljati ruke ni bilo kakve predmete u spremnik za miješanje tijekom miješanja.**
- ▶ **Nosite zaštitu za uši.**
- ▶ **Preporučujemo da nosite rukavice i zaštitne naočale tijekom miješanja. Međutim, obavezno nosite odjeću čija veličina vam pristaje.**

ZAŠTITA OD VIBRACIJA

Ovaj uređaj tijekom uporabe vibrira. Opetovana

ili dugovremena izloženost vibracijama može uzrokovati privremenu ili trajnu tjelesnu ozljedu, osobito na dlanovima, rukama i ramenima.

KAKO BISTE SMANJILI OPASNOST OD OZLJEDA POVEZANIH S VIBRACIJAMA:

- Prvo se podvrgnite liječničkom pregledu te redovitim liječničkim kontrolama, kako biste mogli biti sigurni da vaši zdravstveni problemi nisu uzrokovani i da se ne pogoršavaju zbog upotrebe uređaja. Trudnice te osobe sa slabom cirkulacijom u rukama, prethodnim ozljedama ruku, poremećajima živčanog sustava, dijabetesom ili Raynaudovom bolesti ne bi smjele koristiti ovaj uređaj. Ako osjećate bilo kakav simptom povezan s vibracijama (kao trnce, ukočenost i bijele ili plave prste) potražite liječničku pomoć što je prije moguće.
- Ako je moguće, koristite uređaj s najnižom razinom vibracija.
- Pri upotrebi uređaja na dnevnoj bazi, imajte intervale kada niste izloženi vibracijama.
- Ručice uređaja ne pritiskajte prejako (neka pritisak bude takav da omogućava sigurnu kontrolu uređaja). Dopustite uređaju da obavlja posao.

SPAJANJE NA ELEKTRIČNU MREŽU

Uvjerite se da je napon električne mreže na koju želite spojiti uređaj istovjetan naponu navedenom na natpisnoj pločici uređaja.

Ovo je uređaj klase II* i predviđen je za spajanje na električnu mrežu koja odgovara podacima na natpisnoj pločici i koja je kompatibilna s utičnicom. Ako vam je potreban produžni kabel, koristite odobreni kabel koji je kompatibilan s ovim uređajem. Pridržavajte se uputstva koje ste dobili uz produžni kabel.

*Dvostruka izolacija: Ovaj proizvod ne zahtjeva spojnicu za uzemljenje zato što je na osnovnu izolaciju primjenjena dodatna izolacija radi zaštite od električnog udara u slučaju kvara osnovne izolacije.

UPUTE ZA UPOTREBU PRODUŽNOG KABELA

- ▶ Uvjerite se da je Vaš produžni kabel u dobrom stanju. Kada koristite produžni kabel, uvjerite se da je dovoljno snažan da podnese struju koju zahtijeva vaš uređaj. Nedovoljno velik kabel će uzrokovati pad mrežnog napona koji će rezultirati gubitkom snage i pregrijavanjem.
- ▶ Oštećeni kabel uvijek zamijenite novim ili ga prije ponovne uporabe odnesite na popravak kvalificiranoj osobi
- ▶ Zaštitite svoj produžni kabel od oštih predmeta, prekomjerne topline i mokre okoline/vlage.
- ▶ Za svoje aparate koristite zasebni strujni krug. Taj krug treba biti osiguran odgovarajućim tromim osiguračem. Prije uključivanja uređaja u strujnu mrežu, uvjerite se da je prekidač napajanja u položaju OFF te da je napon električne mreže istovjetan naponu navedenom na natpisnoj pločici uređaja. Rad na nižem naponu oštetit će uređaj.

SPECIFIKACIJE PROIZVODA

UPORABA ZA ODREĐENU NAMJENU

Ovaj uređaj namijenjen je za lagano ručno miješanje za postupke uradi sam. Korištenjem različitih alata za miješanje može se postići optimalna priprema materijala za sve vrste kućnih boja, lake cementne mješavine, samonivelirajuće podne obloge, gotovih smjesa morta, ljepila za pločice i srodne materijale. Općenito, preporučujemo da ograničite količinu za svaki ciklus miješanja na otprilike 40 litara imajući u vidu da koristite naš preporučeni alat za miješanje. Nije pogodno za profesionalnu primjenu. Stroj se ne smije koristiti za miješanje prehrambenih namirnica. Stroj nije prikladan za miješanje materijala koji sadrže grafitni prah, klorovodične otopine ili tekuće gnojivo. Miješanje takvih materijala može oštetiti ili uništiti stroj.

TEHNIČKI PODACI

| Br. art. | 43 280 | |
|--------------------------------|-------------------|---------|
| Model | MX 850 PLUS | |
| Nazivni napon | V | 230-240 |
| Frekvencija | Hz | 50 |
| Nazivna snaga | W | 850 |
| Broj okretaja pri praznom hodu | min ⁻¹ | 180-700 |
| Stezač alata | M14 | |
| Veličina pribora | Ø mm | 120x600 |
| Težina | kg | 3,6 |

Vrijednosti emisije buke određene u skladu s EN 60745-1, EN 60745-2-1

Karakteristična razina buke uređaja određena je prema A-vednovanoj ljestvici i iznosi:

| | | |
|----------------------|-------|------|
| Razina zvučnog tlaka | dB(A) | 87,4 |
| Razina zvučne Snage | dB(A) | 98,4 |
| Nesigurnost K | dB | 3 |

Ukupne vrijednosti vibracija ah (zbroj vektora tri pravca) i nesigurnost K su određeni prema EN 60745-1, EN 60745-2-1

Razina vibracije:

| | | |
|-------------------|------------------|-------|
| a _{h,HD} | m/s ² | 1,916 |
| K | m/s ² | 1,5 |

IDENTIFIKACIJA

1. Sklopka za uključivanje/isključivanje
2. Gumb za zaključavanje sklopke za uključivanje/isključivanje
3. Kotačić za regulaciju brzine
4. Pogonsko vreteno
5. Lopatica za miješanje
6. Pomoćna ručka

MONTAŽA

Prije svih radova na električnom alatu izvucite mrežni utikač iz utičnice:

ZAMJENA ALATA

KOŠARA MIJEŠALICE SA M14 VANJSKIM NAVOJEM

Navrnite košaru miješalice (5) u pogonsko vreteno (4). Držite pogonsko vreteno (4) viljuškastim ključem, a drugim viljuškastim ključem pritegnite košaru miješalice (5). Demontaža košare miješalice provodi se obrnutim redoslijedom.

UKLJUČIVANJE/ISKLUČIVANJE

Za puštanje u rad električnog alata pritisnite prekidač za uključivanje/isključivanje (1) i držite ga pritisnutim. Za utvrđivanje pritisnutog prekidača za uključivanje/isključivanje (1) pritisnite zapornu tipku (6).

Za isključivanje električnog alata otpustite prekidač za uključivanje/isključivanje (1), odnosno ako je utvrđen sa zapornom tipkom (6), kratko pritisnite prekidač za uključivanje/isključivanje (1) i nakon toga otpustite.

Za štednju električne energije, električni alat uključite samo ako ćete ga koristiti.

UPUTE ZA RAD

► **Izbjegavajte špricanje miješane smjese.** Inače bi moglo doći do klizanja pri držanju i gubitka kontrole nad električnim alatom.

► **Izbjegavajte trajni pogon električnog alata s manjim brojem okretaja.** U suprotnom bi se motor električnog alata mogao pregrijati. Izbor košare miješalice ovisi o masi koja se miješa.

Za smjese manjeg viskoziteta, kao npr. dispergirane boje, lakove, ljepila, mase za zalijevanje, cementne suspenzije, koristite košaru miješalice s lijevom spiralom. U košari miješalice s lijevom spiralom smjesa se miješa odozdo prema dolje. Košara miješalice se potiskuje prema gore. Smjesa manjeg viskoziteta miješa se polugom za prskanje.

Za smjese većeg viskoziteta, kao npr. predgotovljena žbuka, beton, cement, estrih, kit, epoksidna smola, koristite košaru miješalice s desnom spiralom. U košari miješalice s desnom spiralom smjesa se miješa odozdo prema gore. Košara za miješanje se uranja u smjesu. Smjesa visokog viskoziteta će se optimalno promiješati.

Kod rada električni alat pomičite gore i dolje. Nakon uporabe očistite košaru miješalice.

► **Električni alat čuvajte na sigurnom mjestu. Po-**

brinite se da se ne prevrne. Električni alat bi se u tom slučaju mogao oštetiti.

ODRŽAVANJE I PREGLED

- Stroj i alat za miješanje održavajte čistima.
- Na unutarnjim komponentama stroja ne smije biti stranih čestica. Prilikom upotrebe stroja pazite da ventilacijski otvori ne budu prekriveni.
- Nije potrebno posebno održavanje stroja, međutim, povremeno je potrebno provjeriti potrošne dijelove (npr. četkice). Održavanje ili popravci moraju se izvoditi samo u ovlaštenim servisnim centrima.
- Koristite samo originalne rezervne dijelove.

ZAŠTITA OKOLIŠA

Umjesto odlaganja na otpad sirovine reciklirajte. Uređaj, dijelove i ambalažu treba razvrstati za recikliranje neškodljivo po okoliš. Ovaj priručnik je tiskan na papiru izbjeljenom bez klora. Plastični dijelovi nose reciklažne oznake.

JAMSTVO

Jamčimo za proizvode u skladu s važećim odredbama (uz potvrdu kupnje u obliku računa ili potvrde o dostavi). Oštećenja koja se mogu pripisati normalnom habanju i trošenju, preopterećenju ili nepravilnom rukovanju isključena su iz ovog jamstva. U slučaju reklamacije, u potpunosti sastavljen uređaj pošaljite svom prodavatelju ili ovlaštenom servisu za električne alate.

ROMÂNĂ

INDICAȚII GENERALE DE AVERTIZARE PENTRU SCULE ELECTRICE

Citiți toate indicațiile de avertizare și instrucțiunile. Nerespectarea indicațiilor de avertizare și a instrucțiunilor poate provoca electrocutare, incendii și/sau răniri grave. **Păstrați toate indicațiile de avertizare și instrucțiunile în vederea utilizărilor viitoare.** Termenul de „sculă electrică” folosit în indicațiile de avertizare se referă la sculele electrice alimentate de la rețea (cu cablu de alimentare) și la sculele electrice cu acumulator (fără cablu de alimentare).

SIGURANȚA LA LOCUL DE MUNCĂ

- ▶ **Mențineți-vă sectorul de lucru curat și bine iluminat.** Dezordinea sau secțiile de lucru neluminate pot duce la accidente.
- ▶ **Nu lucrați cu scula electrică în mediu cu pericol de explozie, în care există lichide, gaze sau pulberi inflamabile.** Sculele electrice generează scântei care pot aprinde praful sau vaporii.
- ▶ **Nu permiteți accesul copiilor și al altor persoane în timpul utilizării sculei electrice.** Dacă vă este distrasă atenția puteți pierde controlul asupra mașinii.

SIGURANȚĂ ELECTRICĂ

- ▶ **Ștecherul sculei electrice trebuie să fie potrivit prizei electrice.** Nu este în nici un caz permisă modificarea ștecherului. Nu folosiți fișe adaptatoare la sculele electrice legate la pământ de protecție. Ștecherile nemodificate și prizele corespunzătoare diminuează riscul de electrocutare.
- ▶ **Evitați contactul corporal cu suprafețe legate la pământ ca țevi, instalații de încălzire, sobe și frigider.** Există un risc crescut de electrocutare atunci când corpul vă este legat la pământ.
- ▶ **Feriți mașina de ploaie sau umezală.** Pătrunderea apei într-o sculă electrică mărește riscul de electrocutare.
- ▶ **Nu schimbați destinația cablului folosindu-l pentru transportarea sau suspendarea sculei electrice ori pentru a trage ștecherul afară din priză.** Feriți cablul de căldură, ulei, muchii ascuțite sau componente aflate în mișcare. Cablurile deteriorate sau incurcate măresc riscul de electrocutare.
- ▶ **Atunci când lucrați cu o sculă electrică în aer liber, folosiți numai cabluri prelungitoare adecvate și pentru mediul exterior.** Folosirea unui cablu prelungitor adecvat pentru mediul exterior diminuează riscul de electrocutare.
- ▶ **Atunci când nu poate fi evitată utilizarea sculei electrice în mediu umed, folosiți un întrerupător automat de protecție împotriva tensiunilor periculoase.** Întrebuințarea unui întrerupător automat de protecție împotriva tensiunilor periculoase reduce riscul de electrocutare.

SIGURANȚA PERSOANELOR

- ▶ **Fiți atenți, aveți grijă de ceea ce faceți și procedați rațional atunci când lucrați cu o sculă electrică.** Nu folosiți scula electrică atunci când sunteți

obosiți sau vă aflați sub influența drogurilor, a alcoolului sau a medicamentelor. Un moment de neatenție în timpul utilizării mașinii poate duce la răniri grave.

- ▶ **Purtați echipament personal de protecție și întotdeauna ochelari de protecție.** Purtarea echipamentului personal de protecție, ca masca pentru praf, încălțăminte de siguranță antiderapantă, casca de protecție sau protecția auditivă, în funcție de tipul și utilizarea sculei electrice, diminuează riscul rănirilor.
- ▶ **Evitați o punere în funcțiune involuntară. Înainte de a introduce ștecherul în priză și/sau de a introduce acumulatorul în scula electrică, de a o ridica sau de a o transporta, asigurați-vă că aceasta este oprită.** Dacă atunci când transportați scula electrică țineți degetul pe întrerupător sau dacă porniți scula electrică înainte de a o recorda la rețeaua de curent, puteți provoca accidente.
- ▶ **Înainte de pornirea sculei electrice îndepărtați dispozitivele de reglare sau cheile fixe din aceasta.** Un dispozitiv sau o cheie lăsată într-o componentă de mașină care se rotește poate duce la răniri.
- ▶ **Evitați o ținută corporală nefirească. Adoptați o poziție stabilă și mențineți-vă întotdeauna echilibrul.** Astfel veți putea controla mai bine mașina în situații neașteptate.
- ▶ **Purtați îmbrăcăminte adecvată. Nu purtați îmbrăcăminte largă sau podoabe. Feriți părul, îmbrăcămintea și mânușile de piese aflate în mișcare.** Îmbrăcămintea largă, părul lung sau podoabele pot fi prinse în piesele aflate în mișcare.

UTILIZAREA ȘI MANEVRAREA ATENTĂ A SCULELOR ELECTRICE

- ▶ **Nu suprasolicitați mașina. Folosiți pentru executarea lucrării dv. scula electrică destinată aceluși scop.** Cu scula electrică potrivită lucrați mai bine și mai sigur în domeniul de putere indicat.
- ▶ **Nu folosiți scula electrică dacă aceasta are întrerupătorul defect.** O sculă electrică, care nu mai poate fi pornită sau oprită, este periculoasă și trebuie reparată.
- ▶ **Scoateți ștecherul afară din priză și/sau îndepărtați acumulatorul, înainte de a executa reglaje, a schimba accesorii sau de a pune mașina la o parte.** Această măsură de prevedere împiedică pornirea involuntară a sculei electrice.
- ▶ **Păstrați sculele electrice nefolosite la loc inaccessibil copiilor.** Nu lăsați să lucreze cu mașina persoane care nu sunt familiarizate cu aceasta sau care nu au citit aceste instrucțiuni. Sculele electrice devin periculoase atunci când sunt folosite de persoane lipsite de experiență.
- ▶ **Întrețineți-vă scula electrică cu grijă. Controlați dacă componentele mobile ale sculei electrice funcționează impecabil și dacă nu se blochează, sau dacă există piese rupte sau deteriorate astfel încât să afecteze funcționarea sculei electrice.** Înainte de utilizare dați la reparat piesele deteriorate. Cauza multor accidente a fost întreținerea necorespunzătoare a sculelor electrice.
- ▶ **Folosiți scula electrică, accesoriile, dispozitivele de lucru etc. conform prezentelor instrucțiuni.**

țiuți. Țineți cont de condițiile de lucru și de activitatea care trebuie desfășurată. Folosirea sculelor electrice în alt scop decât pentru utilizările prevăzute, poate duce la situații periculoase.

SERVICE

- ▶ **Încredințați scula electrică pentru reparare numai personalului de specialitate, calificat în acest scop, repararea făcându-se numai cu piese de schimb originale.** Astfel veți fi siguri că este menținută siguranța mașinii.

INSTRUCȚIUNI PRIVIND SIGURANȚA SPECIFICĂ MAȘINII

- ▶ **Prindeți scula electrică de suprafețele de prindere izolate atunci când executați operații în cursul cărora accesoriul poate atinge conductori ascunși sau propriul cordon de alimentare.** Contactul cu un cablu aflat sub tensiune poate pune sub tensiune și componentele metalice ale sculei electrice și duce la electrocutare.
- ▶ **Opriti imediat scula electrică dacă dispozitivul de lucru se blochează. Fiți pregătiți la reculul generat de acest blocaj.**
- ▶ **Nu folosiți scula electrică pentru amestecarea alimentelor.** Sculele noastre electrice și accesoriile acestora nu sunt destinate prelucrării alimentelor.
- ▶ **Țineți cablul departe de sectorul de lucru.** Cablul poate fi prins în paleta agitatoare.
- ▶ **Rezervorul agitatorului trebuie să fie adecvat pentru agitare și să aibă o poziție stabilă.** Un rezervor neasigurat corespunzător se poate mișca necontrolat.
- ▶ **Asigurați-vă că picăturile de lichid nu stropesc carcasa sculei electrice. Lichidul pătruns în scula electrică poate cauza defecțiuni și duce la electrocutare.**
- ▶ **Respectați instrucțiunile și avertismentele din fișa tehnică de securitate (SDS) a materialului de amestecat.** Materialul de amestecat poate fi dăunător sănătății.
- ▶ **În caz de pană de curent deconectați comutatorul de blocare apăsând întrerupătorul pornit/oprit.** Astfel va fi împiedicată repornirea involuntară a sculei electrice (pericol de rănire).
- ▶ **Nu folosiți scula electrică pe un stativ.**

Instrucțiuni suplimentare pentru siguranță și prevenirea accidentelor:

- ▶ Asigurați-vă că tensiunea curentului specificată pe plăcuța cu caracteristicile tehnice corespunde cu tensiunea de alimentare.
- ▶ Nu operați echipamentul într-un mediu cu o atmosferă potențial explozivă. Nu amestecați solvenți sau substanțe care conțin solvenți cu un punct de aprindere sub 21°C.
- ▶ Nu treceți cablurile în jurul vreunei părți a corpului.
- ▶ Întotdeauna porniți echipamentul și apoi micșorați viteza în recipientul de amestecare. Asigurați-vă că recipientul de amestecare este fixat ferm în poziție pentru aceste operațiuni.
- ▶ Nu introduceți mâinile sau orice obiecte în reci-

ipientul de amestecare când amestecarea este în desfășurare.

- ▶ Purtați protecție pentru ochi.
- ▶ Este recomandat să purtați mănuși și ochelari de protecție în timpul operațiilor de amestecare. Cu toate acestea, este obligatoriu să purtați haine strânse pe corp.

SIGURANȚA LA VIBRAȚII

Echipamentul vibrează în timpul funcționării. Expunerea la vibrații repetată sau pe termen lung poate cauza vătămări fizice temporare sau permanente, mai ales la mâini, brațe și umeri.

PETRU REDUCEREA RISCULUI VĂTĂMĂRII ASOCIATE VIBRAȚIILOR:

- Mai întâi apelați la examinarea de către un doctor și apoi mergeți la controale medicale regulate pentru a vă asigura că problemele medicale nu sunt cauzate sau agravate de utilizarea echipamentului. Femeile gravide sau persoanele cu probleme de circulație la mâini, cu răni anterioare, tulburări ale sistemului nervos, diabet sau boala Reynaud nu ar trebui să utilizeze acest echipament. Dacă prezentați simptome aferente vibrațiilor (cum ar fi furnicături, amorțeală și degete albe sau albastre), apelați la sfatul medicului cât mai curând posibil.
- Acolo unde este posibil, utilizați echipamente cu vibrații scăzute.
- În fiecare zi de lucru faceți pauze în care să nu simțiți nicio vibrație.
- Țineți echipamentul cât mai ferm posibil (păștrând un control singur asupra acestuia). Lăsați echipamentul să ă opereze.

CONECTAREA LA SURSA DE ALIMENTARE

Asigurați-vă că informațiile privind alimentarea de pe plăcuța de identificare a echipamentului sunt compatibile cu alimentarea la care doriți să o conectați. Acest echipament face parte din Clasa II* și este proiectat să fie conectat la o sursă de alimentare detaliată pe plăcuța de identificare și compatibilă cu ștecherul livrat. Dacă este necesar un prelungitor, folosiți un prelungitor compatibil aprobat pentru acest echipament. Urmați toate instrucțiunile livrate cu prelungitorul.

*Izolație dublă: Acest produs nu necesită legare la pământ deoarece s-a aplicat izolație suplimentară la izolația de bază pentru a-l proteja de electroșocuri în caz de defectare a izolației de bază.

INSTRUCȚIUNI PRIVIND UTILIZAREA PRELUNGITOARELOR

- ▶ Asigurați-vă că prelungitorul dumneavoastră este în stare bună. La utilizarea unui prelungitor, asigurați-vă că acesta este destul de rezistent să suporte curentul consumat de unealta electrică. Un cablu subdimensionat va determina o cădere a tensiunii, cauzând pierderi de putere și supraîncălzire.
- ▶ Întotdeauna înlocuiți prelungitorul avariât sau trimiteți-l spre a fi reparat de o persoană calificată înainte de a-l utiliza.
- ▶ Protejați prelungitoarele de obiectele ascuțite, căldură excesivă și zone umede/cu igrasie.

- ▶ Utilizați un circuit electric separat pentru uneltele dumneavoastră. Acest circuit trebuie să fie protejată cu o siguranță cu decalaj. Anterior conectării la circuitul de alimentare, asigurați-vă că întrerupătorul se află în poziția OFF (oprit) și tensiunea electrică are aceeași valoare cu cea indicată pe plăcuța de identificare a motorului. Operarea la o tensiune mai scăzută va avaria motorul.

SPECIFICAȚIILE PRODUSULUI

UTILIZARE CONFORM DESTINAȚIEI

Acest echipament este o unitate de amestecare manuală pentru operațiuni de amestecare ușoare cu întrebuințări personale. Prin utilizarea unor echipamente de amestecare diverse, poate fi realizată o pregătire optimă a materialului pentru toate tipurile de vopsele casnice, amestecuri de ciment ușoare, substanțe de acoperire a pardoselilor cu auto-nivelare, mortare gata preparate, adezivi pentru gresie și materiale conexe. În general, recomandăm limitarea cantității pentru fiecare ciclu de amestecare la aproximativ 40 de litri, cu condiția să folosiți echipamentul nostru de amestecare recomandat. Nu este adecvat pentru scopuri profesionale. Acest echipament nu poate fi folosit pentru amestecarea ingredientelor alimentare. Echipamentul nu este adecvat pentru amestecarea materialelor care conțin pulbere de grafit, soluții clorhidrice sau îngrășământ natural lichid. Amestecarea acestor materiale poate deteriora sau distruge echipamentul.

DATE TEHNICE

| | |
|-----------------------|--------|
| Număr de identificare | 43 280 |
|-----------------------|--------|

| | |
|-------|-------------|
| Model | MX 850 PLUS |
|-------|-------------|

| | | |
|-------------------|---|---------|
| Tensiune nominală | V | 230-240 |
|-------------------|---|---------|

| | | |
|-----------|----|----|
| Frecvența | Hz | 50 |
|-----------|----|----|

| | | |
|-----------------|---|-----|
| Putere nominală | W | 850 |
|-----------------|---|-----|

| | | |
|--------------------------|-------------------|---------|
| Turație la mersul în gol | min ⁻¹ | 180-700 |
|--------------------------|-------------------|---------|

| | |
|------------------------------|-----|
| Sistem de prindere accesorii | M14 |
|------------------------------|-----|

| | | |
|--------------------------|------|--------|
| Dimensiunea accesoriului | Ø mm | 120x60 |
|--------------------------|------|--------|

| | | |
|----------|----|-----|
| Greutate | kg | 3,6 |
|----------|----|-----|

Valorile zgomotului emis au fost determinate conform EN 60745-1, EN 60745-2-1

Nivelul de zgomot evaluat A al mașinii este în mod normal de

| | | |
|-----------------------|-------|------|
| Nivel presiune sonoră | dB(A) | 87,4 |
|-----------------------|-------|------|

| | | |
|---------------------|-------|------|
| Nivel putere sonoră | dB(A) | 98,4 |
|---------------------|-------|------|

| | | |
|-----------------|----|---|
| Incertitudine K | dB | 3 |
|-----------------|----|---|

Valorile totale ale vibrațiilor ah (suma vectorială a trei direcții) și incertitudinea K au fost determinate conform EN 60745-1, EN 60745-2-1

Nivelul vibrațiilor:

| | | |
|-------------------|------------------|-------|
| a _{h,HD} | m/s ² | 1,916 |
| K | m/s ² | 1,5 |

IDENTIFICARE

1. Comutator pornire/oprire
2. Buton de blocare a comutatorului pornire/oprire
3. Rotiță pentru controlul vitezei
4. Ax de antrenare
5. Paletă de amestecare
6. Mâner auxiliar

MONTARE

Înainte oricăror intervenții asupra sculei electrice scoateți cablul de alimentare afară din priză.

SCHIMBAREA ACCESORIILOR

PALETĂ AGITATOARE CU FILET EXTERIOR M14

Înșurubați paleta agitatoare **5** în axul de antrenare **4**. Țineți în acest scop axul de antrenare **4** cu o cheie fixă și strângeți cu a doua cheie fixă paleta agitatoare **5**. Demontarea paletii agitatoare se desfășoară în ordine inversă a operațiilor.

PORNIRE/OPRIRE

Apăsați pentru punerea în funcțiune a sculei electrice întrerupătorul pornit/oprit **1** și țineți-l apăsat. Pentru fixarea întrerupătorului pornit/oprit **1** n poziție apăsată, acționați tasta de fixare **2**.

Pentru oprirea sculei electrice eliberați întrerupătorul pornit/oprit **1** respectiv, dacă acesta a fost blocat cu tasta de fixare **2**, apăsați scurt întrerupătorul pornit/oprit **1** și apoi eliberați-l din nou.

Pentru a economisi energie, țineți scula electrică pornită numai atunci când o folosiți.

INSTRUCȚIUNI DE LUCRU

▶ **Evitați stropiturile cu produsul de amestec.** În caz contrar puteți aluneca din cauza acestora și pierde controlul asupra sculei electrice.

▶ **Evitați folosirea sculei electrice în regim de lucru continuu cu turație redusă.** În caz contrar, motorul sculei electrice s-ar putea încălzi excesiv. Alegerea paletii agitatoare depinde de materialul de amestecat.

Pentru materiale cu vâscozitate scăzută, ca de exemplu vopsele de dispersie, lacuri, adezivi, masă de turnare, lapte de ciment, folosiți o paletă agitatoare cu elice pe stânga. În paleta agitatoare cu elice pe stânga, materialul este transportat de sus în jos. Paleta agitatoare este împinsă în sus. Materialele cu vâscozitate scăzu-

tă sunt amestecate cu stropire redusă.

Pentru materialele cu vâscozitate mare, ca de exemplu tencuială predozată, beton, ciment, șapă, material de șpăcluit, rășini epoxidice, folosiți o paletă agitatoare cu elice pe dreapta. În paleta agitatoare cu elice pe dreapta, materialul este transportat de jos în sus. Paleta agitatoare părinde în materialul de amestec. Materialele cu vâscozitate mare sunt amestecate optim.

Deplasați scula electrică în sus și în jos în timp lu-crului. După folosire curățați paleta agitatoare.

- ▶ **Depozitați scula electrică la loc sigur. Aveți grijă ca aceasta să nu se poată răsturna.** Altfel scula electrică se poate deteriora.

ÎNȚREȚINERE ȘI INSPECȚIE

- ▶ Mențineți curățenia echipamentului și instrumen-tului de amestecare.
- ▶ Componentele interne ale echipamentului trebuie protejate de particule străine. Când folosiți echipa-mentul, verificați întotdeauna ca fantele de venti-lație să nu fie acoperite.
- ▶ Întreținerea specială a echipamentului nu este ne-cesară, dar părțile predispuse la uzură (de exemplu perile din carbon) ar trebui verificate ocazional. În-treținerea sau reparațiile trebuie realizate doar de un centru de service autorizat.
- ▶ Folosiți doar piese de schimb originale.

PROTECȚIA MEDIULUI

Reciclați materiile prime în loc să le eliminați ca deșeurii. Aparatul, accesoriile și ambalajul trebuie sortate pentru reciclarea ecologică. Componente-le din plastic sunt etichetate pentru reciclarea pe categorii.

GARANȚIE

Acest produs este garantat în conformitate cu reglementările legale/specifice fiecărei țări, în vigoare la data achiziției de către primul utili-zator. Avariile care pot fi atribuite uzurii normale, supraîncălzirii sau manipularii necorespunzătoare vor fi excluse din garanție. În cazul unei revendicări, vă rugăm să trimiteți aparatul, complet asamblat, la distribuitorul dvs. sau la Centrul de service pentru aparate electrice.

MAGYAR

ÁLTALÁNOS MUNKAVÉDELMI SZABÁLYOK

FIGYELEM! Olvassa el az alábbi összes utasítást.

Az itt felsorolt utasítások elolvasásának elmu-lasztása áramütéshez, tűz keletkezéséhez és/vagy súlyos személyi sérüléshez vezethet. Az utasításokban említett „elektromos kisép” kife-jezés alatt mindenfajta hálózati áramról működ-tetett (vezetékes) vagy akkumulátorról működ-tetett (vezeték nélküli), gépi meghajtású szerszám értendő.

A MUNKAVÉGZÉS KÖRNYEZETE

- ▶ **Tartsa tisztán a munkaterületet, és gondosko-djon annak jó megvilágításáról.** A rendetlen, sötét munkaterület kihívja a sérülésveszélyt.
- ▶ **Tilos az elektromos kisépeket rob-banásveszélyes környezetben, azaz gyúlékony folyadékok, gázok vagy porok jelenlétében működtetni.** Az elektromos kisépek szikráznak, amitől könnyen meggyulladhat a por vagy gáz.
- ▶ **Az elektromos kisép működtetése közben tartsa távol a gyermekeket és bámészkodókat.** A figyelemelterelő tényezők hatására a gépkezelő könnyen elveszítheti uralmát a gép fölött.

ELEKTROMOS BIZTONSÁG

- ▶ **Az elektromos kisép csatlakozódugaszának bele kell illesnie a hálózati aljzatba. Tilos a cs-atlakozódugaszt bármilyen módon átalakítani.** A földelt elektromos kisépekhez nem szabad adaptert használni. Az átalakítatlan csatlakozó-dugaszok és hozzájuk illeszkedő hálózati aljzatok használatával csökkenthető az áramütésveszély.
- ▶ **Kerülje a földelt felületek – pl. csövek, hő-sugárzók, tűzhelyek és hűtőszekrények – testi érintését.** Ez emberi test földelése esetén fokozó-dik az áramütés kockázata.
- ▶ **Tilos az elektromos kisépet eső vagy ned-vesség hatásának kiténni.** Ha az elektromos kisép belsejébe víz kerül, az fokozza az áramütés veszélyét.
- ▶ **A csatlakozózsínorral nem szabad rosszul bánni. Tilos a gépet a csatlakozózsínórjánál fogva vinni vagy húzni, illetve a gépet a zsinór rángatásával leoldani a csatlakozóaljzatról. Óvja a csatlakozózsínórt a hőtől, az olajszen-nyeződéstől, az éles peremektől és a mozgó alkatrészek közelségétől.** A sérült vagy össze-gubancolódott csatlakozózsínór használata fokozza az áramütésveszélyt.
- ▶ **Elektromos kisépek kültérben történő üze-meltetéséhez csak kültéri használatra alkal-mas hosszabbító zsinórt szabad használni.** A kültéri használatra alkalmas hosszabbító zsinór alkalmazása csökkenti az áramütésveszélyt.

SZEMÉLYI BIZTONSÁG

Elektromos kisépek működtetése közben mindig legyen éber, figyeljen oda arra, amit csinál, és használja a józan esztét. Ne használ-jon elektromos kisépeket, ha fáradt, illetve amikor kábítószert, alkoholt vagy gyógyszert

hatása alatt áll. Elektromos kisgépek üzemeltetésekor egyetlen pillanatnyi figyelmetlenség is súlyos személyi sérüléshez vezethet.

- ▶ **Használjon védőfelszereléseket. Kisgépek használatakor mindig viseljen védőszemüveget.** A megfelelő körülmények között használt védőfelszerelések – úgymint porvédő maszk, csúszásmentes védőlábbeli, kemény védősisak vagy fülvédő – csökkenti a személyi sérülés kockázatát.
- ▶ **Kerülje az elektromos kisgép véletlenszerű beindítását.** A hálózathoz történő csatlakoztatás előtt győződjön meg a gép kikapcsolt állapotáról. Ha újjával a kapcsolón vízzi az elektromos kisgépet egyik helyről a másikra, vagy a kapcsoló BE állásban csatlakoztatja a hálózati aljzathoz, könnyen balesetet szenvedhet.
- ▶ **Mielőtt bekapcsolná az elektromos kisgépet, távolítsa el belőle a beállító és csavarkulcsokat.** Ha egy csavarkulcs valamelyik forgó alkatrészhez erősítve benne marad az elektromos kisgépben, az személyi sérüléshez vezethet.
- ▶ **Ne nyújtózzon túl messzire. Mindig ügyeljen arra, hogy szilárd alapon álljon, és megőrizhesse az egyensúlyát.** Ezáltal váratlan helyzetekben könnyebben uralma alatt tarthatja az elektromos kisgépet.
- ▶ **Viseljen megfelelő ruházatot. Nem szabad bő ruhát vagy ékszereket viselni.** Ügyeljen arra, hogy a haja, ruházata és kesztyűje ne kerüljön a mozgó alkatrészek közelébe. A bő ruha, ékszer vagy hosszú haj könnyen beakadhat a mozgó alkatrészek közé.
- ▶ **Ha a gép fel van szerelve porelcsívó vagy porleválasztó berendezés csatlakoztatására szolgáló csöccsonkkal, gondoskodjon ilyen berendezés csatlakoztatásáról és rendeltetészerű használatáról.** Az ilyen eszközök használata mérsékeli a porral kapcsolatos veszélyeket.

AZ ELEKTROMOS KISGÉP HASZNÁLATA ÉS KARBANTARTÁSA

- ▶ **Ne erőltesse az elektromos kisgépet. Mindig a konkrét alkalmazásnak megfelelő elektromos kisgépet válassza.** A rendeltetészerű sebességgel használt és az alkalmazásnak megfelelően kiválasztott elektromos kisgép jobban és biztonságosabban végzi el a munkafeladatot.
- ▶ **Nem szabad használni azt az elektromos kisgépet, amelyet a kapcsolója nem képes ki- és bekapcsolni.** A kapcsolójával nem vezérelhető elektromos kisgép használata veszélyes. Az ilyen kisgépet meg kell javíttatni.
- ▶ **Mielőtt az elektromos kisgépén bármiféle be szabályozást végezne, tartozékokat cserélne benne vagy használaton kívül helyezné, húzza ki a gép csatlakozósínórját a hálózati aljzathoz és/vagy vegye ki az akkumulátoregységet a gépből.** Ezek a biztonsági óvintézkedések csökkentik az elektromos kisgép véletlenszerű beindításának kockázatát.
- ▶ **A használaton kívüli elektromos kisgépeket tartsa gyermekek számára hozzáférhetetlen helyen, és ne engedje olyan személyeknek használni, akik a gépet vagy ezeket az**

utasításokat nem ismerik. Avatatlan kezekben az elektromos kisgépek veszélyesek.

- ▶ **Gondosan tartsa karban az elektromos kisgépeket.** Ellenőrizze a mozgó alkatrészek helyzet-beállítását és akadálytalan mozgását; ellenőrizze, hogy nincs-e törött alkatrész; továbbá ellenőrizzen minden olyan körülményt, amely befolyásolhatja az elektromos kisgép működését. Használatbavétel előtt javíttassa meg a sérült elektromos kisgépet. Az elektromos kisgépek elégtelen karbantartása számos balesetet okoz.
- ▶ **Tartsa a vágásra szolgáló szerszámokat és gépeket megélezve és tisztán.** A megfelelően karbantartott, éles vágóélekkel rendelkező vágóberendezések használatakor kisebb a szerszám elakadásának valószínűsége, és könnyebb irányítani a gépet.
- ▶ **Az elektromos kisgépet, annak tartozékait és szerszámait mindig a jelen utasításokkal összhangban és az adott géptípus rendeltetésének megfelelő módon használja, figyelembe véve a munkavégzési körülményeket és az elvégzendő munkafeladatot is.** Az elektromos kisgép nem rendeltetészerű felhasználása veszélyhelyzetek kialakulását eredményezheti.

JAVÍTÁS

- ▶ **Elektromos kisgépeit mindig szakemberrel, és kizárólag az eredetivel azonos típusú cse-realkatrészek felhasználásával javíttassa.** Ez biztosítja az elektromos kisgépek biztonságos voltának megőrzését.

GÉP-SPECIFIKUS BIZTONSÁGI FIGYELMEZTETÉSEK

- ▶ **Olyan művelet végrehajtása közben, amelynél a tartozék érintkezhet saját vezetékével, fogja meg az elektromos szerszámot a szigetelt megfogó felületeknél.** A feszültség alatt álló vezetékkel érintkező tartozék levágása az elektromos kéziszerszám szabadon maradt fémrészeit feszültség alá helyezheti, és áramütést okozhat a kezelőnek.
- ▶ **Az elakadás után azonnal kapcsolja ki az elektromos szerszámot. Készüljön fel a nagy reakciónyomatra, amely visszarúgást okozhat.**
- ▶ **Ne keverjen ételt.** Az elektromos szerszámokat és tartozékaikat nem élelmiszer-feldolgozásra tervezték.
- ▶ **Tartsa távol a vezetéket a munkaterülettől. A zsinórt összekeverheti a keverő lapátja.**
- ▶ **A keverőedénynek alkalmasnak kell lennie a keverésre és biztonságosan kell állnia.** A nem megfelelően rögzített tároló ellenőrizhetetlenül mozoghat.
- ▶ **Ügyeljen arra, hogy folyadék ne fröccsenjen az elektromos készülék házába.** Az elektromos szerszámba behatolt folyadék károsodást okozhat és áramütést okozhat.
- ▶ **Kövess a keverendő anyag anyagbiztonsági adatlapján található utasításokat és figyelmeztetéseket.** A keverendő anyag káros lehet.

- ▶ **Áramsűnet esetén a be / ki kapcsoló megnyomásával engedje el a reteszelő kapcsolót.** Ez megakadályozza, hogy az elektromos kéziszerszám akaratlanul újrainduljon (sérülésveszély).
- ▶ **Ne használja az elektromos szerszámot állványban.**

További utasítások a biztonság és a balesetek megelőzése érdekében:

- ▶ Ellenőrizze, hogy az adattáblán megadott áramfeszültség megegyezik-e a tápfeszültséggel.
- ▶ Ne használja a készüléket robbanásveszélyes környezetben. Ne keverjen olyan oldószereket vagy oldószert tartalmazó anyagokat, amelyek lobbanáspontja 21°C alatt van.
- ▶ Ne vezesse a kábeleket a test egyetlen része körül sem.
- ▶ A készüléket mindig a keverőtartályban kell bekapcsolni és lelassítani. Győződjön meg arról, hogy a keverőedény szilárdan van rögzítve a műveletekhez.
- ▶ Ne tegye kezét vagy dolgait a keverőtartályba, amikor a keverés folyamatban van.
- ▶ Viseljen fülvédőt.
- ▶ A keverési műveletek során tanácsos kesztyűt és védőszemüveget viselni. Szorosan illeszkedő öltözék viselése azonban kötelező.

REZGÉSBIZTONSÁG

Ez az eszköz használat közben rezeg. Ismételt vagy tartós rázkódás átmeneti vagy tartós fizikai sérülést okozhat, különösen a kéz, a kar és a váll.

A REZGÉSEL KAPCSOLATOS KÁROK KOCKÁZATÁNAK CSÖKKENTÉSE:

- Először orvosnak kell megvizsgálnia, majd rendszeresen ellenőriznie kell, hogy megbizonyosodjon arról, hogy az orvosi problémák nem okoznak vagy súlyosbodnak a használat miatt. Terhes nők vagy olyan emberek, akiknek károsodott a kéz vérkeringése, korábban kézcsőrültek, idegrendszeri rendellenességek, cukorbetegség vagy Raynaud-kór nem használhatják ezt az eszközt. Ha bármilyen rezgéssel kapcsolatos tünetet érez (például bizsergés, zsibbadás, fehér vagy kék ujjak), a lehető leghamarabb forduljon orvoshoz.
- Válasszon a legkisebb rezgésű szerszámokat.
- Minden munkanapon tartson rezgésmentes szüneteket.
- A szerszámot a lehető legkönnyebben fogja meg (a biztonságos irányítás mellett is). Hagyja, hogy az eszköz elvégezze a munkát.

SATLAKOZÁS A TÁPEGYSÉGHEZ

Győződjön meg arról, hogy a készülék minősítő tábláján található tápegység-információk kompatibilisek-e azzal a tápegységgel, amelyhez csatlakoztatni kívánja.

Ez a készülék II. osztályú*, és úgy tervezték, hogy a minősítési címkén részletezett és a csatlakoztatott csatlakozóval kompatibilis tápegységhez csatlakozik. Ha hosszabbító vezetékre van szükség, használjon jóváhagyott és kompatibilis, a

készülékhez minősített vezetéket. Kövesse a hosszabbítóhoz mellékelt összes utasítást.

*Kettős szigetelés: Ez a termék nem igényel földkötést, mivel az alapszigetelés megbíbasodása esetén kiegészítő szigetelést alkalmaznak az áramütés elleni védelem érdekében.

ÚTMUTATÓ A HOSSZABBÍTÓK HASZNÁLATÁHOZ

- ▶ Győződjön meg róla, hogy a hosszabbítószínőr jó állapotban van. Győződjön meg róla, hogy olyan súlyú hosszabbítót használ, ami képes továbbítani a termék által felvett áramot. Az alumíniumozott hosszabbító feszültségés fog okozni, ami áramvesztéseget és túlmelegedést fog okozni.
- ▶ Mindig cserélje ki a rongálódott hosszabbítószínőrt, vagy javíttassa meg szakavatott személlyel, mielőtt használja.
- ▶ Védje a hosszabbítóját az éles tárgyaktól, túlzott hőtől és nedves helyektől.
- ▶ Használjon elkülönített áramkört a gépéhez. Ezt az áramkört védje megfelelő késleltetéses biztosítékkal. Mielőtt rákapcsolja a motort az áramra, győződjön meg arról, hogy a kapcsoló OFF pozícióban van, és a névleges feszültség azonos a motor adattábláján lévővel. Ha alacsonyabb feszültségen hajtja a motort, az kárt okozhat benne.

TERMÉKSPECIFIKÁCIÓK

RENDELTESSZERŰ HASZNÁLAT

Ez a gépkézi keverőegység a Do-it-yourself célú könnyű keverési műveletekhez. Különböző keverőszerszámok alkalmazásával optimális anyag-előkészítés érhető el minden típusú házfestékhez, könnyű cementkeverékhez, önterülő padlóbevonathoz, „readymix” habarcschoz, cserépragasztóhoz és a kapcsolódó anyagokhoz. Általában azt javasoljuk, hogy az egyes keverési ciklusok mennyiségét kb. 40 literre korlátozzuk, biztosítva az ajánlott keverőszerszám használatát. Nem alkalmas szakmai célokra. Ez a gép nem használható élelmiszerkeverésére. A gép nem alkalmas grafitport, sósavoldatokat vagy folyékony trágyát tartalmazó anyagok keverésére. Az ilyen anyagok keverése károsíthatja vagy tönkretelheti a gépet.

MŰSZAKI ADATOK

| Cikkszám | 43 280 | |
|--------------------------|-------------------|---------|
| Modell | MX 850 PLUS | |
| Névleges feszültség | V | 230-240 |
| Frekvencia | Hz | 50 |
| Névleges teljesítmény | W | 850 |
| Üresjárat sebesség | min ⁻¹ | 180-700 |
| Szerszám tartó | M14 | |
| Tartozék mérete (átmérő) | Ø mm | 120x600 |
| Tömeg | kg | 3,6 |

Hangkibocsátási értékek (EN 60745-1, EN 60745-2-1 által meghatározva)

Tipikus A-súlyozású zajszintek:

| | | |
|-----------------------|-------|------|
| Hangnyomósszint | dB(A) | 87,4 |
| Hangteljesítményszint | dB(A) | 98,4 |
| K bizonytalanság | dB | 3 |

Összesített rezgésértékek ah (háromtengelyű vektorösszeg) és K bizonytalanság (EN 60745-1, EN 60745-2-1 által meghatározva)**Rezgési összérték:**

| | | |
|------------|---------|-------|
| $a_{h,HD}$ | m/s^2 | 1,916 |
| K | m/s^2 | 1,5 |

AZONOSÍTÁS

1. BE / Ki kapcsoló
2. Biztonsági gomb a Be / Ki kapcsolóhoz
3. Sebességszabályozó kerék
4. Orsómeghajtó
5. Keverő lapát
6. Segédfogantyú

ÖSSZESZERELÉS

A gépen végzett bármilyen munka előtt húzza ki a hálózati csatlakozót.

AZ ESZKÖZ MÓDOSÍTÁSA**KEVERŐ LAPÁT APA SZÁLLAL, M14 MÉRET**

Csavarja be a keverő lapátot 5 a meghajtóorsóba 4. Ehhez tartsa meg a meghajtó orsót 4 egy nyitott csavarkulccsal, és egy második nyitott csavarkulccsal húzza meg a keverő lapátot 5. A keverő lapát fordított sorrendben szétszerelhető.

BE- ÉS KIKAPCSOLÁS

A gép beindításához nyomja meg a Be / Ki kapcsolót 1 és tartsa lenyomva. Nyomja meg a reteszelő gombot 2 a megnyomott be / ki kapcsoló 1 reteszeléséhez.

A gép kikapcsolásához engedje el az be- / kikapcsolót 1, vagy ha a zárógombbal 2 rögzítve van, nyomja meg röviden a be- / kikapcsolót 1, majd engedje el. Az energiatakarékoság érdekében csak akkor kapcsolja be az elektromos szerszámot, ha azt használja.

MUNKATANÁCSOK

- ▶ **Kerülje a fröccsenést a keverendő anyag körül.** Ellenkező esetben megcsúszhat és elveszítheti az irányítást az elektromos kéziszerszám felett.
- ▶ **Kerülje az elektromos szerszám folyamatos működését csökkentett sebességgel.** Ellenkező esetben az elektromos szerszám motorja túlmelegedhet.
A keverő lapát kiválasztása a keverendő anyagtól függ.
Kis viszkozitású anyagoknál, pl. emulziós festék, lakkok, ragasztó, fugázó vegyület, cementtrág-ya, használjon bal oldali spirállal ellátott ke-

verőlapátot. Az anyagot fentről lefelé mozgattuk egy keverő lapátban, bal oldali spirállal. A keverő lapátot felfelé toljuk. Az alacsony viszkozitású anyagokat úgy keverjük össze, hogy az minimalizálja a fröccsenést.

Nagy viszkozitású anyagokhoz, pl. gipsz, beton, cement, esztrich, töltőanyag, epoxigyanta, használjon jobb oldali spirállal ellátott keverőlapátot. Az anyagot alulról felfelé mozgattuk egy keverő lapátban, jobb oldali spirállal. A keverőlapát bedolgozza magát a keverékbe. A nagy viszkozitású anyagokat alaposan összekeverjük. Keverés közben mozgassa az elektromos szerszámot felfelé és lefelé.

Használat után tisztítsa meg a keverőlapátot.

- ▶ **Az elektromos szerszámot biztonságos helyen tárolja.** Ügyeljen arra, hogy ne borulhasson fel. Ellenkező esetben a gép megsérülhet.

KARBANTARTÁS ÉS ELLENŐRZÉS

- ▶ Tartsa tisztán a gépet és a keverőszerszámot.
- ▶ A gép belső alkatrészeit idegen részecskéktől szabadon kell tartani. A gép használata során mindig ellenőrizze, hogy a szellőzőnyílások nincsenek-e eltakarva.
- ▶ A gép különleges karbantartása nem szükséges, azonban a kopó alkatrészeket (pl. szénkefék) időnként ellenőrizni kell. Karbantartást vagy javítást csak hivatalos szerviz végezhet.
- ▶ Csak eredeti alkatrészeket használjon.

KÖRNYEZETVÉDELME

Hulladékként történő ártalmatlanítás helyett újrahasznosítsa az alapanyagokat. A gépet, a tartozékokat és a csomagolásokat a környezetbarát újrahasznosítás érdekében válogatni kell. A műanyag alkatrészeket kategorizált újrahasznosítás céljából címkével látták el.

GARANCIA

Erre a termékre az első felhasználó vásárlásának napjától hatályos törvényi / országspecifikus előírásoknak megfelelően van garancia. A normál kopásnak, a túlterhelésnek vagy a szakszerűtlen kezelésnek tulajdonítható károk nem tartoznak a garancia hatálya alá. Igény esetén küldje el a gépet teljesen összeszerelve a kereskedőhöz vagy az elektromos szerszámok szervizközpontjához.chine, completely assembled, to your dealer or the service Centre for electric power tools.

БЪЛГАРСКИ

ОБЩИ УКАЗАНИЯ ЗА БЕЗОПАСНА РАБОТА

ВНИМАНИЕ! Прочетете внимателно всички указания. Неспазването на приведените по-долу указания може да доведе до токов удар, пожар и/или тежки травми.

Съхранявайте тези указания на сигурно място. Използваният по-долу термин «електроинструмент» се отнася до захранвани от електрическата мрежа електроинструменти (със хранващ кабел) и до захранвани от акумулаторна батерия електроинструменти (без хранващ кабел).

БЕЗОПАСНОСТ НА РАБОТНОТО МЯСТО

- ▶ **Поддържайте работното си място чисто и добре осветено.** Безпорядъкът и недостатъчното осветление могат да спомогнат за възникването на трудова злополука.
- ▶ **Не работете с електроинструмента в среда с повишена опасност от възникване на експлозия, в близост до леснозапалими течности, газове или прахообразни материали.** По време на работа в електроинструментите се отделят искри, които могат да възпламенят прахообразни материали или пари.
- ▶ **Дръжте деца и странични лица на безопасно разстояние, докато работите с електроинструмента.** Ако вниманието Ви бъде отклонено, може да загубите контрола над електроинструмента.

БЕЗОПАСНОСТ ПРИ РАБОТА С ЕЛЕКТРИЧЕСКИ ТОК

- ▶ **Щепселът на електроинструмента трябва да е подходящ за ползвания контакт. В никакъв случай не се допуска изменение на конструкцията на щепсела.** Когато работите със занулен електроуред, не използвайте адаптери за щепсела. Ползването на оригинални щепсели и контакти намалява риска от възникване на токов удар.
- ▶ **Избягвайте допира на тялото Ви до заземени тела, напр. тръби, отоплителни уреди, пещи и хладилници.** Когато тялото Ви е заземено, рискът от възникване на токов удар е по-голям.
- ▶ **Предпазвайте електроинструмента си от дъжд и влага.** Проникването на вода в електроинструмента повишава опасността от токов удар.
- ▶ **Не използвайте хранващия кабел за цели, за които той не е предвиден, напр. за да носите електроинструмента за кабела или да извадите щепсела от контакта.** Предпазвайте кабела от нагряване, омасляване, допир до остри ръбове или до подвижни звена на машини. Повредени или усукани кабели увеличават риска от възникване на токов удар.
- ▶ **Когато работите с електроинструмент навън, използвайте само удължителни**

кабели, подходящи за работа на открито. Използването на удължител, предназначен за работа на открито, намалява риска от възникване на токов удар.

- ▶ **Ако се налага използването на електроинструмента във влажна среда, използвайте предпазен прекъсвач за утечни токове.** Използването на предпазен прекъсвач за утечни токове намалява опасността от възникване на токов удар.

БЕЗОПАСЕН НАЧИН НА РАБОТА

- ▶ **Бъдете концентрирани, следете внимателно действията си и постъпвайте предпазливо и разумно. Не използвайте електроинструмента, когато сте уморени или под влиянието на наркотични вещества, алкохол или упойващи лекарства.** Един миг разсеяност при работа с електроинструмент може да има за последствие изключително тежки наранявания.
- ▶ **Работете с предпазващо работно облекло и винаги с предпазни очила.** Носенето на подходящи за ползвания електроинструмент и извършваната дейност лични предпазни средства, като дихателна маска, здрави плътнозатворени обувки със стабилен грайфер, защитна каска или шумозаглушители (антифони), намалява риска от възникване на трудова злополука.
- ▶ **Избягвайте опасността от включване на електроинструмента по невнимание. Преди да включите щепсела в хранващата мрежа или да поставите акумулаторната батерия, се уверявайте, че пусковият прекъсвач е в положение «изключено».** Ако, когато носите електроинструмента, държите пръста си върху пусковия прекъсвач, или ако подавате хранващо напрежение на електроинструмента, когато е включен, съществува опасност от възникване на трудова злополука.
- ▶ **Преди да включите електроинструмента, се уверявайте, че сте отстранили от него всички помощни инструменти и гаечни ключове.** Помощен инструмент, забравен на въртящо се звено, може да причини травми.
- ▶ **Избягвайте неестествените положения на тялото. Работете в стабилно положение на тялото и във всеки момент поддържайте равновесие.** Така ще можете да контролирате електроинструмента по-добре и побезопасно, ако възникне неочаквана ситуация.
- ▶ **Работете с подходящо облекло. Не работете с широки дрехи или украшения.** Дръжте косата си, дрехите и ръкавици на безопасно разстояние от въртящи се звена на електроинструментите. Широкият дрехи, украшенията, дългите коси могат да бъдат захванати и увлечени от въртящи се звена.

ГРИЖЛИВО ОТНОШЕНИЕ КЪМ ЕЛЕКТРОИНСТРУМЕНТИТЕ

- ▶ **Не претоварвайте електроинструмента. Използвайте електроинструментите**

само съобразно тяхното предназначение. Ще работите по-добре и по-безопасно, когато използвате подходящия електроинструмент в зададения от производителя диапазон на натоварване.

- ▶ **Не използвайте електроинструмент, чиито пусков прекъсвач е повреден.** Електроинструмент, който не може да бъде изключван и включван по предвидения от производителя начин, е опасен и трябва да бъде ремонтиран.
- ▶ **Преди да промените настройките на електроинструмента, да замените работни инструменти и допълнителни приспособления, както и когато продължително време няма да използвате електроинструмента, изключвайте щепсела от захранващата мрежа и/или изваждайте акумулаторната батерия.** Тази мярка премахва опасността от заедствие на електроинструмента по невнимание.
- ▶ **Съхранявайте електроинструментите на места, където не могат да бъдат достигнати от деца. Не допускайте те да бъдат използвани от лица, които не са запознати с начина на работа с тях и не са прочели тези инструкции.** Когато са в ръцете на неопитни потребители, електроинструментите могат да бъдат изключително опасни.
- ▶ **Поддържайте електроинструментите си грижливо.** Проверявайте дали подвижните звена функционират безукорно, дали не заклинват, дали има счупени или повредени детайли, които нарушават или изменят функциите на електроинструмента. Преди да използвате електроинструмента, се погрижете повредените детайли да бъдат ремонтирани. Много от трудовите злополуки се дължат на недобре поддържани електроинструменти и уреди.
- ▶ **Използвайте електроинструментите, допълнителните приспособления, работните инструменти и т.н., съобразно инструкциите на производителя.** При това се съобразявайте и с конкретните работни условия и операции, които трябва да изпълните. Използването на електроинструменти за различни от предвидените от производителя приложения повишава опасността от възникване на трудови злополуки.

ПОДДЪРЖАНЕ

Допускайте ремонтът на електроинструментите Ви да се извършва само от квалифицирани специалисти и само с използването на оригинални резервни части. По този начин се гарантира съхраняване на безопасността на електроинструмента.

Указания за безопасна работа, специфични за закупения от Вас електроинструмент

- ▶ **Когато съществува опасност по време на работа работният инструмент да засегне скрити под повърхността проводници под напрежение или захранващия кабел,**

захващайте електроинструмента само до изолираните ръкохватки. При контакт с проводници под напрежение то може да се предаде на металните елементи на електроинструмента и това да предизвика токов удар.

- ▶ **Ако работният инструмент се заклини, незабавно изключете електроинструмента. Бъдете подготвени за възникването на големи реакционни моменти, които предизвикват откат.**
- ▶ **Не използвайте електроинструмента за бъркане на хранителни продукти.** Нашите електроинструменти и принадлежностите им не са проектирани за обработване на хранителни продукти.
- ▶ **Дръжте захранващия кабел на безопасно разстояние от зоната на работа.** Кабелът може да бъде увлечен от бъркалката.
- ▶ **Съдът, в който бъркате, трябва да е подходящ за целта и да стои сигурно и стабилно.** Неподходящо осигурен съд може да започне да се премества неконтролирано.
- ▶ **Уверете се, че по корпуса на попадат пръски от разбъркваната течност.** Проникваща в електроинструмента течност може да предизвика увреждането му и/или токов удар.
- ▶ **Спазвайте указанията и предупрежденията в придружаващата разбърквания материал листовка.** Възможно е разбъркваният материал да е вреден за здравето.
- ▶ **При прекъсване на електрическото захранване освобождавайте застопорен пускови прекъсвач, като го натиснете краткотрайно.** Така се предотвратява неконтролираното включване на електроинструмента (опасност от нараняване).
- ▶ **Не използвайте електроинструмента, захванат в стенд.**

Допълнителни инструкции за безопасност и предотвратяване на инциденти:

- ▶ Уверете се, че напрежението, указано на фирмената табелка, отговаря на захранващото напрежение.
- ▶ Не работете с устройството в среда с потенциално експлозивна атмосфера. Не смесвайте разреждатели или субстанции, съдържащи разреждатели, чиято точка на възпламеняване е под 21°C.
- ▶ Не омотавайте кабелите около части на тялото.
- ▶ Устройството винаги трябва да се стартира и забавя в съда за смесване. Уверете се, че съдът за смесване е добре закрепен на място за тези операции.
- ▶ Не пхайте ръце или предмети в съда за смесване, докато се извършва смесване.
- ▶ Носете антифони.
- ▶ Препоръчително е да носите ръкавици и предпазни очила при дейности по смесване. Въпреки това е задължително да носите плътни прилягащи дрехи.

ВИБРАЦИОННА БЕЗОПАСНОСТ

По време на работа този инструмент вибрира. Повтарящото се или дълготрайното излагане на вибрации може да причини временно или постоянно физическо нараняване, особено на пръстите, ръцете и раменете.

ЗА ДА СЕ НАМАЛИ РИСКА ОТ НАРАНЯВАНЕ, СВЪРЗАНО С ВИБРАЦИИТЕ:

- Първо, трябва да бъдете прегледани от лекар и след това да преминавате редовни медицински прегледи, които да гарантират, че медицинските проблеми не се причиняват или влошават от работата с инструмента. С този инструмент не трябва да работят бременни жени и хора, които имат нарушено кръвообращение на ръцете, минали наранявания на ръцете, нарушения на нервната система, диабет или болест на Рейно. Ако усетите някакви симптоми, свързани с вибрациите (като изтръпване, скованост, побелели или посинели пръсти), потърсете лекарска помощ възможно най-скоро.
- Използвайте инструментите на най-ниската вибрация, когато имате избор.
- Правете си почивки без вибрации всеки работен ден.
- Не стискайте силно инструмента, докато го държите, ако е възможно (като същевременно не трябва да губите контрол върху инструмента). Оставете инструмента да работи.

СВЪРЗАВАНЕ КЪМ ЕЛЕКТРИЧЕСКАТА МРЕЖА

Уверете се, че информацията за захранването на табелката с данни за номиналната мощност на машината е съвместима с електрозахранването, към което възнамерявате да я свържете. Този уред е Клас II* и е предназначен за свързване към захранване, съответстващо на описаното на табелката и съвместимо с монтирания щепсел. Ако е необходим удължител, използвайте одобрен и съвместим кабел, предназначен за характеристиките на този уред. Следвайте инструкциите, предоставени с удължителя.

* Двойна изолация: Този продукт не изисква заземяване, тъй като към основната изолация е приложена допълнителна изолация, за да се осигури защита от токов удар в случай на повреда на основната изолация.

УКАЗАНИЯ ЗА ИЗПОЛЗВАНЕ НА УДЪЛЖИТЕЛНИ КАБЕЛИ

- ▶ Уверете се, че вашият удължителен кабел е в добро състояние. Когато използвате удължителен кабел, не забравяйте да използвате достатъчно тежък кабел, който да може да понесе електричеството, от което ще се захранва вашият продукт. Кабел с по-малка дължина ще причини спад в мрежовото напрежение, което ще доведе до загуба на мощност и прегряване.
- ▶ Уверете се, че вашият удължителен кабел е правилно свързан и е в добро състояние. Винаги подменяйте повредения удължителен кабел или осигурявайте поправянето му от квалифицирано лице, преди да го използвате.

- ▶ Предпазвайте удължителните кабели от остри предмети, прекомерна топлина и мокри/влажни зони.
- ▶ Използвайте отделна електрическа верига за вашите инструменти. Тази верига трябва да бъде защитена с подходящ предпазител със забавено действие. Преди да свържете мотора към захранващия кабел, се уверете, че ключът е в положение ИЗКЛ. и че електрическото напрежение е също като напрежението, отпечатано на табелката на двигателя. Работата с по-ниско напрежение ще повреди мотора.

СПЕЦИФИКАЦИИ НА ПРОДУКТА ПРЕДНАЗНАЧЕНИЕ НА ЕЛЕКТРОИНСТРУМЕНТА

Машината е ръчен миксер за леки дейности по смесване за домашна употреба. Чрез използването на различни инструменти за смесване може да се постигне оптимална подготовка на материала за домашни бои, леки циментови смеси, самонивелираща се замазка, готови хоросанови смеси, лепила за теракота и подобни материали. По принцип препоръчваме да ограничите количеството за всеки цикъл на смесване до около 40 литра, когато използвате препоръчания от нас инструмент за смесване. Не е подходящ за професионални цели. Машината не трябва да се използва за смесване на хранителни продукти. Машината не е подходяща за смесване на материали, съдържащи графитен прах, хлороводородни разтвори или течен тор. Смесването на подобни материали може да повреди или разруши машината.

| ТЕХНИЧЕСКИ ДАННИ | | |
|---|-------------------|---------|
| Каталожен номер | 43 280 | |
| Модел | MX 850 PLUS | |
| Номинално напрежение | V | 230-240 |
| Честота | Hz | 50 |
| Номинална консумирана мощност | W | 850 |
| Скорост на въртене на празен ход | min ⁻¹ | 180-700 |
| Гнездо за работен инструмент | M14 | |
| Размер на аксесоара | Ø mm | 120x600 |
| Тегло | kg | 3,6 |
| Стойностите на излъчвания шум са определени съгласно EN 60745-1, EN 60745-2-1 | | |
| Равнището A на излъчвания шум обикновено е | | |
| Равнище на звуковото налягане | dB(A) | 87,4 |
| Мощност на звука | dB(A) | 98,4 |
| Неопределеност K | dB | 3 |

Пълната стойност на вибрациите a_h (векторната сума по трите направления) и неопределеността K са определени съгласно EN 60745-1, EN 60745-2-1

Ниво на вибрации:

| | | |
|------------|---------|-------|
| $a_{h,HD}$ | m/s^2 | 1,916 |
| K | m/s^2 | 1,5 |

ИДЕНТИФИКАЦИЯ

1. Ключ за ВКЛ./ИЗКЛ.
2. Бутон за заключване на ключа за вкл./изкл.
3. Колело за управление на скоростта
4. Задвижващ вал
5. Перка на миксера
6. Спомагателна дръжка

МОНТИРАНЕ

Преди извършване на каквито и да е дейности по електроинструмента изключвайте щепсела от захранващата мрежа.

СМЯНА НА РАБОТНИЯ ИНСТРУМЕНТ

БЪРКАЛКА С ОПАШКА С ВЪНШНА РЕЗБА M14

Навийте бъркалката **5** на задвижващия вал **4**. За целта захванете задвижващия вал **4** с гаечен ключ, и с втори гаечен ключ затегнете бъркалката **5**. Демонтирането на бъркалката се извършва в обратна последователност.

ВКЛЮЧВАНЕ И ИЗКЛЮЧВАНЕ

За включване на електроинструмента натиснете и задръжте пусковия прекъсвач **1**. За застопоряване на натиснатия пусков прекъсвач **1** натиснете бутона **2**.

За изключване на електроинструмента отпуснете пусковия прекъсвач **1**, съответно ако е застопорен с бутона **2**, първо натиснете краткотрайно и след това отпуснете пусковия прекъсвач **1**. За да пестите енергия, дръжте електроинструмента включен само когато го ползвате.

УКАЗАНИЯ ЗА РАБОТА

- ▶ **Избягвайте разпръскването на сместа.** В противен случай може да се подхлъзнете и да загубите контрол над електроинструмента.
- ▶ **Избягвайте продължителна работа на електроинструмента с ниска скорост на въртене.** В противен случай електродвигателят на електроинструмента може да се прегрее. Изборът на бъркалката зависи от разбърквания материал. За материали с малък вискозитет, напр. дисперсионни бои, лакове, лепила, запълващи маси, циментови замазки използвайте бъркалка с лява посока на спиралата. При бъркалки с лява посока на спиралата разбъркваният материал се изтласква отгоре надолу. Бъркалката

се изтласква нагоре. Така материали с малък вискозитет се разбъркват без пръскане. За материали с голям вискозитет, напр. декоративни замазки, бетон, цимент, подови замазки, мазилка, епоксидна смола използвайте бъркалка с дясна посока на спиралата. При бъркалки с дясна посока на спиралата разбъркваният материал се изтласква отдолу нагоре. Бъркалката потъва в разбърквания материал. Така разбъркването на материали с голям вискозитет е оптимално.

По време на работа придвижвайте електроинструмента нагоре и надолу. След използване почиствайте бъркалката.

- ▶ **Съхранявайте електроинструмента на сигурно място. Уверявайте се, че няма опасност да падне.** В противен случай електроинструментът може да бъде повреден.

ПОДДРЪЖКА И ИНСПЕКЦИЯ

- ▶ Дръжте машината и инструмента за смесване чисти.
- ▶ Вътрешните компоненти на машината трябва да се пазят от външни частици. Когато използвате машината, винаги проверявайте дали отворите за вентилация не са закрити.
- ▶ Не е необходима специална поддръжка на машината, въпреки това износващи се части (напр. графитни четки) трябва да се проверяват регулярно. Поддръжката или ремонтите трябва да се извършват от оторизиран сервизен център.
- ▶ Използвайте само оригинални резервни части.

ЗАЩИТА НА ОКОЛНАТА СРЕДА

Рециклирайте суровините, вместо да ги изхвърляте като отпадъци. Машината, аксесоарите и опаковката трябва да бъдат сортирани за екологично рециклиране. Пластмасовите компоненти са етикетирани за категоризирано рециклиране.

ГАРАНЦИЯ

Този продукт е гарантиран в съответствие със законите/специфичните за страната разпоредби в сила от датата на закупуване от първия потребител. Щетите, причинени от нормално износване, претоварване или неправилно боравене, ще бъдат изключени от гаранцията. В случай на рекламация, моля, изпратете машината напълно сглобена на вашия дилър или сервизен център за електрически инструменти.

LIETUVIŲ K.

BENDRIEJI ELEKTRINIŲ ĮRANKIŲ SAUGOS ĮSPĖJIMAI

ĮSPĖJIMAI! Perskaitykite visus saugos įspėjimus ir visas instrukcijas. Nesilaikant įspėjimų ir instrukcijų, gali atsirasti elektros smūgis, gaisras ir (arba) sunkūs sužalojimai.

Išsaugokite visus įspėjimus ir instrukcijas, kad galėtumėte juos peržiūrėti ateityje. Terminas "elektrinis įrankis" įspėjimuose reiškia jūsų su elektros tinklu valdomą (laidinį) maitinimo įrankį arba baterijomis valdomą (belaidį) elektrinį įrankį.

DARBO SRITIS

- ▶ **Laikykite darbo vietą švarią ir gerai apšviestą.** Netvarkingos ar tamsios vietos kviečia į nelaimingus atsitikimus.
- ▶ **Nenaudokite elektrinių įrankių sprogiose aplinkose, pavyzdžiui, esant degiems skysčiams, dujoms ar dulkėms.** Elektriniai įrankiai sukuria kibirkštis, kurios gali uždegti dulkes ar dūmus.
- ▶ **Laikykite vaikus ir pašalinius stebėtojus atokiau, kai naudojate elektrinį įrankį.** Dėl išsi-
blaskymo galite prarasti kontrolę.

ELEKTROS SAUGA

- ▶ **Maitinimo įrankio kištukai turi atitikti laidą.** Niekada niekaip nekeiskite kištuko. Nenaudokite jokių adapterio kištukų su žemintais (žemintais) elektriniais įrankiais. Nemodifikuoti kištukai ir atitinkami laidai sumažins elektros smūgio riziką.
- ▶ **Venkite kūno sąlyčio su žemintais ar žemintais paviršiais, tokiais kaip vamzdžiai, radiatoriai, diapazonai ir šaldytuvai.** Yra padidėjusi elektros smūgio rizika, jei jūsų kūnas yra žemintas ar žemintas.
- ▶ **Nelaikykite elektrinių įrankių lietaus ar drėgnomis sąlygomis.** Vanduo, patekęs į elektrinį įrankį, padidins elektros smūgio riziką.
- ▶ **Nepiktnaudžiaukite laidu.** Niekada nenaudokite laido elektriniam įrankiui nešti, traukti ar atjungti. Laikykite laidą atokiau nuo karščio, alyvos, aštrių briaunų ir judančių dalių. Pažeisti ar įspainioję laidai padidina elektros smūgio riziką.
- ▶ **Dirbdami elektrinių įrankių lauke, naudokite prašginimo laidą, tinkamą naudoti lauke.** Naudojant laidą, tinkamą naudoti lauke, sumažėja elektros smūgio rizika.
- ▶ **Jei elektrinio įrankio valdymas drėgnoje vietoje yra neišvengiamas, naudokite nuolatinės srovės įtaisą (RCD) apsaugotą tiekimą.** Naudojant RCD sumažėja elektros smūgio rizika.

ASMENINIS SAUGUMAS

- ▶ **Būkite budrūs, stebėkite, ką darote, ir vadovaukitės sveiku protu valdydami elektrinį įrankį.** Nenaudokite elektrinio įrankio, kai esate pavargę ar apsvaigę nuo narkotikų, alkoholio ar vaistų. Neatidumo akimirka eksploatuojant elektrinius įrankius gali sukelti rimtą kūno sužalojimą.
- ▶ **Naudokite asmenines apsaugos priemones.** Visada dėvėkite akių apsaugos priemones. Ap-

sauginės priemonės, tokios kaip dulkių kaukė, neslystantys apsauginiai batai, kieta skrybėlė ar klausos apsauga, naudojamos tinkamoms sąlygoms, sumažins kūno sužalojimų skaičių.

- ▶ **Užkirsti kelią netyčiniam stautui.** Prieš prisijungdami prie maitinimo šaltinio, paimdami ar nešiodamiesi įrankį, įsitinkinkite, kad jungiklis yra išjungtoje padėtyje. Elektrinių įrankių nešiojimas pirštu ant jungiklio arba energiją maitinantys elektriniai įrankiai, kuriuose įjungtas jungiklis, kviečia į nelaimingus atsitikimus.
- ▶ **Prieš įjungdami elektrinį įrankį, nuimkite bet kurį reguliavimo klavišą arba veržliaraktį.** Veržliaraktis arba paliktas raktas, pritvirtintas prie besisukančios elektrinio įrankio dalies, gali sukelti kūno sužalojimą.
- ▶ **Neperisitenkite. Visada išlaikykite tinkamą pagrindą ir pusiausvyrą.** Tai leidžia geriau valdyti elektrinį įrankį netikėtose situacijose.
- ▶ **Tinkamai apsirenkite. Nedėvėkite laisvų drabužių ar papuošalų.** Laikykite plaukus, drabužius ir pirštines atokiau nuo judančių dalių. Laisvus drabužius, papuošalus ar ilgus plaukus galima pagauti judančiose dalyse.

ELEKTRINIŲ ĮRANKIŲ NAUDOJIMAS IR PRIEŽIŪRA

- ▶ **Neverskite elektrinio įrankio.** Naudokite tinkamą programos maitinimo įrankį. Tinkamas elektrinis įrankis atliks darbą geriau ir saugiau tokiu greičiu, kokiu jis buvo sukurtas.
- ▶ **Nenaudokite maitinimo įrankio, jei jungiklis jo neįjungia ir neišjungia.** Bet koks elektrinis įrankis, kurio negalima valdyti jungikliu, yra pavojingas ir turi būti suremontuotas.
- ▶ **Atjunkite kištuką nuo maitinimo šaltinio nuo maitinimo įrankio prieš atlikdami bet kokius koregavimus, keisdami priedus ar saugodami elektrinius įrankius.** Tokios prevencinės saugos priemonės sumažina riziką netyčia paleisti elektrinį įrankį.
- ▶ **Laikykite nenaudojamus elektrinius įrankius vaikams nepasiekiamose vietose ir neleiskite asmenims, kurie nėra susipažinę su elektriniu įrankiu ar šiomis instrukcijomis, valdyti elektrinio įrankio.** Elektriniai įrankiai yra pavojingi nekvalifikuotų vartotojų rankose.
- ▶ **Prižiūrėkite elektrinius įrankius.** Patikrinkite, ar judančių dalių nesutapimas ar surišimas, ar nėra sulūžusių dalių ir kokių nors kitų sąlygų, kurios gali turėti įtakos elektrinio įrankio veikimui. Jei sugadintas, prieš naudojimą pataisykite elektrinį įrankį. Daugelį nelaimingų atsitikimų sukelia prastai prižiūrimi elektriniai įrankiai.
- ▶ **Naudokite elektrinį įrankį, priedus, įrankių bitus ir kt. pagal šias instrukcijas, atsižvelgdami į darbo sąlygas ir atliktiną darbą.** Naudojant elektrinį įrankį kitokioms operacijoms nei numatyta, gali susidaryti pavojinga situacija.

TARNYBA

Pasirūpinkite, kad jūsų elektrinį įrankį aptarnautų įgaliota tarnyba, ir naudokite tik originalias atsargines dalis. Tai užtikrins, kad būtų išlaikytas elektrinio įrankio saugumas.

MAŠINOMS SKIRTI SAUGOS ĮSPĖJIMAI

- ▶ **Laikykite elektrinį įrankį izoliuotais sugriebimais paviršiais, atlikdami operaciją, kai priedas gali liestis su savo laidu.** Pjaužiant priedą, liečiantį "įtampingąjį" laidą, atviro metalinės elektrinio įrankio dalys gali tapti "gyvos" ir operatoriai gali sukelti elektros smūgį.
- ▶ **Nedelsdami išjunkite elektrinį įrankį, kai įrankio įdėklas įstringa.** Būkite pasirengę dideliam reakcijos sukimo momentui, kuris gali sukelti atstūmimą.
- ▶ **Nemaišykite maisto.** Elektriniai įrankiai ir jų priedai nėra skirti maisto perdirbimui.
- ▶ **Laikykite laidą atokiau nuo darbo zonos.** Laidas gali būti įspainiojęs į maišyklės irklą.
- ▶ **Maišymo indas turi būti tinkamas maišyti ir tvirtai stovėti.** Tinkamai nepritvirtintas konteineris gali judėti nekontroliuojamai.
- ▶ **Įsitikinkite, kad skystis nespurskija į elektrinio įrankio korpusą.** Skystis, prasiskverbęs į elektrinį įrankį, gali sugadinti ir sukelti elektros smūgį.
- ▶ **Laikykitės instrukcijų ir įspėjimų, pateiktų maišomos medžiagos medžiagų saugos duomenų lapuose (MSDS).** Medžiaga, kurią reikia maišyti, gali būti kenksminga.
- ▶ **Nutrūkus maitinimui, atleiskite fiksavimo jungiklį paspausdami įjungimo / išjungimo jungiklį.** Tai neleis elektriniam įrankiui netyčia iš naujo paleisti iš naujo (rizika susižeisti).
- ▶ **Nenaudokite elektrinio įrankio stove.**

Papildomos saugos ir nelaimingų atsitikimų prevencijos instrukcijos:

- ▶ Įsitikinkite, kad vardinėje lentelėje nurodyta srovės įtampa atitinka maitinimo įtampą.
- ▶ Nenaudokite prietaiso aplinkoje, kurioje yra potencialiai sprogį aplinka. Nemaišykite tirpiklių ar medžiagų, kurių sudėtyje yra tirpiklių, kurių pliūpsnio temperatūra žemesnė kaip 21 °C.
- ▶ Nepraeikite kabelių aplink jokiais kūno dalis.
- ▶ Prietaisas visada turi būti paleistas ir sulėtintas maišymo inde. Įsitikinkite, kad maišymo indas yra tvirtai pritvirtintas tokioje padėtyje, kad būtų galima atlikti šias operacijas.
- ▶ Nepasiekite rankų ar daiktų į maišymo indą, kai vyksta maišymas.
- ▶ Dėvėkite ausų apsaugą.
- ▶ Maišymo operacijų metu patartina mūvėti pirštines ir apsauginius akinus. Tačiau privaloma dėvėti priguludusius drabužius.

VIBRACIJOS SAUGA

Šis įrankis vibruoja naudojimo metu. Pakartotinis ar ilgalaikis vibracijos poveikis gali sukelti laikiną ar nuolatinį fizinį sužalojimą, ypač rankas, rankas ir pečius.

NORĖDAMI SUMAŽINTI BET KOKIO SU VIBRACIJA SUSIJUSIO SUŽALOJIMO RIZIKĄ:

- Pirmiausia juos apžiūri gydytojas, o tada reguliariai pasitikrinti sveikatą, kad įsitikintumėte, jog dėl naudojimo nėra sukeltos ar pablogėjusios medicininės problemos. Nėščios moterys ar

žmonės, turintys sutrikusią rankos kraujotaką, praeities rankų traumas, nervų sistemos sutrikimus, diabetą ar Raynaud ligą, neturėtų naudoti šio įrankio. Jei jaučiate bet kokius simptomus, susijusius su vibracija (pvz., Dilgčiojimą, tirpimą ir baltus ar mėlynius pirštus), kuo greičiau kreipkitės į gydytoją.

- Kai yra pasirinkimas, naudokite įrankius su mažiausia vibracija.
- Kiekvieną darbo dieną darykite pertraukas be vibracijos.
- Sukibimo įrankis kuo lengviau (tuo pačiu išlaikant saugų jo valdymą). Leiskite įrankiui atlikti darbą.

PRIJUNGIMAS PRIE MAITINIMO ŠALTINIO

Įsitikinkite, kad įrenginio vardinėje lentelėje esanti maitinimo šaltinio informacija yra suderinama su

maitinimo šaltiniu, prie kurio ketinate jį prijungti. Šis prietaisas yra II klasės* ir yra skirtas prijungti prie maitinimo šaltinio, atitinkančio reitingo etiketėje nurodytą informaciją ir suderinamą su pritvirtintu kištuku. Jei reikalingas prailginimo laidas, naudokite patvirtintą ir suderinamą šviną, įvertintą šiam prietaisui. Vykdykite visas instrukcijas, pateiktas kartu su plėtinio laidu.

* Dvigubai izoliuotas: šiam gaminiui nereikia įžeminimo jungties, nes pagrindinei izoliacijai taikoma papildoma izoliacija, apsauganti nuo elektros smūgio pagrindinės izoliacijos gedimo atveju.

PRAILGINIMO LAIDŲ NAUDOJIMO GAIRĖS

- ▶ Įsitikinkite, kad prailginimo laidas yra geros būklės. Naudodami prailginimo laidą, būtinai naudokite vieną pakankamai sunkų, kad nešiotumėte srovę, kurią nupieš jūsų gaminyje. Dėl mažo dydžio laido sumažės linijos įtampa, dėl kurios bus prarasta galia ir perkaista.
- ▶ Prieš naudodami visada pakeiskite pažeistą prailginimo laidą arba paprašykite, kad jį pataisytyt kvalifikuotas asmuo.
- ▶ Apsaugokite prailginimo laidas nuo aštrių daiktų, per didelio karščio ir drėgnų / drėgnų vietų.
- ▶ Savo įrankiams naudokite atskirą elektros grandinę. Ši grandinė turi būti apsaugota atitinkamu uždelstu saugikliu. Prieš prijungdami variklį prie elektros linijos, įsitikinkite, kad jungiklis yra OFF padėtyje, o elektros įtampa įvertinta taip pat, kaip ir įtampa, įspausta ant variklio vardinės plokštės. Vaziavimas esant žemesnei įtampai sugadins variklį.

PRODUKTO SPECIFIKACIJOS

NUMATOMA PASKIRTIS

Ši mašina yra rankų maišymo įrenginys, skirtas lengvoms maišymo operacijoms "pasidaryk pats" tikslais. Naudojant įvairius maišymo įrankius, galima pasiekti optimalų medžiagų paruošimą visų tipų namų dažams, lengviems cemento mišiniams, savaime išsilyginančioms grindų dangoms, "ready-mix" skiediniams, plytelių klijams ir susijusioms medžiagoms. Apskritai rekomenduojame apriboti

kiekvieno maišymo ciklo kiekį iki maždaug 40 litrų, naudojant mūsų rekomenduojamą maišymo įrankį. Netinka profesiniams tikslams. Šis aparatas negali būti naudojamas maisto produktams maišyti. Mašina netinka maišyti medžiagas, kuriose yra grafito miltelių, druskos tirpalų ar skysto mėšlo. Tokių medžiagų maišymas gali sugadinti arba sunaikinti mašiną.

TECHNINIAI DUOMENYS

Straipsnio numeris 43 280

Modelis MX 850 PLUS

Vardinė įtampa V 230-240

Dažnis Hz 50

Vardinė galia įėjimas W 850

Greitis be apkrovos min⁻¹ 180-700

Įrankių laikiklis M14

Priedo dydis Ø mm 120x600

Sunkumas kg 3,6

Garso spinduliuotės vertės, nustatytos pagal EN 60745-1, EN 60745-2-1

Paprastai produkto A svertiniai triukšmo lygiai yra šie:

Garso slėgio lygis dB(A) 87,4

Garso galios lygis dB(A) 98,4

Neapibrėžtumas K dB 3

Bendrosios vibracijos vertės ah (triaušo vektorius suma) ir neapibrėžtis K, nustatytos pagal EN 60745-1, EN 60745-2-1

Maksimalus vibracijos lygis:

a_{h,HD} m/s² 1,916

K m/s² 1,5

IDENTIFIKAVIMO

1. ĮJUNGIMO / IŠJUNGIMO jungiklis
2. Įjungimo / išjungimo jungiklio užrakinimo mygtukas
3. Greičio reguliavimo ratas
4. Pavaros velenas
5. Maišytuvo irklas
6. Pagalbinė rankena

ASAMBLĖJOS

Prieš pradėdami dirbti su pačia mašina, ištraukite tinklo kištuką.

ĮRANKIO KEITIMAS

MAIŠYTUVO IRKLAS SU VYRIŠKU SIŪLU, M14 DYDIS

Įsukite maišytuvo irklą **5** į pavaros veleną **4**. Norėdami tai padaryti, laikykite pavaros veleną **4** naudodami atvirą veržliaraktį ir naudokite antrą at-

virą veržliaraktį, kad priveržtumėte maišytuvo irklą **5**. Maišytuvo irklas išardomas atvirkštine tvarka.

ĮJUNGIMAS IR IŠJUNGIMAS

Norėdami paleisti mašiną, paspauskite įjungimo / išjungimo jungiklį **1** ir laikykite jį nuspaustą. Paspauskite užrakinimo mygtuką **2**, kad užrakinumėte paspaustą įjungimo / išjungimo jungiklį **1**. Norėdami išjungti įrenginį, atleiskite įjungimo / išjungimo jungiklį **1** arba, kai jis užrakintas užrakto mygtuku **2**, trumpai paspauskite įjungimo / išjungimo jungiklį **1** ir atleiskite. Norėdami taupyti energiją, įjunkite elektrinį įrankį tik jį naudodami.

DARBO PATARIMAI

► **VENKITE PURSLŲ APLINK MAIŠOMĄ MEDŽIAGĄ. PRIEŠINGU ATVEJU GALITE PASLYSTI IR PRARASTI ELEKTRINIO ĮRANKIO KONTROLĘ.**

► **Venkite nuolatinio elektrinio įrankio veikimo sumažintu greičiu. Priešingu atveju elektrinio įrankio variklis gali perkaisti.**

Maišytuvo irklo pasirinkimas priklauso nuo medžiagos, kuri turi būti maišoma.

Medžiagoms, turinčioms mažą klampumą, pvz., emulsiiniams dažams, lakams, klijams, sandarinimo junginiui, cemento srutomis, naudokite maišytuvo irklą su kairia spirale. Medžiaga perkeliama iš viršaus žemyn maišytuvo irklu su kaire spirale. Maišytuvo irklas stumiamas į viršų. Medžiagos, turinčios mažą klampumą, sumaišomos taip, kad būtų kuo mažiau purslų.

Medžiagoms, turinčioms didelį klampumą, pvz., tinkui, betonui, cementui, lygintuvui, užpildui, epoksidinei dervai, naudokite maišytuvo irklą su dešine spirale. Medžiaga perkeliama iš apačios į viršų maišytuvo irkle su dešinės pusės spirale. Maišytuvo irklas patenka į mišinį. Medžiagos, turinčios didelį klampumą, gerai sumaišomos. Maišydami judinkite elektrinį įrankį judesiu aukštyn ir žemyn.

Po naudojimo išvalykite maišytuvo irklą.

► **Laikykite elektrinį įrankį saugioje vietoje. Įsitikinkite, kad jis negali nukristi. Priešingu atveju mašina gali būti pažeista.**

TECHNINĖ PRIEŽIŪRA IR TIKRINIMAS

► Laikykite mašinos ir maišytuvo įrankį švarų.

► Mašinos vidinėse sudedamosiose dalyse neturi būti pašalinių dalelių. Naudodamiesi mašina visada patikrinkite, ar ventiliacijos angos nėra uždengtos.

► Specialios mašinos priežiūros nereikia, tačiau susidėvėjusios dalys (pvz., anglies šepetėliai) turėtų būti retkarčiais tikrinamos. Techninė priežiūra ar remontą turi atlikti tik įgaliotas techninės priežiūros centras.



► Naudokite tik originalias atsargines dalis.

APLINKOS APSAUGA

Perdirbkite žaliavas, o ne šalinkite kaip atliekas. Mašina, priedai ir pakuotės turėtų būti rūšiuojami aplinkai - draugiškam perdirbimui. Plastikiniai komponentai yra paženklinti, kad juos būtų galima suskirstyti į kategorijas.

GARANTIJA

Šis produktas yra garantuotas pagal teises / konkrečios šalies taisykles, galiojančias nuo tos dienos, kai jį įsigyja pirmasis vartotojas. Žalai, atsiradusiai dėl įprasto nusidėvėjimo, perkrovos ar netinkamo tvarkymo, garantija nebus taikoma. Jei turite pretenziją, nusiųskite visiškai surinktą mašiną savo pardavėjui arba elektrinių elektrinių įrankių aptarnavimo centrui.

| | | | |
|--|--------------------------------|---------------------|---|
| EN | EU DECLARATION OF CONFORMITY | | We declare under our sole responsibility that the listed products comply with all applicable provisions of the below directives and are also in conformity with the following standards. Production year and serial number are on the product. The relative technical file is at the below address. |
| | MIXER | | |
| | MODEL | Article number | |
| FR | DÉCLARATION CE DE CONFORMITÉ | | Nous déclarons sous notre propre responsabilité que les produits décrits sont conformes à toutes les dispositions applicables des directives ci-dessous et sont également conformes aux normes suivantes. L'année de production et le numéro de série figurent sur le produit. Le dossier technique correspondant est à l'adresse ci-dessous. |
| | MÉLANGEUR | | |
| | MODÈLE | Numéro de l'article | |
| IT | DICHIARAZIONE CE DI CONFORMITÀ | | Dichiariamo sotto la nostra piena responsabilità che i prodotti indicati sono conformi a tutte le disposizioni applicabili delle seguenti direttive e sono inoltre conformi alle seguenti norme. Anno di produzione e numero di serie sono sul prodotto. La relativa scheda tecnica è al seguente indirizzo. |
| | MESCOLATORE | | |
| | MODELLO | Codice prodotto | |
| EL | ΔΗΛΩΣΗ ΣΥΜΜΟΡΦΩΣΗΣ ΕΚ | | Δηλώνουμε με αποκλειστική μας ευθύνη, ότι τα αναφερόμενα προϊόντα συμμορφώνονται με όλες τις σχετικές διατάξεις των κάτωθι οδηγιών και είναι επίσης σύμφωνα με τα ακόλουθα πρότυπα. Το έτος παραγωγής και ο σειριακός αριθμός αναγράφονται στο προϊόν. Ο τεχνικός φάκελος είναι στην παρακάτω διεύθυνση. |
| | ΑΝΑΔΕΥΤΗΡΑΣ | | |
| | ΜΟΝΤΕΛΟ | Κωδικός προϊόντος | |
| SR | CE IZJAVA O USAGLAŠENOSTI | | Na sopstvenu odgovornost izjavljujemo, da navedeni proizvodi poštuju sve važeće odredbe dole navedenih direktiva i da su takođe u skladu sa sledećim standardima. Proizvodna godina i serijski broj su na proizvodu. Relativna tehnološka datoteka je na donje adrese. |
| | MEŠALICA | | |
| | MODEL | Broj predmeta | |
| HR | EU IZJAVA O SUKLADNOSTI | | Pod punom odgovornošću izjavljujemo da navedeni proizvodi u skladu sa svim primjenjivim odredbama dolje navedenih direktiva, a također su u skladu sa sljedećim standardima. Godina proizvodnje i serijski broj su na proizvodu. Relativna tehnička datoteka nalazi se na donjoj adresi. |
| | MIJEŠALICA | | |
| | MODEL | Broj artikla | |
| RO | DECLARAȚIE DE CONFORMITATE UE | | Declarăm pe proprie răspundere că produsele menționate respectă toate prevederile aplicabile din directivele de mai jos și sunt, de asemenea, conforme cu următoarele standarde. Anul de producție și numărul de serie sunt pe produs. Fișierul tehnic relativ se află la adresa de mai jos. |
| | AGITATOR | | |
| | MODEL | Număr articol | |
| HU | EU MEGFELELŐSÉGI NYILATKOZAT | | Kijelentjük kizárólagos felelősségünkre, hogy a felsorolt termékek megfelelnek az alábbi irányelvek összes vonatkozó rendelkezésének, és megfelelnek a következő szabványoknak is. A gyártási év és a sorozatszám a terméken található. A relatív műszaki fájl az alábbi címen található. |
| | KEVERŐ | | |
| | MODELL | Cikk szám | |
| BG | ЕС ДЕКЛАРАЦИЯ ЗА СЪОТВЕТСТВИЕ | | С пълна отговорност ние декларираме, че посочените продукти отговарят на всички валидни изисквания на директивите и разпоредбите по-долу и съответства на следните стандарти. |
| | БЪРКАЧКА | | |
| | МОДЕЛ | Каталожен номер | |
| LT | ES ATITIKTIES DEKLARACIJA | | Mes, prisiimdami visą atsakomybę, pareiškiame, kad išvardyti produktai atitinka visas taikomas toliau nurodytų direktyvų nuostatas ir taip pat atitinka šiuos standartus. Gamybos metai ir serijos numeris yra ant gaminio. Santykinis technologinis failas yra žemiau nurodytu adresu. |
| | STATYBINIS MAIŠYTUVAS | | |
| | MODELIS | Straipsnis Numeris | |
| | MX 850 PLUS | 43 280 | 2006/42/EC EN 60745-1:2009+A11:2010 EN 60745-2-1:2010 EN ISO 12100: 2010 EK9-BE-87:2014, EK9-BE-88:2014 |
| | | | 2014/30/EU EN 55014-1:2006/+A1:2009/+A2:2011 EN 55014-2:1997/+A1:2001/+A2:2008 EN 61000-3-2:2014 EN 61000-3-3:2013 |
| Amilios G. Theodorou Electrical Engineer, Safety Officer  9/11/2022 FF GROUP TOOL INDUSTRIES, 19300 Aspropyrgos-Greece. | | | FF GROUP TOOL INDUSTRIES 9,5km Attiki Odos, Aspropyrgos 19300, Athens, Greece Tel. +30 210 55 98 400 |
| | | |  |



FF GROUP TOOL INDUSTRIES



9,5 Km Attiki Odos, Aspropyrgos

19300, Athens, Greece



+30 210 55 98 400



info@ffgroup-toolindustries.com



www.ffgroup-tools.com