

FFGROUP®

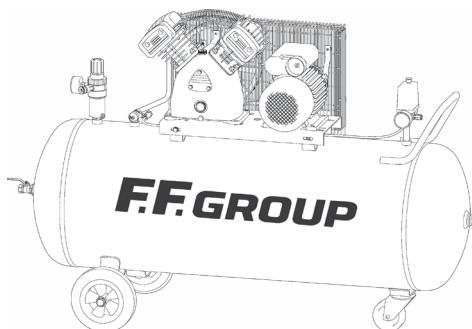
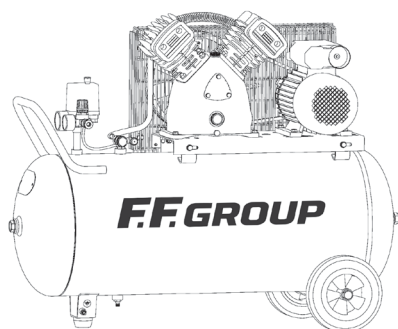

AC-B 100/3MC HD
AC-B 200/3MC HD
AC-B 200/4TC HD
AC-B 270/5TC HD

EN

ORIGINAL INSTRUCTIONS

FR

NOTICE ORIGINALE

IT

ISTRUZIONI ORIGINALI

EL

ΠΡΩΤΟΤΥΠΟ ΟΔΗΓΙΩΝ ΧΡΗΣΗΣ

SR

ORIGINALNO UPUTSTVO ZA RAD

HR

ORIGINALNE UPUTE ZA RAD

RO

INSTRUCȚIUNI DE FOLOSIRE ORIGINALE

HU

EREDETI UTASÍTÁSOK

LT

ORIGINALIOS INSTRUKCIJOS

EXPLANATION OF SYMBOLS / EXPLICATION DES SYMBOLES / SPIEGAZIONE DEI SIMBOLI / ΕΠΕΞΗΓΗΣΗ ΣΥΜΒΟΛΩΝ / OBJAŠNJENJE SIMBOLA / OBJAŠNJENJE SIMBOLA / EXPLICAREA SIMBOLURILOR / SZIMBÓLUMOK JELENTÉSE / SIMBOLIŲ PAAIŠKINIMAS		04
EN	AIR COMPRESSOR	08
FR	COMPRESSEUR D'AIR	13
IT	COMPRESSORE D'ARIA	19
EL	ΑΕΡΟΣΥΜΠΙΕΣΤΗΣ	25
SR	COMPRESOR ZA VAZDUH	31
HR	COMPRESOR ZA ZRAK	37
RO	COMPRESOR DE AER	42
HU	LÉGKOMPRESSZOR	48
LT	ORO KOMPRESORIUS	53
TECHNICAL DATA / DONNÉES TECHNIQUES / DATI TECNICI / ΤΕΧΝΙΚΑ ΧΑΡΑΚΤΗΡΙΣΤΙΚΑ / TEHNIČKI PODACI / TEHNIČKI PODACI / DATE TEHNICE / MŰSZAKI ADATOK / TECHNINIAI DUOMENYS		59
CE		68

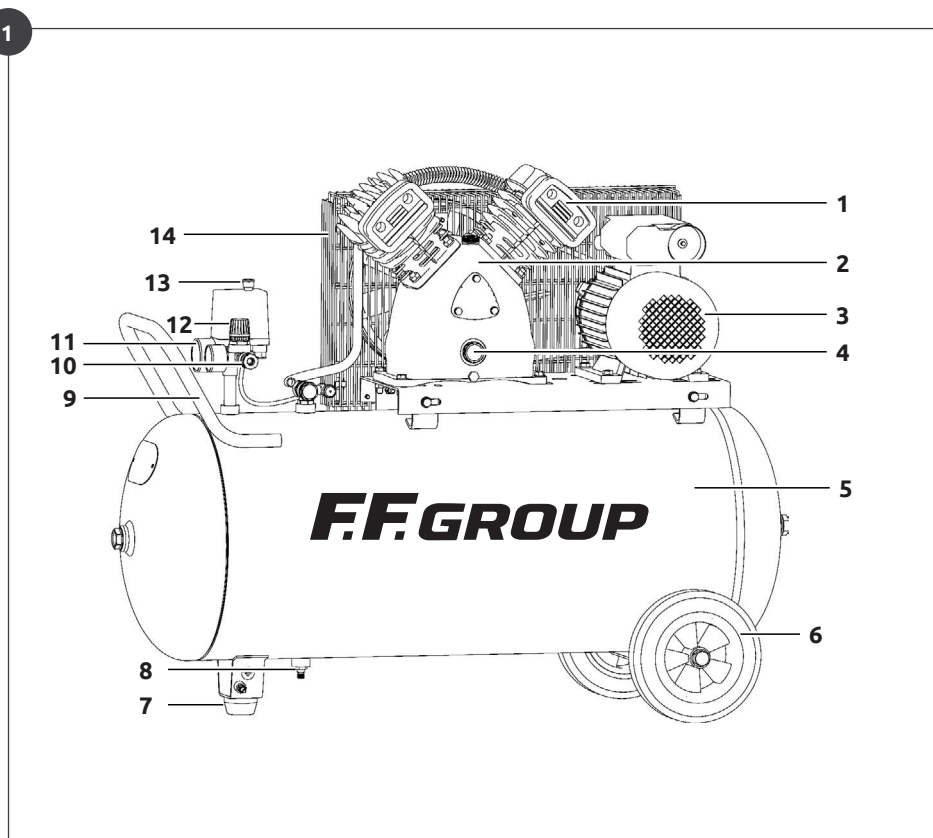

2

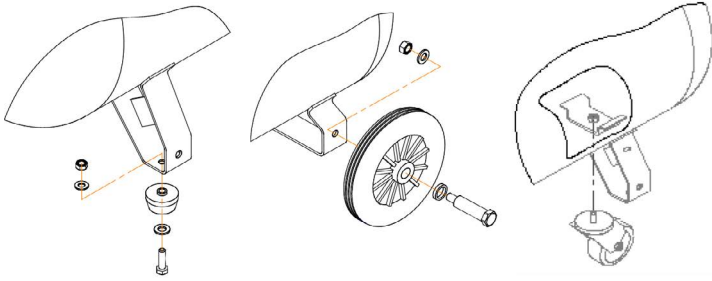

3

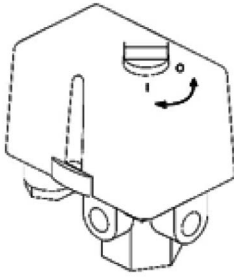



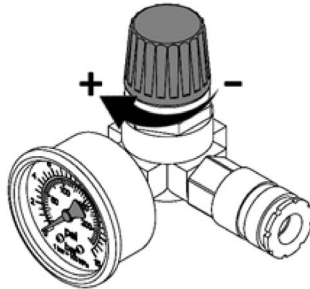

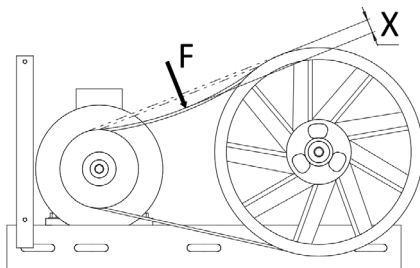

4









5



	ENGLISH	FRANÇAIS	ITALIANO	ΕΛΛΗΝΙΚΑ
	EXPLANATION OF SYMBOLS	EXPLICATION DES SYMBOLES	SPIEGAZIONE DEI SIMBOLI	ΕΠΕΞΗΓΗΣΗ ΣΥΜΒΟΛΩΝ
	Always read and understand the instructions before operating	Afin de minimiser les risques de blessures, l'utilisateur doit lire et assimiler ce manuel avant d'utiliser ce produit	Leggere attentamente le avvertenze ed istruzioni d'uso prima di utilizzare l'apparecchio	Διαβάστε τις οδηγίες λειτουργίας και ασφάλειας πριν χρησιμοποιήσετε το εργαλείο
	Always wear appropriate eye protection when operating in form of goggles	Portez toujours une protection oculaire appropriée lorsque vous utilisez des lunettes	Indossare sempre un'adeguata protezione oculare quando si opera in forma di occhiali	Να φοράτε πάντα τα κατάλληλα γυαλιά προστασίας κατά τη λειτουργία
	Always wear appropriate ear protection when operating	Portez toujours une protection de l'oreille appropriée lors de l'exploitation	Indossare sempre un'adeguata protezione dell'orecchio quando si opera	Να φοράτε πάντα την κατάλληλη προστασία αυτιών κατά τη λειτουργία
	Always wear appropriate protective breathing mask when operating	Portez toujours un masque respiratoire protecteur approprié lors de l'opération	Indossare sempre un'adeguata maschera protettiva durante il funzionamento	Να φοράτε πάντα την κατάλληλη μάσκα αναπνοής κατά τη λειτουργία
	If the cable is damaged or cut through while working, do not touch the cable but immediately pull the mains plug. Never use the machine with a damaged cable	Si le câble est endommagé ou coupé pendant le travail, ne pas toucher le câble et débrancher immédiatement la prise secteur. Ne jamais utiliser cet outil si le câble est endommagé	Nel caso in cui il cavo venga danneggiato o reciso durante l'utilizzo, non toccare il cavo ma scollegare immediatamente l'apparecchio dalla rete elettrica. Non usare mai la macchina se il cavo è danneggiato	Εάν το καλώδιο έχει υποστεί ζημιά ή έχει κοπεί κατά την εργασία, μην αγγίζετε το καλώδιο, αλλά τραβήξτε αμέσως το φις. Μη χρησιμοποιείτε ποτέ το μηχανήμα με καλώδιο που έχει υποστεί ζημιά
	Do not keep or operate in a wet environment	Ne pas conserver ou opérer dans un environnement humide	Non tenere o operare in un ambiente umido	Μην φυλάσσετε ή λειτουργείτε σε υγρό περιβάλλον
	Important, danger, warning, or caution	Important, danger, avertissement ou prudence	Awiso di pericolo o attenzione	Σημαντικό, κίνδυνος, προειδοποίηση ή προσοχή

SRPSKI	HRVATSKI	ROMÂNĂ	MAGYAR	LIETUVIŲ K.
OBJAŠNJENJE SIMBOLA	OBJAŠNJENJE SIMBOLA	EXPLICAREA SIMBOLURILOR	SZIMBÓLUMOK JELENÉSE	SIMBOLIŲ PAAIŠKINIMAS
Kako bi se smanjili rizici od povreda, neophodno je da korisnik pročita i razume ovo uputstvo pre korišćenja proizvoda	Kako bi se smanjila opasnost od ozljede, korisnik mora s razumijevanjem pročitati ovaj priručnik	Pentru a reduce riscul de vătămare corporală, utilizatorul trebuie să citească și să înțeleagă acest manual înainte de a utiliza acest produs	Használat előtt mindig olvassa el és értse meg az utasításokat	Prieš pradėdami dirbti, visada perskaitykite ir supraskite instrukcijas
Uvek nosite odgovarajuću zaštitu za oči kada radila u obliku zaštitnih naočara	Uvijek nosite odgovarajuću zaštitu očiju kada djelujete u obliku naočala	Purtați întotdeauna o protecție adecvată a ochilor atunci când acționați sub formă de ochelari de protecție	Mindig viseljen megfelelő védőszemüveget, ha védőszemüvegen dolgozik	Dirbdami su akiniais, visada dėvėkite tinkamas akių apsaugos priemonės
Uvek nosite odgovarajuću zaštitu za uši kada radila	Uvijek nosite odgovarajuću zaštitu za uši prilikom rada	Purtați întotdeauna o protecție adecvată a urechii în timpul funcționării	Működés közben mindig viseljen megfelelő fülvédőt	Dirbdami visada dėvėkite tinkamas ausų apsaugos priemonės
Uvek nosite odgovarajuću zaštitnu masku za disanje prilikom rada	Prilikom rada uvijek nosite odgovarajuću zaštitnu masku za disanje	Purtați întotdeauna o mască de respirație de protecție adecvată în timpul	Munka közben mindig viseljen megfelelő légzőmaszkot	Dirbdami visada dėvėkite tinkamą apsauginę kvėpavimo kaukę
Ako je kabl oštećen ili presećen tokom rada, ne dodirujte kabl već odmah izvucite mrežni utikač. Nikada nemojte da koristite mašinu sa oštećenim kablom	Ako je kabl oštećen ili prerezan tijekom rada, ne dodirujte ga nego odmah izvucite mrežni utikač. Nikada ne koristite uređaj čiji je kabl oštećen	În cazul în care cablul se deteriorează sau setaie în timpul lucrului, nu atingeți cablul, ci scoateți imediat ștecherul din priză. Nu utilizați niciodată acest aparat cu un cablu deteriorat	Ha a kábel megsérül vagy átvágott munka közben, ne érintse meg a kábel, hanem azonnal húzza ki a hálózati csatlakozót. Soha ne használja a gépet sérült kábellel	Jeį darbo metu kabelis pažeistas arba perpjautas, jo nelieskite, bet nedelsdami ištraukite kištuką. Niekada nenaudokite mašinos su pažeistų kabelių
Ne držite ili ne radite u vlažnom okruženju	Nemojte držati ili ne raditi u mokrom okruženju	Nu păstrați și nu acționați într-un mediu umed	Ne tárolja és ne működtesse nedves környezetben	Nelaikykite ir nenaudokite drėgnoje aplinkoje
Važno, opasnost, upozorenje ili oprez	Važno, opasnost, upozorenje ili oprez	Important, pericol, avertisment sau precauție	Fontos, veszély, figyelmeztetés vagy óvatosság	Svarbu, pavojus, įspėjimas arba atsargumas

	ENGLISH	FRANÇAIS	ITALIANO	ΕΛΛΗΝΙΚΑ
	EXPLANATION OF SYMBOLS	EXPLICATION DES SYMBOLES	SPIEGAZIONE DEI SIMBOLI	ΕΠΕΞΗΓΗΣΗ ΣΥΜΒΟΛΩΝ
	Risk of electric shock	Risque de choc électrique	Pericolo di folgorazione	Κίνδυνος ηλεκτροπληξίας
	Risk of explosion or fire due to gases under pressure	Risque d'explosion ou d'incendie dû aux gaz sous pression	Rischio di esplosione o incendio a causa di gas sotto pressione	Κίνδυνος έκρηξης ή πυρκαγιάς λόγω αερίων υπό πίεση
	Risk of burn injury or fire, due to hot surface	Risque de brûlure	Rischio di ustioni	Κίνδυνος εγκαύματος ή φωτιάς, λόγω καυτής επιφάνειας
	Remove unit from electric supply before cleaning, adjusting or maintaining	Retirer l'unité de l'alimentation électrique avant de nettoyer, ajuster ou entretenir	Rimuovere l'unità dall'alimentazione elettrificata prima di pulire, regolare o mantenere	Αφαιρέστε τη μονάδα από την παροχή ηλεκτρικού ρεύματος πριν από τον καθαρισμό, τη ρύθμιση ή τη συντήρηση
	Risk of hand injury, due to rotating parts	Risque de blessures aux mains en raison des pièces en rotation	Rischio di lesioni alle mani, a causa di parti rotanti	Κίνδυνος τραυματισμού άνω άκρων, λόγω περιστρεφόμενων μερών
	Must be recycled and should always be disposed in accordance with applicable directives	Doit être recyclé et doit toujours être éliminé conformément aux directives applicables	Deve essere riciclato e deve essere sempre smaltito secondo le direttive applicabili	Πρέπει να ανακυκλώνεται και πρέπει πάντα να απορρίπτεται σύμφωνα με τις ισχύουσες οδηγίες
	Complies with applicable safety directives and relative standards	Conforme aux directives de sécurité applicables et aux normes relatives	Conforme alle direttive di sicurezza applicabili e alle relative norme	Συμμορφώνεται με τις ισχύουσες οδηγίες ασφαλείας και τα σχετικά πρότυπα

SRPSKI	HRVATSKI	ROMÂNĂ	MAGYAR	LIETUVIŲ K.
OBJAŠNJENJE SIMBOLA	OBJAŠNJENJE SIMBOLA	EXPLICAREA SIMBOLURILOR	SZIMBÓLUMOK JELENTÉSE	SIMBOLIŲ PAAIŠKINIMAS
Rizik od električnog šoka	Rizik od strujnog udara	Risc de electrocutare	Áramütés veszélye	Elektros smūgio rizika
Rizik od izbacivanja ili požara usled gasova pod pritiskom	Rizik od eksplozije ili požara zbog plinova pod pritiskom	Risc de explozie sau incendiu din cauza gazelor sub presiune	Robbanás- vagy tűzveszélye a nyomás alatt álló anyag miatt	Sprogimo ar gaisro pavojus dėl slėgio veikiamos medžiagos
Rizik od opekotina	Rizik od opekliana	Risc de arsură	Égési sérülés vagy tűz veszélye a forró felület miatt	Nudegimo sužalojimo ar gaisro rizika dėl karšto paviršiaus
Uklanjanje jedinice iz električnog snabdevanja pre čišćenja, prilagođavanja ili održavanja	Uklonite jedinicu iz električnog napajanja prije čišćenja, podešavanja ili održavanja	Scoateți unitatea de alimentare electrică înainte de curățare, reglare sau întreținere	Tisztítás, beállítás vagy karbantartás előtt távolítsa el az egységet az elektromos hálózatról	Prieš valydami, reguliuodami ar prižiūrėdami, išimkite įrenginį iš elektros tiekimo
Rizik od povrede ruke, zbog rotirajućih delova	Opasnost od ozljeda ruke zbog rotirajućih dijelova	Risc de rănire a mânilor, din cauza pieselor rotative	Kéz sérülés veszélye a forgó alkatrészek miatt	Rankų sužalojimo rizika dėl besisukančių dalių
Mora se reciklirati i uvek ga treba raspolagati u skladu sa važećim direktivama	Mora se reciklirati i uvijek zbrinuti u skladu s važećim direktivama	Trebuie reciclat și trebuie întotdeauna eliminat în conformitate cu directivele aplicabile	Újrahasznosítani kell, és mindig a vonatkozó irányelveknek megfelelően kell ártalmatlanítani	Turi būti perdirbtas ir visada turi būti šalinamas pagal taikomas direktyvas
U skladu sa važećim bezbednosnim direktivama i relativnim standardima	U skladu s primjenjivim sigurnosnim direktivama i relativnim standardima	Respectă directivele de siguranță aplicabile și standardele aferente	Megfelel a vonatkozó biztonsági irányelveknek és a vonatkozó szabványoknak	Atitinka taikomas saugos direktyvas ir santykinius standartus

ENGLISH

GENERAL SAFETY WARNINGS

Read and understand this owner's manual before operating this product. You can help prevent accidents by being familiar with your product's controls and by observing safe operating procedures and safety signs. Always use your common sense to avoid all situations considered beyond your capability. Do not use while you are tired or under the influence of drugs, alcohol or any other medication. Keep bystanders and animals that could be hurt, as well as items that could be damaged away, while operating. Never allow children or people unfamiliar with these instructions to use the product. Local laws may restrict the minimum age of the operator. Bear in mind that the operator or user is responsible for accidents or unexpected events occurring to other people, animals or their property. Do not expose the product to excessive moisture, dust, dirt or corrosive vapors. Do not mount equipment or accessories on the machine not foreseen or approved by the manufacturer. Never attempt to modify the product. Non-authorized modifications or accessories can result in serious personal injury or the death of the operator or others. Consult your authorized dealer for disassembly and service, not covered in this manual. If something breaks or an accident occurs while working, turn off the machine immediately and move it away to prevent further damage. In case foreign body has entered the machine, stop it immediately, inspect it for any damage and make repairs before starting it again.

PROTECTIVE EQUIPMENT

Make sure that you use appropriate and certified protective equipment when operating the unit. Always wear clothing which does not hamper movements, protective gloves, goggles, half-mask respirator, ear protection and anti-shear safety boots with non-slip soles. Never wear scarves, necklaces or any hanging or flapping accessory and clothing that could catch in the machine. Tie up your hair if it is long.

FIRE AND BURN HAZARDS

Some parts of the machine get hot enough to ignite flammable materials. Electric equipment malfunctions can cause sparks which could ignite flammable material.

Make sure that you keep your work area clean and tidy and do not use the machine near flammable material. If a fire occurs, use an appropriate fire extinguisher.

Some parts of the machine get hot enough to cause burn damage. Pay attention not to touch them in order to avoid getting burned. Let the machine cool before storing it.

CATEGORY SAFETY WARNINGS

SAFE OPERATION

All of the operational levers of the machine must move from one position to the other easily and must not need forcing. The electric cables and in particular the main plug cable must be in perfect condition to avoid the generation of any sparks or the risk of electric shock. The handgrips and protection devices must be clean and dry as well as securely fastened to the machine. Make sure that you always use the correct tool for each job in order to avoid machine failure or injury and avoid overloading the machine. The voltage and frequency ratings of the electricity supply must be within the specifications of the machine. Make sure that the machine switch is off when plugging it in, in order to avoid risk due to unintentional starting. Remove any keys and wrenches from the machine before operating. Make sure that you stop the machine and unplug it from mains:

- ▶ When mounting or removing accessories and tools.
- ▶ Whenever you leave the machine unattended.
- ▶ During cleaning or maintenance.
- ▶ During machine repositioning, transportation or storage. In case of a malfunction or jam of the machine, switch the machine off immediately and remove it from power source. The machine should not be started again if the jam is not cleared or the malfunction amended, at an authorized service center when needed. The machine could potentially jam when:
 - ▶ The machine is overloaded.
 - ▶ The work piece to be machined is jammed.

ELECTRICITY HAZARDS

Make sure that the electric cables of the machine and the mains plug, that it is connected to, are in good condition and not worn. Never use a damaged machine or a machine with damaged or worn electric cables and plugs. Do not expose the machine and the electric cables to wet conditions and never touch when wet. Use a socket outlet with ground contact. Do not come in contact with grounded surfaces or electric cables, to avoid the risk of electric shock. Do not use the cable to pull the plug out of the socket. Always lead the power cable away from the rear of the machine and protect it from heat, oil and sharp objects. When the machine is to be used outdoors, use only extension cords intended for outdoor use. The cross section of any extension cable must measure at least 1,5mm² and the mains connection must be protected by an appropriate fuse.

MOVING PARTS HAZARDS

Moving parts can cause serious injury. Avoid contacting such parts when they are still in motion and make sure that you keep anything that could be trapped in the operating machine, such as loose hair and clothing, away. Do not touch the moving parts before they come in complete stop. Keep your hands away from the operating area of the machine and use only the specified handles on the machine.

Check for correct alignment of moving parts or other failures that could be a source of danger. A damaged guard or other part should be replaced by an authorized service center before operating the machine.

NOISE AND VIBRATION HAZARDS

The noise levels shown in these instructions are the maximum levels for use of the machine. Insufficient maintenance has a significant impact on vibration and noise emissions. Consequently, it is necessary to take preventive steps to eliminate possible damage due to high levels of noise and stress from vibration. Maintain the machine well, wear ear protection devices, anti-vibration gloves and take breaks while working.

WORKING AREA HAZARDS

Thoroughly inspect the whole work area and use a rake or yard brush to manually loosen debris and remove anything that could be a hazardous source to you or cause damage to the machine. Keep work area clean and tidy. Do not operate the machine in wet environment conditions or when the machine itself is wet. Keep the machine away from flammable material. Check that there are no bystanders, animal or items that could be damaged within the machine's range of action. Work only in daylight, or with suitable artificial light, in good visibility conditions. Try not to cause any noise disturbance, by only using this machine at reasonable times of the day. Take on a firm and well-balanced position. Where possible, avoid working on wet, slippery ground or in any case on uneven or steep ground that does not guarantee stability for the operator. Storing of tools that are not in use should be done in a dry and safe place away from the operating machine and out of the reach of children.

REMAINING HAZARDS

The machine was built using modern technology and in accordance with recognized safety rules. Even when all safety measures are in place, some remaining hazards, which are not yet evident, may be present. The operator should use common sense and take necessary precautions to avoid risk due to remaining hazards.

PRODUCT SPECIFICATIONS

INTENDED USE

This machine is designed and manufactured for short term storage of high pressure air. Any other use differing from the above-mentioned ones could be hazardous, harm people and/or damage things and the machine itself.

IMPROPER USE

The machine must not be used for hazardous materials, e.g. accumulation of inflammable or explosive products and any other object that could be dangerous to the machine itself as well as the operator, bystanders, animals or property. Other examples of improper use may include, but are not limited, to operation of the machine:

- ▶ Without the original accessories supplied by the manufacturer.
- ▶ With original accessories but in a way not in accordance to the instructions.
- ▶ Without original spare parts.
- ▶ With unauthorized modifications.

NOTE

According to the applicable product liability laws, the manufacturer of the device does not assume liability for damages to the product or damages caused by the product that occurs due to:

- ▶ Improper handling no complied with the operating instructions.
- ▶ Repairs by third parties and not by authorized service technicians.
- ▶ Installation of non-original spare parts.
- ▶ Non-intended use.
- ▶ Electrical system breakdown due to power of the machine in a manner not compliant with the electric and VDE regulations.

TECHNICAL DATA (PAGE 59)

IDENTIFICATION (FIG. 1)

1. Air filter
2. Compressor
3. Motor
4. Oil sight glass
5. Tank
6. Rear transport wheel
7. Front transport wheel / foot
8. Tank drain valve
9. Transport handle
10. Air outlet
11. Pressure gauges
12. Pressure regulator
13. Main switch
14. Belt guard

OPERATION

PREPARING THE UNIT

Unpacking and completing the assembly should be done on a flat and stable surface, with enough space for moving the machine and its packaging, always making use of suitable equipment.

WARNING

Always unplug your machine from power source before any adjustment.

Transport wheels

To install the wheels and / or front support foot follow the instructions in Fig. 2.

WARNING

Do not mount the compressor rigidly to the floor or base plate.

Lubrication

WARNING

Before starting this machine, the compressor oil level must be checked and the breather cap must be placed in position.

Oil specifications: For general use (5°C - 38°C) the recommended oil is SAE 30 non detergent oil.

To fill the compressor with oil:

- ▶ Place the machine on level ground.
- ▶ Remove the oil filler cap from the compressor oil filler neck.
- ▶ Gradually add enough oil to bring the oil level until to the red dot mark on the oil sight glass.
- ▶ Insert the oil breather cap in the oil filler neck and tighten appropriately.

WARNING

Use a funnel in order to avoid spilling oil and wipe off any spilled oil before starting the machine.

Air filter

Place the air filter in position on the compressor cylinder head and carefully tighten it securely with the bolts.

Placement

Place the compressor in a clean, dry and well-ventilated area and on stable and level surface. The compressor should be located at least half a meter away from walls or any other object which would interfere with airflow. Keep all of spare parts which collect dust or dirt clean. A clean compressor runs cooler and provides longer service. Do not place rag, containers or other materials on top of the compressor.

Connection to aerial system

While connecting compressor to the aerial system or to an executive unit, it is required to use pneumatic valves and flexible pipes with proper dimensions and characteristics (nominal bore, pressure and temperature). Compressed air, being a power flow, is of a potentially hazardous type. Pipes functioning under pressure must be in good working condition and properly connected.

Electric motor

The installed electric motor is completely wired ready for operation. The customer's connection to the power supply system, and any extension cables that may be used, must conform with local regulations. Check electrical connection cables regularly for damage. Make sure the cable is disconnected from the mains when checking. The mains voltage must coincide with the voltage specified on the motor's rating plate. The connection to the mains must be protected with an appropriate slow acting fuse and only a socket with the properly installed ground contact must be used.

Compressor must be connected to the electricity by qualified personnel in accordance with the work safety regulations and instructions in force. The connection must be accomplished through the power lead device protecting it from short-circuit currents. Make sure that the values in the technical datasheet match the actual parameters of the power supply network. The admissible voltage fluctuation is $\pm 10\%$ of the nominal value. The bearable frequency variation is $\pm 1\%$ of the rating value. Voltage drop from the power supply to the electric motor must not exceed 5% of the rating value (IEC 60204-1).

WARNING

At the electrical connection of 400V air compressors, phase sequence is of particular importance since that determines the rotational direction of the motor. The direction must correspond to the one indicated on the pulley or on the motor cover. Motor rotating rearwards can lead to compressor failure. To control the rotating direction:

1. Make sure that the switch of the pressostat is in the "OFF" position (Fig. 3).
2. Connect the compressor power cable or the cable plug to the mains.
3. If the connection is carried out through the local switch, turn it on.
4. Actuate compressor with the pressostat switch and immediately shut it down. To do so, switch over to the "I" position and then immediately back to "O", or, depending on the version, switch over to "AUTO" and then immediately back to the "OFF" position.
5. If the aspirator rotates according to the index, the direction is right. Otherwise, it is essential for the two phase cords to exchange their points of connection to the mains.

Quick release coupler

The quick release coupler allows for quick connection or disconnection of a high pressure hose on the air compressor outlet (Fig. 4). You can assemble any hose with a respective type end on the air compressor by simply pushing the end of the hose on the quick release coupler until they lock together. To disassemble push the quick release coupler ring in and it will unlock the connection to the hose coupler.

WARNING

Carefully disassemble any attached hose as high pressure air escaping the tank and the force applied to the hose could damage the equipment or cause injury.

Tank drain valve

The tank drain valve can be opened to allow the compressed air to be released from the tank of the air compressor.

WARNING

Carefully open the valve as high pressure air escaping the tank could damage the equipment or cause injury.

Safety Valve

The Safety Valve automatically relieves pressure from the tank in the event of excessive pressure build up. The safety valve is preset at factory. Periodically pull the ring on the safety valve end to check that it is working properly. If any abnormality is noticed concerning the operation of the safety valve, take the machine to your local authorized service center to be adjusted.

OPERATING THE UNIT

WARNING

Compressor operates in an intermittent duty with a cyclic duration factor up to 60%, a single cycle length from 6 to 10 min. Continuous running for

not longer than 15 min. is tolerable, however, not more than once in a 2-hour period. After start-up, the capacity is regulated automatically with a repetitive start-stop method.

NOTE

After the start-up, for lubricant spreading, let compressor stay activated for a few minutes at no load, the outlet valve open. Then close the valve, provide full-scale pressure load and monitor its operation. The pressostat will automatically shut down the electric motor when the full scale pressure is achieved. The pressostat will automatically activate the compressor electric motor when the compressed air bleeds and the receiver pressure drops below the fixed value. The pressure adjustment range is $0,25\pm 0,05$ MPa. The pressostat has been pre-adjusted by the manufacturer and is not subject to be readjusted by the customer.

Pressure regulator

The air pressure regulator controls the air pressure. Enable the control unit by pulling the regulator knob upwards. Turn the air regulator clockwise to increase air pressure and counterclockwise to decrease air pressure. Make sure the pressure is set up according to the gauge, then push the regulator knob to block it up.

Depending on the tool operated by the air compressor, it can be used for operating sprayers, air tools, grease guns, tire & ball inflation, etc. Proper adjusting the air pressure regulator is necessary for all of these operations. Refer to the air pressure specifications provided with the tool you are using.

WARNING

Never increase the air pressure above the maximum air pressure capability of the machine to avoid damage to the machine or the risk of an explosion causing injury or death.

Pressure gauges

The dual pressure gauges indicate the air pressure in the tank and the air pressure of the delivered air through the air outlet.

Pressostat switch

The pressostat switch turns the air compressor on and off. When the switch is in "I" position, the compressor is turned on. When the switch is in "O" position, the compressor is turned off.

NOTE

Always make sure that compressor pressure switch is in the "OFF" position before connecting the machine to its power supply.

Overload protection

Compressor is fitted with overload protection device. The motor protection can automatically actuate when the supply mains power is interrupted or when operating with a cyclic duration factor more than 60%. To start the compressor up again, depending on the version, always make sure you have allowed enough time for the motor to cool down before attempting to reset the main switch / pressostat.

WARNING

Never stop the operating air compressor by unplugging it from the power source.

To stop the air compressor:

1. Shut it down by the pressostat switch. To do so, switch it over to the "O"/"OFF" position, depending on the version. Next, the electric motor stops and pressure escapes from the forcing air pipe and the piston barrel.
2. Relieve the receiver pressure equalizing it to the atmospheric pressure.
3. Switch off the local switch or disconnect the plug of the compressor power cord from the mains.

MAINTENANCE AND CLEANING

MAINTENANCE SCHEDULE

Items	Frequency	Before each use	After first 8 hours of operation	Every 100 hrs of operation or every month	Every 300hrs of operation or every 3 months	Every 600hrs of operation or every 6 months	Every 1200hrs of operation or every year
Complete unit	Visual Inspection	√					
	Tighten bolts				√*		
	Clean	√					
Compressor oil	Check-Refill	√					
	Replace		√		√		
Cylinder head bolts	Check-Tighten		√*		√*		
Belt	Visual Inspection	√					
	Adjust tension		√*		√*		
Air filter	Clean		√	√			
	Replace					√	
Oil breather	Clean			√			
Electrical connections	Check				√		
	Tighten					√*	
Condensation	Drain	√					

* These operations must be completed only by qualified technicians

POWER CORD

To avoid shock or fire hazard, if the power cord is worn or cut, or damaged in any way, have it replace immediately. Electrical connection cables often suffer insulation damage. Possible causes are:

1. Punch points when connection cables are run through window or door gaps.

2. Kinks resulting from incorrect attachment or laying of the connection cable.
3. Cuts resulting from running over the connecting cable.
4. Insulation damage resulting from forcefully pulling out of the wall socket.
5. Cracks through aging of insulation.
6. Such defective electrical connection cables must not be used as the insulation damage makes them extremely hazardous.

OIL CHANGE WARNING

Checking the level and changing the oil should be done on solid and level ground. The unit has to be stopped at all times. If the compressor had been running, it will be hot and the procedure should be done with care and necessary precautions in order to avoid burn danger.

To check the oil level look through the sight glass that the oil level reaches the red dot. If required, add enough oil through the oil filler neck to bring the oil level to red dot on the sight glass

To change the oil:

- ▶ Place a suitable container under the oil sight glass to catch the used oil.
- ▶ Remove the oil breather cap.
- ▶ Remove the drain bolt by turning it counterclockwise to allow the oil to drain completely.
- ▶ Reposition the drain bolt and tighten appropriately.
- ▶ Gradually add enough oil through the oil filler neck to bring the oil level to the red dot on the sight glass.
- ▶ Reposition the oil breather cap and tighten appropriately.

NOTE

If the machine frequently works under extremely dusty or other severe circumstances, change the oil more frequently.

BELT TENSION CONTROL

Check the belt tension after the first 50 hours of operation and, afterwards, do this every 100 hours. If required, adjust the tension, clean belts up. When the tension is insufficient, belts slide, vibration affects bearings by "pull-down" alternate load, pulleys overheat, the piston barrel performance coefficient falls. When the belts are overtensed, bearings get overloaded and their wearing increases, electric engine and piston barrel overheat. To check belt tension:

- ▶ Stop compressor
- ▶ Remove safety guard
- ▶ Apply force F with loading 30-40 N perpendicular to the belt middle Fig. 5.
- ▶ Measure shift X. Make sure belt deflection X is 5-6 mm.
- ▶ If required, adjust belt tension. After relieving bolts holding the electric motor down to the base plate, adjust the tension by shifting the electric motor. Make sure the electric motor and the piston barrel pulleys are in a single plane.
- ▶ Fix the motor and mount the safety guard.

AIR FILTER

Depending on the operation conditions, however, at least every 50 hours of running check the suction air filter. If required, clean or replace. The filtering capacity can reduce because of dirt. This will lead to loss of compressor service life, increases power consumption and may result in breakdown of the suction, the forcing and the reverse valves.

Replace the suction air filter every 300 hours of running or more often. As a result of an exterior inspection: the filtering element can have the inner side locked with dirt or change colour.

CONDENSATE DISCHARGE

Discharge condensate daily and after each use:

- ▶ Shut off compressor
- ▶ Decompress the receiver to 2-3 bar.
- ▶ Provide a drainage vessel to the condensate drain.
- ▶ Loosen the screw and discharge the condensate.
- ▶ Tighten the screw.
- ▶ Dispose of the drained condensate in accordance with the environment protection regulations.

AIR CONNECTIONS

Check connection tightness in the air line daily and before each use. Make sure to check the connection tightness with the set activated and the receiver pressure up to 5-7 bar. No air leakage in the connections must be heard. If required, tighten the connections.

CLEANING

Use a small soft brush to clean the outside of the unit. Do not use strong detergents. Household cleaners that contain aromatic oils such as pine and lemon and solvents such as kerosene can damage plastic housing or handle. Wipe off any moisture with a soft cloth. Remove dust, dirt and machining residues with an appropriate vacuum cleaner if necessary.

STORAGE WARNING

Turn the switch off and remove the machine from its power source to store it. Store the machine only in dry and well ventilated areas.

In case the machine will be stored for an extended time, use the following storage procedure:

1. Thoroughly clean it and inspect for any loose or damaged parts. Repair or replace damaged parts and tighten loose screws, nuts or bolts.
2. Lubricate and apply grease, where required.
3. Store it in its original packaging.

ENVIRONMENTAL PROTECTION

Recycle raw materials instead of disposing as waste. Machine, accessories and packaging should be sorted for environment friendly recycling. The plastic components are labeled for categorized recycling.

This product must not be disposed of together with domestic waste in compliance with relative legislation referring to waste of electrical and

electronic equipment. This product must be disposed of at a designated collection point. This can occur, for example, by handing it in at an authorized collecting point for the recycling of waste electrical and electronic equipment. Improper handling of waste equipment may have negative consequences for the environment and human health due to potentially hazardous substances that are often contained in electrical and electronic equipment. By properly disposing of this product, you are also contributing to the effective use of natural resources.

You can obtain information on collection points for waste equipment from your municipal administration, public waste disposal authority, an authorized body for the disposal of waste electrical and electronic equipment or your waste disposal company.

WARRANTY

This product is warranted in accordance with the legal/country specific regulations, effective from the date of purchase by the first user. Damage attributable to normal wear and tear, overload or improper handling will be excluded from the warranty. In case of a claim, please send the product, completely assembled, to your dealer or the official service center.

FRANÇAIS

AVERTISSEMENTS GÉNÉRAUX DE SÉCURITÉ

Lisez et comprenez ce manuel du propriétaire avant d'utiliser ce produit. Vous pouvez aider à prévenir les accidents en vous familiarisant avec les commandes de votre produit et en observant les procédures d'utilisation sûres et les panneaux de sécurité. Utilisez toujours votre bon sens pour éviter toutes les situations jugées au-delà de vos capacités. Ne pas utiliser lorsque vous êtes fatigué ou sous l'influence de drogues, d'alcool ou de tout autre médicament. Gardez les passants et les animaux qui pourraient être blessés, ainsi que les objets qui pourraient être endommagés, pendant le fonctionnement. Ne laissez jamais des enfants ou des personnes non familiarisées avec ces instructions utiliser le produit. Les lois locales peuvent restreindre l'âge minimum de l'opérateur. Gardez à l'esprit que l'opérateur ou l'utilisateur est responsable des accidents ou des événements imprévus survenant à d'autres personnes, animaux ou à leurs biens. N'exposez pas le produit à une humidité excessive, à la poussière, à la saleté ou aux vapeurs corrosives. Ne montez pas d'équipements ou d'accessoires sur la machine non prévus ou approuvés par le fabricant. N'essayez jamais de modifier le produit. Des modifications ou des accessoires non autorisés peuvent entraîner des blessures graves ou la mort de l'opérateur ou d'autres personnes. Consultez votre revendeur agréé pour le démontage et l'entretien, non couverts dans ce manuel. Si quelque chose se brise ou qu'un accident se produit pendant le travail, éteignez immédiatement la machine et éloignez-la pour éviter d'autres dommages. Si un corps étranger est entré dans la machine, arrêtez-la immédiatement, inspectez-la pour déceler tout dommage et effectuez les réparations avant de la redémarrer.

ÉQUIPEMENT PROTÉCTEUR

Assurez-vous d'utiliser un équipement de protection approprié et certifié lors de l'utilisation de l'appareil. Portez toujours des vêtements qui ne gênent pas les mouvements, des gants de protection, des lunettes, un demi-masque respiratoire, une protection auditive et des bottes de sécurité anti-cisaillement avec semelles antidérapantes. Ne portez jamais d'écharpes, de colliers ou d'accessoires et de vêtements suspendus ou flottants qui pourraient s'accrocher à la machine. Attachez vos cheveux s'ils sont longs.

RISQUES D'INCENDIE ET DE BRÛLURE

Certaines parties de la machine deviennent suffisamment chaudes pour enflammer des matériaux inflammables. Les dysfonctionnements de l'équipement électrique peuvent provoquer des étincelles susceptibles d'enflammer des matériaux inflammables.

Assurez-vous de garder votre zone de travail propre et rangée et de ne pas utiliser la machine à

proximité de matériaux inflammables. En cas d'incendie, utilisez un extincteur approprié.

Certaines parties de la machine deviennent suffisamment chaudes pour provoquer des brûlures. Faites attention à ne pas les toucher afin d'éviter de vous brûler. Laissez la machine refroidir avant de la ranger.

AVERTISSEMENTS DE SÉCURITÉ DE LA CATÉGORIE

FONCTIONNEMENT SÛR

Tous les leviers de commande de la machine doivent se déplacer facilement d'une position à l'autre et ne doivent pas nécessiter de forcer. Les câbles électriques et en particulier le câble de la prise principale doivent être en parfait état pour éviter la génération d'éventuelles étincelles ou le risque de choc électrique. Les poignées et dispositifs de protection doivent être propres et secs et solidement fixés à la machine. Assurez-vous de toujours utiliser le bon outil pour chaque tâche afin d'éviter les lésions ou les blessures de la machine et d'éviter de surcharger la machine. La tension et la fréquence nominales de l'alimentation électrique doivent être conformes aux spécifications de la machine. Assurez-vous que l'interrupteur de la machine est éteint lors du branchement, afin d'éviter tout risque dû à un démarrage involontaire. Retirez toutes les clés et clés de la machine avant de l'utiliser.

Assurez-vous d'arrêter la machine et de la débrancher du secteur :

- ▶ Lors du montage ou du retrait d'accessoires et d'outils.
- ▶ Chaque fois que vous laissez la machine sans surveillance.
- ▶ Pendant le nettoyage ou l'entretien.
- ▶ Pendant le repositionnement, le transport ou le stockage de la machine. En cas de dysfonctionnement ou de bourrage de la machine, éteignez immédiatement la machine et débranchez-la de la source d'alimentation. La machine ne doit pas être redémarrée si le bourrage n'est pas éliminé ou si le dysfonctionnement n'est pas corrigé, dans un centre de service agréé si nécessaire. La machine peut potentiellement se coincer lorsque :
 - ▶ La machine est surchargée.
 - ▶ La pièce à usiner est bloquée.

RISQUES ÉLECTRIQUES

Assurez-vous que les câbles électriques de la machine et la fiche secteur à laquelle elle est branchée sont en bon état et non usés. N'utilisez jamais une machine endommagée ou une machine avec des câbles électriques et des prises endommagés ou usés. N'exposez pas la machine et les câbles électriques à des conditions humides et ne les touchez jamais lorsqu'ils sont mouillés. Utilisez une prise de courant avec contact de terre. Ne pas entrer en contact avec des surfaces mises à la terre ou des câbles électriques, pour éviter le risque de choc électrique. N'utilisez pas le câble pour débrancher la fiche de la prise. Éloignez toujours le câble d'alimentation de l'arrière de la machine et protégez-le de la chaleur, de l'huile et des objets pointus. Lorsque la machine doit

être utilisée à l'extérieur, n'utilisez que des rallonges destinées à une utilisation à l'extérieur. La section de tout câble d'extension doit mesurer au moins 1,5 mm² et la connexion au secteur doit être protégée par un fusible approprié.

DANGERS LIÉS AUX PIÈCES MOBILES

Les pièces mobiles peuvent causer des blessures graves. Évitez de toucher ces pièces lorsqu'elles sont encore en mouvement et assurez-vous de tenir à l'écart tout ce qui pourrait être coincé dans la machine en marche, comme les cheveux et les vêtements lâches. Ne touchez pas les pièces mobiles avant qu'elles ne soient complètement arrêtées. Gardez vos mains éloignées de la zone de fonctionnement de la machine et utilisez uniquement les poignées spécifiées sur la machine.

Vérifiez l'alignement correct des pièces mobiles ou d'autres défaillances qui pourraient être une source de danger. Une protection ou une autre pièce endommagée doit être remplacée par un centre de service agréé avant d'utiliser la machine.

RISQUES DE BRUIT ET DE VIBRATION

Les niveaux de bruit indiqués dans ces instructions sont les niveaux maximum pour l'utilisation de la machine. Un entretien insuffisant a un impact significatif sur les émissions de vibrations et de bruit. Par conséquent, il est nécessaire de prendre des mesures préventives pour éliminer les éventuels dommages dus aux niveaux élevés de bruit et aux contraintes dues aux vibrations. Entretenez bien la machine, portez des protections auditives, des gants anti-vibrations et faites des pauses pendant le travail.

RISQUES DE LA ZONE DE TRAVAIL

Inspectez soigneusement toute la zone de travail et utilisez un râteau ou une brosse de jardin pour détacher manuellement les débris et enlever tout ce qui pourrait être une source dangereuse pour vous ou endommager la machine. Gardez la zone de travail propre et rangée. N'utilisez pas la machine dans des conditions d'environnement humides ou lorsque la machine elle-même est mouillée. Maintenez la machine éloignée des matériaux inflammables. Vérifiez qu'il n'y a pas de passants, d'animaux ou d'objets qui pourraient être endommagés dans le rayon d'action de la machine. Travailler uniquement à la lumière du jour, ou avec une lumière artificielle adaptée, dans de bonnes conditions de visibilité. Essayez de ne pas causer de nuisances sonores en n'utilisant cette machine qu'à des heures raisonnables de la journée. Adoptez une position ferme et bien équilibrée. Dans la mesure du possible, évitez de travailler sur un sol humide, glissant ou en tout cas sur un sol accidenté ou escarpé qui ne garantit pas la stabilité de l'opérateur. Le stockage des outils qui ne sont pas utilisés doit être fait dans un endroit sec et sûr, loin de la machine en marche et hors de portée des enfants.

DANGERS RESTANTS

La machine a été construite à l'aide d'une technologie moderne et conformément aux règles de sécu-

rité reconnues. Même lorsque toutes les mesures de sécurité sont en place, certains dangers restants, qui ne sont pas encore évidents, peuvent être présents. L'opérateur doit faire preuve de bon sens et prendre les précautions nécessaires pour éviter les risques dus aux dangers restants.

SPECIFICATIONS DU PRODUIT

UTILISATION PRÉVUE

Cette machine est conçue et fabriquée pour le stockage à court terme d'air à haute pression.

Toute autre utilisation différente de celles mentionnées ci-dessus pourrait être dangereuse, blesser des personnes et/ou endommager des choses et la machine elle-même.

UTILISATION INCORRECTE

La machine ne doit pas être utilisée pour des matières dangereuses, par ex. accumulation de produits inflammables ou explosifs et de tout autre objet pouvant être dangereux pour la machine elle-même ainsi que pour l'opérateur, les passants, les animaux ou les biens.

D'autres exemples d'utilisation inappropriée peuvent inclure, mais sans s'y limiter, le fonctionnement de la machine :

- ▶ Sans les accessoires d'origine fournis par le fabricant.
- ▶ Avec accessoires d'origine mais d'une manière non conforme à la notice.
- ▶ Sans pièces de rechange d'origine.
- ▶ Avec des modifications non autorisées.

REMARQUE

Conformément aux lois applicables en matière de responsabilité du fait des produits, le fabricant de l'appareil n'assume aucune responsabilité pour les dommages au produit ou les dommages causés par le produit qui se produisent en raison de :

- ▶ Manipulation non conforme aux instructions d'utilisation.
- ▶ Réparations par des tiers et non par des techniciens de service agréés.
- ▶ Installation de pièces de rechange non originales.
- ▶ Utilisation non conforme.
- ▶ Panne de l'installation électrique due à l'alimentation de la machine d'une manière non conforme aux réglementations électriques et VDE.

DONNÉES TECHNIQUES (PAGE 60)

IDENTIFICATION (FIG. 1)

1. Filtre à air
2. Compresseur
3. Moteur
4. Voyant d'huile
5. Réservoir
6. Roue de transport arrière
7. Roue de transport avant / pied
8. Vanne de vidange du réservoir
9. Poignée de transport
10. Sortie d'air
11. Gazes de pression
12. Régulateur de pression

13. Interrupteur principal
14. Garde-courroie

OPÉRATION

PRÉPARATION DE L'APPAREIL

Le déballage et l'achèvement de l'assemblage doivent être effectués sur une surface plane et stable, avec suffisamment d'espace pour déplacer la machine et son emballage, en utilisant toujours un équipement approprié.

ATTENTION

Débranchez toujours votre machine de la source d'alimentation avant tout réglage.

Roues de transport

Pour installer les roues et/ou le pied de support avant, suivez les instructions de la Fig. 2.

ATTENTION

Ne montez pas le compresseur de manière rigide sur le sol ou sur la plaque de base.

Lubrification

ATTENTION

Avant de démarrer cette machine, le niveau d'huile du compresseur doit être vérifié et le bouchon reniflard doit être mis en place.

Spécifications de l'huile : Pour une utilisation générale (5°C - 38°C), l'huile recommandée est l'huile non détergente SAE 30.

Pour remplir le compresseur d'huile :

- ▶ Placez la machine sur un sol plat.
- ▶ Retirez le bouchon de remplissage d'huile du goulot de remplissage d'huile du compresseur.
- ▶ Ajoutez progressivement suffisamment d'huile pour amener le niveau d'huile jusqu'au repère rouge sur le voyant d'huile.
- ▶ Insérer le bouchon du reniflard d'huile dans le goulot de remplissage d'huile et serrer de manière appropriée.

ATTENTION

Utilisez un entonnoir pour éviter de renverser de l'huile et essayez toute huile renversée avant de démarrer la machine.

Filtre à air

Placez le filtre à air en position sur la culasse du compresseur et serrez-le soigneusement avec les boulons.

Placement

Placez le compresseur dans un endroit propre, sec et bien aéré et sur une surface stable et plane. Le compresseur doit être situé à au moins un demi-mètre des murs ou de tout autre objet susceptible d'interférer avec le flux d'air. Maintenez propres toutes les pièces de rechange qui accumulent la poussière ou la saleté. Un compresseur propre fonctionne plus frais et offre une durée de vie plus longue. Ne placez pas de chiffons, récipients ou autres matériaux sur le dessus du compresseur.

Connexion au système d'antenne

Lors de la connexion du compresseur au système

aérien ou à une unité exécutive, il est nécessaire d'utiliser des vannes pneumatiques et des tuyaux flexibles avec des dimensions et des caractéristiques appropriées (diamètre nominal, pression et température). L'air comprimé, étant un flux de puissance, est d'un type potentiellement dangereux. Les canalisations fonctionnant sous pression doivent être en bon état de fonctionnement et correctement raccordées.

Moteur électrique

Le moteur électrique installé est entièrement câblé prêt à fonctionner. La connexion du client au système d'alimentation électrique et les éventuels câbles d'extension qui peuvent être utilisés doivent être conformes aux réglementations locales. Vérifiez régulièrement les câbles de raccordement électrique pour détecter d'éventuels dommages. Assurez-vous que le câble est débranché du secteur lors de la vérification. La tension secteur doit coïncider avec la tension indiquée sur la plaque signalétique du moteur. La connexion au secteur doit être protégée par un fusible à action lente approprié et seule une prise avec le contact de terre correctement installé doit être utilisée.

Le compresseur doit être raccordé à l'électricité par du personnel qualifié conformément aux réglementations et instructions de sécurité du travail en vigueur. La connexion doit être réalisée à travers le dispositif de câble d'alimentation le protégeant des courants de court-circuit. Assurez-vous que les valeurs de la fiche technique correspondant aux paramètres réels du réseau d'alimentation. La fluctuation de tension admissible est de $\pm 10\%$ de la valeur nominale. La variation de fréquence supportable est de $\pm 1\%$ de la valeur nominale. La chute de tension de l'alimentation électrique au moteur électrique ne doit pas dépasser 5% de la valeur nominale (CEI 60204-1).

ATTENTION

Au niveau du raccordement électrique des compresseurs d'air 400V, l'ordre des phases revêt une importance particulière car cela détermine le sens de rotation du moteur. Le sens doit correspondre à celui indiqué sur la poulie ou sur le capot du moteur. Le moteur tournant vers l'arrière peut entraîner une panne du compresseur. Pour contrôler le sens de rotation :

1. Assurez-vous que l'interrupteur du pressostat est en position "OFF" (Fig. 3).
2. Connectez le câble d'alimentation du compresseur ou la fiche du câble au secteur.
3. Si la connexion est effectuée via le commutateur local, activez-le.
4. Actionner le compresseur avec le pressostat et l'arrêter immédiatement. Pour cela, basculez sur la position « I » puis revenez immédiatement sur « O » ou, selon la version, basculez sur « AUTO » puis revenez immédiatement sur la position « OFF ».
5. Si l'aspirateur tourne selon l'index, le sens est bon. Dans le cas contraire, il est indispensable que les cordons biphasés permutent leurs points de raccordement au secteur.

Coupleur à dégagement rapide

Le raccord rapide permet une connexion ou une déconnexion rapide d'un tuyau haute pression sur la sortie du compresseur d'air (Fig. 4). Vous pouvez assembler n'importe quel tuyau avec une extrémité de type respectif sur le compresseur d'air en poussant simplement l'extrémité du tuyau sur le coupleur à dégagement rapide jusqu'à ce qu'ils se verrouillent ensemble. Pour démonter, poussez l'anneau du coupleur à dégagement rapide et cela déverrouillera la connexion au coupleur de tuyau.

ATTENTION

Démontez soigneusement tout tuyau attaché car l'air à haute pression s'échappant du réservoir et la force appliquée au tuyau pourraient endommager l'équipement ou causer des blessures.

Vanne de vidange du réservoir

La vanne de vidange du réservoir peut être ouverte pour permettre à l'air comprimé d'être évacué du réservoir du compresseur d'air.

ATTENTION

Ouvrez soigneusement la vanne car l'air à haute pression s'échappant du réservoir pourrait endommager l'équipement ou causer des blessures.

Soupape de sécurité

La soupape de sécurité soulage automatiquement la pression du réservoir en cas d'accumulation excessive de pression. La soupape de sécurité est pré-réglée en usine. Tirez périodiquement sur la bague côté soupape de sécurité pour vérifier son bon fonctionnement. Si vous remarquez une anomalie concernant le fonctionnement de la soupape de sécurité, apportez la machine à votre centre de service agréé local pour qu'elle soit réglée.

FONCTIONNEMENT DE L'APPAREIL

ATTENTION

Le compresseur fonctionne en service intermittent avec un facteur de durée cyclique jusqu'à 60%, une durée de cycle unique de 6 à 10 min. Fonctionnement continu pendant pas plus de 15 min. est tolérable, cependant, pas plus d'une fois par période de 2 heures. Après le démarrage, la capacité est régulée automatiquement avec une méthode start-stop répétitive.

REMARQUE

Après le démarrage, pour l'étalement du lubrifiant, laissez le compresseur activé pendant quelques minutes à vide, la vanne de sortie ouverte. Fermez ensuite la vanne, fournissez une charge de pression à pleine échelle et surveillez son fonctionnement. Le pressostat arrête automatiquement le moteur électrique lorsque la pression à pleine échelle est atteinte. Le pressostat activera automatiquement le moteur électrique du compresseur lorsque l'air comprimé se purgera et que la pression du récepteur descendra en dessous de la valeur fixée. La plage de réglage de la pression est de $0,25 \pm 0,05$ MPa. Le pressostat a été pré-réglé par le fabricant et n'est pas sujet à être réajusté par le client.

Régulateur de pression

Le régulateur de pression d'air contrôle la pression d'air. Activer la centrale en tirant le bouton du régulateur vers le haut. Tournez le régulateur d'air dans le sens horaire pour augmenter la pression d'air et dans le sens antihoraire pour diminuer la pression d'air. Assurez-vous que la pression est réglée en fonction du manomètre, puis appuyez sur le bouton du régulateur pour le bloquer.

Selon l'outil actionné par le compresseur d'air, il peut être utilisé pour faire fonctionner des pulvérisateurs, des outils pneumatiques, des pistolets à graisse, le gonflage des pneus et des balles, etc. Un réglage approprié du régulateur de pression d'air est nécessaire pour toutes ces opérations. Reportez-vous aux spécifications de pression d'air fournies avec l'outil que vous utilisez.

ATTENTION

N'augmentez jamais la pression d'air au-delà de la capacité de pression d'air maximale de la machine pour éviter d'endommager la machine ou le risque d'explosion causant des blessures ou la mort.

Manomètres

Les gazes à double pression indiquent la pression d'air dans le réservoir et la pression d'air de l'air délivré par la sortie d'air.

Commutateur pressostat

Le pressostat allume et éteint le compresseur d'air. Lorsque l'interrupteur est en position "I", le compresseur est activé. Lorsque l'interrupteur est en position "O", le compresseur est éteint.

REMARQUE

Assurez-vous toujours que le pressostat du compresseur est en position "OFF" avant de brancher la machine à son alimentation électrique.

Protection de surcharge

Le compresseur est équipé d'un dispositif de protection contre les surcharges. La protection du moteur peut s'enclencher automatiquement lorsque l'alimentation secteur est interrompue ou lors d'un fonctionnement avec un facteur de durée cyclique supérieur à 60 %. Pour redémarrer le compresseur, selon version, assurez-vous toujours d'avoir laissé suffisamment de temps au moteur de refroidir avant d'essayer de réinitialiser l'interrupteur général / pressostat.

ATTENTION

N'arrêtez jamais le fonctionnement du compresseur d'air en le débranchant de la source d'alimentation. Pour arrêter le compresseur d'air :

1. Arrêtez-le par l'interrupteur pressostat. Pour cela, basculez-le en position "O"/"OFF" selon version. Ensuite, le moteur électrique s'arrête et la pression s'échappe du tuyau d'air forcé et du corps du piston.
2. Relâchez la pression du récepteur en l'égalisant à la pression atmosphérique.
3. Éteignez l'interrupteur local ou débranchez la fiche du cordon d'alimentation du compresseur du secteur.

ENTRETIEN ET NETTOYAGE

CALENDRIER D'ENTRETIEN

Articles		La fréquence					
		Avant chaque utilisation	Après les 8 premières heures de fonctionnement	Toutes les 100 heures de fonctionnement ou tous les mois	Toutes les 300 heures de fonctionnement ou tous les 3 mois	Toutes les 300 heures de fonctionnement ou tous les 3 mois	Toutes les 1200 heures de fonctionnement ou tous les ans
Unité complète	Inspection visuelle	✓					
	Serrer les boulons				✓*		
	Nettoyer	✓					
Huile de compresseur	Chèque-Recharge	✓					
	Remplacer		✓		✓		
Boulons de culasse	Vérifier-serrer		✓*		✓*		
Ceinture	Inspection visuelle	✓					
	Ajuster la tension		✓*		✓*		
Filtre à air	Nettoyer		✓	✓			
	Remplacer					✓	
Reniflard d'huile	Nettoyer			✓			
Connexions électriques	Vérifier				✓		
	Serrer					✓*	
Condensation	Drain	✓					

* Ces opérations doivent être effectuées uniquement par des techniciens qualifiés

CORDON D'ALIMENTATION

Pour éviter tout risque d'électrocution ou d'incendie, si le cordon d'alimentation est verrouillé ou coupé, ou endommagé de quelque manière que ce soit, faites-le remplacer immédiatement. Les câbles de raccordement électrique subissent souvent des dommages d'isolation. Les causes possibles sont :

1. Points de poinçonnage lorsque les câbles de connexion passent à travers les interstices des fenêtres ou des portes.
2. Plis résultant d'une fixation ou d'une pose incorrecte du câble de raccordement.
3. Coupures résultant du passage sur le câble de raccordement.
4. Dommages à l'isolation résultant d'un retrait forcé de la prise murale.
5. Fissures dues au vieillissement de l'isolant.
6. Ces câbles de connexion électrique défectueux ne doivent pas être utilisés car les dommages à l'isolation les rendent extrêmement dangereux.

VIDANGE ATTENTION

Le contrôle du niveau et la vidange d'huile doivent être effectués sur un sol solide et plat. L'unité doit être arrêtée à tout moment. Si le compresseur avait fonctionné, il sera chaud et la procédure doit être effectuée avec soin et précautions nécessaires afin d'éviter tout risque de brûlure.

Pour vérifier le niveau d'huile, regarder à travers le voyant que le niveau d'huile atteint le point rouge. Si nécessaire, ajoutez suffisamment d'huile par le goulot de remplissage d'huile pour amener le niveau d'huile au point rouge sur le voyant. Pour changer l'huile :

- ▶ Placez un récipient approprié sous le voyant d'huile pour récupérer l'huile usée.
- ▶ Retirez le bouchon du reniflard d'huile.
- ▶ Retirez le boulon de vidange en le tournant dans le sens antihoraire pour permettre à l'huile de s'écouler complètement.
- ▶ Repositionnez le boulon de vidange et serrez-le correctement.
- ▶ Ajouter progressivement suffisamment d'huile par le goulot de remplissage d'huile pour amener le niveau d'huile au point rouge sur le voyant.
- ▶ Repositionnez le bouchon du reniflard d'huile et serrez-le correctement.

REMARQUE

Si la machine fonctionne fréquemment dans des conditions extrêmement poussiéreuses ou dans d'autres conditions difficiles, changez l'huile plus fréquemment.

CONTRÔLE DE LA TENSION DE LA COURROIE

Vérifiez la tension de la courroie après les 50 premières heures de fonctionnement et, ensuite, faites-le toutes les 100 heures. Si nécessaire, ajustez la tension, nettoyez les courroies. Lorsque la tension est insuffisante, les courroies glissent, les vibrations affectent les roulements par "pull-down" charge alternée, les poulies s'échauffent, le coefficient de performance du corps de piston chute. Lorsque les courroies sont surtendues, les roulements sont surchargés et leur usure augmente, le moteur électrique et le corps de piston surchauffent. Pour vérifier la tension de la courroie :

- ▶ Arrêter le compresseur
- ▶ Retirer le garde de sécurité
- ▶ Appliquer la force F avec une charge de 30-40 N perpendiculairement au milieu de la courroie Fig. 5.
- ▶ Mesurer le décalage X. Assurez-vous que la déflexion X de la courroie est de 5-6 mm.
- ▶ Si nécessaire, réglez la tension de la courroie. Après avoir desserré les boulons retenant le moteur électrique à la plaque de base, réglez la tension en déplaçant le moteur électrique. Assurez-vous que le moteur électrique et les poulies du cylindre de piston sont dans un même plan.
- ▶ Fixez le moteur et montez le carter de protection.

FILTRE À AIR

Selon les conditions de fonctionnement, cependant, au moins toutes les 50 heures de fonctionnement, vérifiez le filtre à air d'aspiration. Si

nécessaire, nettoyez ou remplacez. La capacité de filtrage peut diminuer à cause de la saleté. Cela entraînera une perte de durée de vie du compresseur, augmentera la consommation d'énergie et peut entraîner une panne de l'aspiration, du forçage et des vannes d'inversion.

Remplacez le filtre à air d'aspiration toutes les 300 heures de fonctionnement ou plus souvent. À la suite d'une inspection extérieure : l'élément filtrant peut avoir le côté intérieur bloqué par de la saleté ou changer de couleur.

ÉVACUATION DES CONDENSATS

Évacuer le condensat quotidiennement et après chaque utilisation :

- ▶ Arrêter le compresseur
- ▶ Décompressez le récepteur à 2-3 bar.
- ▶ Fournir un récipient de drainage au drain de condensat.
- ▶ Desserrez la vis et évacuez le condensat.
- ▶ Serrez la vis.
- ▶ Éliminer le condensat vidangé conformément aux réglementations de protection de l'environnement.

CONNEXIONS D'AIR

Vérifiez l'étanchéité des connexions dans la conduite d'air quotidiennement et avant chaque utilisation. Assurez-vous de vérifier l'étanchéité de la connexion avec l'ensemble activé et la pression du récepteur jusqu'à 5-7 bar. Aucune fuite d'air dans les raccords ne doit se faire entendre. Si nécessaire, resserrez les connexions.

NETTOYAGE

Utilisez une petite brosse douce pour nettoyer l'extérieur de l'appareil. N'utilisez pas de détergents puissants. Les nettoyeurs ménagers qui contiennent des huiles aromatiques telles que le pin et le citron et des solvants tels que le kérosène peuvent endommager le boîtier ou la poignée en plastique. Essayez toute trace d'humidité avec un chiffon doux. Enlevez la poussière, la saleté et les résidus d'usinage avec un aspirateur approprié si nécessaire.

STOCKAGE ATTENTION

Éteignez l'interrupteur et retirez la machine de sa source d'alimentation pour la ranger. Rangez la machine uniquement dans des endroits secs et bien aérés.

Si la machine doit être stockée pendant une période prolongée, utilisez la procédure de stockage suivante :

1. Nettoyez-le soigneusement et vérifiez qu'il n'y a pas de pièces desserrées ou endommagées. Réparez ou remplacez les pièces endommagées et serrez les vis, écrous ou boulons desserrés.
2. Lubrifiez et appliquez de la graisse, si nécessaire.
3. Conservez-le dans son emballage d'origine.

PROTECTION ENVIRONNEMENTALE

Recyclez les matières premières au lieu de les jeter comme des déchets. La machine, les accessoires et les emballages doivent être triés pour un recyclage respectueux de l'environnement. Les composants en plastique sont étiquetés pour un recyclage catégorisé.

Ce produit ne doit pas être éliminé avec les ordures ménagères conformément à la législation relative aux déchets d'équipements électriques et électroniques. Ce produit doit être déposé dans un point de collecte désigné. Cela peut se faire, par exemple, en le remettant à un point de collecte agréé pour le recyclage des déchets d'équipements électriques et électroniques. Une mauvaise manipulation des déchets d'équipements peut avoir des conséquences négatives pour l'environnement et la santé humaine en raison des substances potentiellement dangereuses qui sont souvent contenues dans les équipements électriques et électroniques. En vous débarrassant correctement de ce produit, vous contribuez également à l'utilisation efficace des ressources naturelles.

Vous pouvez vous renseigner sur les points de collecte des déchets d'équipements auprès de votre administration communale, du service public d'élimination des déchets, d'un organisme agréé pour l'élimination des déchets d'équipements électriques et électroniques ou de votre entreprise d'élimination des déchets.

GARANTIE

Ce produit est garanti conformément aux réglementations légales/spécifiques au pays, en vigueur à compter de la date d'achat par le premier utilisateur. Les dommages imputables à l'usure normale, à une surcharge ou à une mauvaise manipulation seront exclus de la garantie. En cas de réclamation, veuillez envoyer le produit, complètement assemblé, à votre revendeur ou au centre de service officiel.

ITALIANO

AVVERTENZE GENERALI DI SICUREZZA

Leggere e comprendere questo manuale dell'utente prima di utilizzare questo prodotto. Puoi aiutare a prevenire gli incidenti conoscendo i comandi del tuo prodotto e osservando le procedure operative sicure e i segnali di sicurezza. Usa sempre il buon senso per evitare tutte le situazioni considerate al di là delle tue capacità. Non utilizzare quando si è stanchi o sotto l'effetto di droghe, alcol o altri farmaci. Tenere lontani gli astanti e gli animali che potrebbero essere feriti, nonché gli oggetti che potrebbero essere danneggiati, durante il funzionamento. Non consentire mai a bambini o persone che non hanno familiarità con queste istruzioni di utilizzare il prodotto. Le leggi locali possono limitare l'età minima dell'operatore. Tenere presente che l'operatore o l'utente è responsabile per incidenti o eventi imprevedibili occorsi ad altre persone, animali o loro proprietà. Non esporre il prodotto a umidità eccessiva, polvere, sporco o vapori corrosivi. Non montare sulla macchina attrezzature o accessori non previsti o approvati dal costruttore. Non tentare mai di modificare il prodotto. Modifiche o accessori non autorizzati possono causare gravi lesioni personali o la morte dell'operatore o di altri. Consultare il proprio rivenditore autorizzato per lo smontaggio e l'assistenza, non trattati in questo manuale. Se qualcosa si rompe o si verifica un incidente durante il lavoro, spegnere immediatamente la macchina e allontanarla per evitare ulteriori danni. Nel caso in cui un corpo estraneo sia entrato nella macchina, fermarla immediatamente, ispezionarla per eventuali danni ed effettuare le riparazioni prima di riavviarla.

ATTREZZATURA DI PROTEZIONE

Assicurarsi di utilizzare dispositivi di protezione appropriati e certificati durante il funzionamento dell'unità. Indossare sempre indumenti che non ostacolano i movimenti, guanti protettivi, occhiali protettivi, semimaschera respiratoria, protezioni per le orecchie e stivali di sicurezza antitaglio con suola antiscivolo. Non indossare mai sciarpe, collane o altri accessori e indumenti appesi o svolazzanti che potrebbero impigliarsi nella macchina. Lega i capelli se sono lunghi.

PERICOLI DI INCENDIO E USTIONI

Alcune parti della macchina diventano abbastanza calde da accendere materiali infiammabili. Il malfunzionamento delle apparecchiature elettriche può causare scintille che potrebbero incendiare materiale infiammabile.

Assicurarsi di mantenere pulita e ordinata la tua area di lavoro e di non utilizzare la macchina vicino a materiale infiammabile. In caso di incendio, utilizzare un estintore appropriato.

Alcune parti della macchina diventano sufficientemente calde da causare danni da ustione. Fare attenzione a non toccarli per evitare di scottarsi. Lascia raffreddare la macchina prima di riportarla.

CATEGORIA AVVERTENZE DI SICUREZZA

FUNZIONAMENTO SICURO

Tutte le leve di manovra della macchina devono spostarsi facilmente da una posizione all'altra e non devono essere forzate. I cavi elettrici ed in particolare il cavo della spina principale devono essere in perfette condizioni per evitare la generazione di scintille o il rischio di scosse elettriche. Le impugnature e i dispositivi di protezione devono essere puliti e asciutti, nonché saldamente fissati alla macchina. Assicurarsi di utilizzare sempre lo strumento corretto per ogni lavoro al fine di evitare guasti o lesioni alla macchina ed evitare di sovraccaricare la macchina. I valori nominali di tensione e frequenza dell'alimentazione elettrica devono rientrare nelle specifiche della macchina. Assicurarsi che l'interruttore della macchina sia spento al momento del collegamento, per evitare rischi dovuti ad avviamenti involontari. Rimuovere eventuali chiavi e chiavi inglesi dalla macchina prima di operare.

Assicurarsi di fermare la macchina e di scollegarla dalla rete:

- ▶ Durante il montaggio o la rimozione di accessori e strumenti.
- ▶ Ogni volta che si lascia la macchina incustodita.
- ▶ Durante la pulizia o la manutenzione.
- ▶ Durante il riposizionamento, il trasporto o lo stoccaggio della macchina. In caso di malfunzionamento o inceppamento della macchina, spegnere immediatamente la macchina e staccarla dalla presa di corrente. La macchina non deve essere riavviata se l'inceppamento non viene eliminato o il malfunzionamento corretto, presso un centro di assistenza autorizzato, se necessario. La macchina potrebbe potenzialmente incepparsi quando:
 - ▶ La macchina è sovraccarica.
 - ▶ Il pezzo da lavorare è bloccato.

PERICOLI ELETTRICI

Verificare che i cavi elettrici della macchina e la spina di alimentazione a cui è collegata siano in buono stato e non usurati. Non utilizzare mai una macchina danneggiata o una macchina con cavi elettrici e spine danneggiati o usurati. Non esporre la macchina e i cavi elettrici all'umidità e non toccarli mai quando sono bagnati. Utilizzare una presa con contatto di terra. Non entrare in contatto con superfici messe a terra o cavi elettrici, per evitare il rischio di scosse elettriche. Non utilizzare il cavo per estrarre la spina dalla presa. Allontanare sempre il cavo di alimentazione dal retro della macchina e proteggerlo da calore, olio e oggetti appuntiti. Quando la macchina deve essere utilizzata all'aperto, utilizzare solo prolunghe destinate all'uso esterno. La sezione di un eventuale cavo di prolunga deve misurare almeno 1,5mm² e il collegamento alla rete deve essere protetto da apposito fusibile.

PERICOLI DA PARTI MOBILI

Le parti mobili possono causare gravi lesioni. Evitare di entrare in contatto con tali parti quando sono ancora in movimento e assicurarsi di tenere lontano tutto ciò che potrebbe essere intrappolato nella macchina operatrice, come capelli sciolti e indu-

menti. Non toccare le parti mobili prima che si siano completamente fermate. Tenere le mani lontane dall'area operativa della macchina e utilizzare solo le impugnature specificate sulla macchina.

Verificare il corretto allineamento delle parti mobili o altri guasti che potrebbero essere fonte di pericolo. Una protezione o altra parte danneggiata deve essere sostituita da un centro di assistenza autorizzato prima di mettere in funzione la macchina.

PERICOLI DI RUMORE E VIBRAZIONI

I livelli di rumorosità indicati in queste istruzioni sono i livelli massimi di utilizzo della macchina. Una manutenzione insufficiente ha un impatto significativo sulle vibrazioni e sulle emissioni sonore. Di conseguenza, è necessario adottare misure preventive per eliminare possibili danni dovuti ad elevati livelli di rumore e stress da vibrazione. Effettuare una buona manutenzione della macchina, indossare dispositivi di protezione dell'udito, guanti antivibranti e fare delle pause durante il lavoro.

PERICOLI AREA DI LAVORO

Ispezionare accuratamente l'intera area di lavoro e utilizzare un rastrello o una spazzola da giardino per allentare manualmente i detriti e rimuovere tutto ciò che potrebbe essere una fonte pericolosa per l'utente o causare danni alla macchina. Mantieni l'area di lavoro pulita e ordinata. Non utilizzare la macchina in ambienti umidi o quando la macchina stessa è bagnata. Tenere la macchina lontana da materiale infiammabile. Verificare che non vi siano astanti, animali o oggetti che potrebbero essere danneggiati nel raggio di azione della macchina. Lavorare solo alla luce del giorno, o con adeguata luce artificiale, in buone condizioni di visibilità. Cerca di non causare disturbi dovuti al rumore, utilizzando questa macchina solo in orari ragionevoli della giornata. Assumi una posizione ferma ed equilibrata. Evitare ove possibile di operare su terreno bagnato, scivoloso o comunque su terreno accidentato o ripido che non garantisca stabilità all'operatore. La conservazione degli strumenti non utilizzati deve essere effettuata in un luogo asciutto e sicuro, lontano dalla macchina operatrice e fuori dalla portata dei bambini.

RISCHI RESTANTI

La macchina è stata costruita utilizzando moderne tecnologie e secondo le norme di sicurezza riconosciute. Anche quando tutte le misure di sicurezza sono in atto, alcuni rischi residui, che non sono ancora evidenti, possono essere presenti. L'operatore deve usare il buon senso e prendere le precauzioni necessarie per evitare i rischi dovuti ai rischi residui.

SPECIFICHE DEL PRODOTTO

USO PREVISTO

Questa macchina è progettata e realizzata per lo stoccaggio a breve termine di aria ad alta pressione.

Ogni altro uso diverso da quelli sopra indicati potrebbe essere pericoloso, arrecare danno alle persone e/o alle cose e alla macchina stessa.

USO IMPROPRIO

La macchina non deve essere utilizzata per materiali pericolosi, ad es. accumulo di prodotti infiammabili o esplosivi e di qualsiasi altro oggetto che possa essere pericoloso per la macchina stessa nonché per l'operatore, astanti, animali o cose.

Altri esempi di uso improprio possono includere, a titolo esemplificativo, il funzionamento della macchina:

- ▶ Senza gli accessori originali forniti dal produttore.
- ▶ Con accessori originali ma in modo non conforme alle istruzioni.
- ▶ Senza ricambi originali.
- ▶ Con modifiche non autorizzate.

NOTA

Secondo le leggi sulla responsabilità del prodotto applicabili, il produttore del dispositivo non si assume alcuna responsabilità per danni al prodotto o danni causati dal prodotto che si verificano a causa di:

- ▶ Utilizzo improprio non rispettato le istruzioni per l'uso.
- ▶ Riparazioni da parte di terzi e non da parte di tecnici dell'assistenza autorizzati.
- ▶ Installazione di ricambi non originali.
- ▶ Uso non previsto.
- ▶ Guasto dell'impianto elettrico dovuto all'alimentazione della macchina in modo non conforme alle normative elettriche e VDE.

DATI TECNICI (PAGINA 61)

IDENTIFICAZIONE (FIG. 1)

1. Filtro dell'aria
2. Compressore
3. Il motore
4. Spia olio
5. Cisterna
6. Ruota di trasporto posteriore
7. Ruota/piede di trasporto anteriore
8. Valvola di scarico del serbatoio
9. Maniglia per il trasporto
10. Uscita aria
11. Garze a pressione
12. Regolatore di pressione
13. Interruttore principale
14. Protezione della cintura

OPERAZIONE

PREPARAZIONE DELL'UNITÀ

Il disimballaggio e il completamento del montaggio devono essere effettuati su una superficie piana e stabile, con spazio sufficiente per lo spostamento della macchina e del suo imballo, utilizzando sempre attrezzature idonee.

AVVERTIMENTO

Scollegare sempre la macchina dalla presa di corrente prima di qualsiasi regolazione.

Ruote di trasporto

Per installare le ruote e/o il piedino di appoggio anteriore seguire le istruzioni di Fig. 2.

AVVERTIMENTO

Non montare il compressore rigidamente sul pavimento o sulla piastra di base.

Lubrificazione

AVVERTIMENTO

Prima di avviare questa macchina, è necessario controllare il livello dell'olio del compressore e posizionare il tappo di sfiato.

Specifiche dell'olio: Per uso generale (5°C - 38°C) l'olio consigliato è SAE 30 non detergente.

Per riempire il compressore d'olio:

- ▶ Posizionare la macchina su un terreno pianeggiante.
- ▶ Rimuovere il tappo di riempimento dell'olio dal bocchettone di riempimento dell'olio del compressore.
- ▶ Aggiungere gradualmente abbastanza olio per portare il livello dell'olio fino al segno del punto rosso sul vetro spia dell'olio.
- ▶ Inserire il tappo di sfiato olio nel bocchettone di riempimento olio e serrare adeguatamente.

AVVERTIMENTO

Utilizzare un imbutto per evitare di versare olio e pulire l'olio versato prima di avviare la macchina.

Filtro dell'aria

Posizionare il filtro dell'aria in posizione sulla testata del cilindro del compressore e serrarlo accuratamente con i bulloni.

Posizionamento

Collocare il compressore in un luogo pulito, asciutto e ben ventilato e su una superficie stabile e piana. Il compressore deve essere posizionato ad almeno mezzo metro di distanza dalle pareti o da qualsiasi altro oggetto che possa interferire con il flusso d'aria. Tenere puliti tutti i pezzi di ricambio che raccolgono polvere o sporco. Un compressore pulito funziona a temperature più basse e fornisce un servizio più lungo. Non appoggiare stracci, contenitori o altri materiali sopra il compressore.

Collegamento al sistema di antenna

Per il collegamento del compressore all'impianto aereo o ad un'unità direzionale, è necessario utilizzare valvole pneumatiche e tubi flessibili di dimensioni e caratteristiche adeguate (alesaggio nominale, pressione e temperatura). L'aria compressa, essendo un flusso di potenza, è di tipo potenzialmente pericoloso. I tubi funzionanti in pressione devono essere in buone condizioni di funzionamento e collegati correttamente.

Motore elettrico

Il motore elettrico installato è completamente cablato pronto per il funzionamento. Il collegamento del cliente alla rete di alimentazione e le eventuali prolunghe eventualmente utilizzate devono essere conformi alle normative locali. Controllare regolarmente che i cavi di collegamento elettrico non siano danneggiati. Assicurarsi che il cavo sia scollegato dalla rete durante il controllo. La tensione di rete deve coincidere con la tensione indicata sulla targa dati del motore. Il collegamen-

to alla rete deve essere protetto con un apposito fusibile ad azione lenta e deve essere utilizzata solo una presa con il contatto di terra opportunamente installato.

Il compressore deve essere allacciato alla rete elettrica da personale qualificato secondo le norme di sicurezza sul lavoro e le istruzioni vigenti. Il collegamento deve essere effettuato tramite il dispositivo di alimentazione che lo protegge dalle correnti di cortocircuito. Verificare che i valori della scheda tecnica corrispondano ai parametri effettivi della rete di alimentazione. La fluttuazione di tensione ammessa è $\pm 10\%$ del valore nominale. La variazione di frequenza sopportabile è $\pm 1\%$ del valore nominale. La caduta di tensione dall'alimentazione al motore elettrico non deve superare il 5% del valore nominale (IEC 60204-1).

AVVERTIMENTO

Al collegamento elettrico dei compressori d'aria a 400V, la sequenza delle fasi è di particolare importanza poiché determina il senso di rotazione del motore. La direzione deve corrispondere a quella indicata sulla puleggia o sul coperchio del motore. La rotazione del motore all'indietro può causare il guasto del compressore. Per controllare la direzione di rotazione:

1. Verificare che l'interruttore del pressostato sia in posizione "OFF" (Fig. 3).
2. Collegare il cavo di alimentazione del compressore o la spina del cavo alla rete.
3. Se la connessione viene effettuata tramite lo switch locale, attivarlo.
4. Azionare il compressore con l'interruttore del pressostato e spegnerlo immediatamente. Per fare ciò, commutare in posizione "I" e poi subito di nuovo in "O", oppure, a seconda della versione, commutare in "AUTO" e poi subito di nuovo in posizione "OFF".
5. Se l'aspiratore ruota secondo l'indice, la direzione è giusta. In caso contrario, è essenziale che i cavi bifase si scambino i loro punti di connessione alla rete.

Attacco rapido

Il raccordo a sgancio rapido consente di collegare o scollegare rapidamente un tubo flessibile ad alta pressione sull'uscita del compressore d'aria (Fig. 4). È possibile assemblare qualsiasi tubo con una rispettiva estremità del tipo sul compressore d'aria semplicemente spingendo l'estremità del tubo sull'attacco a sgancio rapido finché non si bloccano insieme. Per smontare, spingere l'anello del raccordo a sgancio rapido e sbloccherà il collegamento al raccordo del tubo.

AVVERTIMENTO

Smontare con cautela qualsiasi tubo collegato poiché l'aria ad alta pressione che fuoriesce dal serbatoio e la forza applicata al tubo possono danneggiare l'attrezzatura o causare lesioni.

Valvola di scarico del serbatoio

La valvola di scarico del serbatoio può essere aperta per consentire il rilascio dell'aria compressa dal serbatoio del compressore d'aria.

AVVERTIMENTO

Aprire con cautela la valvola poiché l'aria ad alta pressione che fuoriesce dal serbatoio potrebbe danneggiare l'apparecchiatura o causare lesioni.

Valvola di sicurezza

La valvola di sicurezza scarica automaticamente la pressione dal serbatoio in caso di accumulo di pressione eccessiva. La valvola di sicurezza è preimpostata in fabbrica. Tirare periodicamente l'anello sull'estremità della valvola di sicurezza per verificarne il corretto funzionamento. Se si nota qualche anomalia relativa al funzionamento della valvola di sicurezza, portare la macchina al centro di assistenza autorizzato locale per la regolazione.

FUNZIONAMENTO DELL'UNITÀ

AVVERTIMENTO

Il compressore funziona in servizio intermittente con un fattore di durata del ciclo fino al 60%, una durata del ciclo singolo da 6 a 10 min. Funzionamento continuo per non più di 15 min. È tollerabile, tuttavia, non più di una volta in un periodo di 2 ore. Dopo l'avvio, la capacità viene regolata automaticamente con un metodo ripetitivo start-stop.

NOTA

Dopo l'avviamento, per lo spargimento del lubrificante, lasciare acceso il compressore per alcuni minuti a vuoto, la valvola di scarico si apre. Quindi chiudere la valvola, fornire un carico di pressione a fondo scala e monitorarne il funzionamento. Il pressostato spegnerà automaticamente il motore elettrico quando viene raggiunta la pressione di fondo scala. Il pressostato attiverà automaticamente il motore elettrico del compressore quando l'aria compressa fuoriesce e la pressione del ricevitore scende al di sotto del valore prefissato. Il campo di regolazione della pressione è $0,25 \pm 0,05$ MPa. Il pressostato è stato prerogolato dal costruttore e non è soggetto a riaggiustamento da parte del cliente.

Regolatore di pressione

Il regolatore di pressione dell'aria controlla la pressione dell'aria. Abilitare la centralina tirando verso l'alto la manopola del regolatore. Ruotare il regolatore dell'aria in senso orario per aumentare la pressione dell'aria e in senso antiorario per diminuirlo. Assicurarsi che la pressione sia impostata in base al manometro, quindi premere la manopola del regolatore per bloccarla.

A seconda dello strumento azionato dal compressore d'aria, può essere utilizzato per azionare spruzzatori, utensili pneumatici, ingrassatori, gonfiaggio di pneumatici e sfere, ecc. Per tutte queste operazioni è necessaria una corretta regolazione del regolatore di pressione dell'aria. Fare riferimento alle specifiche della pressione dell'aria fornite con lo strumento in uso.

AVVERTIMENTO

Non aumentare mai la pressione dell'aria al di sopra della capacità massima di pressione dell'aria della macchina per evitare danni alla macchina o il rischio di un'esplosione che causa lesioni o morte.

Manometri

Le doppie garze di pressione indicano la pressione dell'aria nel serbatoio e la pressione dell'aria erogata attraverso l'uscita dell'aria.

Pressostato

L'interruttore del pressostato accende e spegne il compressore d'aria. Quando l'interruttore è in posizione "I", il compressore è acceso. Quando l'interruttore è in posizione "O", il compressore è spento.

NOTA

Verificare sempre che il pressostato del compressore sia in posizione "OFF" prima di collegare la macchina alla sua alimentazione.

Protezione da sovraccarico

Il compressore è dotato di dispositivo di protezione da sovraccarico. La protezione del motore può intervenire automaticamente in caso di interruzione dell'alimentazione di rete o in caso di funzionamento con fattore di durata ciclica superiore al 60%. Per riavviare il compressore, a seconda della versione, assicurarsi sempre di aver lasciato raffreddare il motore prima di tentare di ripristinare l'interruttore principale/pressostato.

AVVERTIMENTO

Non fermare mai il compressore d'aria in funzione scollegandolo dalla fonte di alimentazione.

Per arrestare il compressore d'aria:

1. Spegnerlo tramite l'interruttore del pressostato. A tal fine, commutarlo in posizione "O"/"OFF", a seconda della versione. Successivamente, il motore elettrico si arresta e la pressione fuoriesce dal tubo dell'aria forzata e dalla canna del pistone.
2. Scaricare la pressione del ricevitore equalizzandola alla pressione atmosferica.
3. Spegnerne l'interruttore locale o scollegare la spina del cavo di alimentazione del compressore dalla rete.

MANUTENZIONE E PULIZIA

PROGRAMMA DI MANUTENZIONE

Elementi		Frequenza						
		Prima di ogni utilizzo	Dopo le prime 8 ore di funzionamento	Ogni 100 ore di funzionamento o ogni mese	Ogni 300 ore di funzionamento o ogni 3 mesi	Ogni 600 ore di funzionamento o ogni 6 mesi	Ogni 1200 ore di funzionamento o ogni anno	
Unità completa	Ispezione visuale	√						
	Stringere i bulloni			√*				
	Pulire	√						

Olio per compressori	Check-Ricarica	√					
	Sostituire		√		√		
Bulloni della testata del cilindro	Controllare-serare		√*		√*		
Cintura	Ispezione visuale	√					
	Regola la tensione		√*		√*		
Filtro dell'aria	Pulire		√	√			
	Sostituire						√
Sfiato olio	Pulire			√			
Connessione elettrica	Dai un'occhiata				√		
	Stringere						√*
Condensazione	Drenare	√					
* Queste operazioni devono essere eseguite solo da tecnici qualificati							

CAVO DI ALIMENTAZIONE

Per evitare scosse elettriche o rischi di incendio, se il cavo di alimentazione è danneggiato, tagliato o danneggiato in qualsiasi modo, farlo sostituire immediatamente. I cavi di collegamento elettrico spesso subiscono danni di isolamento. Possibili cause sono:

1. Punti di perforazione quando i cavi di collegamento passano attraverso le fessure di finestre o porte.
2. Pieghature dovute a fissaggio o posa errati del cavo di collegamento.
3. Tagli risultanti dal passaggio sul cavo di collegamento.
4. Danni all'isolamento causati dall'estrazione forzata della presa a muro.
5. Crepe dovute all'invecchiamento dell'isolamento.
6. Tali cavi di collegamento elettrico difettosi non devono essere utilizzati in quanto il danneggiamento dell'isolamento li rende estremamente pericolosi.

CAMBIO OLIO AVVERTIMENTO

Il controllo del livello e il cambio dell'olio devono essere effettuati su un terreno solido e piano. L'unità deve essere sempre fermata. Se il compressore era in funzione, sarà caldo e la procedura deve essere eseguita con cura e le precauzioni necessarie per evitare il pericolo di ustioni.

Per controllare il livello dell'olio, guardare attraverso il vetro spia che il livello dell'olio raggiunga il punto rosso. Se necessario, aggiungere abbastanza olio attraverso il bocchettone di riempimento dell'olio per portare il livello dell'olio al punto rosso sul vetro spia

Per cambiare l'olio:

- Posizionare un contenitore adatto sotto il vetro spia dell'olio per raccogliere l'olio usato.
- Rimuovere il tappo di sfiato olio.
- Rimuovere il bullone di scarico ruotandolo in senso antiorario per consentire all'olio di defluire

completamente.

- ▶ Riposizionare il bullone di scarico e serrare adeguatamente.
- ▶ Aggiungere gradualmente abbastanza olio attraverso il bocchettone di riempimento dell'olio per portare il livello dell'olio al punto rosso sul vetro spia.
- ▶ Riposizionare il tappo di sfiato olio e serrare adeguatamente.

NOTA

Se la macchina lavora frequentemente in condizioni estremamente polverose o in altre circostanze gravi, cambiare l'olio più frequentemente.

CONTROLLO DELLA TENSIONE DELLA CINGHIA

Controllare la tensione della cinghia dopo le prime 50 ore di funzionamento e, successivamente, ogni 100 ore. Se necessario, regolare la tensione, pulire le cinghie. Quando la tensione è insufficiente, le cinghie scorrono, le vibrazioni influiscono sui cuscinetti con un carico alternato "pull-down", le pulegge si surriscaldano, il coefficiente di prestazione della canna del pistone diminuisce. Quando le cinghie sono eccessivamente tese, i cuscinetti si sovraccaricano e la loro usura aumenta, il motore elettrico e la canna del pistone si surriscaldano. Per controllare la tensione della cinghia:

- ▶ Arrestare il compressore
- ▶ Rimuovere la protezione di sicurezza
- ▶ Applicare la forza F con carico 30-40 N perpendicolare al centro del nastro Fig. 5.
- ▶ Misurare lo spostamento X. Assicurarsi che la flessione della cinghia X sia di 5-6 mm.
- ▶ Se necessario, regolare la tensione della cinghia. Dopo aver allentato i bulloni che fissano il motore elettrico alla piastra di base, regolare la tensione spostando il motore elettrico. Assicurarsi che il motore elettrico e le pulegge della canna del pistone siano su un unico piano.
- ▶ Fissare il motore e montare la protezione di sicurezza.

FILTRO DELL'ARIA

A seconda delle condizioni di funzionamento, comunque, almeno ogni 50 ore di funzionamento, controllare il filtro dell'aria di aspirazione. Se necessario, pulire o sostituire. La capacità di filtraggio può ridursi a causa dello sporco. Ciò comporterà la perdita della vita utile del compressore, aumenterà il consumo di energia e potrebbe causare il guasto dell'aspirazione, della foratura e delle valvole di inversione.

Sostituire il filtro dell'aria di aspirazione ogni 300 ore di funzionamento o più spesso. A seguito di un'ispezione esterna: l'elemento filtrante può avere il lato interno bloccato da sporco o cambiare colore.

SCARICO CONDENSA

Scaricare la condensa giornalmente e dopo ogni utilizzo:

- ▶ Spegnerne il compressore
- ▶ Decomprimere il ricevitore a 2-3 bar.
- ▶ Predisporre un vaso di drenaggio per lo scarico

della condensa.

- ▶ Allentare la vite e scaricare la condensa.
- ▶ Stringere la vite.
- ▶ Smaltire la condensa scaricata secondo le norme di tutela ambientale.

COLLEGAMENTI ARIA

Controllare la tenuta del collegamento nella linea dell'aria ogni giorno e prima di ogni utilizzo. Verificare la tenuta della connessione con il set attivato e la pressione del ricevitore fino a 5-7 bar. Non si devono sentire perdite d'aria nei collegamenti. Se necessario, serrare i collegamenti.

PULIZIA

Utilizzare una piccola spazzola morbida per pulire l'esterno dell'unità. Non utilizzare detersivi aggressivi. I detersivi per la casa che contengono oli aromatici come pino e limone e solventi come il cherosene possono danneggiare l'alloggiamento o il manico in plastica. Rimuovere l'umidità con un panno morbido. Rimuovere polvere, sporco e residui di lavorazione con apposito aspiratore se necessario.

CONSERVAZIONE

AVVERTIMENTO

Spegnerne l'interruttore e rimuovere la macchina dalla sua fonte di alimentazione per riportarla. Riporre la macchina solo in luoghi asciutti e ben ventilati.

Nel caso in cui la macchina venga immagazzinata per un periodo di tempo prolungato, utilizzare la seguente procedura di conservazione:

1. Pulirlo accuratamente e ispezionare eventuali parti allentate o danneggiate. Riparare o sostituire le parti danneggiate e serrare viti, dadi o bulloni allentati.
2. Lubrificare e applicare grasso, ove richiesto.
3. Conservarlo nella sua confezione originale.

PROTEZIONE AMBIENTALE

Riciclare le materie prime invece di smaltirle come rifiuti. Macchina, accessori e imballaggio devono essere selezionati per un riciclaggio rispettoso dell'ambiente. I componenti in plastica sono etichettati per il riciclaggio classificato.

Questo prodotto non deve essere smaltito insieme ai rifiuti domestici nel rispetto della normativa relativa ai rifiuti di apparecchiature elettriche ed elettroniche. Questo prodotto deve essere smaltito in un punto di raccolta designato. Ciò può avvenire, ad esempio, consegnandolo presso un punto di raccolta autorizzato per il riciclaggio di rifiuti di apparecchiature elettriche ed elettroniche. La gestione impropria delle apparecchiature di scarto può avere conseguenze negative per l'ambiente e la salute umana a causa di sostanze potenzialmente pericolose che sono spesso contenute nelle apparecchiature elettriche ed elettroniche. Smaltendo correttamente questo prodotto, contribuisce anche all'uso efficace delle risorse naturali.

È possibile ottenere informazioni sui punti di raccolta dei rifiuti di apparecchiature presso l'am-

ministrazione comunale, l'autorità pubblica per lo smaltimento dei rifiuti, un organismo autorizzato per lo smaltimento di rifiuti di apparecchiature elettriche ed elettroniche o la propria società di smaltimento dei rifiuti.

GARANZIA

Questo prodotto è garantito in conformità con le normative legali/nazionali specifiche, in vigore dalla data di acquisto da parte del primo utente. Sono esclusi dalla garanzia i danni imputabili a normale usura, sovraccarico o uso improprio. In caso di reclamo, inviare il prodotto, completamente assemblato, al proprio rivenditore o al centro di assistenza ufficiale.

ΕΛΛΗΝΙΚΑ

ΓΕΝΙΚΕΣ ΠΡΟΕΙΔΟΠΟΙΗΣΕΙΣ ΑΣΦΑΛΕΙΑΣ

Διαβάστε και κατανοήστε αυτό το εγχειρίδιο κατόχου προτού θέσετε σε λειτουργία το παρόν μηχάνημα. Μπορείτε να αποφύγετε ατυχήματα αν είστε εξοικειωμένοι με τα χειριστήρια του προϊόντος και τηρώντας τις ασφαλείς διαδικασίες λειτουργίας. Χρησιμοποιείτε πάντα κοινή λογική σκέψη ώστε να αποφύγετε να βρεθείτε σε κατάσταση πέρα των δυνατοτήτων σας. Μη χρησιμοποιείτε το προϊόν όταν είστε κουρασμένοι ή υπό την επήρεια ναρκωτικών, αλκοόλ ή άλλων φαρμακευτικών σκευασμάτων. Κρατείστε παιδιά και τυχόν παρευρισκόμενους μακριά κατά τη λειτουργία του μηχανήματος. Μην επιτρέπετε σε παιδιά ή όσους δεν είναι εξοικειωμένοι με τις οδηγίες χρήσης να χρησιμοποιήσουν το μηχάνημα. Η τοπική νομοθεσία είναι πιθανόν να ορίζει κατώτατη ηλικία χρήστη. Πάντα να θυμάστε πως ο χειριστής ή χρήστης είναι υπεύθυνος για ατυχήματα ή απρόσμενα γεγονότα που τυχόν προκληθούν κατά τη λειτουργία σε άλλους ανθρώπους, ζώα ή την περιουσία τους. Μην εκθέτετε το προϊόν σε υπερβολική υγρασία, σκόνη, βρωμιά ή διαβρωτικούς ατμούς. Μην προσαρμόζετε στο μηχάνημα εξοπλισμό ή αξεσουάρ που μη εγκεκριμένα από τον κατασκευαστή. Ποτέ μην επιχειρήσετε να τροποποιήσετε το προϊόν. Μη εξουσιοδοτημένες τροποποιήσεις ή αξεσουάρ μπορεί να οδηγήσουν σε σοβαρό τραυματισμό ή θάνατο του χειριστή ή άλλων. Συμβουλευτείτε τον εξουσιοδοτημένο αντιπρόσωπό σας για αποσυναρμολόγηση και επισκευή, που δεν καλύπτεται σε αυτό το εγχειρίδιο. Εάν κάτι σπάσει ή συμβεί ατύχημα κατά τη διάρκεια της εργασίας, απενεργοποιήστε αμέσως το μηχάνημα και μετακινήστε το για να αποφύγετε περαιτέρω ζημιές. Σε περίπτωση που ένα ξένο σώμα εισέλθει στο μηχάνημα, σταματήστε το αμέσως, επιθεωρήστε το για τυχόν ζημιές και πραγματοποιήστε επισκευές προτού το ξαναρχίσετε.

ΠΡΟΣΤΑΤΕΥΤΙΚΟΣ ΕΞΟΠΛΙΣΜΟΣ

Να χρησιμοποιείτε πάντα σχετικό και εγκεκριμένο προστατευτικό εξοπλισμό όταν χρησιμοποιείτε το μηχάνημα. Να φοράτε πάντα ρουχισμό που δεν περιορίζει τις κινήσεις σας, προστατευτικά γάντια, γυαλιά, μάσκα αναπνοής, προστατευτικό εξοπλισμό ακοής και μπότες προστασίας με σόλες υψηλής πρόσφυσης. Να μην φοράτε κασκόλ, κολί ή οπουδήποτε αξεσουάρ που κρέμεται ή περισεύει και θα μπορούσε να παγιδευτεί στο μηχάνημα. Μαζέψτε τα μαλλιά σας αν είναι μακριά.

ΚΙΝΔΥΝΟΙ ΠΡΟΚΛΗΣΗΣ ΠΥΡΚΑΓΙΑΣ ΚΑΙ ΕΓΚΑΥΜΑΤΟΣ

Ορισμένες επιφάνειες μπορεί να ζεσταθούν σε βαθμό που μπορούν να αναφλέξουν εύφλεκτα υλικά. Δυσλειτουργίες ηλεκτρικού εξοπλισμού μπορεί να προκαλέσουν σπινθήρες που θα μπορούσαν να αναφλέξουν εύφλεκτα υλικά. Βεβαιωθείτε ότι διατηρείτε την περιοχή εργασίας

σας καθαρή και τακτοποιημένη και μην χρησιμοποιείτε το μηχάνημα κοντά σε εύφλεκτα υλικά. Σε περίπτωση πυρκαγιάς, χρησιμοποιήστε τον κατάλληλο πυροσβεστήρα.

Ορισμένες επιφάνειες μπορεί να ζεσταθούν σε βαθμό που μπορούν να προκαλέσουν εγκαύματα. Προσέξτε να μην έρχεται σε επαφή με αυτές. Αφήστε το μηχάνημα να κρυώσει πριν την αποθήκευσή του.

ΠΡΟΕΙΔΟΠΟΙΗΣΕΙΣ ΑΣΦΑΛΕΙΑΣ ΚΑΤΗΓΟΡΙΑΣ

ΑΣΦΑΛΗΣ ΛΕΙΤΟΥΡΓΙΑ

Όλοι οι μοχλοί λειτουργίας του μηχανήματος πρέπει να μετακινούνται εύκολα μεταξύ των θέσεών τους και να μη χρειάζονται πίεση. Τα ηλεκτρικά καλώδια και ειδικά το καλώδιο της παροχής πρέπει να είναι σε άριστη κατάσταση για αποφυγή σπινθηρών ή του ρίσκου ηλεκτροσόκ. Οι χειρολαβές και οι προστασίες του μηχανήματος πρέπει να είναι καθαρές, στεγνές και επαρκώς σφιγμένες στις θέσεις τους στο μηχάνημα. Βεβαιωθείτε ότι χρησιμοποιείτε πάντα το σωστό εργαλείο για κάθε εργασία, προκειμένου να αποφύγετε βλάβη του μηχανήματος ή τραυματισμό και αποφύγετε την υπερφόρτωση του μηχανήματος. Οι τιμές τάσης και συχνότητας της παροχής ηλεκτρικής ενέργειας πρέπει να είναι εντός των προδιαγραφών του μηχανήματος. Βεβαιωθείτε ότι ο διακόπτης του μηχανήματος είναι σβησμένος όταν το συνδέετε στη πρίζα, προκειμένου να αποφύγετε τυχόν κίνδυνο λόγω ακούσιας εκκίνησης. Αφαιρέστε τυχόν κλειδιά και εργαλεία από το μηχάνημα πριν από τη λειτουργία.

Σιγουρευτείτε πως έχετε σταματήσει το μηχάνημα και πως το έχετε αποσυνδέσει από την παροχή ρεύματος:

- ▶ Όταν προσαρμόζετε ή αφαιρείτε αξεσουάρ.
- ▶ Όταν αφήνετε το μηχάνημα χωρίς επίβλεψη.
- ▶ Κατά τον καθαρισμό ή τη συντήρηση.
- ▶ Σε περίπτωση δυσλειτουργίας ή εμπλοκής του μηχανήματος, απενεργοποιήστε αμέσως το μηχάνημα και αφαιρέστε το από την πηγή τροφοδοσίας. Το μηχάνημα δεν πρέπει να ξεκινήσει ξανά εάν δεν επιλυθεί η εμπλοκή ή η δυσλειτουργία, σε εξουσιοδοτημένο κέντρο σέρβις, όταν χρειάζεται. Το μηχάνημα ενδέχεται να μπλοκάρει όταν:
 - ▶ Το μηχάνημα υπερφορτωθεί.
 - ▶ Το αντικείμενο προς κατεργασία μπλοκαριστεί.

ΚΙΝΔΥΝΟΙ ΗΛΕΚΤΡΙΣΜΟΥ

Βεβαιωθείτε ότι τα ηλεκτρικά καλώδια του μηχανήματος και η πρίζα, στην οποία είναι συνδεδεμένο, είναι σε καλή κατάσταση και δεν έχουν φθαρεί. Μη χρησιμοποιείτε ποτέ ένα μηχάνημα με βλάβη ή ένα μηχάνημα με κατεστραμμένα ή φθαρμένα ηλεκτρικά καλώδια και βύσματα. Μην εκθέτετε το μηχάνημα και τα ηλεκτρικά καλώδια σε υγρές συνθήκες και μην αγγίζετε ποτέ όταν είναι βρεγμένο. Χρησιμοποιήστε μια πρίζα με επαφή γείωσης. Μην έρχεστε σε επαφή με γειωμένες επιφάνειες ή ηλεκτρικά καλώδια, για να αποφύγετε τον κίνδυνο ηλεκτροπληξίας. Μην

χρησιμοποιείτε το καλώδιο για να τραβήξετε το βύσμα από την πρίζα. Για να αποφύγετε τυχόν ζημιά στο καλώδιο τροφοδοσίας, οδηγείτε πάντα το καλώδιο τροφοδοσίας μακριά από το πίσω μέρος του μηχανήματος και προστατεύστε το από θερμότητα, λάδι και αιχμηρά αντικείμενα. Όταν το μηχάνημα πρόκειται να χρησιμοποιηθεί σε εξωτερικούς χώρους, χρησιμοποιήστε μόνο καλώδια επέκτασης που προορίζονται για εξωτερική χρήση. Η διατομή οποιουδήποτε καλωδίου επέκτασης πρέπει να είναι τουλάχιστον 1,5 mm² και η σύνδεση δικτύου πρέπει να προστατεύεται από κατάλληλη ασφάλεια.

ΚΙΝΔΥΝΟΙ ΚΙΝΟΥΜΕΝΩΝ ΜΕΡΩΝ

Τα κινούμενα μέρη μπορεί να προκαλέσουν σοβαρό τραυματισμό. Αποφύγετε να έρχεστε σε επαφή με τα κινούμενα μέρη όταν βρίσκονται ακόμη σε κίνηση και βεβαιωθείτε ότι διατηρείτε μακριά οτιδήποτε μπορεί να παγιδευτεί στο εν λειτουργία μηχάνημα, όπως χαλαρά μαλλιά και ρούχα. Κρατήστε τα χέρια σας μακριά από την περιοχή μηχανικής επεξεργασίας κατά τη λειτουργία του μηχανήματος και χρησιμοποιείτε μόνο τις προαπορισμένες χειρολαβές του μηχανήματος. Ελέγξτε για σωστή ευθυγράμμιση των κινουμένων μερών ή άλλων αστοχιών που θα μπορούσαν να αποτελέσουν πηγή κινδύνου. Ένα κατεστραμμένο προστατευτικό ή άλλο τμήμα πρέπει να αντικατασταθεί από εξουσιοδοτημένο κέντρο σέρβις πριν από τη λειτουργία του μηχανήματος.

ΚΙΝΔΥΝΟΙ ΘΟΡΥΒΟΥ ΚΑΙ ΔΟΝΗΣΕΩΝ

Τα επίπεδα θορύβου που αναφέρονται σε αυτές τις οδηγίες είναι τα μέγιστα επίπεδα για τη χρήση του μηχανήματος. Η ανεπαρκής συντήρηση έχει σημαντικό αντίκτυπο στις εκπομπές κραδασμών και θορύβου. Κατά συνέπεια, είναι απαραίτητο να ληφθούν προληπτικά μέτρα για την εξάλειψη πιθανής ζημιάς λόγω υψηλών επιπέδων θορύβου και πίεσης από κραδασμούς. Συντηρήστε καλά το μηχάνημα, φοράτε συσκευές προστασίας ακοής, γάντια κατά των κραδασμών και κάντε διαλείμματα ενώ εργάζεστε.

ΚΙΝΔΥΝΟΙ ΣΧΕΤΙΚΟΙ ΜΕ ΤΗΝ ΠΕΡΙΟΧΗ ΕΡΓΑΣΙΑΣ

Επιθεωρήστε διεξοδικά ολόκληρο το χώρο εργασίας και χρησιμοποιήστε μια τσουγκράνα ή σκούπα για να χαλαρώσετε τυχόν υπολείμματα και να αφαιρέσετε οτιδήποτε μπορεί να αποτελέσει πηγή κινδύνου για εσάς ή να προκαλέσει βλάβη στο μηχάνημα. Διατηρείτε το χώρο εργασίας καθαρό και τακτοποιημένο. Μη χρησιμοποιείτε το μηχάνημα σε υγρές συνθήκες περιβάλλοντος ή όταν το ίδιο το μηχάνημα είναι βρεγμένο. Διατηρείτε το μηχάνημα μακριά από εύφλεκτα υλικά. Ελέγξτε ότι δεν υπάρχουν παρευρισκόμενοι, κατοικίδια ζώα ή αντικείμενα που θα μπορούσαν να υποστούν ζημιά στο εύρος της περιοχής εργασίας του μηχανήματος. Εργαστείτε μόνο κατά τη διάρκεια της ημέρας ή με καλό τεχνητό φως σε καλές συνθήκες ορατότητας. Προσπαθήστε να μην προκαλέσετε αναταραχή λόγω θορύβου, χρησιμοποιώντας το μηχάνημα μόνο σε λογικές ώρες της ημέρας. Διατηρείτε γερή και καλής ισορροπίας

ας θέση εργασίας. Όπου είναι δυνατόν, αποφύγετε να εργάζεστε σε υγρό, ολισθηρό έδαφος ή σε κάθε περίπτωση σε ανώμαλο ή απότομο έδαφος που δεν εγγυάται σταθερότητα για τον χειριστή. Η αποθήκευση εργαλείων που δεν χρησιμοποιούνται πρέπει να γίνεται σε ξηρό και ασφαλές μέρος μακριά από το εν λειτουργία μηχάνημα και εκτός πρόσβασης για τα παιδιά.

ΕΝΑΠΟΜΕΙΝΑΝΤΕΣ ΚΙΝΔΥΝΟΙ

Το μηχάνημα κατασκευάστηκε χρησιμοποιώντας σύγχρονη τεχνολογία και σύμφωνα με αναγνωρισμένους κανόνες ασφαλείας. Ακόμη και όταν εφαρμόζονται όλα τα μέτρα ασφαλείας, ενδέχεται να υπάρχουν ορισμένοι εναπομείναντες κίνδυνοι, οι οποίοι δεν είναι ακόμη εμφανείς. Ο χειριστής πρέπει να χρησιμοποιεί την κοινή λογική και να λαμβάνει τις απαραίτητες προφυλάξεις για να αποφύγει τον κίνδυνο λόγω τυχόν εναπομεινάντων κινδύνων.

ΠΡΟΔΙΑΓΡΑΦΕΣ ΠΡΟΪΟΝΤΟΣ

ΠΡΟΒΛΕΠΟΜΕΝΗ ΧΡΗΣΗ

Το παρόν μηχάνημα έχει σχεδιαστεί και κατασκευαστεί για την παροδική αποθήκευση αέρα υπό πίεση.

Κάθε διαφορετική χρήση από τις παραπάνω αναφερόμενες θα μπορούσε να είναι επικίνδυνη, να προκαλέσει βλάβη σε ανθρώπους ή/ και ζημιά σε υλικά και το μηχάνημα.

ΜΗ ΠΡΟΒΛΕΠΟΜΕΝΗ ΧΡΗΣΗ

Το μηχάνημα δεν πρέπει να χρησιμοποιηθεί για επικίνδυνα υλικά όπως εύφλεκτα ή εκρηκτικά είδη και τυχόν άλλα αντικείμενα που θα μπορούσαν να είναι επικίνδυνα για το μηχάνημα καθώς και για τον χειριστή, παρευρισκόμενους, ζώα ή περιουσίες.

Παραδείγματα μη προβλεπόμενης χρήσης μπορεί να περιλαμβάνουν, αλλά δεν περιορίζονται στη χρήση του μηχανήματος:

- ▶ Χωρίς γνήσια εξαρτήματα που παρέχονται από τον κατασκευαστή.
- ▶ Με γνήσια εξαρτήματα αλλά με τρόπο που δεν είναι σύμφωνος με τις οδηγίες.
- ▶ Χωρίς γνήσια ανταλλακτικά.
- ▶ Με μη εξουσιοδοτημένες τροποποιήσεις.

ΣΗΜΕΙΩΣΗ

Σύμφωνα με τους ισχύοντες νόμους περί ευθύνης προϊόντος, ο κατασκευαστής της συσκευής δεν αναλαμβάνει ευθύνη για ζημιές στο προϊόν ή ζημιές που προκλήθηκαν από το προϊόν που οφείλονται σε:

- ▶ Λανθασμένο χειρισμό μη σύμφωνο με τις οδηγίες χρήσης.
- ▶ Επισκευές από τρίτους και όχι από εξουσιοδοτημένους τεχνικούς σέρβις.
- ▶ Εγκατάσταση μη γνήσιων ανταλλακτικών.
- ▶ Μη προβλεπόμενη χρήση.
- ▶ Βλάβη ηλεκτρικού συστήματος λόγω τροφοδοσίας του μηχανήματος κατά τρόπο που δεν συμμορφώνεται με τους ηλεκτρικούς κανονισμούς VDE και DIN.

ΤΕΧΝΙΚΑ ΧΑΡΑΚΤΗΡΙΣΤΙΚΑ (ΣΕΛΙΔΑ 62)

ΤΑΥΤΟΠΟΙΗΣΗ ΜΕΡΩΝ (ΕΙΚ. 1)

1. Φίλτρο αέρος
2. Συμπιεστής
3. Κινητήρας
4. Ένδειξη στάθμης λαδιού
5. Δεξαμενή
6. Οπίσθιος τροχός μεταφοράς
7. Εμπρόσθιος τροχός μεταφοράς/ πόδι στήριξης
8. Βαλβίδα αποστράγγισης δεξαμενής
9. Λαβή μεταφοράς
10. Έξοδος αέρα
11. Μανόμετρα
12. Ρυθμιστής πίεσης
13. Κεντρικός διακόπτης
14. Προστατευτικό ιμαντοκίνησης

ΛΕΙΤΟΥΡΓΙΑ

ΠΡΟΕΤΟΙΜΑΖΟΝΤΑΣ ΤΟ ΜΗΧΑΝΗΜΑ

Η αποσυσκευασία και η συναρμολόγηση πρέπει να γίνονται σε επίπεδη και σταθερή επιφάνεια, με επαρκή χώρο για τη μετακίνηση του μηχανήματος και της συσκευασίας του και με τη χρήση κατάλληλου εξοπλισμού.

ΠΡΟΕΙΔΟΠΟΙΗΣΗ

Αποσυνδέετε πάντα το μηχάνημά σας από την πηγή τροφοδοσίας πριν από οποιαδήποτε ρύθμιση.

Τροχοί μεταφοράς

Για να συναρμολογήσετε τους τροχούς ή / και το εμπρόσθιο πόδι στήριξης ακολουθείστε τις οδηγίες στην Εικ. 2.

ΠΡΟΕΙΔΟΠΟΙΗΣΗ

Μην πακτώνετε τον αεροσυμπιεστή στο έδαφος ή σε βάση.

Λίπανση

ΠΡΟΕΙΔΟΠΟΙΗΣΗ

Πριν από την εκκίνηση αυτού του μηχανήματος, πρέπει να γίνει έλεγχος ως προς την ορθή στάθμη λαδιού του αεροσυμπιεστή και το πώμα αναπνοής λαδιού πρέπει να τοποθετηθεί στη θέση του.

Προδιαγραφές λαδιού: Για γενική χρήση (5 °C - 38 °C) το συνιστώμενο λάδι είναι SAE 30 μη αφρίζον λάδι.

Για να γεμίσετε το συμπιεστή με λάδι:

- ▶ Τοποθετήστε το μηχάνημα σε επίπεδο έδαφος.
- ▶ Αφαιρέστε το καπάκι πλήρωσης λαδιού από το λαιμό πλήρωσης λαδιού συμπιεστή.
- ▶ Προσθέστε σταδιακά αρκετό λάδι για να φτάσετε τη στάθμη λαδιού μέχρι την κόκκινη κουκίδα στην ένδειξη στάθμης λαδιού.
- ▶ Τοποθετήστε το πώμα αναπνοής λαδιού στο λαιμό πλήρωσης λαδιού και σφίξτε κατάλληλα.

ΠΡΟΕΙΔΟΠΟΙΗΣΗ

Χρησιμοποιήστε ένα κωνί για να αποφύγετε να χύσετε το λάδι και σκουπίστε τυχόν χυμένο λάδι πριν ξεκινήσετε το μηχάνημα.

Φίλτρο αέρα

Τοποθετήστε το φίλτρο αέρα στη θέση του στην

κυλινδροκεφαλή του συμπιεστή και σφίξτε το προσεκτικά με τα μπουλόνια.

Τοποθέτηση

Τοποθετήστε το συμπιεστή σε καθαρή, στεγνή και καλά αεριζόμενη περιοχή και σε σταθερή και επίπεδη επιφάνεια. Ο συμπιεστής πρέπει να βρίσκεται τουλάχιστον μισό μέτρο μακριά από τοίχους ή οποιοδήποτε άλλο αντικείμενο που θα μπορούσε να επηρεάσει τη ροή του αέρα. Διατηρείτε καθαρά όλα τα ανταλλακτικά που συλλέγουν σκόνη ή βρωμιά. Ένας καθαρός συμπιεστής λειτουργεί πιο δροσερός και παρέχει μεγαλύτερη συντήρηση. Μην τοποθετείτε κουρέλια, δοχεία ή άλλα υλικά πάνω από το συμπιεστή.

Σύνδεση σε δίκτυο αέρα

Κατά τη σύνδεση του συμπιεστή στο δίκτυο αέρα ή σε ένα μηχάνημα αέρος, απαιτείται η χρήση πνευματικών βαλβίδων και εύκαμπτων σωλήνων με τις κατάλληλες διαστάσεις και χαρακτηριστικά (ονομαστική οπή, πίεση και θερμοκρασία). Ο πεπιεσμένος αέρας, ως ροή ισχύος, είναι δυνητικά επικίνδυνου τύπου. Οι σωλήνες που λειτουργούν υπό πίεση πρέπει να είναι σε καλή κατάσταση λειτουργίας και να συνδέονται σωστά.

Ηλεκτρικός κινητήρας

Ο εγκατεστημένος ηλεκτροκινητήρας είναι πλήρως συνδεδεμένος και έτοιμος για λειτουργία. Η σύνδεση με το σύστημα τροφοδοσίας και τυχόν καλώδια επέκτασης που μπορεί να χρησιμοποιηθούν, πρέπει να συμμορφώνονται με τους τοπικούς κανονισμούς. Ελέγχετε τακτικά τα καλώδια ηλεκτρικής σύνδεσης για ζημιές. Βεβαιωθείτε ότι το καλώδιο αποσυνδέθηκε από το δίκτυο κατά τον έλεγχο. Η τάση δικτύου πρέπει να συμπίπτει με την τάση που καθορίζεται στην πινακίδα τύπου του κινητήρα. Η σύνδεση με το δίκτυο πρέπει να προστατεύεται με κατάλληλη ασφάλεια αργής δράσης και πρέπει να χρησιμοποιείται πρίζα με γείωση.

Ο συμπιεστής πρέπει να συνδεθεί στην ηλεκτρική παροχή από ειδικευμένο προσωπικό σύμφωνα με τους ισχύοντες κανονισμούς και οδηγίες για την ασφάλεια εργασίας. Η σύνδεση πρέπει να πραγματοποιείται μέσω της συσκευής καλωδίου ισχύος που τον προστατεύει από ρεύματα βραχυκυκλώματος. Βεβαιωθείτε ότι οι τιμές στο τεχνικό δελτίο ταιριάζουν με τις πραγματικές παραμέτρους του δικτύου τροφοδοσίας. Η επιτρεπόμενη διακύμανση τάσης είναι $\pm 10\%$ της ονομαστικής τιμής. Η υποφερτή διακύμανση συχνότητας είναι $\pm 1\%$ της ονομαστικής τιμής. Η πτώση τάσης από την παροχή ρεύματος στον ηλεκτροκινητήρα δεν πρέπει να υπερβαίνει το 5% της τιμής αξιολόγησης (IEC 60204-1).

ΠΡΟΕΙΔΟΠΟΙΗΣΗ

Στην ηλεκτρική σύνδεση αεροσυμπιεστών 400V, η ακολουθία φάσεων έχει ιδιαίτερη σημασία αφού αυτή καθορίζει την φορά περιστροφής του κινητήρα. Η κατεύθυνση πρέπει να αντιστοιχεί σε αυτή που υποδεικνύεται στην τροχαλία ή στο κάλυμμα του κινητήρα. Η περιστροφή του κινητήρα προς τα πίσω μπορεί να οδηγήσει σε βλάβη του συμπιεστή. Για να ελέγξετε την κατεύθυνση περιστροφής:

1. Βεβαιωθείτε ότι ο διακόπτης του πιεσοστάτη βρί-

σκεται στη θέση «OFF» (Εικ. 3).

2. Συνδέστε το καλώδιο τροφοδοσίας του συμπιεστή ή το βύσμα του καλωδίου στο ρεύμα.
3. Εάν η σύνδεση πραγματοποιείται μέσω του τοπικού διακόπτη, ενεργοποιήστε τον.
4. Ενεργοποιήστε τον συμπιεστή με τον διακόπτη του πρεσοστάτη και κλείστε τον αμέσως. Για να το κάνετε αυτό, μεταβείτε στη θέση «I» και μετά επιστρέψτε αμέσως στο «O» ή, ανάλογα με την έκδοση, μεταβείτε στη θέση «ΑΥΤΟΜΑΤΗ» και, στη συνέχεια, αμέσως πίσω στη θέση «OFF».
5. Εάν ο αναρροφητήρας περιστρέφεται σύμφωνα με τον δείκτη, η κατεύθυνση είναι σωστή. Διαφορετικά, είναι απαραίτητο τα καλώδια δύο φάσεων να ανταλλάσσουν τα σημεία σύνδεσής τους στο δίκτυο.

Ταχυσύνδεσμος

Ο ταχυσύνδεσμος επιτρέπει γρήγορη σύνδεση ή αποσύνδεση ενός σωλήνα υψηλής πίεσης στην έξοδο του αεροσυμπιεστή (Εικ. 4). Μπορείτε να συναρμολογήσετε οποιονδήποτε εύκαμπο σωλήνα με αντίστοιχο άκρο τύπου στον αεροσυμπιεστή πιέζοντας απλά το άκρο του σωλήνα στον σύνδεσμο γρήγορης απελευθέρωσης έως ότου ασφαλιστούν. Για αποσυναρμολόγηση, πιέστε το δακτύλιο ζεύκτη γρήγορης απελευθέρωσης και θα ξεκλειδώσει τη σύνδεση με το σύνδεσμο σωλήνα.

ΠΡΟΕΙΔΟΠΟΙΗΣΗ

Αποσυναρμολογήστε προσεκτικά κάθε προσαρτημένο σωλήνα καθώς ο αέρας υψηλής πίεσης που διαφεύγει από τη δεξαμενή και η δύναμη που ασκείται στον εύκαμπο σωλήνα μπορεί να προκαλέσει ζημία στον εξοπλισμό ή να προκαλέσει τραυματισμό.

Βαλβίδα εξαέρωσης

Η βαλβίδα εξαέρωσης μπορεί να ανοίξει για να επιτρέψει την απελευθέρωση του πεπιεσμένου αέρα από τη δεξαμενή του αεροσυμπιεστή.

ΠΡΟΕΙΔΟΠΟΙΗΣΗ

Ανοίξτε προσεκτικά τη βαλβίδα καθώς ο αέρας υψηλής πίεσης που διαφεύγει από τη δεξαμενή μπορεί να προκαλέσει ζημία στον εξοπλισμό ή να προκαλέσει τραυματισμό.

Βαλβίδα ασφαλείας

Η βαλβίδα ασφαλείας ανακουφίζει αυτόματα την πίεση από το ρεζέρβουάρ σε περίπτωση υπερβολικής πίεσης. Η βαλβίδα ασφαλείας είναι προρυθμισμένη στο εργοστάσιο. Περιοδικά τραβήξτε το δακτύλιο στο άκρο της βαλβίδας ασφαλείας για να βεβαιωθείτε ότι λειτουργεί σωστά. Εάν παρατηρηθεί κάποια ανωμαλία σχετικά με τη λειτουργία της βαλβίδας ασφαλείας, μεταφέρετε το μηχάνημα στο τοπικό εξουσιοδοτημένο κέντρο σέρβις για ρύθμιση.

ΛΕΙΤΟΥΡΓΟΝΤΑΣ ΤΟ ΜΗΧΑΝΗΜΑ

ΠΡΟΕΙΔΟΠΟΙΗΣΗ

Ο συμπιεστής λειτουργεί σε διαλείπουσα λειτουργία με συνολική κυκλική διάρκεια έως 60% , διάρκεια ενός κύκλου από 6 έως 10 λεπτά. Συνεχής λειτουργία, για όχι περισσότερο από 15 λεπτά, είναι ανεκτή, ωστόσο όχι περισσότερο από μία φορά σε διάστημα 2 ωρών. Μετά την εκκίνηση, η πληρότητα της δεξαμενής ρυθμίζεται αυτόματα με μια επανα-

λαμβανόμενη μέθοδο παύσης - εκκίνησης λειτουργίας.

ΣΗΜΕΙΩΣΗ

After the start-up, for lubricant spreading, let compressor stay activated for a few minutes at no load, the outlet valve open. Then close the valve, provide full-scale pressure load and monitor its operation. The pressostat will automatically shut down the electric motor when the full scale pressure is achieved. The pressostat will automatically activate the compressor electric motor when the compressed air bleeds and the receiver pressure drops below the fixed value. The pressure adjustment range is $0,25 \pm 0,05$ MPa. The pressostat has been pre-adjusted by the manufacturer and is not subject to be readjusted by the customer.

Ρυθμιστής πίεσης

Ο ρυθμιστής πίεσης αέρα ελέγχει την πίεση αέρα. Ενεργοποιήστε τη μονάδα ελέγχου τραβώντας το κουμπί του ρυθμιστή προς τα πάνω. Γυρίστε τον ρυθμιστή αέρα δεξιόστροφα για να αυξήσετε την πίεση του αέρα και αριστερόστροφα για να μειώσετε την πίεση του αέρα. Βεβαιωθείτε ότι η πίεση έχει ρυθμιστεί σύμφωνα με το μανόμετρο και, στη συνέχεια, πιέστε το κουμπί του ρυθμιστή για να το μπλοκάρει.

Ανάλογα με το εργαλείο που λειτουργεί από τον αεροσυμπιεστή, μπορεί να χρησιμοποιηθεί για τη λειτουργία ψεκαστήρων, εργαλείων αέρα, πιστόλι λιπαντικών, διόγκωσης ελαστικών & σφαιρών κ.λπ. Ανατρέξτε στις προδιαγραφές πίεσης αέρα που παρέχονται με το εργαλείο που χρησιμοποιείτε.

ΠΡΟΕΙΔΟΠΟΙΗΣΗ

Ποτέ μην αυξάνετε την πίεση του αέρα πάνω από τη μέγιστη ικανότητα πίεσης αέρα του μηχανήματος για να αποφύγετε ζημιά στο μηχανήμα ή τον κίνδυνο έκρηξης που προκαλεί τραυματισμό ή θάνατο.

Μανόμετρα

Οι διπλοί μετρητές πίεσης υποδεικνύουν την πίεση του αέρα στη δεξαμενή και την πίεση του αέρα που παρέχεται μέσω της εξόδου αέρα.

Διακόπτης πρεσοστάτη

Ο διακόπτης του πρεσοστάτη ενεργοποιεί και απενεργοποιεί τον αεροσυμπιεστή. Όταν ο διακόπτης βρίσκεται στη θέση "I", ο συμπιεστής είναι ενεργοποιημένος. Όταν ο διακόπτης βρίσκεται στη θέση "O", ο συμπιεστής είναι απενεργοποιημένος.

ΣΗΜΕΙΩΣΗ

Πάντα να βεβαιώνετε ότι ο διακόπτης πίεσης του συμπιεστή βρίσκεται στη θέση "OFF" πριν συνδέσετε το μηχανήμα στην τροφοδοσία του.

Προστασία υπερφόρτωσης

Ο συμπιεστής είναι εξοπλισμένος με διάταξη προστασίας από υπερφόρτωση. Η προστασία κινητήρα μπορεί να ενεργοποιηθεί αυτόματα όταν διακόπεται η παροχή ρεύματος ή όταν λειτουργεί με συντελεστή κυκλικής διάρκειας μεγαλύτερο από 60%. Για να εκκινήσετε ξανά τον συμπιεστή, ανάλογα με την έκδοση, βεβαιωθείτε πάντα ότι έχετε αφήσει αρκετό χρόνο για να κρυώσει ο κινητήρας

πριν επιχειρήσετε να επαναφέρετε τον κεντρικό διακόπτη/πρεσοστάτη.

ΠΡΟΕΙΔΟΠΟΙΗΣΗ

Ποτέ μην σταματάτε τον αεροσυμπιεστή λειτουργία από απουσιάζοντάς τον από την πηγή ρεύματος.

1. Κλείστε το από τον διακόπτη πρεσοστάτη. Για να το κάνετε αυτό, αλλάξτε το στη θέση "O"/"OFF", ανάλογα με την έκδοση. Στη συνέχεια, ο ηλεκτροκινητήρας σταματά και η πίεση διαφεύγει από τον σωλήνα εξαναγκασμού και την κάνη του εμβόλου.
2. Εκτονώστε την πίεση του δέκτη εξισώνοντάς την με την ατμοσφαιρική πίεση.
3. Απενεργοποιήστε τον τοπικό διακόπτη ή αποσυνδέστε το φως του καλωδίου τροφοδοσίας του συμπιεστή από το ρεύμα.

ΣΥΝΤΗΡΗΣΗ ΚΑΙ ΚΑΘΑΡΙΣΜΟΣ

ΠΡΟΓΡΑΜΜΑ ΣΥΝΤΗΡΗΣΗΣ

Εργασία	Συχνότητα	Πριν από κάθε χρήση				
		Μετά τις πρώτες 8 ώρες χρήσης	Κάθε 100 ώρες χρήσης ή κάθε μήνα	Κάθε 300 ώρες χρήσης ή κάθε 3 μήνες	Κάθε 600 ώρες χρήσης ή κάθε 6 μήνες	Κάθε 1200 ώρες χρήσης ή κάθε χρόνο
Μηχάνημα	Οπτικός έλεγχος	✓				
	Σφίξιμο βίδες			✓*		
	Καθαρισμός	✓				
Λάδι αεροσυμπιεστή	Έλεγχος Συμπλήρωμα	✓				
	Αντικατάσταση		✓	✓		
Βίδες κεφαλής κυλίνδρου	Έλεγχος Σφίξιμο		✓*	✓*		
Ιμάντας	Οπτικός έλεγχος	✓				
	Διόρθωση τάνυσης		✓*	✓*		
Φίλτρο αέρος	Καθαρισμός	✓	✓			
	Αντικατάσταση				✓	
Οπή εξαέρωσης λαδίου	Καθαρισμός		✓			
Ηλεκτρικές συνδέσεις	Έλεγχος			✓		
	Σφίξιμο				✓*	
Υγραποίηση αέρα	Απαστράγγιση	✓				

* Αυτές οι εργασίες πρέπει να πραγματοποιούνται μόνο από ειδικευμένο προσωπικό

ΚΑΛΩΔΙΟ ΤΡΟΦΟΔΟΣΙΑΣ

Για να αποφύγετε τον κίνδυνο ηλεκτροσόκ ή πυρκαγιάς, εάν το καλώδιο τροφοδοσίας είναι φθαρμένο ή κομμένο ή έχει υποστεί ζημιά με οποιοδήποτε τρόπο, αντικαταστήστε το αμέσως. Τα καλώδια ηλεκτρικής σύνδεσης συχνά παθαίνουν ζημιά μόλωσης. Πιθανές αιτίες είναι:

1. Διάρθρωση όταν τα καλώδια σύνδεσης περνούν μέσω κενών σε παράθυρα ή πόρτες.
2. Τσάκισμα από περιστροφή που προκύπτει από εσφαλμένη σύνδεση ή τοποθέτηση του καλωδίου σύνδεσης.
3. Κοψίματα που προκύπτουν όταν τα καλώδια σύνδεσης πατηθεί.
4. Ζημιά μόλωσης που προκύπτει από την βίαιη έξοδο του βύσματος από την πρίζα.
5. Ρωγμές λόγω γήρανσης της μόνωσης.
6. Τέτοια ελαττωματικά καλώδια ηλεκτρικής σύνδεσης δεν πρέπει να χρησιμοποιούνται καθώς η ζημιά μόνωσης τα καθιστά εξαιρετικά επικίνδυνα.

ΑΛΛΑΓΗ ΛΑΔΙΟΥ ΠΡΟΕΙΔΟΠΟΙΗΣΗ

Ο έλεγχος της στάθμης και η αλλαγή του λαδιού πρέπει να γίνονται σε στερεά και επίπεδη επιφάνεια. Το μη-κάνημα πρέπει να βρίσκεται εκτός λειτουργία καθόλη τη διάρκεια. Εάν ο συμπιεστής ήταν σε λειτουργία, θα είναι ζεστός και η διαδικασία θα πρέπει να γίνεται με προσοχή και τις απαραίτητες προφυλάξεις για να αποφευχθεί ο κίνδυνος εγκαύματος.

Για να ελέγξετε τη στάθμη λαδιού, κοιτάξετε μέσα από το γυάλινο παράθυρο ότι η στάθμη λαδιού φτάνει στην κόκκινη κουκκίδα. Εάν απαιτείται, προσθέστε αρκετό λάδι μέσω του λαμιού πλήρωσης λαδιού για να φτάσετε τη στάθμη λαδιού σε κόκκινη κουκκίδα στο στην ένδειξη στάθμης.

Για να αλλάξετε το λάδι:

- ▶ Τοποθετήστε ένα κατάλληλο δοχείο κάτω από την γυάλινη ένδειξη στάθμης για να μαζέψετε το χρησιμοποιημένο λάδι.
- ▶ Αφαιρέστε το πώμα αναπνοής λαδιού.
- ▶ Αφαιρέστε την τάπα εξαγωγής γυρίζοντάς την αντιστερόστροφα για να αφήσετε το λάδι να στραγγίσει εντελώς.
- ▶ Επανατοποθετήστε την τάπα εξαγωγής και σφίξτε επαρκώς.
- ▶ Προσθέστε σταδιακά αρκετό λάδι μέσω του λαμιού πλήρωσης λαδιού για να φέρετε τη στάθμη λαδιού στην κόκκινη κουκκίδα στη γυάλινη ένδειξη στάθμης.
- ▶ Επανατοποθετήστε το πώμα αναπνοής λαδιού και σφίξτε επαρκώς.

ΣΗΜΕΙΩΣΗ

Εάν το μηκάνημα λειτουργεί συχνά υπό εξαιρετικά σκοτισμένες ή άλλες σοβαρές συνθήκες, αλλάξτε το λάδι πιο συχνά.

ΕΛΕΓΧΟΣ ΤΑΝΥΣΗΣ ΙΜΑΝΤΑ

Ελέγξτε την τάση του ιμάντα μετά τις πρώτες 50 ώρες λειτουργίας και, στη συνέχεια, κάντε το κάθε 100 ώρες. Εάν χρειάζεται, ρυθμίστε την τάση, καθάριστε τις ζώνες επάνω. Όταν η τάση είναι ανεπαρκής, οι ιμάντες γλιστρούν, οι κραδασμοί επηρεάζουν τα ρουλεμάν με εναλλακτικό φορτίο, οι τροχαλίες

υπερθερμαίνονται, ο συντελεστής απόδοσης της κίνησης του εμβόλου πέφτει. Όταν οι ιμάντες υπερτανύζονται, τα ρουλεμάν υπερφορτώνονται και η φθορά τους αυξάνεται, ο ηλεκτροκινητήρας και τα έμβολα υπερθερμαίνονται. Για να ελέγξετε την τάση του ιμάντα:

- ▶ Σταματήστε τον αεροσυμπιεστή
- ▶ Αφαιρέστε το κάλυμμα της ιμαντοκίνησης
- ▶ Εφαρμόστε δύναμη F με φόρτιση 30-40 N κάθετα στη μέση του ιμάντα Εικ. 5.
- ▶ Μετρήστε τη μετατόπιση X. Βεβαιωθείτε ότι η παραμόρφωση του ιμάντα X είναι 5-6 mm.
- ▶ Εάν απαιτείται, ρυθμίστε την τάση του ιμάντα. Αφού αφαιρέσετε τα μπουλόνια που συγκρατούν τον ηλεκτροκινητήρα κάτω από την πλάκα βάσης, ρυθμίστε την τάση μετακινώντας τον ηλεκτροκινητήρα. Βεβαιωθείτε ότι ο ηλεκτροκινητήρας και οι τροχαλίες βρίσκονται στο ίδιο επίπεδο.
- ▶ Ασφαλίστε τον κινητήρα και επανατοποθετήστε το κάλυμμα της ιμαντοκίνησης.

ΦΙΛΤΡΟ ΑΕΡΟΣ

Ανάλογα με τις συνθήκες λειτουργίας, ωστόσο, τουλάχιστον κάθε 50 ώρες λειτουργίας ελέγχετε το φίλτρο αέρα αναρρόφησης. Εάν απαιτείται, καθαρίστε ή αντικαταστήστε. Η ικανότητα φιλτραρίσματος μπορεί να μειωθεί λόγω βρωμιάς. Αυτό θα οδηγήσει σε απώλεια της διάρκειας ζωής του συμπιεστή, θα αυξήσει την κατανάλωση ισχύος και μπορεί να οδηγήσει σε βλάβη της αναρρόφησης, της πίεσης και των βαλβίδων ανάοδου.

Αντικαταστήστε το φίλτρο αέρα αναρρόφησης κάθε 300 ώρες λειτουργίας ή πιο συχνά. Ως αποτέλεσμα μιας εξωτερικής επιθεώρησης, το στοιχείο φιλτραρίσματος μπορεί να κλειδώσει την εσωτερική πλευρά με βρωμιά ή να αλλάξει χρώμα.

ΑΠΑΣΤΡΑΓΓΙΣΗ ΝΕΡΟΥ

Αδειάζετε το συμπυκνωμένο νερό καθημερινά και μετά από κάθε χρήση:

- ▶ Σβήστε τον αεροσυμπιεστή
- ▶ Αποσυμπίστε τον δέκτη στα 2-3 bar.
- ▶ Παρέχετε ένα δοχείο αποστράγγισης στην αποχέτευση συμπυκνωμάτων.
- ▶ Χαλαρώστε τη βίδα και αδειάστε το συμπυκνωμένο νερό
- ▶ Σφίξτε τη βίδα.
- ▶ Απορρίψτε το αποστραγγισμένο υγρό σύμφωνα με τους κανονισμούς προστασίας του περιβάλλοντος.

ΣΥΝΔΕΣΕΙΣ ΑΕΡΟΣ

Ελέγξτε τη στεγανότητα της σύνδεσης στη γραμμή αέρα καθημερινά και πριν από κάθε χρήση. Βεβαιωθείτε ότι έχετε ελέγξει τη στεγανότητα της σύνδεσης με το σετ ενεργοποιημένο και την πίεση του δέκτη έως και 5-7 bar. Δεν πρέπει να ακούγεται διαρροή αέρα στις συνδέσεις. Εάν απαιτείται, σφίξτε τις συνδέσεις.

ΚΑΘΑΡΙΣΜΟΣ

Χρησιμοποιήστε μια μικρή μαλακή βούρτσα για να καθαρίσετε το εξωτερικό του μηχανήματος. Μην χρησιμοποιείτε ισχυρά απορρυπαντικά. Τα οικιακά καθαριστικά που περιέχουν αρωματικά έλαια όπως

πέυκο και λεμόνι και διαλύτες όπως κηροζίνη μπορούν να προκαλέσουν ζημιά στο πλαστικό περίβλημα ή στη λαβή. Σκουπίστε τυχόν υγρoασίες με ένα μαλακό πανί. Αφαιρέστε σκόνη, βρωμιά και κατάλοιπα κατεργασίας με κατάλληλη σκούπα αναρρόφησης αν είναι απαραίτητο.

ΑΠΟΘΗΚΕΥΣΗ ΠΡΕΙΔΟΠΟΙΗΣΗ

Κλείστε τον διακόπτη και αφαιρέστε το φινι από την πρίζα για να αποθηκεύσετε το μηχάνημα. Αποθηκεύστε τη μονάδα μόνο σε ξηρούς και καλά αεριζόμενους χώρους.

Σε περίπτωση που η μονάδα θα αποθηκευτεί για μεγάλο χρονικό διάστημα, χρησιμοποιήστε την ακόλουθη διαδικασία αποθήκευσης:

1. Καθαρίστε σχολαστικά τη μονάδα και ελέγξτε για τυχόν χαλαρά ή κατεστραμμένα μέρη. Επισκευάστε ή αντικαταστήστε τα μέρη που έχουν ζημιά και σφίξτε τις χαλαρές βίδες, τα παξιμάδια ή τους κοχλίες.
2. Αιπάνετε και εφαρμόστε γράσο, όπου απαιτείται.
3. Αποθηκεύστε τη μονάδα στην εργοστασιακή της συσκευασία.

ΠΡΟΣΤΑΣΙΑ ΤΟΥ ΠΕΡΙΒΑΛΛΟΝΤΟΣ

Ανακυκλώστε τις πρώτες ύλες αντί να τις απορρίψετε. Το μηχάνημα, τα αξεσουάρ και οι συσκευασίες πρέπει να ταξινομούνται για φιλική προς το περιβάλλον ανακύκλωση. Τα πλαστικά εξαρτήματα επισημαίνονται για κατηγοριοποιημένη ανακύκλωση. Αυτό το προϊόν δεν πρέπει να απορρίπτεται μαζί με οικιακά απόβλητα σύμφωνα με τη σχετική νομοθεσία που αναφέρεται σε απόβλητα ηλεκτρικού και ηλεκτρονικού εξοπλισμού. Αυτό το προϊόν πρέπει να απορριφθεί σε καθορισμένο σημείο συλλογής. Αυτό μπορεί να συμβεί, για παράδειγμα, παραδίδοντας το σε εξουσιοδοτημένο σημείο συλλογής για την ανακύκλωση απορριμμάτων ηλεκτρικού και ηλεκτρονικού εξοπλισμού. Ο ακατάλληλος χειρισμός απορριμμάτων εξοπλισμού μπορεί να έχει αρνητικές συνέπειες για το περιβάλλον και την ανθρώπινη υγεία λόγω δυνητικά επικίνδυνων ουσιών που συχνά περιέχονται σε ηλεκτρικό και ηλεκτρονικό εξοπλισμό. Με τη σωστή απόρριψη αυτού του προϊόντος, συμβάλλετε επίσης στην αποτελεσματική χρήση των φυσικών πόρων.

Μπορείτε να λάβετε πληροφορίες σχετικά με τα σημεία συλλογής απορριμμάτων από τη δημοτική σας διοίκηση, τη δημόσια αρχή διάθεσης απορριμμάτων, έναν εξουσιοδοτημένο φορέα για τη διάθεση απορριμμάτων ηλεκτρικού και ηλεκτρονικού εξοπλισμού ή την εταιρεία διάθεσης αποβλήτων.

ΕΓΓΥΗΣΗ

Αυτό το προϊόν καλύπτεται από εγγύηση σύμφωνα με τους νομικούς/ειδικούς κανονισμούς χώρας, που ισχύουν από την ημερομηνία αγοράς από τον πρώτο χρήστη. Ζημιές που οφείλονται σε κανονική φθορά, υπερφόρτωση ή ακατάλληλο χειρισμό θα εξαιρούνται από την εγγύηση. Σε περίπτωση αξίωσης, στείλτε το προϊόν, πλήρως συναρμολογημένο, στον αντιπρόσωπό σας ή στο επίσημο κέντρο σέρβις.

SRPSKI

ΟΠՏΑ BEZBEDNOSNA UPOZORENJA

Pročitajte i razumete uputstvo ovog vlasnika pre rada ovog proizvoda. Možete da sprečite nezgode tako što ćete biti upoznati sa kontrolama proizvoda i pridržavanjem bezbednih operativnih procedura i bezbednosnih znakova. Uvek koristite zdrav razum da izbegnete sve situacije koje se smatraju izvan vaše mogućnosti. Nemojte koristiti dok ste umorni ili pod uticajem droga, alkohola ili bilo kojih drugih lekova. Zadržite prolaznike i životinje koje bi mogle biti povređene, kao i predmete koji bi mogli biti oštećeni, dok rade. Nikada ne dozvolite deci ili osobama koje nisu upoznate sa ovim uputstvima da koriste proizvod. Lokalni zakoni mogu da ograniče minimalnu starosnu granicu operatera. Imajte na umu da je operater ili korisnik odgovoran za nesreće ili neočekivane događaje koji se dešavaju drugim ljudima, životinjama ili njihovoj imovini. Ne izlažite proizvod prekomernoj vlazi, prašini, prljavštini ili korozivnim isparenjama. Nemojte montirati opremu ili pribor na mašinu koja nije predviđena ili odobrena od strane proizvođača. Nikada ne pokušavajte da izmenite proizvod. Neovlašćene izmene ili pribor mogu rezultirati ozbiljnim ličnim povredama ili smrću operatera ili drugih osoba. Posavetujte se sa ovlašćenim dilerom za rastav i uslugu, koja nije obuhvaćena ovim uputstvom. Ako se nešto pokvari ili dođe do nezgode tokom rada, odmah isključite mašinu i udaljite je kako biste sprečili dalje oštećenje. U slučaju da je strano telo ušlo u mašinu, odmah ga zaustavite, pregledajte da li ima oštećenja i izvršite popravke pre nego što ga ponovo započnete.

ZASTITNA OPREMA

Uverite se da prilikom rada jedinice koristite odgovarajuću i sertifikovanu zaštitnu opremu. Uvek nosite odeću koja ne sputava pokrete, zaštitne rukavice, zaštitne naočare, respirator sa polu maskiranom ušima, zaštitu usiju i anti-shear sigurnosne čizme sa neklizajućim đonom. Nikada ne nosite šalove, ogrlice ili bilo kakav viseći ili lepršavi pribor i odeću koja bi mogla da se uhvati u mašinu. Vehi kosu ako je dugaika.

OPASNOSTI OD POՃARA I OPEKOTINA

Neki delovi mašine se zagreju dovoljno da zapale zapaljive materijale. Kvarovi na električnoj opremi mogu da izazovu varnice koje bi mogle da zapale zapaljiv materijal.

Potrudite se da vaš radni prostor bude čist i uredan i nemojte koristiti mašinu u blizini zapaljivog materijala. Ako dođe do požara, koristite odgovarajuću protivpoՃarni aparat.

Neki delovi mašine se zagreju dovoljno da izazovu oštećenje opekotina. Obratite pažnju da ih ne dođirujete kako biste izbegli da se opečete. Ostavite mašinu da se ohladi pre nego što je uskladištite.

KATEGORIJA BEZBEDNOSNA UPOZORENJA

BEZBEDAN RAD

Sve operativne poluge mašine moraju lako da se kreću sa jedne pozicije na drugu i ne sme im biti posebno forsiranje. Električni kablovi i posebno glavni kabl za utikač moraju biti u savršenom stanju kako bi se izbegla generacija bilo kakvih varnica ili rizik od električnog šoka. Ručne i zaštitne uređaje moraju biti čiste i suve kao i bezbedno pričvršćivanje za mašinu. Uverite se da uvek koristite ispravnu alatku za svaki posao kako biste izbegli otkazivanje ili povredu računara i izbegli preopterećenje mašine. Ocene napona i frekvencije snabdevanja električnom energijom moraju biti u okviru specifikacija mašine. Uverite se da je prekidač mašine isključen prilikom priključivanja, kako biste izbegli rizik zbog nenamernog pokretanja. Uklonite sve tastere i ključeve sa računara pre operacije.

Uverite se da ste zaustavili mašinu i isključite je iz glavnih:

- ▶ Prilikom montaže ili uklanjanja pribora i alata.
- ▶ Kad god ostavite mašinu bez nadzora.
- ▶ Tokom čišćenja ili održavanja.
- ▶ Tokom repozicioniranje mašine, transporta ili skladištenja. U slučaju kvara ili gužve mašine, odmah isključite mašinu i uklonite je iz izvora napajanja. Mašina ne bi trebalo ponovo da se pokrene ako se džem ne raščisti ili ako se kvar izmeni, u ovlašćenom servisnom centru kada je to potrebno. Mašina bi potencijalno mogla da se zaglavi kada:
 - ▶ Mašina je preopterećena.
 - ▶ Radno delo koje treba mašinski zaglaviti.

OPASNOSTI PO STRUJU

Uverite se da su električni kablovi mašine i glavni utikač, sa kojima je povezan, u dobrom stanju i da se ne nose. Nikada ne koristite oštećenu mašinu ili mašinu sa oštećenim ili istrošenim električnim kablovima i utikačima. Ne izlažite mašinu i električne kablove vlažnim uslovima i nikada ne dirajte kada su vlažni. Koristite utičnicu sa zemaljom. Nemojte dolaziti u kontakt sa prizemljenim površinama ili električnim kablovima, kako biste izbegli rizik od električnog šoka. Nemojte koristiti kabl da biste izvukli utikač iz utičnice. Uvek vodite kabl za napajanje dalje od zadnjeg dela mašine i zaštitite ga od toplote, ulja i oštih predmeta. Kada mašina treba da se koristi na otvorenom, koristite samo produžne kablove namenjene za korišćenje na otvorenom. Presek bilo kog produžnog kabla mora da izmeri najmanje 1,5mm² i glavna veza mora biti zaštićena odgovarajućim osiguračima.

OPASNOSTI POKRETNIH DELOVA

Pokretni delovi mogu izazvati ozbiljne povrede. Izbegavajte kontakte sa takvim delovima kada su još uvek u pokretu i potrudite se da sve što bi moglo da bude zarobljeno u operacionoj mašini, kao što su labava kosa i odeća, držite podalje. Ne dirajte pokretne delove pre nego što dođu u potpunom zaustavljanju. Držite ruke dalje od operativnog prostora mašine i koristite samo navedene regulatore na računaru.

Proverite da li postoji ispravno poravnavanje delova

za premeštanje ili drugih otkazivanja koja mogu biti izvor opasnosti. Oštećeni čuvar ili drugi deo treba da bude zamenjen ovlašćenim servisnim centrom pre rada mašine.

OPASNOSTI OD BUKE I VIBRACIJA

Nivoi buke prikazani u ovim uputstvima su maksimalni nivoi za korišćenje mašine. Nedovoljno održavanje ima značajan uticaj na vibracije i emisiju buke. Shodno tome, neophodno je preduzeti preventivne korake kako bi se eliminisala moguća oštećenja usled visokog nivoa buke i stresa od vibracija. Dobro održavajte mašinu, nosite uređaje za zaštitu ušiju, rukavice protiv vibracija i napravite pauze dok radite.

OPASNOSTI U RADNOJ OBLASTI

Detaljno pregledajte ceo radni prostor i koristite četkicu za grublje ili dvorište kako biste ručno olabavili ostatke i uklonili sve što bi moglo da vam bude opasan izvor ili da izazove oštećenje mašine. Održavajte radni prostor čistim i urednim. Nemojte upravljati mašinom u vlažnim uslovima okruženja ili kada je sama mašina mokra. Drži mašinu dalje od zapaljivog materijala. Proverite da li postoje prolaznici, životinje ili predmeti koji mogu biti oštećeni u okviru opsega radnji mašine. Radite samo po dnevnom svetlu, ili uz odgovarajuću veštačku svetlost, u dobrim uslovima vidljivosti. Pokušajte da ne izazivate nikakve smetnje u buci, samo koristeći ovu mašinu u razumno doba dana. Zauzmu čvrstu i dobro izbalansiranu poziciju. Gde je to moguće, izbegavajte rad na vlažnom, klizavom terenu ili u svakom slučaju na neravnomernom ili strmom terenu koji operateru ne garantuje stabilnost. Skladištenje alata koji nisu u upotrebi treba da se obavlja na svom i bezbednom mestu daleko od operativne mašine i van domašaja dece.

PREOSTALE OPASNOSTI

Mašina je napravljena pomoću savremene tehnologije i u skladu sa priznatim bezbednosnim pravilima. Čak i kada su preduzete sve bezbednosne mere, neke preostale opasnosti, koje još uvek nisu evidentne, mogu biti prisutne. Operater treba da koristi zdrav razum i preduzme neophodne mere predostrožnosti kako bi izbegao rizik zbog preostalih opasnosti.

SPECIFIKACIJE PROIZVODA

NAMENJENA UPOTREBA

Ova mašina je dizajnirana i proizvedena za kratkoročno skladištenje vazduha visokog pritiska.

Svaka druga upotreba koja se razlikuje od gore navedenih može biti opasna, naškoditi ljudima i/ili oštetiti stvari i samu mašinu.

NEPRAVILNA UPOTREBA

Mašina se ne sme koristiti za opasne materije, npr. akumulaciju upalnih ili eksplozivnih proizvoda i bilo koji drugi predmet koji bi mogao biti opasan po samu mašinu kao i operatera, prolaznika, životinja ili imovine.

Drugi primeri nepravilne upotrebe mogu da ukl-

jučuju, ali nisu ograničeni, na rad računara:

- ▶ Bez originalnog pribora koji je obezbedio proizvođač.
- ▶ Sa originalnim priborom, ali na neki način ne u skladu sa uputstvima.
- ▶ Bez originalnih rezervnih delova.
- ▶ Sa neovlašćenim izmenama.

NOTA

Prema važećim zakonima o odgovornosti proizvođa, proizvođač uređaja ne preuzima odgovornost za štetu na proizvodu ili štetu nastalu usled proizvoda do koje dolazi zbog:

- ▶ Nepravilno rukovanje nije u skladu sa uputstvima za rad.
- ▶ Popravke od strane trećih lica, a ne od strane ovlašćenih servisnih tehničara.
- ▶ Instalacija ne-originalnih rezervnih delova.
- ▶ Nemušta upotreba.
- ▶ Kvar električnog sistema zbog napajanja mašine na način koji nije usaglašen sa električnim i VDE propisima.

TEHNIČKI PODACI (STRANICA 63)

IDENTIFIKACIJA (SL. 1)

1. Filter vazduha
2. Kompresor
3. Motor
4. Staklo za vid ulja
5. Tenk
6. Zadnji transportni točak
7. Prednji transportni točak / stopalo
8. Ventil za odvod rezervoara
9. Regulator transporta
10. Utičnica za vazduh
11. Gaze pod pritiskom
12. Regulator pritiska
13. Glavni prekidač
14. Čuvar kaiša

OPERACIJA

PRIPREMA JEDINICE

Raspakivanje i dovršavanje montaže treba uraditi na ravnoj i stabilnoj površini, sa dovoljno prostora za premeštanje mašine i njene ambalaže, uvek koristeći odgovarajuću opremu.

UPOZORENJE

Uvek isključite računar iz izvora napajanja pre bilo kakvog podešavanja.

Transportni točkovi

Da biste instalirali točkove i / ili prednje potkrepjujuće stopalo pratite uputstva u Sl. 2.

UPOZORENJE

Ne montirajte kompresor kruto na pod ili baznu ploču.

Podmazivanje

UPOZORENJE

Pre pokretanja ove mašine mora se proveriti nivo ulja kompresora i kapa za disanje mora biti postavljena na poziciju.

Specifikacije ulja: Za opštu upotrebu (5°C - 38°C)

preporučeno ulje je SAE 30 non deterdžentno ulje. Da biste kompresor napunili uljem:

- ▶ Postavite mašinu na nivo.
- ▶ Uklonite kapu za filer ulja sa vrata kompresor ulja.
- ▶ Postepeno dodajte dovoljno ulja da se nivo ulja ne dovede do crvene tačkaste oznake na staklu za vid ulja.
- ▶ Ubacite kapu za disanje ulja u vrat uljanog filera i zategnite na odgovarajući način.

UPOZORENJE

Koristite levak kako biste izbegli prosipanje ulja i obrisali bilo koje prosuto ulje pre pokretanja mašine.

Filter vazduha

Postavite filter vazduha na položaj na glavi kompresor cilindra i pažljivo ga bezbedno zategnite šrafovim.

Položaj

Stavite kompresor u čistu, suhu i dobro provetrenu površinu i na stabilnu i nivou površinu. Kompresor bi trebalo da se nalazi najmanje pola metra dalje od zidova ili bilo kog drugog objekta koji bi ometao protok vazduha. Neka svi rezervni delovi koji skupljaju prašinu ili prljavštinu budu čisti. Čist kompresor radi hladnije i pruža dužu uslugu. Nemojte staviti krpu, kontejnere ili druge materijale na vrh kompresora.

Veza sa vazdušnim sistemom

Prilikom povezivanja kompresora sa vazdušnim sistemom ili sa izvršnom jedinicom, potrebno je koristiti pneumatske ventile i fleksibilne cevi sa odgovarajućim dimenzijama i karakteristikama (nominalna dosada, pritisak i temperatura). Komprimovani vazduh, pošto je protok energije, potencijalno je opasnog tipa. Cevi koje funkcionišu pod pritiskom moraju biti u dobrom radnom stanju i pravilno povezane.

Elektromotor

Instalirani elektromotor je potpuno ozvučen spreman za rad. Veza kupca sa sistemom napajanja i svim produžnim kablovima koji se mogu koristiti moraju biti u skladu sa lokalnim propisima. Redovno proveravajte kablove za električnu vezu da biste oštetili. Uverite se da je kabl isključen iz glavne e-poruke prilikom provere. Glavni napon mora da se poklopi sa naponom navedenim na motornoj ploči za ocenjivanje. Veza sa glavnim računarima mora biti zaštićena odgovarajućim sporim glumačkim osiguračima i mora se koristiti samo utičnica sa pravilno instaliranim kopnenim kontaktom.

Kompresor mora biti povezan sa električnom energijom od strane kvalifikovanog osoblja u skladu sa propisima o bezbednosti na radu i uputstvima koja su na snazi. Veza mora biti ostvarena putem uređaja potencijalnog klijenta za napajanje koji ga štiti od struja kratkog spoja. Uverite se da se vrednosti u tehničkom listu sa podacima podudaraju sa stvarnim parametrima mreže napajanja. Prihvatljiva fluktuacija napona $\pm 10\%$ nominalne vrednosti. Podnošljiva varijacija frekvencije $\pm 1\%$ vrednosti ocene. Pad napona iz napajanja električnim mo-

torom ne sme da pređe 5% vrednosti ocene (IEC 60204-1).

UPOZORENJE

Na električnom konekciji od 400V kompresora vazduha, fazni niz je od posebnog značaja s obzirom da to određuje rotacioni smer motora. Smer mora odgovarati onom naznačenom na povlačenju ili na motornom pokriću. Motorno rotiranje u pozadini može dovesti do otkazivanja kompresora. Da biste kontrolisali smer rotiranja:

1. Uverite se da je prekidač pressostatata u poziciji "OFF" (Sl. 3).
2. Povežite kabl za napajanje kompresora ili priključivanje kabla sa glavnim uređajima.
3. Ako se veza sprovedi preko lokalnog prekidača, uključite je.
4. Aktuajte kompresor pomoću prekidača za štampu i odmah ga isključite. Da biste to uradili, prebacite se na poziciju "I" i odmah se vratite na "O", ili se, u zavisnosti od verzije, prebacite na "AUTO" i odmah se vratite na "OFF" poziciju.
5. Ako se aspirator rotira u skladu sa indeksom, smer je pravi. U suprotnom, od suštinskog je značaja da dve faze kablova razmene svoje tačke povezivanja sa glavnim.

Par za brzo puštanje

Par za brzo oslobađanje omogućava brzu vezu ili prekid veze creva visokog pritiska na utičnici kompresora vazduha (Sl. 4). Svako crevo sa odgovarajućim tipom možete sastaviti na kompresoru za vazduh jednostavnim guranjem kraja creva na par za brzo puštanje dok se ne zaključaju zajedno. Da bi rastavili brzo oslobodili par zvono i otključače vezu sa crevima.

UPOZORENJE

Pažljivo rastavio svako prikačeno crevo kao vazduh visokog pritiska bežeći od rezervoara i sila primenjena na crevo bi mogla da ošteti opremu ili izazove povrede.

Ventil za odvod rezervoara

Ventil za odvod rezervoara se može otvoriti kako bi se omogućilo da se komprimovani vazduh oslobodi iz rezervoara kompresora za vazduh.

UPOZORENJE

Pažljivo otvorite ventil jer vazduh visokog pritiska koji beži iz rezervoara može oštetiti opremu ili izazvati povrede.

Sigurnosni ventil

Sigurnosni ventil se automatski oslobađa pritiska tenka u slučaju nagomilavanja prekomernog pritiska. Sigurnosni ventil je unapred određen u fabrici. Povremeno povlačite prsten na sigurnosnom ventilu kako biste proverili da li radi kako treba. Ako se primeti bilo kakva abnormalnost u vezi sa radom sigurnosnog ventila, odnesite mašinu u vaš lokalni ovlašćeni servisni centar kako biste se prilagodili.

UPRAVLJANJE JEDINICOM

UPOZORENJE

Kompresor radi u povremenoj dužnosti sa cikličnim faktorom trajanja do 60%, što je jedna dužina ciklusa od 6 do 10 min. Neprekidno trčanje ne duže od

15 min. je podnošljivo, međutim, ne više od jednom u periodu od 2 sata. Nakon početka, kapacitet se automatski reguliše metodom start-stop koji se ponavlja.

NOTA

Nakon start-up-a, za širenje lubrikanta, neka kompresor ostane aktiviran nekoliko minuta bez opterećenja, ventil za utičnicu se otvara. Zatim zatvorite ventil, obezbedite puno opterećenje pritiska i pratite njegov rad. Pressostat će automatski isključiti elektromotor kada se postigne pritisak punih razmera. Pressostat će automatski aktivirati elektromotor kompresora kada komprimovani vazduh krvvari i pritisak prijemnika padne ispod fiksne vrednosti. Raspon podešavanja pritiska je $0,25 \pm 0,05$ MPa. Proizvođač je unapred podesio pressostat i ne podleže ponovnom korigovanju od strane kupca.

Regulator pritiska

Regulator vazdušnog pritiska kontroliše vazdušni pritisak. Omogućite kontrolnu jedinicu povlačenjem regulatorske kvake nagore. Okrenite vazdušni regulator u smeru kazaljke na satu da biste povećali vazdušni pritisak i u smeru suprotnom od kretanja kazaljke na satu kako biste smanjili vazdušni pritisak. Uverite se da je pritisak podešen prema meraču, a zatim pritisnite kvaku regulatora da ga blokirate.

U zavisnosti od alata kojim upravlja kompresor za vazduh, može se koristiti za rad raspršivača, vazdušnih alata, masnih pištolja, inflacije guma & lopti itd. Pravilno podešavanje regulatora vazdušnog pritiska je neophodno za sve ove operacije. Pogledajte specifikacije vazdušnog pritiska koje ste dali alatki koju koristite.

UPOZORENJE

Nikada ne povećavajte vazdušni pritisak iznad maksimalne sposobnosti vazdušnog pritiska mašine da izbegne oštećenje mašine ili rizik od eksplozije koja izaziva povrede ili smrt.

Merači pritiska

Gaze dvostrukog pritiska ukazuju na vazdušni pritisak u rezervoaru i vazdušni pritisak isporučenog vazduha kroz vazdušnu utičnicu.

Prekidač za pressostat

Prekidač za štampu uključuje i isključuje kompresor za vazduh. Kada je prekidač na poziciji "I", kompresor je uključen. Kada je prekidač na "O" poziciji, kompresor je isključen.

NOTA

Uvek se uverite da je prekidač za pritisak kompresora u poziciji "OFF" pre povezivanja mašine sa napajanjem.

Zaštita od preopterećenja

Kompresor je opremljen uređajem za zaštitu od preopterećenja. Zaštita motora može automatski da se aktiviše kada je napajanje glavnog snabdevanja prekinuto ili kada se radi sa cikličnim faktorom trajanja većem od 60%. Da biste ponovo pokrenuli kompresor, u zavisnosti od verzije, uvek se uverite da ste dozvolili dovoljno vremena da se motor ohladi pre nego što pokušate da us-

postavite početne vrednosti glavnog prekidača / pressostata.

UPOZORENJE

Nikada ne zaustavljaj operativni kompresor vazduha tako što ga isključi iz izvora napajanja.

Da biste zaustavili kompresor za vazduh:

1. Ugasi ga prekidačem za štampu. Da biste to uradili, prebacite ga na poziciju "O"/"OFF", u zavisnosti od verzije. Zatim, elektromotor se zaustavlja i pritisak beži od prinudne vazdušne cevi i bureta sa klipom.
2. Oslobodite pritisak prijemnika izjednačavanjem sa atmosferskim pritiskom.
3. Isključite lokalni prekidač ili isključite priključak kabla za napajanje kompresora sa glavnog.

ODRŽAVANJE I ČIŠĆENJE

RASPORED ODRŽAVANJA

Stavke		Frekvenciju					
		Pre svake upotrebe	Nakon prvih 8 sati rada	Svaki 100hr operacije ili svakog meseca	Svaki 300hr operacije ili svaka 3 meseca	Svaki 600hr operacije ili svaki 6 meseci	Svaki 1200hr operacije ili svake godine
Kompletna jedinica	Vizuelna izpekcija	✓					
	Zategnite šrafove				✓*		
	Mist	✓					
Ulje kompresora	Dopuna čekova	✓					
	Zameni		✓	✓			
Šrafovi cilindarske glave	Zatezanje čekova		✓*	✓*			
Pojas	Vizuelna izpekcija	✓					
	Podešavanje napetosti		✓*	✓*			
Filter vazduha	Mist		✓	✓			
	Zameni					✓	
Uljani disač	Mist			✓			
	Proverite				✓		
Električne veze	Pritegni					✓*	
	Odvod	✓					

* Ove operacije moraju da završe samo kvalifikovani tehničari

KABL ZA NAPAJANJE

Da biste izbegli opasnost od šoka ili požara, ako je kabl za napajanje crv ili isečen, ili oštećen na bilo koji način, neka ga odmah zamenite. Kablovi za električnu vezu često trpe oštećenja izolacije.

Mogući uzroci su:

1. Tačke udarca kada se kablovi za povezivanje protiče kroz prozor ili praznine na vratima.
2. Kinks je rezultat neispravnog priloga ili polaganja kabla za povezivanje.
3. Rezovi nastali prelamanjem kabla za povezivanje.
4. Oštećenje izolacije je posledica nasilnog izvlačenja iz zidne utičnice.
5. Pukotine kroz starenje izolacije.
6. Takvi neispravni kablovi za električno povezivanje ne smeju da se koriste jer ih oštećenje izolacije čini izuzetno opasnim.

PROMENA ULJA UPOZORENJE

Proveru nivoa i promenu ulja treba obaviti na čvrstom i nivou tla. Jedinica mora biti zaustavljena sve vreme. Da je kompresor radio, biće vruće i procedura bi trebalo da se obavi sa negom i neophodnim merama predostrožnosti kako bi se izbegla opasnost od opekotina.

Da biste proverili nivo ulja pogledajte kroz staklo vida da nivo ulja dostiže crvenu tačku. Ako je potrebno, dodajte dovoljno ulja kroz vrat od uljanog filera da bi nivo ulja bio crvena tačka na vidnom staklu

Da biste promenili ulje:

- Postavite odgovarajuću posudu ispod uljanog vida da biste uhvatili iskorišćeno ulje.
- Uklonite kapu za disanje ulja.
- Uklonite odvodni šraf tako što ćete ga okrenuti u smeru suprotnom od kazaljke na satu kako biste omogućili da se ulje potpuno ocedi.
- Promenite položaj odvodne šrafove i zategnite na odgovarajući način.
- Postepeno dodajte dovoljno ulja kroz vrat uljanog filera da bi nivo ulja bio do crvene tačka na vidnom staklu.
- Repozicionite kapu za disanje ulja i zategnite na odgovarajući način.

NOTA

Ako mašina često radi pod izuzetno prašnjavim ili drugim teškim okolnostima, češće menjanje ulja.

KONTROLA NAPETOSTI KAIŠA

Proverite napetost kaiša nakon prvih 50 sati rada i, nakon toga, uradite ovo na svakih 100 sati. Ako je potrebno, podesite napetost, očistite kaiševe. Kada je napetost nedovoljna, kaiševi klize, vibracija utiče na ležajve "povlačenjem" alternativnog opterećenja, vuče se nagnute, koeficijent performansi piston bureta pada. Kada su kaiševi preopterećeni, ležajevi se preopterećuju i njihovo nošenje se povećava, električni motor i bure od klipova se prejeda. Da biste proverili napetost kaiša:

- Zaustavi kompresor
- Uklanjanje čuvara bezbednosti
- Primenite silu F sa učitavanje 30-40 N perpendikularno na sredinu pojasa Sl. 5.
- Izmerite smenu X. Uverite se da je skretanje kaiša X 5-6 mm.
- Ako je potrebno, podesite napetost kaiša. Nakon rastelaženja šrafova koji drže elektromotor na

osnovnu ploču, podesite tenziju pomeranjem elektromotora. Pobrinite se da elektromotor i piston bure budu u jednom avionu.

- ▶ Popravi motor i postavi čuvara.

FILTER VAZDUHA

Međutim, u zavisnosti od uslova rada, najmanje na svakih 50 sati trčanja proverite filter usisnog vazduha. Ako je potrebno, očistite ili zamenite. Kapacitet filtriranja može da se smanji zbog prljavštine. To će dovesti do gubitka života kompresor servisa, povećati potrošnju energije i može rezultirati analizom usisavanja, forsiranja i obrnutih ventila.

Zamenite usisni filter vazduha na svakih 300 sati trčanja ili češće. Kao rezultat spoljašnje inspekcije: element filtriranja može da zaključa unutrašnju stranu prljavštinom ili da promeni boju.

PRAŽNENJE KONDENZATA

Pražnjenje kondenzata dnevno i posle svake upotrebe:

- ▶ Isključite kompresor
- ▶ Dekompresuj prijemnik na 2-3 bara.
- ▶ Obezbedite posudu za odvod do odvoda kondenzata.
- ▶ Olabavi šraf i otpusti kondenzat.
- ▶ Zategni šraf.
- ▶ Odložite isušeni kondenzat u skladu sa propisima o zaštiti životne sredine.

VAZDUŠNE VEZE

Proverite čvrstinu veze u vazdušnoj liniji svakodnevno i pre svake upotrebe. Obavezno proverite zategnutost veze sa aktiviranim setom i pritiskom prijemnika do 5-7 traka. Ne sme se čuti curenje vazduha u vezama. Ako je potrebno, zategnite veze.

ČIŠĆENJE

Koristite malu meku četku za čišćenje spoljašnjosti jedinice. Ne koristite jake deterdžente. Čistači domaćinstava koji sadrže aromatična ulja kao što su bor i limun i rastvarači kao što je kerozin mogu da oštete plastična kućište ili dršku. Obrišite svaku vlagu mekom krpom. Uklonite prašinu, prljavštinu i mahinacije odgovarajućim usisivačem ako je potrebno.

SKLADIŠTENJE UPOZORENJE

Isključite prekidač i uklonite mašinu iz izvora napajanja da biste je uskladištili. Mašinu čuvajte samo u suvim i dobro provetrenim delovima.

U slučaju da će mašina biti uskladištena duže vreme, koristite sledeću proceduru skladištenja:

1. Temeljno ga očistite i pregledajte za sve labave ili oštećene delove. Popravite ili zamenite oštećene delove i zategnite labave šrafove, orahе ili šrafove.
2. Podmažite i nanesite mast, tamo gde je potrebno.
3. Uskladištite ga u originalno pakovanje.

ZAŠTITA ŽIVOTNE SREDINE

Reciklirajte sirovine umesto da odlažete kao otpad. Mašina, pribor i ambalaža treba da se sortiraju za reciklažu pogodnu za životnu sredinu. Plastične komponente su označene za kategorizovanu reciklažu.

Ovaj proizvod ne sme da se odlaže zajedno sa domaćim otpadom u skladu sa relativnim zakonodavstvom koje se odnosi na otpad električne i elektronske opreme. Ovaj proizvod mora biti odložen na određenom mestu prikupljanja. Do toga može doći, na primer, predajom na ovlašćenom mestu za prikupljanje za reciklažu otpadne električne i elektronske opreme. Nepravilno rukovanje opremom za otpad može imati negativne posledice po životnu sredinu i ljudsko zdravlje zbog potencijalno opasnih materija koje se često nalaze u električnoj i elektronskoj opremi. Pravilnom uklanjanjem ovog proizvoda doprinosite i efikasnom korišćenju prirodnih resursa.

Informacije o punktovima za prikupljanje otpadne opreme možete dobiti od vaše opštinske uprave, organa za odlaganje javnog otpada, ovlašćenog tela za odlaganje otpadne električne i elektronske opreme ili vašeg preduzeća za odlaganje otpada.

GARANCIJE

Ovaj proizvod je garantovan u skladu sa zakonskim / državnim propisima, koji stupaju na snagu od dana kupovine od strane prvog korisnika. Šteta koja se može pripisati normalnom habanomu i cedenju, preopterećenju ili nepravilnom rukovanju biće isključena iz garancije. U slučaju zahteva, pošaljite proizvod, potpuno sklopljen, vašem dileru ili zvaničnom servisnom centru.

HRVATSKI

OPĆA SIGURNOSNA UPOZORENJA

Pročitajte i razumite ovaj korisnički priručnik prije uporabe ovog proizvoda. Možete spriječiti nesreće tako što ćete se upoznati s kontrolama vašeg proizvoda i pridržavati se sigurnih radnih postupaka i sigurnosnih znakova. Uvijek koristite svoj zdrav razum kako biste izbjegli sve situacije za koje smatrate da su izvan vaših mogućnosti. Nemojte koristiti dok ste umorni ili pod utjecajem droga, alkohola ili bilo kojeg drugog lijeka. Držite promatrače i životinje koje bi se mogle ozlijediti, kao i predmete koji bi se mogli oštetiti podalje tijekom rada. Nikada ne dopustite djeci ili osobama koje nisu upoznate s ovim uputama da koriste proizvod. Lokalni zakoni mogu ograničiti minimalnu dob operatera. Imajte na umu da je operater ili korisnik odgovoran za nesreće ili neočekivane događaje koji se dogode drugim ljudima, životinjama ili njihovoj imovini. Ne izlažite proizvod prekomjernoj vlazi, prašini, prljavštini ili korozivnim parama. Nemojte montirati opremu ili pribor na stroj koji nije predviđen ili odobren od strane proizvođača. Nikada ne pokušavajte modificirati proizvod. Neovlaštene izmjene ili dodaci mogu rezultirati ozbiljnim osobnim ozljedama ili smrću rukovatelja ili drugih. Obratite se svom ovlaštenom prodavaču za rastavljanje i servis koji nisu obuhvaćeni ovim priručnikom. Ako se nešto pokvari ili se dogodi nezgoda tijekom rada, odmah isključite stroj i odmaknite ga kako biste spriječili daljnje oštećenje. U slučaju da je strano tijelo ušlo u stroj, odmah ga zaustavite, pregledajte ima li oštećenja i popravite ga prije ponovnog pokretanja.

ZAŠTITNA OPREMA

Provjerite koristite li odgovarajuću i certificiranu zaštitnu opremu tijekom rada s jedinicom. Uvijek nosite odjeću koja ne ometa pokrete, zaštitne rukavice, naočale, respirator polumaske, zaštitu za uši i zaštitne čizme protiv posmicanja s neklizajućim potplatom. Nikada ne nosite šalove, ogrlice ili bilo koji viseći ili lepršavi dodatak i odjeću koja bi se mogla zakačiti za stroj. Svežite kosu ako je duga.

OPASNOSTI OD POŽARA I OPEKOLINA

Neki dijelovi stroja postaju dovoljno vrući da zapale zapaljive materijale. Kvarovi električne opreme mogu izazvati iskre koje mogu zapaliti zapaljivi materijal.

Pazite da svoje radno područje održavate čistim i urednim i nemojte koristiti stroj u blizini zapaljivog materijala. Ako dođe do požara, koristite odgovarajući aparat za gašenje požara.

Neki dijelovi uređaja postaju dovoljno vrući da uzrokuju opekline. Pazite da ih ne dodirnete kako biste izbjegli opekotine. Neka se stroj ohladi prije nego što ga spremite.

KATEGORIJA SIGURNOSNA UPOZORENJA

SIGURAN RAD

Sve radne poluge stroja moraju se lako pomicati iz jednog položaja u drugi i ne smiju biti prisiljene. Električni kabeli, a posebno kabel glavnog utikača, moraju biti u besprijekornom stanju kako bi se izbjeglo stvaranje iskri ili opasnost od strujnog udara. Ručke i zaštitni uređaji moraju biti čisti i suhi, kao i sigurno pričvršćeni za stroj. Pobrinite se da uvijek koristite ispravan alat za svaki posao kako biste izbjegli kvar ili ozljedu stroja i kako biste izbjegli preopterećenje stroja. Oznake napona i frekvencije napajanja moraju biti unutar specifikacija stroja. Uvjerite se da je prekidač stroja isključen kada ga uključujete, kako biste izbjegli rizik od nenamjernog pokretanja. Uklonite sve ključeve i ključeve sa stroja prije rada. Provjerite jeste li zaustavili stroj i isključili ga iz električne mreže:

- ▶ Prilikom postavljanja ili skidanja pribora i alata.
- ▶ Kad god ostavite stroj bez nadzora.
- ▶ Tijekom čišćenja ili održavanja.
- ▶ Tijekom premještanja stroja, transporta ili skladištenja. U slučaju kvara ili zaglavljenja stroja, odmah ga isključite i isključite iz izvora napajanja. Stroj se ne smije ponovno pokretati ako zaglavljenje nije uklonjeno ili kvar nije popravljen, u ovlaštenom servisnom centru kada je to potrebno. Stroj bi se potencijalno mogao zaglaviti kada:
 - ▶ Stroj je preopterećen.
 - ▶ Radni komad koji se obrađuje je zaglavljen.

OPASNOSTI OD STRUJE

Provjerite jesu li električni kabeli stroja i mrežni utikač na koji je spojen u dobrom stanju i nisu istrošeni. Nikada nemojte koristiti oštećeni stroj ili stroj s oštećenim ili istrošenim električnim kabelima i utikačima. Ne izlažite stroj i električne kabele vlažnim uvjetima i nikada ih ne dodirujte dok su mokri. Koristite utičnicu s uzemljenim kontaktom. Ne dolazite u dodir s uzemljenim površinama ili električnim kabelima kako biste izbjegli opasnost od strujnog udara. Nemojte koristiti kabel za izvlačenje utikača iz utičnice. Kabel za napajanje uvijek vodite dalje od stražnjeg dijela stroja i zaštitite ga od topline, ulja i oštih predmeta. Kada se stroj koristi na otvorenom, koristite samo produžne kabele namijenjene za vanjsku upotrebu. Presjek svakog produžnog kabela mora iznositi najmanje 1,5 mm², a mrežni priključak mora biti zaštićen odgovarajućim osiguračem.

OPASNOSTI OD POKRETNIH DIJELOVA

Pokretni dijelovi mogu uzrokovati ozbiljne ozljede. Izbjegavajte dodir s takvim dijelovima dok su još u pokretu i pobrinite se da držite podalje sve što bi moglo biti zarobljeno u stroju koji radi, poput raspuštene kose i odjeće. Ne dirajte pokretne dijelove prije nego što se potpuno zaustave. Držite ruke podalje od radnog područja stroja i koristite samo navedene ručke na stroju.

Provjerite ispravnost poravnanja pokretnih dijelova ili druge kvarove koji bi mogli biti izvor opasnosti. Oštećeni štitnik ili neki drugi dio treba zamijeniti ovlaštenim servisom prije rada sa strojem.

OPASNOSTI OD BUKE I VIBRACIJA

Razine buke prikazane u ovim uputama maksimalne su razine za korištenje stroja. Nedovoljno održavanje ima značajan utjecaj na emisije vibracija i buke. Slijedom toga, potrebno je poduzeti preventivne korake kako bi se otklonile moguće štete zbog visoke razine buke i stresa od vibracija. Dobro održavajte stroj, nosite opremu za zaštitu sluha, antivibracijske rukavice i pravite pauze tijekom rada.

OPASNOSTI U RADNOM PODRUČJU

Temeljito pregledajte cijelo radno područje i oprijebite grablje ili četku kako biste ručno olabavili ostatke i uklonili sve što bi moglo biti izvor opasnosti za vas ili oštetiti stroj. Održavajte radno područje čistim i urednim. Ne koristite stroj u uvjetima vlažnog okruženja ili kada je sam stroj mokar. Stroj držite podalje od zapaljivog materijala. Provjerite nema li promatrača, životinja ili predmeta koji bi se mogli oštetiti unutar dometa djelovanja stroja. Radite samo pri dnevnom svjetlu ili uz odgovarajuće umjetno svjetlo, uz dobru vidljivost. Pokušajte ne ometati buku, koristeći ovaj stroj samo u razumno doba dana. Zauzmite čvrstu i uravnoteženu poziciju. Gdje je moguće, izbjegavajte rad na mokrom, skliskom tlu ili u svakom slučaju na neravnom ili strmom tlu koje operateru ne jamči stabilnost. Alat koji se ne koristi treba skladištiti na suhom i sigurnom mjestu, daleko od stroja koji radi i izvan dohvata djece.

PREOSTALI OPASNOSTI

Stroj je izrađen primjenom suvremene tehnologije u skladu s priznatim sigurnosnim pravilima. Čak i kada su sve sigurnosne mjere na mjestu, neke preostale opasnosti, koje još nisu evidentne, mogu biti prisutne. Operater treba koristiti zdrav razum i poduzeti potrebne mjere opreza kako bi izbjegao rizik zbog preostalih opasnosti.

SPECIFIKACIJE PROIZVODA

NAMJENA

Ovaj stroj je dizajniran i proizveden za kratkotrajno skladištenje zraka pod visokim pritiskom. Svaka druga uporaba koja se razlikuje od gore navedenih može biti opasna, ozlijediti ljude i/ili oštetiti stvari i sam stroj.

NEPRAVILNA UPORABA

Stroj se ne smije koristiti za opasne materijale, npr. nakupljanje zapaljivih ili eksplozivnih proizvoda i bilo kojeg drugog predmeta koji bi mogao biti opasan za sam stroj kao i za rukovatelja, promatrače, životinje ili imovinu.

Drugi primjeri nepravilne uporabe mogu uključivati, ali nisu ograničeni na rad stroja:

- ▶ Bez originalnog pribora kojeg je isporučio proizvođač.
- ▶ S originalnim priborom ali na način koji nije u skladu s uputama.
- ▶ Bez originalnih rezervnih dijelova.
- ▶ S neovlaštenim izmjenama.

BILJEŠKA

Prema primjenjivim zakonima o odgovornosti za

proizvode, proizvođač uređaja ne preuzima odgovornost za štete na proizvodu ili štete uzrokovane proizvodom koje nastanu zbog:

- ▶ Nepravilno rukovanje nije u skladu s uputama za uporabu.
- ▶ Popravci od strane trećih strana, a ne od strane ovlaštenih serviser.
- ▶ Ugradnja neoriginalnih rezervnih dijelova.
- ▶ Nenamjenska uporaba.
- ▶ Kvar električnog sustava zbog napajanja stroja na način koji nije u skladu s električnim i VDE propisima.

TEHNIČKI PODACI (STRANICA 64)

IDENTIFIKACIJA (SL. 1)

1. Zračni filter
2. Kompresor
3. Motor
4. Staklo za provjeru ulja
5. Tenk
6. Stražnji transportni kotač
7. Prednji transportni kotač/noga
8. Ispusni ventil spremnika
9. Ručka za transport
10. Odvod zraka
11. Gaze pod pritiskom
12. Regulator pritiska
13. Glavni prekidač
14. Štitnik za pojas

RAD

PRIPREMA JEDINICE

Raspakiranje i dovršetak sastavljanja treba obaviti na ravnoj i stabilnoj površini, s dovoljno prostora za pomicanje stroja i njegove ambalaže, uvijek koristeći odgovarajuću opremu.

UPOZORENJE

Uvijek isključite svoj stroj iz izvora napajanja prije bilo kakvog podešavanja.

Transportni kotači

Za postavljanje kotača i/ili prednjeg potpornog stopala slijedite upute na Sl. 2.

UPOZORENJE

Ne montirajte kompresor kruto na pod ili temeljnu ploču.

Podmazivanje

UPOZORENJE

Prije pokretanja ovog stroja potrebno je provjeriti razinu ulja u kompresoru i postaviti poklopac za odzračivanje.

Specifikacije ulja: Za opću upotrebu (5°C - 38°C) preporučeno ulje je ulje bez deterdženta SAE 30.

Za punjenje kompresora uljem:

- ▶ Postavite stroj na ravno tlo.
- ▶ Skinite poklopac otvora za punjenje ulja s grla za punjenje ulja kompresora.
- ▶ Postupno dolijevajte dovoljno ulja kako biste podigli razinu ulja do oznake crvene točke na kontrolnom staklu ulja.
- ▶ Umetnite poklopac za odzračivanje ulja u grlo za punjenje ulja i zategnite ga na odgovarajući način.

UPOZORENJE

Koristite lijevak kako biste izbjegli proljevanje ulja i obrišite proliveno ulje prije pokretanja stroja.

Zračni filter

Postavite filter zraka na mjesto na glavi cilindra kompresora i pažljivo ga čvrsto zategnite vijcima.

Plasman

Stavite kompresor u čist, suh i dobro prozračan prostor te na stabilnu i ravnu površinu. Kompresor treba biti smješten najmanje pola metra od zidova ili bilo kojeg drugog predmeta koji bi ometao protok zraka. Držite sve rezervne dijelove koji skupljaju prašinu ili prljavštinu čistima. Čisti kompresor radi hladnije i pruža dulji rad. Ne stavljajte krpe, posude ili druge materijale na vrh kompresora. Prilikom spajanja kompresora na antenski sustav ili na izvršnu jedinicu potrebno je koristiti pneumatske ventile i fleksibilne cijevi odgovarajućih dimenzija i karakteristika (nazivni promjer, tlak i temperatura). Komprimirani zrak, budući da je protok energije, potencijalno je opasan. Cijevi koje rade pod pritiskom moraju biti u dobrom radnom stanju i pravilno spojene.

Električni motor

Ugrađeni elektromotor je potpuno ožičen spreman za rad. Priključak korisnika na sustav napajanja i svi produžni kabeli koji se mogu koristiti moraju biti u skladu s lokalnim propisima. Redovito provjeravajte oštećenje električnih priključnih kabela. Prilikom provjere provjerite je li kabel isključen iz električne mreže. Mrežni napon mora odgovarati naponu navedenom na pločici motora. Priključak na električnu mrežu mora biti zaštićen odgovarajućim sporodjelujućim osiguračem i smije se koristiti samo utičnica s pravilno instaliranim kontaktom za uzemljenje.

Kompresor na električnu mrežu mora priključiti kvalificirano osoblje u skladu s važećim propisima o zaštiti na radu i uputama. Spajanje se mora izvesti preko uređaja za napajanje koji ga štiti od struja kratkog spoja. Provjerite odgovaraju li vrijednosti u tehničkoj tablici stvarnim parametrima mreže napajanja. Dopuštena fluktuacija napona je $\pm 10\%$ nazivne vrijednosti. Podnošljiva varijacija frekvencije je $\pm 1\%$ nazivne vrijednosti. Pad napona od napajanja do elektromotora ne smije premašiti 5% nazivne vrijednosti (IEC 60204-1).

UPOZORENJE

Kod električnog priključka zračnih kompresora od 400 V redosljed faza je od posebne važnosti jer on određuje smjer vrtnje motora. Smjer mora odgovarati onom naznačenom na remenici ili na poklopcu motora. Motor koji se okreće unatrag može dovesti do kvara kompresora. Za kontrolu smjera rotacije:

1. Uvjerite se da je prekidač pressostatata u položaju "OFF" (Sl. 3).
2. Spojite kabel za napajanje kompresora ili utikač kabela u struju.
3. Ako se veza provodi preko lokalne sklopke, uključite je.
4. Aktivirajte kompresor pomoću pressostatske sklopke i odmah ga isključite. Da biste to učinili,

prebacite u položaj "I" i odmah zatim natrag u "O" ili, ovisno o verziji, prebacite u "AUTO" i zatim odmah natrag u položaj "OFF".

5. Ako se aspirator okreće prema indeksu, smjer je pravi. U suprotnom, bitno je da dvofazni kabeli zamijene svoje točke spajanja na električnu mrežu.

Brza spojnica

Brzo otpuštajuća spojnica omogućuje brzo spajanje ili odspajanje visokotlačnog crijeva na izlazu kompresora zraka SL4. Možete sastaviti bilo koje crijevo s odgovarajućim završetkom na zračni kompresor jednostavnim guranjem kraja crijeva na spojnicu za brzo otpuštanje dok se ne zavrave. Za rastavljanje gurnite prsten za brzo otpuštanje spojnice i on će otključati spoj sa spojnicom crijeva.

UPOZORENJE

Pažljivo rastavite sva pričvršćena crijeva jer zrak pod visokim tlakom koji izlazi iz spremnika i sila primijenjena na crijevo mogu oštetiti opremu ili uzrokovati ozljede.

Ispusni ventil spremnika

Odvodni ventil spremnika može se otvoriti kako bi se komprimirani zrak pustio iz spremnika zračnog kompresora.

UPOZORENJE

Pažljivo otvorite ventil jer zrak pod visokim pritiskom koji izlazi iz spremnika može oštetiti opremu ili uzrokovati ozljede.

Sigurnosni ventil

Sigurnosni ventil automatski oslobađa tlak iz spremnika u slučaju prekomjernog porasta tlaka. Sigurnosni ventil je tvornički podešen. Povremeno povucite prsten na kraju sigurnosnog ventila kako biste provjerili radi li ispravno. Ako se primijeti bilo kakva nepravilnost u radu sigurnosnog ventila, odnesite stroj u lokalni ovlaštenu servis na podešavanje.

RUKOVANJE JEDINICOM

UPOZORENJE

Kompresor radi u isprekidanom režimu s faktorom trajanja ciklusa do 60%, duljina jednog ciklusa od 6 do 10 min. Kontinuirano trčanje ne duže od 15 min. je tolerantno, međutim, ne više od jednom u razdoblju od 2 sata. Nakon pokretanja, kapacitet se automatski regulira metodom ponavljanja start-stop.

BILJEŠKA

Nakon pokretanja, za širenje maziva, pustite kompresor da ostane uključen nekoliko minuta bez opterećenja, s otvorenim izlaznim ventilom. Zatim zatvorite ventil, osigurajte puno opterećenje tlakom i pratite njegov rad. Pressostat će automatski isključiti električni motor kada se postigne puni tlak. Pressostat će automatski aktivirati električni motor kompresora kada komprimirani zrak iscuri i tlak u prijemniku padne ispod fiksne vrijednosti. Raspon podešavanja tlaka je $0,25 \pm 0,05$ MPa. Pressostat je prethodno podešen od strane proizvođača i ne podliježe ponovnom podešavanju od strane kupca.

Regulator pritiska

Regulator tlaka zraka kontrolira tlak zraka. Omogućite upravljačku jedinicu povlačenjem gumba regulatora prema gore. Okrenite regulator zraka u smjeru kazaljke na satu za povećanje tlaka zraka i suprotno od kazaljke na satu za smanjenje tlaka zraka. Provjerite je li tlak postavljen u skladu s manometrom, a zatim pritisnite gumb regulatora da ga blokirate.

Ovisno o alatu kojim upravlja zračni kompresor, može se koristiti za rad raspršivača, zračnih alata, pištolja za podmazivanje, napuhavanje guma i lopti, itd. Pravilno podešavanje regulatora tlaka zraka potrebno je za sve ove radnje. Pogledajte specifikacije tlaka zraka koje ste dobili uz alat koji koristite.

UPOZORENJE

Nikada ne povećavajte tlak zraka iznad maksimalnog tlaka zraka koji stroj može oštetiti ili rizik od eksplozije koja može uzrokovati ozljede ili smrt.

Tlakomjeri

Dvostruki tlačni pojasevi pokazuju tlak zraka u spremniku i tlak zraka isporučenog zraka kroz izlaz zraka.

Pressostat prekidač

Pressostat prekidač uključuje i isključuje zračni kompresor. Kada je prekidač u položaju "I", kompresor je uključen. Kada je prekidač u položaju "O", kompresor je isključen.

BILJEŠKA

Uvijek provjerite je li tlačna sklopka kompresora u položaju "ISKLJUČENO" prije spajanja stroja na napajanje.

Zaštita od preopterećenja

Kompresor je opremljen uređajem za zaštitu od preopterećenja. Zaštita motora može se automatski aktivirati kada se prekine mrežno napajanje ili kada radi s cikličkim faktorom trajanja većim od 60%. Za ponovno pokretanje kompresora, ovisno o verziji, uvijek provjerite jeste li ostavili dovoljno vremena da se motor ohladi prije nego što pokušate resetirati glavni prekidač/presostat.

UPOZORENJE

Nikada nemojte zaustavljati zračni kompresor koji radi isključivanjem iz utičnice.

Za zaustavljanje zračnog kompresora:

1. Isključite ga prekidačem pressostata. Da biste to učinili, prebacite ga u položaj "O"/"OFF", ovisno o verziji. Zatim se elektromotor zaustavlja i tlak izlazi iz cijevi za prisilni zrak i cijevi klipa.
2. Otpustite tlak u prijemniku izjednačujući ga s atmosferskim tlakom.
3. Isključite lokalni prekidač ili izvucite utikač strujnog kabela kompresora iz električne mreže.

ODRŽAVANJE I ČIŠĆENJE

RASPRED ODRŽAVANJA

Predmeti	Frekvencija	Prije svake upotrebe				
		Nakon prvih 8 sati rada	Svaki 100 sati rada ili svaki mjesec	Svaki 300 sati rada ili svaka 3 mjeseca	Svaki 600 sati rada ili svaki 6 mjeseci	Svaki 1200 sati rada ili svake godine
Kompletna jedinica	Vizualni pregled	✓				
	Zategnite vijke			✓*		
	Čist	✓				
Ulje za kompresor	Ček-dopuna	✓				
	Zamijeniti		✓	✓		
Vijci glave cilindra	Provjerite-zategnite		✓*	✓*		
Pojas	Vizualni pregled	✓				
	Podesite napetost		✓*	✓*		
Zračni filter	Čist		✓	✓		
	Zamijeniti					✓
Odzračivač ulja	Čist			✓		
Električni priključci	Ček			✓		
	Zategnite					✓*
Kondenzacija	Ocijediti	✓				

* Ove radnje smiju obavljati samo kvalificirani tehničari

KABEL ZA NAPAJANJE

Kako biste izbjegli opasnost od strujnog udara ili požara, ako je kabel za napajanje crvljiv ili presječen, ili oštećen na bilo koji način, odmah ga zamijenite. Električni spojni kabeli često trpe oštećenje izolacije. Mogući uzroci su:

1. Točke bušenja kada se spojni kabeli provlače kroz otvore prozora ili vrata.
2. Pregibi koji nastaju zbog pogrešnog pričvršćivanja ili polaganja priključnog kabela.
3. Posjekotine nastale prelaskom preko spojnog kabela.
4. Oštećenje izolacije uzrokovano nasilnim izvlačenjem iz zidne utičnice.
5. Pukotine nastale starenjem izolacije.
6. Takvi neispravni električni priključni kabeli ne smiju se koristiti jer ih oštećenje izolacije čini iznimno opasnim.

ZAMJENA ULJA UPOZORENJE

Provjeru razine i promjenu ulja treba obaviti na čvrstoj i ravnoj podlozi. Jedinica mora biti zaustavljena u svakom trenutku. Ako je kompresor radio, bit će

vruće i postupak treba izvesti pažljivo i uz potrebne mjere opreza kako bi se izbjegla opasnost od opek-lina.

Za provjeru razine ulja pogledajte kroz kontrolno staklo da li razine ulja doseže crvenu točku. Ako je potrebno, dodajte dovoljno ulja kroz otvor za punjenje ulja kako biste razinu ulja doveli do crvene točke na kontrolnom staklu

Za promjenu ulja:

- ▶ Stavite prikladnu posudu ispod kontrolnog stakla za ulje kako biste skupili iskorišteno ulje.
- ▶ Skinite poklopac za odzračivanje ulja.
- ▶ Uklonite vijak za ispuštanje okretanjem u smjeru suprotnom od kazaljke na satu kako bi ulje potpuno iscurilo.
- ▶ Ponovno namjestite odvodni vijak i zategnite ga na odgovarajući način.
- ▶ Postupno dodajte dovoljno ulja kroz otvor za punjenje ulja kako biste razinu ulja doveli do crvene točke na kontrolnom staklu.
- ▶ Ponovno namjestite poklopac za odzračivanje ulja i zategnite ga na odgovarajući način.

BILJEŠKA

Ako stroj često radi u vrlo prašnjavim ili drugim teškim okolnostima, mijenjajte ulje češće.

KONTROLA NAPETOSTI REMENA

Provjerite zategnutost remena nakon prvih 50 sati rada i nakon toga svakih 100 sati. Ako je potrebno, podesite napetost, očistite remenje. Kada je napetost nedovoljna, remeni klize, vibracije utječu na ležajeve izmjeničnim opterećenjem "povlačenjem prema dolje", remenice se pregrijavaju, koeficijent učinka bačve klipa pada. Kada su remeni prenapregnuti, dolazi do preopterećenja ležajeva i povećanja njihovog istrošenosti, pregrijavanja elektromotora i cijevi klipa. Za provjeru napetosti remena:

- ▶ Zaustavite kompresor
- ▶ Uklonite sigurnosni štitičnik
- ▶ Primijenite silu F s opterećenjem od 30-40 N okomito na sredinu remena Sl. 5.
- ▶ Izmjerite pomak X. Provjerite je li otklon remena X 5-6 mm.
- ▶ Ako je potrebno, podesite napetost remena. Nakon otpuštanja vijaka koji drže elektromotor na osnovnoj ploči, podesite napetost pomicanjem elektromotora. Uvjerite se da su elektromotor i remenice bačve klipa u istoj ravnini.
- ▶ Popravite motor i montirajte zaštitni štitičnik.

ZRAČNI FILTER

Međutim, ovisno o uvjetima rada, barem svakih 50 sati rada provjerite filter usisnog zraka. Ako je potrebno, očistite ili zamijenite. Kapacitet filtriranja može se smanjiti zbog prljavštine. To će dovesti do gubitka vijeka trajanja kompresora, povećava potrošnju energije i može rezultirati kvarom usisnog, potisnog i povratnog ventila.

Zamijenite filter usisnog zraka svakih 300 sati rada ili češće. Kao rezultat vanjskog pregleda: filterski element može imati unutarnju stranu prljavštine ili promijeniti boju.

ISPUŠTANJE KONDENZATA

Svakodnevno i nakon svake upotrebe ispuštajte kondenzat:

- ▶ Isključite kompresor
- ▶ Dekompresirajte prijemnik na 2-3 bara.
- ▶ Omogućite drenažnu posudu za odvod kondenzata.
- ▶ Otpustite vijak i ispuštite kondenzat.
- ▶ Zategnite vijak.
- ▶ Ispušteni kondenzat zbrinuti u skladu s propisima o zaštiti okoliša.

ZRAČNI VEZE

Svakodnevno i prije svake uporabe provjeravajte nepropusnost spojeva u zračnom vodu. Obavezno provjerite nepropusnost priključka s aktiviranim setom i tlakom prijemnika do 5-7 bara. Ne smije se čuti curenje zraka u priključcima. Ako je potrebno, zategnite spojeve.

ČIŠĆENJE

Koristite malu meku četku za čišćenje vanjskog dijela jedinice. Nemojte koristiti jake deterdžente. Sredstva za čišćenje u kućanstvu koja sadrže aromatična ulja poput bora i limuna i otapala poput kerozina mogu oštetiti plastično kućište ili ručku. Obrisite svu vlagu mekom krpom. Po potrebi uklonite prašinu, prljavštinu i ostatke strojne obrade odgovarajućim usisavačem.

SKLADIŠTENJE UPOZORENJE

Isključite prekidač i uklonite stroj s izvora napajanja kako biste ga spremili. Stroj skladištite samo u suhim i dobro prozračenim prostorima.

U slučaju da će se stroj skladištiti dulje vrijeme, upotrijebite sljedeći postupak skladištenja:

1. Temeljito ga očistite i provjerite ima li labavih ili oštećenih dijelova. Popravite ili zamijenite oštećene dijelove i zategnite olabavljene vijke, matice ili vijke.
2. Prema potrebi podmažite i nanesite mast.
3. Čuvajte ga u originalnom pakiranju.

ZAŠTITA OKOLIŠA

Reciklirajte sirovine umjesto da ih odlažete kao otpad. Stroj, dodatke i ambalažu treba razvrstati za ekološki prihvatljivo recikliranje. Plastične komponente označene su za kategorizirano recikliranje. Ovaj se proizvod ne smije odlagati zajedno s kućnim otpadom u skladu s odgovarajućim zakonima koji se odnose na otpad električne i elektroničke opreme. Ovaj se proizvod mora odložiti na određeno sabirno mjesto. To se može dogoditi, primjerice, predajom na ovlaštenom sabirnom mjestu za recikliranje otpadne električne i elektroničke opreme. Nepravilno rukovanje otpadnom opremom može imati negativne posljedice za okoliš i zdravlje ljudi zbog potencijalno opasnih tvari koje se često nalaze u električnoj i elektroničkoj opremi. Ispravnim zbrinjavanjem ovog proizvoda pridonosite i učinkovitim korištenju prirodnih resursa.

Informacije o sabirnim mjestima za otpadnu

opremu puteți dobiți în svojoj općinskoj upravi, javnom komunalnom tijelu, ovlaštenom tijelu za zbrinjavanje otpadne električne i električne opreme ili u svom zbrinjavaču otpada.

JAMSTVO

Ovaj proizvod ima jamstvo u skladu sa zakonskim/posebnim propisima zemlje, na snazi od datuma kupnje od strane prvog korisnika. Oštećenja koja se mogu pripisati uobičajenom trošenju, preopterećenju ili nepravilnom rukovanju bit će isključena iz jamstva. U slučaju reklamacije, pošaljite potpuno sastavljen proizvod vašem prodavaču ili službenom servisu.

ROMÂNĂ

AVERTIZĂRI GENERALE DE SIGURANȚĂ

Citiți și înțelegeți acest manual de utilizare înainte de a utiliza acest produs. Puteți ajuta la prevenirea accidentelor prin familiarizarea cu comenzile produsului dvs. și prin respectarea procedurilor de operare în siguranță și a semnelor de siguranță. Folosește-ți întotdeauna bunul simț pentru a evita toate situațiile considerate peste capacitatea ta. Nu utilizați când sunteți obosit sau sub influența drogurilor, alcoolului sau a oricărui alte medicamente. Țineți trecătorii și animalele care ar putea fi rănite, precum și obiectele care ar putea fi deteriorate departe, în timpul funcționării. Nu permiteți niciodată copiilor sau persoanelor care nu sunt familiarizate cu aceste instrucțiuni să folosească produsul. Legile locale pot restricționa vârsta minimă a operatorului. Rețineți că operatorul sau utilizatorul este responsabil pentru accidente sau evenimente neașteptate care au loc asupra altor persoane, animale sau proprietăți ale acestora. Nu expuneți produsul la umiditate excesivă, praf, murdărie sau vapori corozivi. Nu montați echipamente sau accesorii pe mașină neprevăzute sau aprobate de producător. Nu încercați niciodată să modificați produsul. Modificările sau accesoriile neautorizate pot duce la vătămări corporale grave sau moartea operatorului sau a altor persoane. Consultați dealerul dumneavoastră autorizat pentru dezasamblare și service, care nu sunt tratate în acest manual. Dacă ceva se rupe sau are loc un accident în timpul lucrului, opriți imediat mașina și îndepărtați-o pentru a preveni deteriorarea ulterioară. În cazul în care un corp străin a pătruns în mașină, opriți-l imediat, verificați-l pentru orice deteriorare și efectuați reparații înainte de a-l porni din nou.

ECHIPAMENT DE PROTECTIE

Asigurați-vă că utilizați echipament de protecție adecvat și certificat atunci când utilizați unitatea. Purtați întotdeauna îmbrăcăminte care nu împiedică mișcările, mănuși de protecție, ochelari de protecție, respirator cu semi-mască, protecție pentru urechi și cizme de siguranță antiforfecare cu tălpi antiderapante. Nu purtați niciodată eșarfe, coliere sau orice accesorii și îmbrăcăminte care s-ar putea prinde în mașină. Legați-vă părul dacă este lung.

PERICOLE DE INCENDI ȘI ARSURI

Unele părți ale mașinii se încălzesc suficient pentru a aprinde materiale inflamabile. Defecțiunile echipamentelor electrice pot provoca scântei care ar putea aprinde materialele inflamabile.

Asigurați-vă că vă păstrați zona de lucru curată și ordonată și nu utilizați mașina lângă materiale inflamabile. Dacă apare un incendiu, utilizați un stingător adecvat.

Unele părți ale mașinii se încălzesc suficient pentru a provoca arsuri. Acordați atenție să nu le atingeți pentru a nu vă arde. Lăsați mașina să se răcească înainte de a o depozita.

CATEGORIA AVERTIZĂRI DE SIGURANȚĂ

OPERAREA SIGURANTA

Toate pârghiile operaționale ale mașinii trebuie să se deplaseze cu ușurință dintr-o poziție în alta și nu trebuie să fie forțate. Cablurile electrice și în special cablul priză principal trebuie să fie în perfecta stare pentru a evita generarea de scantei sau riscul de electrocutare. Mănerile și dispozitivele de protecție trebuie să fie curate și uscate, precum și fixate bine pe mașină. Asigurați-vă că utilizați întotdeauna o nealtă corectă pentru fiecare lucrare pentru a evita defecțiunile sau rănirea mașinii și pentru a evita supraîncărcarea mașinii. Tensiunile și frecvența nominale ale alimentării cu energie electrică trebuie să se încadreze în specificațiile mașinii. Asigurați-vă că întrerupătorul mașinii este oprit atunci când îl conectați, pentru a evita riscurile cauzate de pornirea accidentală. Scoateți toate cheile și cheile din mașină înainte de a utiliza.

Asigurați-vă că opriți aparatul și deconectați-l de la rețea:

- ▶ La montarea sau demontarea accesoriilor și sculelor.
- ▶ Ori de câte ori lăsați aparatul nesupravegheat.
- ▶ În timpul curățării sau întreținerii.
- ▶ În timpul re poziționării, transportului sau depozitării mașinii. În cazul unei defecțiuni sau blocaj a mașinii, opriți imediat mașina și scoateți-l de la sursa de alimentare. Aparatul nu trebuie repornit dacă blocajul nu este eliminat sau defecțiunea este remediată, la un centru de service autorizat, atunci când este necesar. Aparatul s-ar putea bloca atunci când:
- ▶ Mașina este supraîncărcată.
- ▶ Piesa de prelucrat de prelucrat este blocată.

PERICOLE CU ELECTRICITATE

Asigurați-vă că cablurile electrice ale mașinii și ștecherul la care este conectat sunt în stare bună și nu sunt uzate. Nu utilizați niciodată o mașină deteriorată sau o mașină cu cabluri și ștecheri electrice deteriorate sau uzate. Nu expuneți mașina și cablurile electrice la condiții umede și nu atingeți niciodată când sunt ude. Utilizați o priză cu contact la pământ. Nu intrați în contact cu suprafețe împământate sau cabluri electrice, pentru a evita riscul de electrocutare. Nu folosiți cablul pentru a scoate ștecherul din priză. Conduceți întotdeauna cablul de alimentare departe de partea din spate a mașinii și protejați-l de căldură, ulei și obiecte ascuțite. Când mașina urmează să fie utilizată în aer liber, utilizați numai prelungitoare destinate utilizării în exterior. Secțiunea transversală a oricărui cablu prelungitor trebuie să măsoare cel puțin 1,5 mm², iar conexiunea la rețea trebuie protejată de o siguranță adecvată.

PERICOLE PARTILOR ÎN MIȘCARE

Piesele în mișcare pot provoca vătămări grave. Evitați contactul cu astfel de părți atunci când sunt încă în mișcare și asigurați-vă că țineți departe orice ar putea fi prins în mașina de operare, cum ar fi părul și hainele largite. Nu atingeți piesele în mișcare înainte ca acestea să se oprească complet. Țineți mâinile departe de zona de operare a mașinii și utilizați numai

mănerile specificate pe mașină.

Verificați alinierea corectă a pieselor în mișcare sau alte defecțiuni care ar putea fi o sursă de pericol. O protecție sau o altă piesă deteriorată trebuie înlocuită de un centru de service autorizat înainte de a utiliza mașina.

PERICOLE DE ZGOMOT ȘI VIBRAȚII

Nivelurile de zgomot prezentate în aceste instrucțiuni sunt nivelurile de utilizare a mașinii. Întreținerea insuficientă are un impact semnificativ asupra vibrațiilor și emisiilor de zgomot. În consecință, este necesar să se ia măsuri preventive pentru a elimina eventualele daune datorate nivelurilor ridicate de zgomot și stres cauzat de vibrații. Întreține bine mașina, purtați dispozitive de protecție pentru urechi, mănuși anti-vibrații și luați pauze în timpul lucrului.

PERICOLE ZONA DE LUCRU

Inspectați cu atenție întreaga zonă de lucru și utilizați o greblă sau o perie de curte pentru a slăbi manual resturile și a îndepărta orice ar putea fi o sursă periculoasă pentru dvs. sau poate cauza deteriorarea mașinii. Păstrați zona de lucru curată și ordonată. Nu utilizați mașina în condiții de mediu umed sau când mașina în sine este udă. Țineți mașina departe de materialele inflamabile. Verificați dacă nu există trecători, animale sau obiecte care ar putea fi deteriorate în raza de acțiune a mașinii. Lucrați numai în timpul zilei sau cu lumină artificială adecvată, în condiții bune de vizibilitate. Încercați să nu provocați nicio perturbare de zgomot, utilizând acest aparat numai la ore rezonabile ale zilei. Luați o poziție fermă și bine echilibrată. Acolo unde este posibil, evitați lucrul pe teren umed, alunecos sau în orice caz pe teren denivelat sau abrupt care nu garantează stabilitatea operatorului. Depozitarea sculelor care nu sunt utilizate trebuie făcută într-un loc uscat și sigur, departe de mașina de operare și la îndemâna copiilor.

PERICOLE RĂMĂSE

Mașina a fost construită folosind tehnologie modernă și în conformitate cu regulile de siguranță recunoscute. Chiar și atunci când toate măsurile de siguranță sunt în vigoare, unele pericole rămase, care nu sunt încă evidente, pot fi prezente. Operatorul trebuie să folosească bun simț și să ia măsurile de precauție necesare pentru a evita riscurile din cauza pericolelor rămase.

SPECIFICAȚIILE PRODUSULUI

UTILIZAREA PREVĂZUTĂ

Această mașină este proiectată și fabricată pentru depozitarea pe termen scurt a aerului de înaltă presiune.

Orice altă utilizare diferită de cele menționate mai sus poate fi periculoasă, poate dauna oamenilor și/sau poate deteriora lucruri și mașina în sine.

UTILIZAREA NEPRODUTĂ

Mașina nu trebuie utilizată pentru materiale periculoase, de ex. acumularea de produse inflamabile

sau explozive și orice alt obiect care ar putea fi periculos pentru mașină în sine, precum și pentru operator, trecători, animale sau bunuri.

Alte exemple de utilizare necorespunzătoare pot include, dar nu se limitează la, funcționarea mașinii:

- ▶ Fara accesoriile originale furnizate de producător.
- ▶ Cu accesorii originale, dar într-un mod neconform cu instrucțiunile.
- ▶ Fara piese de schimb originale.
- ▶ Cu modificări neautorizate.

NOTĂ

În conformitate cu legile aplicabile privind răspunderea pentru produse, producătorul dispozitivului nu își asumă răspunderea pentru daunele aduse produsului sau daunele cauzate de produs care apar din cauza:

- ▶ Manipularea necorespunzătoare nu a respectat instrucțiunile de utilizare.
- ▶ Reparații efectuate de terți și nu de către tehnicieni de service autorizați.
- ▶ Instalarea pieselor de schimb neoriginale.
- ▶ Utilizarea nintenționată.
- ▶ Defecțiunea sistemului electric din cauza puterii mașinii într-un mod neconform cu reglementările electrice și VDE.

DATE TEHNICE (PAGINA 65)

IDENTIFICARE (FIG. 1)

1. Filtru de aer
2. Compresor
3. Motor
4. Vizor de ulei
5. Rezervor
6. Roata de transport din spate
7. Roata/picior de transport fata
8. Supapa de golire a rezervorului
9. Mâner de transport
10. Ieșire de aer
11. Tifone sub presiune
12. Regulator de presiune
13. Întrerupător principal
14. Apărător de centură

OPERAȚIUNE

PREGĂTIREA UNITĂȚII

Dezambalarea și finalizarea ansamblului trebuie efectuate pe o suprafață plană și stabilă, cu spațiu suficient pentru deplasarea mașinii și a ambalajului acestuia, folosind întotdeauna echipamente adecvate.

AVERTIZARE

Deconectați întotdeauna aparatul de la sursa de alimentare înainte de orice reglare.

Roti de transport

Pentru a instala roțile și/sau piciorul de sprijin față, urmați instrucțiunile din Fig. 2.

AVERTIZARE

Nu montați compresorul rigid pe podea sau pe placa de bază.

Lubrifiere

AVERTIZARE

Înainte de a porni această mașină, nivelul uleiului compresorului trebuie verificat și capacul de aerisire trebuie pus în poziție.

Specificații ulei: Pentru uz general (5°C - 38°C) uleiul recomandat este uleiul fără detergent SAE 30. Pentru a umple compresorul cu ulei:

- ▶ Așezați mașina pe un teren plan.
- ▶ Scoateți capacul de umplere cu ulei de la gâtul de umplere cu ulei al compresorului.
- ▶ Adăugați treptat suficient ulei pentru a aduce nivelul uleiului până la semnul cu punct roșu de pe vizorul de ulei.
- ▶ Introduceți capacul de aerisire a uleiului în gâtul de umplere cu ulei și strângeți corespunzător.

AVERTIZARE

Utilizați o pălnie pentru a evita vărsarea uleiului și ștergeți orice ulei vărsat înainte de a porni mașina.

Filtru de aer

Așezați filtrul de aer în poziție pe chiulasa compresorului și strângeți-l cu grijă cu șuruburi.

Plasarea

Așezați compresorul într-o zonă curată, uscată și bine ventilată și pe o suprafață stabilă și plană. Compresorul trebuie amplasat la cel puțin jumătate de metru de pereți sau orice alt obiect care ar interfera cu fluxul de aer. Păstrați curate toate piesele de schimb care adună praf sau murdărie. Un compresor curat funcționează mai rece și oferă un serviciu mai lung. Nu așezați cârpe, recipiente sau alte materiale deasupra compresorului.

Conexiune la sistemul de antenă

La conectarea compresorului la sistemul aerian sau la o unitate executivă, este necesar să se utilizeze supape pneumatice și țevi flexibile cu dimensiuni și caracteristici adecvate (alezaj nominal, presiune și temperatură). Aerul comprimat, fiind un flux de putere, este de tip potențial periculos. Conductele care funcționează sub presiune trebuie să fie în stare bună de funcționare și conectate corespunzător.

Motor electric

Motorul electric instalat este complet cablat gata de funcționare. Conexiunea la sistemul de alimentare cu energie electrică și orice cabluri prelungitoare care pot fi necesare clientului trebuie să respecte reglementările locale. Verificați în mod regulat cablurile de conexiune electrică pentru deteriorări. Asigurați-vă că cablul este deconectat de la rețea atunci când verificați. Tensiunea de rețea trebuie să coincidă cu tensiunea specificată pe plăcuța de identificare a motorului. Conexiunea la rețea trebuie protejată cu o siguranță că trebuie să utilizeze numai o priză cu contactul de masă instalat.

Compresorul trebuie conectat la curent electric de către personal calificat în conformitate cu reglementările și instrucțiunile de siguranță a muncii în vigoare. Conexiunea trebuie realizată

prin intermediul dispozitivului de alimentare care îl protejează de curenții de scurtcircuit. Asigurați-vă că valorile din fișa tehnică se potrivesc cu parametrii actuali ai rețelei de alimentare. Fluctuația de tensiune admisibilă este de $\pm 10\%$ din valoarea nominală. Variația de frecvență suportabilă este de $\pm 1\%$ din valoarea de rating. Căderea de tensiune de la sursa de alimentare la motorul electric nu trebuie să depășească 5% din valoarea nominală (IEC 60204-1).

AVERTIZARE

La conectarea electrică a compresoarelor de aer de 400 V, secvența fazelor este de o importanță deosebită, deoarece aceasta determină sensul de rotație al motorului. Direcția trebuie să corespundă cu cea indicată pe scripete sau pe capacul motorului. Rotirea motorului în spate poate duce la defectarea compresoarelor. Pentru a controla direcția de rotație:

1. Asigurați-vă că comutatorul presostatului este în poziția „OFF” (Fig. 3).
2. Conectați cablul de alimentare a compresoarelor sau ștecherul cablului la rețea.
3. Dacă conexiunea se realizează prin comutatorul local, porniți-l.
4. Acționați compresorul cu comutatorul presostatului și opriți-l imediat. Pentru a face acest lucru, comutați în poziția „I” și apoi imediat înapoi la „O”, sau, în funcție de versiune, comutați la „AUTO” și apoi imediat înapoi în poziția „OFF”.
5. Dacă aspiratorul se rotește conform indexului, direcția este corectă. În caz contrar, este esențial ca cablurile în două faze să își schimbe punctele de conectare la rețea.

Cuplaj cu eliberare rapidă

Cupla cu eliberare rapidă permite conectarea sau deconectarea rapidă a unui furtun de înaltă presiune de la ieșirea compresorului de aer (Fig. 4). Puteți asambla orice furtun cu un capăt de tip respectiv pe compresorul de aer, împingând pur și simplu capătul furtunului pe cuplarea rapidă până când se blochează împreună. Pentru a demonta, împingeți inelul de cuplare cu eliberare rapidă și acesta va debloca conexiunea la cuplarea furtunului.

AVERTIZARE

Dezasamblați cu grijă orice furtun atașat, deoarece aerul de înaltă presiune care iese din rezervor și forța aplicată furtunului ar putea deteriora echipamentul sau poate provoca răni.

Supapa de golire a rezervorului

Supapa de golire a rezervorului poate fi deschisă pentru a permite eliberarea aerului comprimat din rezervorul compresorului de aer.

AVERTIZARE

Deschideți cu grijă supapa, deoarece aerul de înaltă presiune care iese din rezervor poate deteriora echipamentul sau poate provoca vătămări.

Valva de siguranță

Supapa de siguranță eliberează automat presiunea din rezervor în cazul creșterii presiunii excesive. Supapa de siguranță este prestabilă din

fabrică. Trageți periodic de inelul de la capătul supapei de siguranță pentru a verifica dacă funcționează corect. Dacă se observă vreo anomalie în ceea ce privește funcționarea supapei de siguranță, duceți mașina la centrul local de service autorizat pentru a fi reglată.

FUNCȚIONAREA UNITĂȚII AVERTIZARE

Compresorul funcționează în regim de funcționare intermitentă cu un factor de durată ciclică de până la 60%, lungimea unui singur ciclu de la 6 la 10 min. Funcționare continuă nu mai mult de 15 minute. Este tolerabil, totuși, nu mai mult de o dată într-o perioadă de 2 ore. După pornire, capacitatea este reglată automat cu o metodă repetitivă de pornire-oprire.

NOTĂ

După pornire, pentru împrăștierea lubrifiantului, lăsați compresorul să rămână activat câteva minute fără sarcină, supapa de evacuare deschisă. Apoi închideți supapa, asigurați sarcina de presiune la scară maximă și monitorizați funcționarea acesteia. Presostatul va opri automat motorul electric atunci când este atinsă presiunea maximă. Presostatul va activa automat motorul electric al compresorului atunci când aerul comprimat curge și presiunea din receptor scade sub valoarea fixă. Intervalul de reglare a presiunii este de $0,25 \pm 0,05$ MPa. Presostatul a fost pre-ajustat de către producător și nu poate fi reajustat de către client.

Regulator de presiune

Regulatorul de presiune a aerului controlează presiunea aerului. Activați unitatea de comandă trăgând butonul de reglare în sus. Rotiți regulatorul de aer în sensul acelor de ceasornic pentru a crește presiunea aerului și în sens invers acelor de ceasornic pentru a reduce presiunea aerului. Asigurați-vă că presiunea este reglată conform manometrului, apoi apăsați butonul de reglare pentru a o bloca.

În funcție de instrumentul utilizat de compresorul de aer, acesta poate fi utilizat pentru operarea pulverizatoarelor, uneltelor pneumatice, pistoalelor de unsoare, umflarea anvelopelor și a mingii, etc. Reglarea corectă a regulatorului de presiune a aerului este necesară pentru toate aceste operațiuni. Consultați specificațiile privind presiunea aerului furnizate cu instrumentul pe care îl utilizați.

AVERTIZARE

Nu creșteți niciodată presiunea aerului peste capacitatea maximă de presiune a aerului a mașinii pentru a evita deteriorarea mașinii sau riscul unei explozii care să provoace răni sau deces.

Manometre

Tifonele cu dublă presiune indică presiunea aerului din rezervor și presiunea aerului furnizat prin orificiul de evacuare a aerului.

Comutator de presiune

Comutatorul presostatului pornește și oprește compresorul de aer. Când comutatorul este în

poziția „I”, compresorul este pornit. Când comutatorul este în poziția „O”, compresorul este oprit.

NOTĂ

Asigurați-vă întotdeauna că presostatul compresorului este în poziția „OPRIT” înainte de a conecta mașina la sursa de alimentare.

Protecție la suprasarcină

Compresorul este prevăzut cu dispozitiv de protecție la suprasarcină. Protecția motorului se poate acționa automat atunci când alimentarea cu energie electrică este întreruptă sau când funcționează cu un factor de durată ciclic mai mare de 60%. Pentru a porni din nou compresorul, în funcție de versiune, asigurați-vă întotdeauna că ați lăsat suficient timp pentru ca motorul să se răcească înainte de a încerca să rețasați întrerupătorul principal / presostatul.

AVERTIZARE

Nu opriți niciodată compresorul de aer în funcțiune, deconectându-l de la sursa de alimentare.

Pentru a opri compresorul de aer:

1. Opriți-l prin comutatorul presostatului. Pentru a face acest lucru, comutați-l în poziția „O”/”OFF”, în funcție de versiune. În continuare, motorul electric se oprește și presiunea scapă din conducta de aer forțat și din cilindrul pistonului.
2. Eliberați presiunea receptorului, egalând-o cu presiunea atmosferică.
3. Opriți întrerupătorul local sau deconectați ștecherul cablului de alimentare al compresorului de la rețea.

ÎNȚREȚINERE ȘI CURĂȚARE

PROGRAM DE ÎNȚREȚINERE

Articole		Frecvență					
		Înainte de fiecare utilizare	După primele 8 ore de funcționare	La fiecare 100 de ore de funcționare sau în fiecare lună	La fiecare 300 de ore de funcționare sau la fiecare 3 luni	La fiecare 600 de ore de funcționare sau la fiecare 6 luni	La fiecare 1200 de ore de funcționare sau în fiecare an
Unitate completă	Inspectie vizuala	√					
	Strângeți șuruburile				√*		
	Curat	√					

Ulei pentru compresor	Verificare-Reumplere	√					
	A înlocui		√		√		
Șuruburi chiułasa	Verificați-Strângeți		√*		√*		
	Inspectie vizuala	√					
centura	Reglați tensiunea		√*		√*		
	Curat		√	√			
Filtru de aer	A înlocui						√
	Curat				√		
Legăturile electrice	Verifica					√	
	Strânge						√*
Condensare	Scurgere	√					

* Aceste operațiuni trebuie efectuate numai de către tehnicieni calificați

CABLUL DE ALIMENTARE

Pentru a evita șocurile sau pericolul de incendiu, dacă cablul de alimentare este melcat sau tăiat sau deteriorat în vreun fel, înlocuiți-l imediat. Cablurile de conectare electrică suferă adesea deteriorări ale izolației. Cauzele posibile sunt:

1. Puncte puncte atunci când cablurile de conectare trec prin golurile ferestrelor sau ușilor.
2. Îndoirile rezultate din atașarea sau pozarea incorectă a cablului de conectare.
3. Tăieturi rezultate din trecerea peste cablul de legătură.
4. Deteriorări ale izolației rezultate din tragerea cu forță din priză de perete.
5. Fisuri prin îmbătrânirea izolației.
6. Astfel de cabluri de conexiune electrică defecte nu trebuie utilizate, deoarece deteriorarea izolației le face extrem de periculoase.

SCHIMBARE DE ULEI

AVERTIZARE

Verificarea nivelului și schimbarea uleiului trebuie făcute pe un teren solid și plan. Unitatea trebuie oprită în orice moment. Dacă compresorul ar fi funcționat, va fi fierbinte și procedura trebuie efectuată cu grijă și cu precauțiile necesare pentru a evita pericolul de arsuri.

Pentru a verifica nivelul uleiului, priviți prin vizor că nivelul uleiului atinge punctul roșu. Dacă este necesar, adăugați suficient ulei prin gâtul de umplere pentru a aduce nivelul uleiului la un punct roșu pe vizor
Pentru a schimba uleiul:

- Puneți un recipient adecvat sub vizorul pentru ulei pentru a prinde uleiul uzat.
- Scoateți capacul de aerisire a uleiului.
- Scoateți șurubul de scurgere rotindu-l în sens invers acelor de ceasornic pentru a permite uleiului să se scurgă complet.
- Repoziționați șurubul de scurgere și strângeți corespunzător.
- Adăugați treptat suficient ulei prin gâtul de umplere pentru a aduce nivelul uleiului la punctul roșu de pe vizor.
- Repoziționați capacul de aerisire a uleiului și strângeți corespunzător.

NOTĂ

Dacă mașina funcționează frecvent în condiții extrem de praf sau în alte circumstanțe severe, schimbați uleiul mai des.

CONTROLUL TENSIUNII CUREA

Verificați tensiunea curelei după primele 50 de ore de funcționare și, ulterior, faceți acest lucru la fiecare 100 de ore. Dacă este necesar, reglați tensiunea, curățați curelele. Când tensiunea este insuficientă, curelele alunecă, vibrațiile afectează rulmenții prin sarcina alternativă „de tragere în jos”, scripetele se supraîncălzesc, coeficientul de performanță al cilindrului pistonului scade. Când curelele sunt supratensionate, rulmenții se supraîncălesc și uzura lor crește, motorul electric și cilindrul pistonului se supraîncălzesc. Pentru a verifica tensiunea curelei:

- ▶ Opriti compresorul
- ▶ Scoateți protecția de siguranță
- ▶ Aplicați forța F cu încărcare 30-40 N perpendiculară pe mijlocul centurii Fig. 5.
- ▶ Măsurați schimbarea X. Asigurați-vă că deformarea curelei X este de 5-6 mm.
- ▶ Dacă este necesar, reglați tensiunea curelei. După eliberarea șuruburilor care țin motorul electric pe placa de bază, reglați tensiunea prin deplasarea motorului electric. Asigurați-vă că motorul electric și scripetele pistonului sunt într-un singur plan.
- ▶ Fixați motorul și montați apărațoarea de siguranță.

FILTRU DE AER

În funcție de condițiile de funcționare însă, cel puțin la fiecare 50 de ore de funcționare verificați filtrul de aer aspirat. Dacă este necesar, curățați sau înlocuiți. Capacitatea de filtrare se poate reduce din cauza murdăriei. Acest lucru va duce la pierderea duratei de viață a compresorului, crește consumul de energie și poate duce la defectarea supapelor de aspirație, forțarea și supapele inverse.

Înlocuiți filtrul de aer aspirat la fiecare 300 de ore de funcționare sau mai des. Ca urmare a unei inspecții exterioare: elementul filtrant poate avea partea interioară blocată cu murdărie sau poate schimba culoarea.

DESCARCARE CONDENS

Evacuarea condensului zilnic și după fiecare utilizare:

- ▶ Opriti compresorul
- ▶ Decomprimați receptorul la 2-3 bari.
- ▶ Asigurați un vas de drenaj la scurgerea condensului.
- ▶ Slăbiți șurubul și evacuați condensul.
- ▶ Strângeți șurubul.
- ▶ Eliminați condensul scurs în conformitate cu regulamentele de protecție a mediului.

CONEXIUNI DE AER

Verificați etanșeitatea conexiunii în conducta de aer zilnic și înainte de fiecare utilizare. Asigurați-vă că verificați etanșeitatea conexiunii cu setul activat și presiunea receptorului până la 5-7 bar. Nu trebuie să se audă scurgeri de aer în conexiuni. Dacă este necesar, strângeți conexiunile.

CURĂȚARE

Utilizați o perie moale mică pentru a curăța exteriorul unității. Nu folosiți detergenți puternici. Produsele de curățare de uz casnic care conțin uleiuri aromatice precum pinul și lămâia și solvenți precum kerosenul pot deteriora carcasa sau mânerul din plastic. Ștergeți orice umezeală cu o cârpă moale. Îndepărtați praful, murdăria și reziduurile de prelucrare cu un aspirator adecvat, dacă este necesar.

DEPOZITARE**AVERTIZARE**

Opriti întrerupătorul și scoateți mașina de la sursa de alimentare pentru a o depozita. Depozitați mașina numai în zone uscate și bine ventilate.

În cazul în care mașina va fi depozitată pentru o perioadă lungă de timp, utilizați următoarea procedură de depozitare:

1. Curățați-l bine și verificați dacă există piese slăbite sau deteriorate. Reparați sau înlocuiți piesele deteriorate și strângeți șuruburile, piulițele sau șuruburile slăbite.
2. Lubrifiați și aplicați unsoare, acolo unde este necesar.
3. Păstrați-l în ambalajul original.

PROTECȚIA MEDIULUI

Reciclați materiile prime în loc să le aruncați ca deșeurii. Mașina, accesoriile și ambalajele trebuie sortate pentru reciclare ecologică. Componentele din plastic sunt etichetate pentru reciclare clasificată.

Acest produs nu trebuie aruncat împreună cu deșeurile menajere în conformitate cu legislația aferentă referitoare la deșeurile de echipamente electrice și electronice. Acest produs trebuie aruncat la un punct de colectare desemnat. Acest lucru se poate întâmpla, de exemplu, prin predarea acestuia la un punct de colectare autorizat pentru reciclarea deșeurilor de echipamente electrice și electronice. Manipularea necorespunzătoare a echipamentelor uzate poate avea consecințe negative asupra mediului și sănătății umane din cauza substanțelor potențial periculoase care sunt adesea conținute în echipamentele electrice și electronice. Prin eliminarea corectă a acestui produs, contribuiți și la utilizarea eficientă a resurselor naturale.

Puteți obține informații despre punctele de colectare a deșeurilor de echipamente de la administrația dumneavoastră municipală, autoritatea publică de eliminare a deșeurilor, un organism autorizat pentru eliminarea deșeurilor de echipamente electrice și electronice sau compania dumneavoastră de eliminare a deșeurilor.

GARANȚIE

Acest produs este garantat în conformitate cu reglementările legale / specifice țării, în vigoare de la data achiziției de către primul utilizator. Daunele cauzate de uzura normală, suprasarcină sau manipulare necorespunzătoare vor fi excluse din garanție. În cazul unei reclamații, vă rugăm să trimiteți produsul, complet asamblat, distribuitorului sau centrului de service oficial.

MAGYAR

ÁLTALÁNOS BIZTONSÁGI FIGYELMEZTETÉSEK

A termék használata előtt olvassa el és értse meg ezt a használati útmutatót. Segíthet megelőzni a baleseteket, ha ismeri termék kezelőszerveit, és betartja a biztonságos üzemeltetési eljárásokat és a biztonsági jelzéseket. Mindig használja a józan esztét, hogy elkerüljön minden olyan helyzetet, amely meghaladja képességeit. Ne használja, ha fáradt vagy kábítószert, alkoholt vagy bármilyen más gyógyszer hatása alatt áll. Működés közben tartsa távol a szemlédőket és az állatokat, amelyek megsérülhetnek, valamint azokat a tárgyakat, amelyek megsérülhetnek. Soha ne engedje, hogy gyermekek vagy olyan személyek használják a terméket, akik nem ismerik ezeket az utasításokat. A helyi törvények korlátozhatják az üzemeltetőt alsó korhatárát. Ne feledje, hogy az üzemeltető vagy a felhasználó felelős a más embereket, állatokat vagy azok tulajdonát érintő balesetekért vagy váratlan eseményekért. Ne tegye ki a terméket túlzott nedvességnek, pornak, szennyeződésnek vagy korrozív gőznek. Ne szereljen a gépre olyan berendezéseket vagy tartozékokat, amelyeket a gyártó nem tervezett vagy nem hagyott jóvá. Soha ne kísérelje meg módosítani a terméket. A nem engedélyezett módosítások vagy tartozékok súlyos személyi sérülést vagy a kezelő vagy mások halálát okozhatják. A jelen kézikönyvben nem szereplő szétzereléssel és szervizeléssel kapcsolatban forduljon hivatalos forgalmazójához. Ha munka közben valami eltörik vagy baleset történik, azonnal kapcsolja ki a gépet és vigye el, hogy elkerülje a további károsodást. Ha idegen test került a gépbe, azonnal állítsa le, ellenőrizze, hogy nem sérült-e, és javítsa meg, mielőtt újraindítaná.

VÉDŐ FELSZERELÉS

Ügyeljen arra, hogy megfelelő és minősített védőfelszerelést használjon az egység működtetése során. Mindig viseljen mozgást nem akadályozó ruházatot, védőkesztyűt, védőszemüveget, félmárcos légzőkészüléket, fülvédőt és csúszámentes talpú, nyírásgátló biztonsági csizmát. Soha ne viseljen sálát, nyakláncot vagy bármilyen lógó vagy csapkodó kiegészítőt és ruhát, amely beakadhat a gépbe. Kösse fel a haját, ha hosszú.

TŰZ- ÉS ÉGÉSI VESZÉLYEK

A gép egyes részei eléggé felforrósodnak ahhoz, hogy meggyújtsák a gyúlékony anyagokat. Az elektromos berendezések meghibásodása szikrákat okozhat, amelyek meggyújthatják a gyúlékony anyagokat.

Ügyeljen arra, hogy a munkaterület tiszta és rendezett legyen, és ne használja a gépet gyúlékony anyagok közelében. Ha tűz keletkezik, használjon megfelelő tűzoltó készüléket.

A gép egyes részei eléggé felforrósodnak ahhoz, hogy égési sérülést okozzanak. Ügyeljen arra,

hogy ne érintse meg őket, hogy elkerülje az égési sérülést. Tárolás előtt hagyja kihűlni a gépet.

KATEGÓRIA BIZTONSÁGI FIGYELMEZTETÉSEK

BIZTONSÁGOS MŰKÖDÉS

A gép összes működtető karjának könnyen kell mozognia egyik helyzetből a másikba, és nem kell erőltetni. Az elektromos kábeleknél és különösen a fő csatlakozókábelnél kifogástalan állapotban kell lenniük, hogy elkerüljék a szikraképződést vagy az áramütés veszélyét. A fogantyúknak és a védőeszközöknek tisztának és száraznak kell lenniük, valamint biztonságosan kell rögzíteni a géphez. Ügyeljen arra, hogy minden munkához mindig a megfelelő szerszámot használja, hogy elkerülje a gép túlterhelését, és elkerülje a gép meghibásodását vagy sérülését, és elkerülje a gép túlterhelését. Az elektromos hálózat névleges feszültségének és frekvenciájának meg kell felelnie a gép specifikációinak. Győződjön meg arról, hogy a gép kapcsolója ki van kapcsolva, amikor bedugja, hogy elkerülje a véletlen indításból eredő kockázatokat. Használat előtt távolítsa el minden kulcsot és csavar kulcsot a gépből.

Győződjön meg arról, hogy leállította a gépet, és húzta ki a konnektorból:

- ▶ Tartozékok és szerszámok felszerelésekor vagy eltávolításakor.
- ▶ Alkotór felügyelet nélkül hagyja a gépet.
- ▶ Tisztítás vagy karbantartás közben.
- ▶ A gép áthelyezése, szállítása vagy tárolása során. A gép meghibásodása vagy elakadása esetén azonnal kapcsolja ki a gépet, és húzza ki az áramforrásból. A gépet nem szabad újra beindítani, ha az elakadást nem szüntették meg, vagy ha a meghibásodást nem javították, szükség esetén egy hivatalos szervizközpontban. A gép elakadhat, ha:
 - ▶ A gép túlterhelt.
 - ▶ A megmunkálendő munkadarab beszorult.

ELEKTROMOS VESZÉLYEK

Győződjön meg arról, hogy a gép elektromos kábele és a hálózati csatlakozó, amelyhez csatlakoztatva van, jó állapotban vannak és nem kopottak. Soha ne használjon sérült gépet, vagy olyan gépet, amelynek elektromos kábeli és csatlakozói sérültek vagy elhasználódtak. Ne tegye ki a gépet és az elektromos kábeleket nedves körülményeknek, és soha ne érintse meg, ha nedves. Használjon földelt csatlakozóaljat. Az áramütés veszélyének elkerülése érdekében ne érintkezzen földelt felületekkel vagy elektromos kábelekkel. Ne a kábellel húzza ki a dugót a konnektorból. A tápkábelt mindig távolítsa el a gép hátuljától, és óvja a hőtől, olajtól és éles tárgytól. Ha a gépet kültéren kívánja használni, csak kültéri használatra szánt hosszabbítót használjon. Bármely hosszabbító kábel keresztmetszetének legalább 1,5 mm²-nek kell lennie, és a hálózati csatlakozást megfelelő biztosítékkal kell védeni.

A MOZGÓ ALKATRÉSZEK VESZÉLYEI

A mozgó alkatrészek súlyos sérüléseket okozhatnak. Kerülje el az ilyen alkatrészekkel való érintkezést, amikor azok még mozgásban vannak, és ügyeljen

arra, hogy minden olyan tárgyat távol tartson, ami beszorulhat a kezelőgébbe, például laza haját és ruházatát. Ne érintse meg a mozgó alkatrészeket, mielőtt azok teljesen leálltak. Tartsa távol kezét a gép kezelési területétől, és csak a gépen található fogantyúkat használja.

Ellenőrizze a mozgó alkatrészek helyes beállítását vagy más olyan hibákat, amelyek veszélyforrást jelenthetnek. A sérült védőburkolatot vagy más alkatrészt a gép üzembe helyezése előtt ki kell cserélni egy hivatalos szervizközpontban.

ZAJ ÉS REZGÉSVESZÉLY

Az ebben az útmutatóban feltüntetett zajszintek a gép használatának maximális szintjei. A nem megfelelő karbantartás jelentős hatással van a rezgés- és zajkibocsátásra. Következésképpen megelőző lépéseket kell tenni a magas zajszint és a vibrációból eredő terhelés miatti esetleges károk kiküszöbölésére. Gondosan karbantartsa a gépet, viseljen fülvédőt, rezgéscsillapító kesztyűt és tartson szüneteket a munkavégzés során.

A MUNKATERÜLET VESZÉLYEI

Alaposan vizsgálja meg az egész munkaterületet, és használjon gereblyét vagy kerti kefét a törmelék kézi fellazításához, és távolítson el mindent, ami veszélyes forrás lehet az Ön számára vagy kárt okozhat a gépben. Tartsa tisztán és rendben a munkaterületet. Ne működtesse a gépet nedves környezetben, vagy amikor maga a gép nedves. Tartsa távol a gépet gyúlékony anyagoktól. Ellenőrizze, hogy nincsenek-e kívülállóknak, állatok vagy tárgyak, amelyek megsérülhetnek a gép működési tartományában. Csak nappali fényben vagy megfelelő mesterséges megvilágítás mellett, jó látási viszonyok között dolgozzon. Törekedjen arra, hogy ne okozzon zajt, csak a nap ésszerű időszakában használja a gépet. Vegyen fel szilárd és kiegyensúlyozott pozíciót. Ahol lehetséges, kerülje a nedves, csúszós talajon végzett munkát, vagy minden esetben egyenletlen vagy meredek talajon, amely nem garantálja a stabilitást a kezelő számára. A használaton kívüli szerszámokat száraz és biztonságos helyen kell tárolni, távol a kezelőgéptől és gyermekektől elzárva.

FENNTARTÓ VESZÉLYEK

A gépet modern technológiával és az elismert biztonsági szabályok betartásával építették. Még akkor is, ha minden biztonsági intézkedés megvan, jelen lehet néhány fennmaradó, még nem nyilvánvaló veszély. A kezelőnek józan eszét kell követnie, és még kell tennie a szükséges óvintézkedéseket a fennmaradó veszélyek miatti kockázatok elkerülése érdekében.

TERMÉKLEÍRÁS

RENDELTESSZERŰ HASZNÁLAT

Ezt a gépet nagynyomású levegő rövid távú tárolására tervezték és gyártották.

A fent említettetől eltérő bármely más használat veszélyes lehet, embereket és/vagy tárgyakat és magát a gépet károsíthatja.

HELYTELEN HASZNÁLAT

A gépet nem szabad veszélyes anyagokhoz, pl. gyúlékony vagy robbanásveszélyes termékek felhalmozódása és minden olyan tárgy, amely veszélyes lehet magára a gépre, valamint a kezelőre, a közelben lévőkre, az állatokra vagy a tulajdonra.

A helytelen használat egyéb példái közé tartozhat, de nem kizárólagosan, a gép üzemeltetése:

- ▶ A gyártó által szállított eredeti tartozékok nélkül.
- ▶ Eredeti tartozékokkal, de a használati utasításnak nem megfelelő módon.
- ▶ Eredeti alkatrészek nélkül.
- ▶ Engedély nélküli módosításokkal.

JEGYZET

A hatályos termékfelelősségi törvények értelmében a készülék gyártója nem vállal felelősséget a termékekben bekövetkezett vagy a termék által okozott károkért, amelyek az alábbiak miatt következnek be:

- ▶ A szakszerűtlen kezelés nem tartotta be a használati utasítást.
- ▶ Harmadik felek, nem pedig felhatalmazott szerviztechnikusok által végzett javítások.
- ▶ Nem eredeti alkatrészek beszerelése.
- ▶ Nem rendeltetésszerű használat.
- ▶ Az elektromos rendszer meghibásodása a gép áramellátása miatt, amely nem felel meg az elektromos és VDE előírásoknak.

MŰSZAKI ADATOK (66. OLDAL)

AZONOSÍTÁS (1. ÁBRA)

1. Légszűrő
2. Kompresszor
3. Motor
4. Olaj kémlelőüveg
5. Tartály
6. Hátsó szállítókerék
7. Első szállítókerék/láb
8. Tartályleeresztő szelep
9. Szállító fogantyú
10. Levegőkivezető nyílás
11. Nyomógéző
12. Nyomásszabályozó
13. Főkapcsoló
14. Övvédcső

MŰVELET

AZ EGYSÉG ELŐKÉSZÍTÉSE

A kicsomagolást és az összeszerelést sík és stabil felületen kell végezni, elegendő hely legyen a gép és a csomagolás mozgatásához, mindig megfelelő felszereléssel használva.

FIGYELEM

Bármilyen beállítás előtt mindig húzza ki a gépet az áramforrásból.

Szállító kerekek

A kerekek és/vagy az első támasztóláb felszereléséhez kövesse a 2. ábra utasításait.

FIGYELEM

Ne szerelje mereven a kompresszort a padlóra vagy az alaplemezre.

Kenés**FIGYELEM**

A gép beindítása előtt ellenőrizni kell a kompresszor olajsintjét, és a légtelenítő sapkát a helyére kell tenni.

Olajspecifikációk: Általános használatra (5°C - 38°C) az ajánlott olaj a SAE 30 nem mosószeres olaj.

A kompresszor olajjal való feltöltése:

- ▶ Helyezze a gépet vízszintes talajra.
- ▶ Távolítsa el az olajbetöltő sapkát a kompresszor olajbetöltő nyílásáról.
- ▶ Fokozatosan adjon hozzá annyi olajat, hogy az olajsint elérje a piros pont jelét az olajkémlelőüvegen.
- ▶ Helyezze be az olajlégtelenítő sapkát az olajbetöltő nyakba, és megfelelően húzza meg.

FIGYELEM

Használjon tölcsért, hogy elkerülje az olaj kiömlését, és a gép indítása előtt törölje le a kiömlött olajat.

Légszűrő

Helyezze a légszűrőt a helyére a kompresszor hengerfejére, és óvatosan húzza meg a csavarokkal.

Elhelyezés

Helyezze a kompresszort tiszta, száraz és jól szellőző helyre, valamint stabil és vízszintes felületre. A kompresszort legalább fél méterre kell elhelyezni a falaktól vagy bármely más olyan tárgytól, amely zavarhatja a légáramlást. Tartsa tisztán az összes port vagy szennyeződést gyűjtő alkatrészt. A tiszta kompresszor hűvösebben működik és hosszabb ideig működik. Ne helyezzen rongyot, edényt vagy más anyagot a kompresszor tetejére.

Csatlakozás az antennarendszerhez

A kompresszornak az antennarendszerhez vagy a végrehajtó egységhez való csatlakoztatásakor pneumatikus szelepeket és flexibilis csöveket kell használni, megfelelő méretekkel és jellemzőkkel (névleges furat, nyomás és hőmérséklet). A sűrített levegő, mint erőáram, potenciálisan veszélyes típusú. A nyomás alatt működő csöveknek jó állapotban kell lenniük és megfelelően csatlakoztatva kell lenniük.

Elektromos motor

A beépített villanymotor üzemképesen teljesen be van kötve. Az ügyfél elektromos hálózathoz való csatlakozásának és az esetlegesen használt hosszabbító kábeleknél meg kell felelniük a helyi előírásoknak. Rendszeresen ellenőrizze az elektromos csatlakozókábeleket, hogy nem sérültek-e. Ellenőrzéskor győződjön meg arról, hogy a kábel ki van húzva a hálózathoz. A hálózati feszültségnek meg kell egyeznie a motor adattábláján megadott feszültséggel. A hálózati csatlakozást megfelelő lassú működésű biztosítékkal kell védeni, és csak megfelelően felszerelt földelési érintkezővel rendelkező aljzatot szabad használni.

A kompresszort az érvényben lévő munkavédelmi előírásoknak és utasításoknak megfelelően

szakképzett személyzetnek kell az elektromos hálózatra csatlakoztatnia. A csatlakoztatást a rövidzárlati áramoktól védő tápkábelben keresztül kell megvalósítani. Győződjön meg arról, hogy a műszaki adatlapon szereplő értékek megegyeznek az áramellátó hálózat aktuális paramétereivel. A megengedett feszültség-ingadozás a névleges érték $\pm 10\%$ -a. Az elviselhető frekvenciaváltozás a névleges érték $\pm 1\%$ -a. A feszültség és a tápegység és az elektromos motor között nem haladhatja meg a névleges érték 5%-át (IEC 60204-1).

FIGYELEM

A 400 V-os légkompresszorok elektromos csatlakozásánál a fázisrendrend különösen fontos, mivel ez határozza meg a motor forgásirányát. Az iránynak meg kell egyeznie a szíjtárcsán vagy a motorburkolaton jelzett iránynal. A motor hátrafelé forgása a kompresszor meghibásodásához vezethet. A forgásirány szabályozásához:

1. Győződjön meg arról, hogy a pressosztát kapcsolója „OFF” állásban van (3. ábra).
2. Csatlakoztassa a kompresszor tápkábelét vagy a kábel csatlakozóját a hálózathoz.
3. Ha a csatlakozás a helyi kapcsolón keresztül történik, kapcsolja be.
4. Működtesse a kompresszort a pressostat kapcsolóval, és azonnal állítsa le. Ehhez kapcsoljon át „I” állásba, majd azonnal vissza „O” állásba, vagy a változtatól függően kapcsoljon át „AUTO” állásba, majd azonnal vissza „OFF” állásba.
5. Ha az elszívó az index szerint forog, az irány megfelelő. Ellenkező esetben elengedhetetlen, hogy a két fázisvezeték felcserélje a hálózati csatlakozási pontjait.

Gyorscsatlakozó

A gyorscsatlakozó lehetővé teszi a nagynyomású tömlő gyors csatlakoztatását vagy leválasztását a légkompresszor kimenetén (4. ábra). Bármilyen tömlőt összerakhat a légkompresszor megfelelő típusú végével úgy, hogy egyszerűen megnyomja a tömlő végét a gyorscsatlakozón, amíg azok nem rögzülnek. A szétszereléshez nyomja be a gyorskioldó csatlakozógyűrűt, és ez kioldja a csatlakozást a tömlőcsatlakozóhoz.

FIGYELEM

Óvatosan szereljen szét minden csatlakoztatott tömlőt, mivel a tartályból kilépő nagynyomású levegő és a tömlőre kifejtett erő károsíthatja a berendezést vagy sérülést okozhat.

Tartályleeresztő szelep

A tartályleeresztő szelepe kinyitható, hogy a sűrített levegő kiengedhető legyen a légkompresszor tartályából.

FIGYELEM

Óvatosan nyissa ki a szelepet, mert a tartályból kiáramló nagynyomású levegő károsíthatja a berendezést vagy sérülést okozhat.

Biztonsági szelep

A biztonsági szelep automatikusan levezeti a nyomást a tartályból, ha túlzott nyomás keletkezik.

A biztonsági szelep gyárilag előre be van állítva. Időnként húzza meg a biztonsági szelep végén lévő gyűrűt, hogy ellenőrizze, megfelelően működik-e. Ha bármilyen rendellenességet észlel a biztonsági szelep működésével kapcsolatban, vigye el a gépet a helyi hivatalos szervizközpontba beállításra.

AZ EGYSÉG MŰKÖDTETÉSE FIGYELEM

A kompresszor szakaszos üzemben működik, ciklikus időtartama legfeljebb 60%, egyetlen ciklus hossza 6-10 perc. Folyamatos futás legfeljebb 15 percig. 2 órás perióduson belül legfeljebb egyszer tolerálható. Az indítás után a kapacitás automatikusan, ismétlődő start-stop módszerrel szabályozódik.

JEGYZET

Az indítás után a kenőanyag kiszórásához hagyja a kompresszort néhány percig terhelés nélkül bekapcsolva, a kilépő szelep nyitva marad. Ezután zárja el a szelepet, biztosítsa teljes nyomásterhelést és ellenőrizze a működését. A pressosztát automatikusan leállítja az elektromos motort, ha eléri a teljes skálayomást. A pressosztát automatikusan aktiválja a kompresszor elektromos motorját, ha a sűrített levegő kiáramlik és a vevő nyomása a rögzített érték alá esik. A nyomás beállítási tartománya 0,25±0,05 MPa. A nyomásszabályozót a gyártó előre beállította, és a vevő nem módosíthatja.

Nyomásszabályozó

A légnyomás szabályozó szabályozza a légnyomást. Engedélyezze a vezérlőegységet a szabályozó gomb felfelé húzásával. A légnyomás növeléséhez forgassa el a légszabályozót az óramutató járásával meg egyező irányba, a légnyomás csökkentéséhez pedig az óramutató járásával ellentétes irányba. Győződjön meg arról, hogy a nyomás a mérőműszernek megfelelően van beállítva, majd nyomja meg a szabályozó gombot a blokkolásához.

A légkompresszor által működtetett szerszámtól függően használható permetezők, levegős szerszámok, zsírozópisztolyok működtetésére, gumiabroncsok és golyók felfújására stb. Mindezen műveletekhez a légnyomás-szabályozó megfelelő beállítása szükséges. Tekintse meg a használt szerszámhoz mellékelt légnyomás-specifikációt.

FIGYELEM

Soha ne növelje a légnyomást a gép maximális légnyomás-képessége fölé, hogy elkerülje a gép károsodását vagy a sérülést vagy halált okozó robbanás kockázatát.

Nyomásmérő

A kettős nyomásmérők a tartályban lévő légnyomás és a levegőkimeneten keresztül szállított levegő légnyomását jelzik.

Pressostat kapcsoló

A pressostatat kapcsoló be- és kikapcsolja a légkompresszort. Amikor a kapcsoló „I” állásban van, a kompresszor bekapcsol. Ha a kapcsoló „O” állásban van, a kompresszor kikapcsol.

JEGYZET

Mindig győződjön meg arról, hogy a kompresszor nyomáskapcsolója „OFF” állásban van, mielőtt a gépet az áramforráshoz csatlakoztatja.

Töltés elleni védelem

A kompresszor túlterhelés elleni védelemmel van felszerelve. A motorvédelem automatikusan működésbe léphet, ha a hálózati tápellátás megszakad, vagy ha a ciklikus időtartam 60%-nál nagyobb. A kompresszor újbóli üzembe helyezéséhez, a verziótól függően, mindig győződjön meg arról, hogy elegendő időt hagyott a motor lehűlésére, mielőtt megpróbálja visszaállítani a főkapcsolót / pressosztátot.

FIGYELEM

Soha ne állítsa le a működő légkompresszort az áramforrásról való kihúzással.

A légkompresszor leállítása:

1. Kapcsolja le a pressosztát kapcsolójával. Ehhez állítsa át „O”/”OFF” állásba, a verziótól függően. Ezután a villanymotort leáll, és a nyomás kilép a légszövből és a dugattyúcsövből.
2. Engedje le a vevő nyomását a légköri nyomáshoz igazítva.
3. Kapcsolja ki a helyi kapcsolót, vagy húzza ki a kompresszor tápkábelének csatlakozóját a hálózatról.

KARBANTARTÁS ÉS TISZTÍTÁS

KARBANTARTÁSI ÜTEMTERV

Tételek		Frekvencia					
		Minden használat előtt	Az első 8 üzemóra után	100 üzemóránként vagy havonta	300 üzemóránként vagy 3 havonta	600 üzemóránként vagy 6 havonta	1200 üzemóránként vagy évente
Komplett egység	Szemrevételezés	√					
	Húzza meg a csavarokat				√*		
	Tiszta	√					
Kompresszor olaj	Check-Refill	√					
	Cserélje ki		√		√		
Hengerfej csavarok	Ellenőrzés - Meghúzás		√*		√*		
Öv	Szemrevételezés	√					
	Állítsa be a feszültséget		√*		√*		
Légszűrő	Tiszta		√	√			
	Cserélje ki					√	
Olaj légtelenítő	Tiszta			√			
	Jelölje be				√		
Elektromos kapcsolatok	Húzza meg					√*	
	Csatorna	√					

* Ezeket a műveleteket csak képzett technikusok végezhetik el

TÁPKÁBEL

Az áramütés vagy tűzveszély elkerülése érdekében, ha a tápkábel férges vagy elvágódott, vagy bármilyen módon megsérült, azonnal cseréltesse ki. Az elektromos csatlakozókábelek gyakran szigetelési sérülést szenvednek. Lehetséges okok a következők:

1. Lyukasztási pontok, amikor a csatlakozókábelek ablak- vagy ajtóreszen vannak átvezetve.
2. A csatlakozókábel helytelen rögzítéséből vagy fektetéséből adódó megtörések.
3. Vágások a csatlakozó kábelen való átfutásból.
4. Szigetelési sérülés a fali konnektorból való erőteljes kihúzásból.
5. Repedések a szigetelés előregedése miatt.
6. Az ilyen hibás elektromos csatlakozókábelek nem szabad használni, mivel a szigetelési sérülése rendkívül veszélyessé teszi őket.

OLAJCSERE FIGYELEM

A szint ellenőrzését és az olajcserét szilárd és vízszintes talajon kell elvégezni. A készüléket mindig le kell állítani. Ha a kompresszor működött, akkor forró lesz, és az eljárást óvatosan és a szükséges óvintézkedésekkel kell elvégezni az égési sérülések elkerülése érdekében.

Az olajsint ellenőrzéséhez nézzen át a kémlelőüvegen keresztül, hogy az olajsint elérje a piros pontot. Ha szükséges, adjon hozzá annyi olajat az olajbetöltő nyíláson keresztül, hogy az olajsint a kémlelőüvegen lévő piros pontra emelkedjen

Az olajcseréhez:

- ▶ Helyezzen egy megfelelő edényt az olajkémlelő üveg alá, hogy felfogja a használt olajat.
- ▶ Távolítsa el az olajlégtelenítő sapkát.
- ▶ Távolítsa el a leeresztő csavart az óramutató járásával ellentétes irányba forgatva, hogy az olaj teljesen kifolyjon.
- ▶ Helyezze vissza a leeresztő csavart, és húzza meg megfelelően.
- ▶ Fokozatosan adjon hozzá annyi olajat az olajbetöltő nyíláson keresztül, hogy az olajsint elérje a kémlelőablak piros pontját.
- ▶ Helyezze vissza az olajlégtelenítő sapkát, és húzza meg megfelelően.

JEGYZET

Ha a gép gyakran dolgozik rendkívül poros vagy más súlyos körülmények között, gyakrabban cserélje ki az olajat.

SZÍJ FESZESSÉG SZABÁLYOZÁSA

Ellenőrizze a szíj feszségét az első 50 üzemóra után, majd ezt követően 100 óránként. Ha szükséges, állítsa be a feszséget, tisztítsa meg a szíjakat. Ha a feszség elég telen, a szíjak csúsznak, a vibráció a „lehúzó” váltakozó terhelés hatására a csapágycsapat érinti, a szíjtárcsák túlmelegednek, a dugattyúcső teljesítményétényezője csökken. A szíjak túlfeszítésekor a csapágycsapat túlterhelődnek, kopásuk fokozódik, az elektromos motor és a dugattyúcső túlmelegszik.

A szíj feszségének ellenőrzése:

- ▶ Állítsa le a kompresszort
- ▶ Távolítsa el a biztonsági burkolatot
- ▶ Az F erőt 30-40 N terheléssel a szíj közepére merőlegesen alkalmazzuk 5. ábra.

- ▶ Mérje meg az X eltolást. Győződjön meg arról, hogy a szíj X elhajlása 5-6 mm.
- ▶ Ha szükséges, állítsa be a szíj feszségét. Az elektromos motort az alaplaphoz rögzítő csavarok megállítását után állítsa be a feszültséget az elektromotor eltolásával. Győződjön meg arról, hogy az elektromos motor és a dugattyús tárcsák egy síkban vannak.
- ▶ Rögzítse a motort és szerelje fel a biztonsági burkolatot.

LEGSZÜRŐ

Az üzemi körülményektől függően azonban legalább 50 üzemóránként ellenőrizze a szívólevegő-szűrőt. Ha szükséges, tisztítsa meg vagy cserélje ki. A szennyeződés miatt csökkenhet a szűrési kapacitás. Ez a kompresszor élettartamának csökkenéséhez vezet, növeli az energiafogyasztást, és a szívó- és az irányváltó szelepek meghibásodásához vezethet. Cserélje ki a szívólevegő-szűrőt 300 üzemóránként vagy gyakrabban. Külső vizsgálat eredményeként: a szűrőelem belső oldala szennyeződéssel lezáródhat vagy színe megváltozhat.

KONDENZÁCIÓ KIVEZETÉS

A kondenzvizet naponta és minden használat után ürítse ki:

- ▶ Kapcsolja ki a kompresszort
- ▶ Nyomja le a vevőt 2-3 bar nyomásra.
- ▶ A kondenzvíz-elvezetőhöz biztosítson egy leeresztő edényt.
- ▶ Lazítsa meg a csavart és engedje le a kondenzvizet.
- ▶ Húzza meg a csavart.
- ▶ A levezetett kondenzvizet a környezetvédelmi előírásoknak megfelelően ártalmatlanítsa.

LEGI CSATLAKOZÁSOK

Naponta és minden használat előtt ellenőrizze a csatlakozás tömítettségét a levegővezetékben. Ügyeljen arra, hogy a csatlakozás tömítettségét áktartási készlet és 5-7 bar vevőnyomás mellett ellenőrizze. Nem hallható levegőszivárgás a csatlakozásokban. Ha szükséges, húzza meg a csatlakozásokat.

TISZTÍTÁS

Használjon kis puha keféet a készülék külsejének tisztításához. Ne használjon erős tisztítószereket. Az aromás olajokat, például fenyő- és citromolajat és oldószereket, például kerozint tartalmazó háztartási tisztítószerek károsíthatják a műanyag házat vagy a fogantyút. Puha ruhával törölje le a nedvséget. Szükség esetén megfelelő porszívóval távolítsa el a port, szennyeződést és a megmunkálási maradványokat.

TÁROLÁS FIGYELEM

A tároláshoz kapcsolja ki a kapcsolót, és távolítsa el a gépet az áramforrásról. A gépet csak száraz és jól szellőző helyen tárolja.

Ha a gépet hosszabb ideig tárolja, kövesse az alábbi tárolási eljárást:

1. Alaposan tisztítsa meg, és ellenőrizze, hogy nincsenek-e laza vagy sérült részek. Javítsa meg vagy cserélje ki a sérült alkatrészeket, és húz-

za meg a meglazult csavarokat, anyákat vagy csavarokat.

2. Kenje meg és kenje be zsírral, ahol szükséges.
3. Tárolja az eredeti csomagolásában.

KÖRNYEZETVÉDELEM

Hasznosítsa újra a nyersanyagokat ahelyett, hogy hulladékként dobná el. A gépet, a tartozékokat és a csomagolást szét kell válogatni a környezetbarát újrahasznosítás érdekében. A műanyag alkatrészek kategorizált újrahasznosítás céljából vannak felcímkézve.

Ezt a terméket nem szabad a háztartási hulladékkal együtt kidobni az elektromos és elektronikus berendezések hulladékaira vonatkozó jogszabályoknak megfelelően. Ezt a terméket a kijelölt gyűjtőhelyen kell leadni. Ez történhet például az elektromos és elektronikus berendezések hulladékainak újrahasznosítására kijelölt gyűjtőhelyen történő leadásával. A hulladék berendezések nem megfelelő kezelése negatív következményekkel járhat a környezetre és az emberi egészségre az elektromos és elektronikus berendezésekben gyakran előforduló potenciálisan veszélyes anyagok miatt. A termék megfelelő ártalmatlanításával Ön a természeti erőforrások hatékony felhasználásához is hozzájárul.

A hulladékok gyűjtőhelyeiről tájékozódhat az önkormányzattól, a hulladékkezelésért felelős hatóságtól, az elektromos és elektronikus berendezések hulladékainak ártalmatlanításával megbízott szervezettől vagy a hulladékártalmatlanító cégtől.

GARANCIA

Erre a termékre a törvényi/országspecifikus előírásoknak megfelelő garanciát vállalunk, amely az első felhasználó általi vásárlás napjától érvényes. A normál kopásból, túlterhelésből vagy szakszerűtlen kezelésből eredő károk nem tartoznak a garancia hatálya alá. Reklamáció esetén kérjük, küldje el a terméket teljesen összeszerelve forgalmazójának vagy a hivatalos szervizközpontnak.

LIETUVIŪ K.

BENDRIEJI SAUGOS ĮSPĖJIMAI

Prieš naudodami šį gaminį perskaitykite ir supras-
kite šį savininko vadovą. Galite padėti išvengti
nelaimingų atsitikimų susipažinę su savo gaminio
valdikliais ir laikydamiesi saugaus naudojimo pro-
cedūrų bei saugos ženklų. Visada vadovaukitės
sveiku protu, kad išvengtumėte visų situacijų, ku-
rios viršija jūsų galimybes. Nenaudokite, kai esate
pavargę arba apsvaigę nuo narkotikų, alkoholio
ar kitų vaistų. Darbo metu pašalinus asmenis ir
gyvūnus, kurie gali būti sužaloti, taip pat daiktus,
kurie gali būti sugadinti, laikykite atokiau. Nieka-
da neleiskite vaikams ar žmonėms, kurie nėra su-
sipažinę su šiomis instrukcijomis, naudoti gaminį.
Vietiniai įstatymai gali apriboti minimalų opera-
toriaus amžių. Turėkite omenyje, kad operatorius
arba naudotojas yra atsakingas už nelaimingus
atsitikimus ar netikėtus įvykius, įvykusius kitiems
žmonėms, gyvūnams ar jų turtui. Saugokite gami-
nį nuo per didelės drėgmės, dulkių, purvo ar ko-
rozinių garų. Ant mašinos nemontuokite įrangos
ar priedų, kurių nenumatė arba nepatvirtino gami-
ntojas. Niekada nebandykite modifikuoti gamini-
o. Neleistini pakeitimai ar priedai gali sukelti rimtų
kūno sužalojimų arba operatoriaus ar kitų asmenų
mirtį. Kreipkitės į savo įgaliotąjį platintoją dėl
išmontavimo ir techninės priežiūros, kurių šiame
vadove neaprašyta. Jei kas nors sulūžtų arba įvyk-
tų nelaimingas atsitikimas dirbant, nedelsdami
išjunkite mašiną ir nuneškite ją, kad išvengtumėte
tolesnių pažeidimų. Jei į mašiną pateko svetim-
kūnis, nedelsdami ją sustabdykite, patikrinkite, ar
nepažeista, ir prieš vėl paleisdami pataisykite.

APSAUGINĖ ĮRANGA

Naudodami įrenginį įsitinkite, kad naudodate
tinkamas ir sertifikuotas apsaugos priemones.
Visada dėvėkite judesių netrukdančius drabuži-
us, apsaugines pirštines, akinius, puskaukę res-
piratorių, ausų apsaugą ir apsauginius batus nuo
kirpimo neslystančiais padais. Niekada nedėvėkite
šalikų, vėrinčių, kabančių ar besiplečiančių priedų
ir drabužių, kurie gali įstrigti mašinoje. Suriškite
plaukus, jei jie ilgi.

GAISRO IR NUDEGIMO PAVOJUS

Kai kurios mašinos dalys pakankamai įkaista, kad
užsidegtų degios medžiagos. Dėl elektros įrangos
veikimo sutrikimų gali atsirasti kibirkščių, kurios
gali uždegti degias medžiagas.

Įsitinkite, kad darbo vieta yra švari ir tvarkinga, ir
nenaudokite mašinos šalia degių medžiagų. Kilus
gaisrui, naudokite tinkamą gesintuvą.

Kai kurios mašinos dalys pakankamai įkaista, kad
sukeltų nudegimų. Nelieskite jų, kad nesusidegin-
tumėte. Prieš padėdami į vietą, leiskite mašinai
atvėsti.

KATEGORIJS SAUGOS ĮSPĖJIMAI

SAUGI EKSPLOATACIJA

Visos mašinos valdymo svirtys turi lengvai judėti iš vienos padėties į kitą ir nereikės veržti. Elektros laidai, ypač pagrindinio kištuko kabelis, turi būti nepriekaištingos būklės, kad būtų išvengta kibirkščių susidarymo arba elektros smūgio pavojaus. Rankenos ir apsaugos įtaisai turi būti švarūs ir sausi, taip pat patikimai pritvirtinti prie mašinos. Įsitinkinkite, kad kiekvienam darbiui visada naudojate tinkamą įrankį, kad išvengtumėte mašinos gedimo ar sužeidimų ir išvengtumėte mašinos perkrovos. Elektros tiekimo įtampa ir dažnis turi atitikti mašinos specifikacijas. Įsitinkinkite, kad mašinos jungiklis yra išjungtas, kai jį prijungiate, kad išvengtumėte netyčinio paleidimo rizikos. Prieš naudodami mašiną, išimkite visus raktus ir veržliaraktčius.

Įsitinkinkite, kad sustabdėte mašiną ir ištraukėte kištuką iš elektros tinklo:

- ▶ Montuojant arba nuimant priedus ir įrankius.
- ▶ Kai paliekate mašiną be priežiūros.
- ▶ Valymo ar priežiūros metu.
- ▶ Mašinos perkėlimo, transportavimo ar sandėliavimo metu. Jei mašina sugenda arba užstringa, nedelsdami išjunkite aparatą ir atjunkite jį nuo maitinimo šaltinio. Jei reikia, įgaliotajame techninės priežiūros centre mašinos negalima paleisti iš naujo, jei strigtis nepašalinta arba gedimas nepataisytas. Mašina gali užstrigti, kai:
 - ▶ Mašina perkrauta.
 - ▶ Apdirbamas ruošinys yra užstrigęs.

ELEKTROS PAVOJUS

Įsitinkinkite, kad mašinos elektros laidai ir maitinimo kištukas, prie kurio jis prijungtas, yra geros būklės ir nenusidėvėję. Niekada nenaudokite sugadintos mašinos arba mašinos su pažeistais arba susidėvėjusiais elektros laidais ir kištukais. Nelaikykite mašinos ir elektros laidų drėgnoje aplinkoje ir niekada nelieskite, kai jie šlapi. Naudokite kištukinį lizdą su žemimo kontaktu. Nelieskite prie žemintų paviršių ar elektros laidų, kad išvengtumėte elektros smūgio pavojaus. Nenaudokite laido kištuko ištraukimui iš lizdo. Visada traukite maitinimo laidą toliau nuo mašinos galinės dalies ir saugokite nuo karščio, alyvos ir aštrių daiktų. Jei mašiną ketinate naudoti lauke, naudokite tik ilginamuosius laidus, skirtus naudoti lauke. Bet kuriu ilginamuoju skerspjuvis turi būti ne mažesnis kaip 1,5 mm², o tinklo jungtis turi būti apsaugota atitinkamu saugikliu.

JUDANČIŲ DALIŲ PAVOJUS

Judančios dalys gali rimtai susižaloti. Venkite liestis su tokiomis dalimis, kai jos vis dar juda, ir pasirūpinkite, kad viskas, kas gali būti įstrigtis veikiančiame įrenginyje, pvz., palaidi plaukai ir drabužiai, būtų atokiau. Nelieskite judančių dalių, kol jos visiškai nesustos. Laikykite rankas toliau nuo mašinos veikimo zonos ir naudokite tik nurodytas mašinos rankenas. Patikrinkite, ar tinkamai sureguliuotos judančios dalys arba ar nėra kitų gedimų, kurie gali kelti pavojų. Pažeistą apsaugą ar kitą dalį prieš eksploatuojant mašiną turi pakeisti įgaliotasis techninės priežiūros centras.

TRIUKŠMO IR VIBRACIJA PAVOJUS

Šiose instrukcijose nurodyti triukšmo lygiai yra didžiausi mašinos naudojimo lygiai. Nepakankama priežiūra turi didelę įtaką vibracijos ir triukšmo emisijai. Vadinasi, būtina imtis prevencinių priemonių, kad būtų pašalinta galima žala dėl didelio triukšmo ir vibracijos įtėmpimo. Gerai prižiūrėkite mašiną, mūvėkite ausų apsaugos priemonės, antivibracines pirštines ir dirbdami darykite pertraukas.

PAVOJAI DARBO ZONOJE

Kruopščiai apžiūrėkite visą darbo zoną ir naudokite grėblį arba kiemo šepetį, kad rankiniu būdu atlaisvintumėte šiukšles ir pašalintumėte viską, kas gali būti jums pavojingas šaltinis arba sugadinti mašiną. Laikykite darbo vietą švarią ir tvarkingą. Nenaudokite mašinos drėgnoje aplinkoje arba kai pati mašina šlapi. Laikykite mašiną toliau nuo degių medžiagų. Patikrinkite, ar mašinos veikimo zonoje nėra pašalinių asmenų, gyvūnų ar daiktų, kurie galėtų būti pažeisti. Dirbkite tik dienos šviesos arba esant tinkamam dirbtiniam apšvietimui, esant geram matumumui. Stenkitės nekelti triukšmo, naudodami šį įrenginį tik tinkamu paros metu. Užimkite tvirtą ir gerai subalansuotą poziciją. Jei įmanoma, nedirbkite ant šlapios, slidžios žemės arba bet kokių atvejų nelygioje ar stačioje vietoje, kuri negarantuoja operatoriui stabilumo. Nenaudojamus įrankius reikia laikyti sausoje ir saugioje vietoje, atokiau nuo veikiančios mašinos ir vaikams nepasiekiamoje vietoje.

LIKUSI PAVOJAI

Mašina buvo pagaminta naudojant šiuolaikines technologijas ir laikantis pripažintų saugos taisyklių. Net ir įgyvendinus visas saugos priemones, gali kilti tam tikrų pavojų, kurie dar nėra akivaizdūs. Operatorius turi vadovautis sveiku protu ir imtis būtinų atsargumo priemonių, kad išvengtų rizikos dėl likusių pavojų.

PRODUKTO SPECIFIKACIJOS

PASKIRTIS

Ši mašina sukurta ir pagaminta trumpam aukšto slėgio oro saugojimui.

Bet koks kitas naudojimas, kuris skiriasi nuo pirmiau minėtų, gali būti pavojingas, pakenkti žmonėms ir (arba) sugadinti daiktus ir pačią mašiną.

NETINKAMAS NAUDOJIMAS

Mašina negali būti naudojama pavojingoms medžiagoms, pvz. užsiliepsnojančių ar sprogių produktų ir bet kokių kitų objektų, kurie gali būti pavojingi pačiai mašinai, taip pat operatoriui, pašaliniams asmenims, gyvūnams ar turtui, susikaupimas.

Kiti netinkamo naudojimo pavyzdžiai gali apimti, bet tuo neapsiribojant, mašinos veikimą:

- ▶ Be originalių gamintojo pateiktų priedų.
- ▶ Su originaliais priedais, bet ne pagal instrukcijas.
- ▶ Be originalių atsarginių dalių.
- ▶ Su neleistiniais pakeitimais.

PASTABA

Pagal galiojančius gaminio atsakomybės įstatymus, įrenginio gamintojas neprisiima atsakomybės už gaminto žalą ar gaminio sukeltus pažeidimus, atsiradusius dėl:

- ▶ Netinkamai elgiantis, nesilaikyta naudojimo instruk-

cijų.

- ▶ Remontą atlieka trečiosios šalys, o ne įgalioti techninės priežiūros specialistai.
- ▶ Neoriginalių atsarginių dalių montavimas.
- ▶ Naudojimas ne pagal paskirtį.
- ▶ Elektros sistemos gedimas dėl mašinos galios, neatitinkančio elektros ir VDE taisyklių.

TECHNINIAI DUOMENYS (67 PSL.)

IDENTIFIKACIJA (1 PAV.)

1. Oro filtras
2. Kompresorius
3. Variklis
4. Alyvos stebėjimo stiklas
5. Tankas
6. Galinis transportavimo ratas
7. Priekinis transportavimo ratas / pėda
8. Bako išleidimo vožtuvas
9. Transportavimo rankena
10. Oro išleidimo anga
11. Slėgio marlės
12. Slėgio regulatorius
13. Pagrindinis jungiklis
14. Diržo apsauga

OPERACIJA

ĮRENGINIO PARUOŠIMAS

Išpakavimas ir surinkimas turi būti atliekamas ant lygaus ir stabilaus paviršiaus, turint pakankamai vietos mašinai ir jos pakuočioms perkelti, visada naudojant tinkamą įrangą.

ĮSPĖJIMAS

Prieš atlikdami bet kokius reguliavimus, visada atjunkite įrenginį nuo maitinimo šaltinio.

Transportavimo ratai

Norėdami sumontuoti ratus ir (arba) priekinę atraminę koją, vadovaukitės 2 pav. pateiktomis instrukcijomis.

ĮSPĖJIMAS

Nemontuokite kompresoriaus standžiai prie grindų arba pagrindo plokštės.

Tepimas

ĮSPĖJIMAS

Prieš paleidžiant šią mašiną, reikia patikrinti kompresoriaus alyvos lygį ir uždėti alsuoklio dangtelį. Alyvos specifikacijos: Bendram naudojimui (5°C – 38°C) rekomenduojama SAE 30 nedetergentinė alyva.

Norėdami užpildyti kompresorių alyva:

- ▶ Pastatykite mašiną ant lygaus pagrindo.
- ▶ Nuimkite alyvos pildymo angos dangtelį nuo kompresoriaus alyvos įpylimo angos.
- ▶ Palaipsniui įpilkite tiek alyvos, kad alyvos lygis pasiektų raudoną tašką ant alyvos stebėjimo stiklo.
- ▶ Įdėkite alyvos alsuoklio dangtelį į alyvos įpylimo angos kakelę ir tinkamai priveržkite.

ĮSPĖJIMAS

Norėdami išvengti alyvos išsiliejimo, naudokite piltuvą ir prieš paleisdami mašiną nuvalykite išsiliejusią alyvą.

Oro filtras

Uždėkite oro filtrą ant kompresoriaus cilindro galvutės ir atsargiai priveržkite varžtais.

Įdėjimas

Kompresorių pastatykite švarioje, sausoje ir gerai vėdinamoje vietoje, ant stabilaus ir lygaus paviršiaus. Kompresorius turi būti bent pusės metro atstumu nuo sienų ar kitų objektų, kurie trukdytų oro srautui. Visas atsargines dalis, kurios renka dulkes ar nešvarumus, laikykite švarias. Švarus kompresorius veikia vėsiau ir tarnauja ilgiau. Ant kompresoriaus nedėkite skudurų, talpyklų ar kitų medžiagų.

Prijungimas prie antenos sistemos

Kompresorių jungiant prie antenos sistemos ar valdymo bloko, reikia naudoti tinkamų matmenų ir charakteristikų (nominali anga, slėgis ir temperatūra) pneumatinius vožtuvus ir lanksčius vamzdžius. Suslėgtas oras, kaip galios srautas, yra potencialiai pavojingo tipo. Vamzdžiai, veikiantys esant slėgiui, turi būti geros būklės ir tinkamai sujungti.

Elektrinis variklis

Sumontuotas elektros variklis yra pilnai prijungtas ir paruoštas darbui. Kliento prijungimas prie maitinimo sistemos ir visi galimi naudojami ilginamieji laidai turi atitikti vietinius teisės aktus. Reguliariai tikrinkite elektros prijungimo laidus, ar nepažeisti. Tikrinami įsitikinkite, kad laidas atjungtas nuo elektros tinklo. Tinklo įtampa turi sutapti su įtampa, nurodyta variklio duomenų lentelėje. Prijungimas prie elektros tinklo turi būti apsaugotas tinkamu lėtai veikiančiu saugikliu ir turi būti naudojamas tik lizdas su tinkamai sumontuotu žemimo kontaktu.

Kompresorių prie elektros tinklo turi prijungti kvalifikuotas personalas pagal galiojančias darbo saugos taisykles ir instrukcijas. Prijungimas turi būti atliktas per maitinimo laido įtaisą, apsaugantį jį nuo trumpojo jungimo srovių. Įsitikinkite, kad techniniame duomenų lape nurodytos vertės atitinka faktinius maitinimo tinklo parametrus. Leistinas įtampos svyravimas yra $\pm 10\%$ vardinės vertės. Pakeliamas dažnio pokytis yra $\pm 1\%$ vardinės vertės. Įtampos kritimas nuo maitinimo šaltinio iki elektros variklio neturi viršyti 5% vardinės vertės (IEC 60204-1).

ĮSPĖJIMAS

Prie 400 V oro kompresorių elektros prijungimo fazių seka yra ypač svarbi, nes nuo to priklauso variklio sukimosi kryptis. Kryptis turi atitikti nurodytą ant skriemulio arba variklio dangčio. Variklis, besisukantis atgal, gali sukelti kompresoriaus gedimą. Norėdami valdyti sukimosi kryptį:

1. Įsitikinkite, kad presostato jungiklis yra „OFF“ padėtyje (3 pav.).
2. Prijunkite kompresoriaus maitinimo kabelį arba laidą kištuką prie elektros tinklo.
3. Jei ryšys atliekamas per vietinį jungiklį, įjunkite jį.
4. Įjunkite kompresorių su presostato jungikliu ir nedelsdami jį išjunkite. Norėdami tai padaryti,

perjunkite į „I“ padėtį ir iš karto grįžkite į „O“ arba, priklausomai nuo versijos, perjunkite į „AUTO“ ir iškart į „OFF“ padėtį.

5. Jei aspiratorius sukasi pagal indeksą, kryptis teisinga. Priešingu atveju būtina, kad dviejų fazių laidai sukeistų savo prijungimo prie tinklo taškus.

Greito atjungimo jungtis

Greito atjungimo jungtis leidžia greitai prijungti arba atjungti aukšto slėgio žarną prie oro kompresoriaus išleidimo angos (4 pav.). Galite surinkti bet kurią žarną su atitinkamo tipo oro kompresoriaus galu, tiesiog stumdami žarnos galą ant greito atjungimo movos, kol jos užsifiksuos. Norėdami išardyti, įstumkite greito atjungimo movos žiedą ir jis atrakins jungtį su žarnos mova.

ĮSPĖJIMAS

Atsargiai išardykite visas pritvirtintas žarnas, nes iš bako išeinantis aukšto slėgio oras ir žarną veikianti jėga gali sugadinti įrangą arba susižaloti.

Bako išleidimo vožtuvas

Bako išleidimo vožtuvas gali būti atidarytas, kad suslėgtas oras būtų išleistas iš oro kompresoriaus bako.

ĮSPĖJIMAS

Atsargiai atidarykite vožtuvą, nes iš bako išeinantis aukšto slėgio oras gali sugadinti įrangą arba susižaloti.

Apsauginis vožtuvas

Apsauginis vožtuvas automatiškai sumažina slėgį iš bako, jei susidaro per didelis slėgis. Apsauginis vožtuvas iš anksto nustatytas gamykloje. Periodiškai patraukite žiedą ant apsauginio vožtuvo galo, kad patikrintumėte, ar jis tinkamai veikia. Jei pastebėjote kokių nors sutrikimų, susijusių su apsauginio vožtuvo veikimu, nuvežkite mašiną į vietinį įgaliotąjį techninės priežiūros centrą, kad jis sureguliuotų.

IRENGINIO VALDYMAS

ĮSPĖJIMAS

Kompresorius veikia su pertrūkiais, kai ciklinis trukmės koeficientas yra iki 60%, vieno ciklo trukmė nuo 6 iki 10 min. Nuolatinis bėgimas ne ilgiau kaip 15 min. yra toleruotina, tačiau ne dažniau kaip kartą per 2 valandas. Po paleidimo pajėgumas reguliuojamas automatiškai, naudojant pasikartojančio paleidimo-sustabdymo metodą.

PASTABA

Paleidus tepalą, leiskite kompresoriui kelias minutes veikti be apkrovos, o išleidimo vožtuvas atsidarys. Tada uždarykite vožtuvą, suteikite pilną slėgio apkrovą ir stebėkite jo veikimą. Presostatas automatiškai išjungis elektros variklį, kai bus pasiektas visas skalės slėgis. Presostatas automatiškai įjungs kompresoriaus elektros variklį, kai suslėgtas oras nutekės ir imtuvo slėgis nukris žemiau fiksuotos vertės. Slėgio reguliavimo diapazonas yra $0,25 \pm 0,05$ MPa. Preso reguliatorių iš anksto sureguliuo gamintojas ir klientas jo nereguliuoja.

Slėgio reguliatorius

Oro slėgio reguliatorius kontroliuoja oro slėgį. Įjunkite valdymo bloką patraukdami reguliatoriaus rankenėlę aukštyn. Pasukite oro reguliatorių pagal laikrodžio rodyklę, kad padidintumėte oro slėgį, ir prieš laikrodžio rodyklę, kad sumažintumėte oro slėgį. Įsitikinkite, kad slėgis nustatytas pagal matuoklį, tada paspauskite reguliatoriaus rankenėlę, kad jį užblokuotumėte.

Priklausomai nuo oro kompresoriaus valdomo įrankio, jis gali būti naudojamas purkštuvams, pneumatiniams įrankiams, tepalo pistoletams valdyti, padangoms ir rutuliukams pripūsti ir kt. Visoms šioms operacijoms reikia tinkamai sureguliuoti oro slėgio reguliatorius. Peržiūrėkite oro slėgio specifikacijas, pateiktas kartu su naudojamu įrankiu.

ĮSPĖJIMAS

Niekada nedidinkite oro slėgio viršijant didžiausią mašinos oro slėgio galią, kad nesugadintumėte mašinos arba išvengtumėte sprogdimo pavojaus, galinčio sukelti sužalojimą ar mirtį.

Slėgio matuokliai

Dvigubo slėgio marlės rodo oro slėgį bake ir tiekiamo oro slėgį per oro išleidimo angą.

Pressostato jungiklis

Paspaudimo jungiklis įjungia ir išjungia oro kompresorių. Kai jungiklis yra „I“ padėtyje, kompresorius įjungiamas. Kai jungiklis yra „O“ padėtyje, kompresorius išjungiamas.

PASTABA

Prieš įjungdami mašiną prie maitinimo šaltinio, visada įsitikinkite, kad kompresoriaus slėgio jungiklis yra „OFF“ padėtyje.

Apsauga nuo perkrovos

Kompresorius turi apsaugos nuo perkrovos įtaisą. Variklio apsauga gali įsijungti automatiškai, kai nutrūksta maitinimo tinklo maitinimas arba kai ciklinis trukmės koeficientas didesnis nei 60%. Norėdami vėl įjungti kompresorių, priklausomai nuo versijos, prieš bandydami iš naujo nustatyti pagrindinį jungiklį / preso reguliatorių, visada įsitikinkite, kad variklis turi pakankamai laiko atvėsti.

ĮSPĖJIMAS

Niekada nesustabdykite veikiančio oro kompresoriaus, atjungdami jį nuo maitinimo šaltinio.

Norėdami sustabdyti oro kompresorių:

1. Išjunkite jį naudodami presostato jungiklį. Norėdami tai padaryti, perjunkite jį į „O“ / „OFF“ padėtį, priklausomai nuo versijos. Tada elektros variklis sustoja ir slėgis išeina iš priverčiamojo oro vamzdžio ir stūmoklio cilindro.
2. Atleiskite imtuvo slėgį, išlygindami jį su atmosferos slėgiu.
3. Išjunkite vietinį jungiklį arba atjunkite kompresoriaus maitinimo laidą kištuką iš elektros tinklo.

PRIEŽIŪRA IR VALYMAS

PRIEŽIŪROS GRAFIKAS

Elementus		Dažnis					
		Prieš kiekvieną naudojimą	Po pirmųjų 8 darbo valandų	Kas 100 darbo valandų arba kas mėnesį	Kas 300 darbo valandų arba kas 3 mėnesius	Kas 600 darbo valandų arba kas 6 mėnesius	Kas 1200 darbo valandų arba kasmet
Pilnas vienetas	Apžiūra	✓					
	Priveržkite varžtus				✓*		
	Švarus	✓					
Kompresoriaus alyva	Patikrinkite-užpildykite	✓					
	Pakeiskite		✓	✓			
Cilindro galvutės varžtai	Patikrinkite-priveržkite		✓*	✓*			
Diržas	Apžiūra	✓					
	Sureguliuokite įtampą		✓*	✓*			
Oro filtras	Švarus		✓	✓			
	Pakeiskite					✓	
Alyvos alsuoklis	Švarus			✓			
Elektros jungtys	Patikrinti				✓		
	Priveržkite					✓*	
Kondensatas	Nusausinkite	✓					

* Šias operacijas turi atlikti tik kvalifikuoti technikai

MAITINIMO LAIDAS

Kad išvengtumėte smūgio ar gaisro pavojaus, jei maitinimo laidas yra sliekinis, perpjautas arba kokiui nors būdu pažeistas, nedelsdami pakeiskite jį. Elektros prijungimo kabeliai dažnai pažeidžia izoliaciją. Galimos priežastys yra šios:

1. Perforavimo taškai, kai jungiamieji laidai yra nvesti per langų ar durų tarpus.
2. Sulenkimai, atsiradę dėl netinkamo prijungimo kabelio pritvirtinimo arba klojimo.
3. Įpjovimai, atsiradę perbėgus jungiamąjį laidą.
4. Izoliacijos pažeidimas, atsiradęs dėl jėgos ištraukimo iš sieninio lizdo.
5. Įtrūkimai dėl izoliacijos senėjimo.
6. Tokių sugedusių elektros jungčių kabelių naudoti negalima, nes dėl izoliacijos pažeidimo jie yra itin pavojingi.

TEPALŲ KEITIMAS ĮSPĖJIMAS

Lygio tikrinimas ir alyvos keitimas turi būti atliekamas ant tvirtos ir lygios žemės. Įrenginys visą laiką turi būti sustabdytas. Jei kompresorius veikia, jis bus karštas, todėl procedūrą reikia atlikti atsargiai ir imtis būtinų atsargumo priemonių, kad būtų išvengta nudegimų.

Norėdami patikrinti alyvos lygį, per stebėjimo stiklą pažiūrėkite, ar alyvos lygis pasiekia raudoną tašką. Jei reikia, įpilkite tiek alyvos per alyvos įpylimo angos kaklelį, kad alyvos lygis pasiektų raudoną tašką ant stebėjimo stiklo.

Norėdami pakeisti alyvą:

- Po alyvos stebėjimo stiklu padėkite tinkamą indą, kad surinktumėte panaudotą alyvą.
- Nuimkite alyvos alsuoklio dangtelį.
- Nuimkite išleidimo varžtą, sukdami jį prieš laikrodžio rodyklę, kad alyva visiškai nutektų.
- Pakeiskite išleidimo varžtą ir tinkamai priveržkite.
- Palaipsniui įpilkite pakankamai alyvos per alyvos įpylimo angos kaklelį, kad alyvos lygis pasiektų raudoną tašką ant stebėjimo stiklo.
- Vėl uždėkite alyvos alsuoklio dangtelį ir tinkamai priveržkite.

PASTABA

Jei mašina dažnai dirba labai dulketomis ar kitomis sunkiomis aplinkybėmis, alyvą keiskite dažniau.

DIRŽO ĮTEMPIMO KONTROLĖ

Patikrinkite diržo įtempimą po pirmųjų 50 darbo valandų, o vėliau tai darykite kas 100 valandų. Jei reikia, sureguliuokite įtempimą, nuvalykite diržus. Esant nepakankamam įtempimui, diržai slysta, vibracija veikia guolius „nutraukiant“ kintamą apkrovą, skriemuliai perkaista, stūmoklio cilindro našumo koeficientas krenta. Pertempus diržus, perkraunami guoliai, didėja jų susidėvėjimas, perkaista elektros variklis ir stūmoklio cilindras. Norėdami patikrinti diržo įtempimą:

- Sustabdykite kompresorių
- Nuimkite apsauginį gaubtą
- Taikykite jėgą F su apkrova 30-40 N statmenai diržo viduriui 5 pav.
- Išmatuokite poslinkį X. Įsitinkinkite, kad diržo įlinkis X yra 5-6 mm.
- Jei reikia, sureguliuokite diržo įtempimą. Atlaisvinę varžtus, laikant elektrą variklį prie pagrindo plokštės, sureguliuokite įtempimą perjungdami elektrą variklį. Įsitinkinkite, kad elektrą variklis ir stūmoklio cilindro skriemuliai yra vienoje plokštumoje.
- Pritvirtinkite variklį ir pritvirtinkite apsauginę apsaugą.

ORO FILTRAS

Tačiau, atsižvelgiant į eksploataavimo sąlygas, bent kas 50 darbo valandų patikrinkite įsiurbiamo oro filtrą. Jei reikia, išvalykite arba pakeiskite. Filtravimo pajėgumas gali sumažėti dėl nešvarumų. Dėl to sumažės kompresoriaus eksploataavimo laikas, padidės energijos sąnaudos ir gali sugesti siurbimo, privertimo ir atbulinės eigos vožtuvai.

Siurbiamo oro filtrą keiskite kas 300 darbo valandų arba dažniau. Dėl išorinės apžiūros: filtravimo elemento vidinė pusė gali būti užblokuota purvu arba pakeisti spalvą.

KONDENSATO IŠLEIDIMAS

Kasdien ir po kiekvieno naudojimo išleiskite kondensatą:

- ▶ Išjunkite kompresorių
- ▶ Išspauskite imtuvą iki 2-3 barų.
- ▶ Į kondensato kanalizaciją įdėkite drenažo indą.
- ▶ Atsukite varžtą ir išleiskite kondensatą.
- ▶ Priveržkite varžtą.
- ▶ Nusausintą kondensatą išmeskite pagal aplinkosaugos taisykles.

ORO JUNGTVYS

Kasdien ir prieš kiekvieną naudojimą patikrinkite oro linijos jungties sandarumą. Būtinai patikrinkite jungties sandarumą, kai įjungtas rinkinys ir imtuvo slėgis iki 5-7 barų. Neturi girdėti oro nuotėkio jungtyse. Jei reikia, priveržkite jungtis.

VALYMAS

Nedidelį minkštą šepetėlį valykite įrenginio išorę. Nenaudokite stiprių ploviklių. Buitiniai valikliai, kurių sudėtyje yra aromatinių aliejų, pvz., pušų ir citrinų, ir tirpiklių, tokių kaip žibalas, gali pažeisti plastikinį korpusą arba rankeną. Drėgmę nuvalykite minkšta šluoste. Jei reikia, atitinkamu dulkių siurbliu pašalinkite dulkes, nešvarumus ir apdirbimo likučius.

SANDĖLIAVIMAS

ĮSPĖJIMAS

Išjunkite jungiklį ir ištraukite aparatą nuo maitinimo šaltinio, kad galėtumėte jį laikyti. Mašiną laikykite tik sausose ir gerai vėdinamose patalpose.

Jei mašina bus saugoma ilgą laiką, naudokite šią saugojimo procedūrą:

1. Kruopščiai jį išvalykite ir patikrinkite, ar nėra palaidų ar pažeistų dalių. Pataisykite arba pakeiskite pažeistas dalis ir priveržkite atsilaisvintus varžtus, veržles arba varžtus.
2. Jei reikia, sutepkite ir patepkite tepalu.
3. Laikykite jį originalioje pakuotėje.

APLINKOS APSAUGA

Perdirbkite žaliavas, o ne išmeskite kaip atliekas. Mašina, priedai ir pakuotės turi būti rūšiuojamos, kad būtų galima perdirbti aplinkai nekenksmingą. Plastikiniai komponentai yra paženklinti, kad juos būtų galima perdirbti.

Šio gaminio negalima išmesti kartu su buitinėmis atliekomis, laikantis atitinkamų teisės aktų, reglamentuojančių elektros ir elektroninės įrangos atliekas. Šį gaminį reikia išmesti į tam skirtą surinkimo punktą. Tai gali įvykti, pavyzdžiui, atiduodant jį į įgaliotą elektros ir elektroninės įrangos atliekų surinkimo punktą. Netinkamas įrangos atliekų tvarkymas gali turėti neigiamų pasekmių aplinkai ir žmonių sveikatai dėl potencialiai pavojingų medžiagų, kurios dažnai būna elektros ir elektroninėje įrangoje. Tinkamai išmesdami šį gaminį taip pat prisidedate prie efektyvaus gamtos išteklių naudojimo.

Informaciją apie įrangos atliekų surinkimo vietas galite gauti iš savo savivaldybės administracijos, valstybinės atliekų šalinimo institucijos, įgaliotos elektros ir elektroninės įrangos atliekų šalinimo įstaigos arba atliekų išvežimo įmonės.

GARANTIJA

Šiam gaminiui suteikiama garantija pagal teisinius / konkrečios šalies reglamentus, kurie galioja nuo pirmojo naudotojo įsigijimo datos. Garantija netaikoma žalai, atsiradusioms dėl normalaus nusidėvėjimo, perkrovos ar netinkamo naudojimo. Jei turite pretenzijų, visiška surinktą gaminį atsiųskite pardavėjui arba oficialiam aptarnavimo centrui.

TECHNICAL DATA					
Article Number		39 830	39 831	39 832	39 833
Model		AC-B 100/3MC HD	AC-B 200/3MC HD	AC-B 200/4TC HD	AC-B 270/5TC HD
Rated voltage	V	230	230	400	400
Rated frequency	Hz	50	50	50	50
Motor power	hp / kW	3,0 / 2,2	3,0 / 2,2	4,0 / 3,0	5,5 / 4,0
Rated speed - Compressor	min ⁻¹	1.180	1.180	1.200	1.145
Rated speed - Motor	min ⁻¹	2.850	2.850	2.850	2.850
Number of cylinders		2	2	3	2
Maximum pressure	PSI	145	145	145	145
Air displacement	L/min	420	420	580	690
Tank capacity	L	100	200	200	270
Noise level	dB	80	80	80	80
Weight	kg	8 1	103	124	174

DONNÉES TECHNIQUES					
Numéro de l'article		39 830	39 831	39 832	39 833
Modèle		AC-B 100/3MC HD	AC-B 200/3MC HD	AC-B 200/4TC HD	AC-B 270/5TC HD
Tension nominale	V	230	230	400	400
Fréquence nominale	Hz	50	50	50	50
Puissance du moteur	hp / kW	3,0 / 2,2	3,0 / 2,2	4,0 / 3,0	5,5 / 4,0
Vitesse nominale - Compresseur	min ⁻¹	1.180	1.180	1.200	1.145
Vitesse nominale - Moteur	min ⁻¹	2.850	2.850	2.850	2.850
Nombre de cylindres		2	2	3	2
Pression maximale	PSI	145	145	145	145
Déplacement d'air	L/min	420	420	580	690
Capacité du réservoir	L	100	200	200	270
Niveau de bruit	dB	80	80	80	80
Lester	kg	8 1	103	124	174

DATI TECNICI					
Numero dell'articolo		39 830	39 831	39 832	39 833
Modello		AC-B 100/3MC HD	AC-B 200/3MC HD	AC-B 200/4TC HD	AC-B 270/5TC HD
Tensione nominale	V	230	230	400	400
Fréquence nominale	Hz	50	50	50	50
Puissance du moteur	hp / kW	3,0 / 2,2	3,0 / 2,2	4,0 / 3,0	5,5 / 4,0
Vitesse nominale - Compresseur	min ⁻¹	1.180	1.180	1.200	1.145
Vitesse nominale - Moteur	min ⁻¹	2.850	2.850	2.850	2.850
Nombre de cylindres		2	2	3	2
Pression maximale	PSI	145	145	145	145
Déplacement d'air	L/min	420	420	580	690
Capacité du réservoir	L	100	200	200	270
Niveau de bruit	dB	80	80	80	80
Lester	kg	8 1	103	124	174

ΤΕΧΝΙΚΑ ΧΑΡΑΚΤΗΡΙΣΤΙΚΑ					
Αριθμός προϊόντος		39 830	39 831	39 832	39 833
Μοντέλο		AC-B 100/3MC HD	AC-B 200/3MC HD	AC-B 200/4TC HD	AC-B 270/5TC HD
Ονομαστική τάση	V	230	230	400	400
Ονομαστική συχνότητα	Hz	50	50	50	50
Ισχύς κινητήρα	hp / kW	3,0 / 2,2	3,0 / 2,2	4,0 / 3,0	5,5 / 4,0
Ονομ. στροφές λειτουργίας - Συμπιεστής	min ⁻¹	1.180	1.180	1.200	1.145
Ονομ. στροφές λειτουργίας - Κινητήρας	min ⁻¹	2.850	2.850	2.850	2.850
Αριθμός κυλίνδρων		2	2	3	2
Μέγιστη πίεση	PSI	145	145	145	145
Παροχή αέρα	L/min	420	420	580	690
Χωρητικότητα δεξαμενής	L	100	200	200	270
Επίπεδο θορύβου	dB	80	80	80	80
Βάρος	kg	81	103	124	174



TEHNIČKI PODACI					
Broj članka		39 830	39 831	39 832	39 833
Model		AC-B 100/3MC HD	AC-B 200/3MC HD	AC-B 200/4TC HD	AC-B 270/5TC HD
Ocenjen napon	V	230	230	400	400
Ocenjena frekvencija	Hz	50	50	50	50
Snaga motora	hp / kW	3,0 / 2,2	3,0 / 2,2	4,0 / 3,0	5,5 / 4,0
Ocenjena brzina - Kompresor	min ⁻¹	1.180	1.180	1.200	1.145
Ocenjena brzina - Motor	min ⁻¹	2.850	2.850	2.850	2.850
Broj cilindara		2	2	3	2
Maksimalni pritisak	PSI	145	145	145	145
Premeštanje vazduha	L/min	420	420	580	690
Kapacitet rezervoara	L	100	200	200	270
Nivo buke	dB	80	80	80	80
Tehinu	kg	81	103	124	174

TEHNIČKI PODACI					
Broj artikla		39 830	39 831	39 832	39 833
Model		AC-B 100/3MC HD	AC-B 200/3MC HD	AC-B 200/4TC HD	AC-B 270/5TC HD
Nazivni napon	V	230	230	400	400
Nazivna frekvencija	Hz	50	50	50	50
Snaga motora	hp / kW	3,0 / 2,2	3,0 / 2,2	4,0 / 3,0	5,5 / 4,0
Nazivna brzina - kompresor	min ⁻¹	1.180	1.180	1.200	1.145
Nazivna brzina - Motor	min ⁻¹	2.850	2.850	2.850	2.850
Broj cilindara		2	2	3	2
Maksimalni tlak	PSI	145	145	145	145
Istiskivanje zraka	L/min	420	420	580	690
Kapacitet spremnika	L	100	200	200	270
Razina buke	dB	80	80	80	80
Težina	kg	81	103	124	174

DATE TEHNICE					
Numarul articolului		39 830	39 831	39 832	39 833
Model		AC-B 100/3MC HD	AC-B 200/3MC HD	AC-B 200/4TC HD	AC-B 270/5TC HD
Tensiune nominală	V	230	230	400	400
Frecvența nominală	Hz	50	50	50	50
Puterea motorului	hp / kW	3,0 / 2,2	3,0 / 2,2	4,0 / 3,0	5,5 / 4,0
Viteza nominală - Compresor	min ⁻¹	1.180	1.180	1.200	1.145
Viteza nominală - Motor	min ⁻¹	2.850	2.850	2.850	2.850
Numărul de cilindri		2	2	3	2
Presiune maximă	PSI	145	145	145	145
Deplasarea aerului	L/min	420	420	580	690
Capacitate rezervor	L	100	200	200	270
Nivel de zgomot	dB	80	80	80	80
Greutate	kg	81	103	124	174

MŰSZAKI ADATOK					
Cikkszám		39 830	39 831	39 832	39 833
Model		AC-B 100/3MC HD	AC-B 200/3MC HD	AC-B 200/4TC HD	AC-B 270/5TC HD
Névleges feszültség	V	230	230	400	400
Névleges frekvencia	Hz	50	50	50	50
Motor erő	hp / kW	3,0 / 2,2	3,0 / 2,2	4,0 / 3,0	5,5 / 4,0
Névleges fordulatszám - Kompresszor	min ⁻¹	1.180	1.180	1.200	1.145
Névleges fordulatszám - Motor	min ⁻¹	2.850	2.850	2.850	2.850
Hengerek száma		2	2	3	2
Maximális nyomás	PSI	145	145	145	145
Légkiszorítás	L/min	420	420	580	690
Tartály kapacitása	L	100	200	200	270
Zajszint	dB	80	80	80	80
Súly	kg	81	103	124	174

TECHNINIAI DUOMENYS					
Straipsnio numeris		39 830	39 831	39 832	39 833
Model		AC-B 100/3MC HD	AC-B 200/3MC HD	AC-B 200/4TC HD	AC-B 270/5TC HD
Nominali įtampa	V	230	230	400	400
Vardinis dažnis	Hz	50	50	50	50
Variklio galia	hp / kW	3,0 / 2,2	3,0 / 2,2	4,0 / 3,0	5,5 / 4,0
Vardinis greitis - Kompresorius	min ⁻¹	1.180	1.180	1.200	1.145
Vardinis greitis - Variklis	min ⁻¹	2.850	2.850	2.850	2.850
Cilindrų skaičius		2	2	3	2
Maksimalus slėgis	PSI	145	145	145	145
Oro išstūmimas	L/min	420	420	580	690
Bako talpa	L	100	200	200	270
Triukšmo lygis	dB	80	80	80	80
Svoris	kg	81	103	124	174

EN	EU DECLARATION OF CONFORMITY		We declare under our sole responsibility that the listed products comply with all applicable provisions of the below directives and are also in conformity with the following standards. Production year and serial number are on the product. The relative technical file is at the below address.	
	AIR COMPRESSOR			
	MODEL	Article number		
FR	DÉCLARATION CE DE CONFORMITÉ		Nous déclarons sous notre propre responsabilité que les produits décrits sont conformes à toutes les dispositions applicables des directives ci-dessous et sont également conformes aux normes suivantes. L'année de production et le numéro de série figurent sur le produit. Le dossier technique correspondant est à l'adresse ci-dessous.	
	COMPRESSEUR D'AIR			
	MODÈLE	Numéro de l'article		
IT	DICHIARAZIONE CE DI CONFORMITÀ		Dichiariamo sotto la nostra piena responsabilità che i prodotti indicati sono conformi a tutte le disposizioni applicabili delle seguenti direttive e sono inoltre conformi alle seguenti norme. Anno di produzione e numero di serie sono sul prodotto. La relativa scheda tecnica è al seguente indirizzo.	
	COMPRESSORE D'ARIA			
	MODELLO	Codice prodotto		
EL	ΔΗΛΩΣΗ ΣΥΜΜΟΡΦΩΣΗΣ EK		Δηλώνουμε με αποκλειστική μας ευθύνη, ότι τα αναφερόμενα προϊόντα συμμορφώνονται με όλες τις σχετικές διατάξεις των κάτωθι οδηγιών και είναι επίσης σύμφωνα με τα ακόλουθα πρότυπα. Το έτος παραγωγής και ο σειριακός αριθμός αναγράφονται στο προϊόν. Ο τεχνικός φάκελος είναι στην παρακάτω διεύθυνση.	
	ΑΕΡΟΣΥΜΠΙΕΣΤΗΣ			
	ΜΟΝΤΕΛΟ	Κωδικός προϊόντος		
SR	CE IZJAVA O USAGLAŠENOSTI		Na sopstvenu odgovornost izjavljujemo, da navedeni proizvodi poštuju sve važeće odredbe dole navedenih direktiva i da su takođe u skladu sa sledećim standardima. Proizvodna godina i serijski broj su na proizvodu. Relativna tehnološka datoteka je na donje adrese.	
	COMPRESOR ZA VAZDUH			
	MODEL	Broj predmeta		
HR	EU IZJAVA O SUKLADNOSTI		Pod punom odgovornošću izjavljujemo da navedeni proizvodi u skladu sa svim primjenjivim odredbama dolje navedenih direktiva, a također su u skladu sa sljedećim standardima. Godina proizvodnje i serijski broj su na proizvodu. Relativna tehnička datoteka nalazi se na donjoj adresi.	
	COMPRESOR ZA ZRAK			
	MODEL	Broj artikla		
RO	DECLARAȚIE DE CONFORMITATE UE		Declarăm pe proprie răspundere că produsele menționate respectă toate prevederile aplicabile din directivele de mai jos și sunt, de asemenea, conforme cu următoarele standarde. Anul de producție și numărul de serie sunt pe produs. Fișierul tehnic relativ se află la adresa de mai jos.	
	COMPRESOR DE AER			
	MODEL	Număr articol		
HU	EU MEGFELELŐSÉGI NYILATKOZAT		Kijelentjük kizárólagos felelősségünkre, hogy a felsorolt termékek megfelelnek az alábbi irányelvek összes vonatkozó rendelkezésének, és megfelelnek a következő szabványoknak is. A gyártási év és a sorozatszám a terméken található. A relatív műszaki fájl az alábbi címen található.	
	LÉGKOMPRESSZOR			
	MODELL	Cikk szám		
LT	ES ATITIKTIES DEKLARACIJA		Mes, prisirišdami visą atsakomybę, pareiškiame, kad išvardyti produktai atitinka visas taikomas toliau nurodytų direktyvų nuostatas ir taip pat atitinka šiuos standartus. Gamybos metai ir serijos numeris yra ant gaminio. Santykinis technologinis failas yra žemiau nurodytu adresu.	
	ORO KOMPRESORIUS			
	MODELIS	Straipsnis Numeris		
	AC-B 100/3MC HD	39 830	2006/42/EC	EN 286-1:1998+A1:2002+A2:2005
	AC-B 200/3MC HD	39 831	2014/35/EU	EN 1012-1:2010
	AC-B 200/4TC HD	39 832	2014/30/EU	EN 60204-1:2018
	AC-B 270/5TC HD	39 833	2014/29/EU	EN IEC 61000-6-2:2019
				EN IEC 61000-6-4:2019
				EN IEC 61000-3-2:2019
				EN IEC 61000-3-11:2019
Aimilios G. Theodorou Electrical Engineer, Safety Officer  4/10/2022 FF GROUP TOOL INDUSTRIES, 19300 Aspropyrgos-Greece.			FF GROUP TOOL INDUSTRIES 9,5km Attiki Odos, Aspropyrgos 19300, Athens, Greece Tel. +30 210 55 98 400	



FF GROUP TOOL INDUSTRIES



9,5 Km Attiki Odos, Aspropyrgos

19300, Athens, Greece



+30 210 55 98 400



info@ffgroup-toolindustries.com



www.ffgroup-tools.com