

GB	ORIGINAL INSTRUCTIONS	5	UA	ОРИГІНАЛЬНА ІНСТРУКЦІЯ З ЕКСПЛУАТАЦІЇ	31
F	NOTICE ORIGINALE	6	GR	ΠΡΩΤΟΤΥΠΟ ΟΔΗΓΙΩΝ ΧΡΗΣΗΣ	33
D	ORIGINALBETRIEBSANLEITUNG	8	RO	INSTRUCȚIUNI DE FOLOSIRE ORIGINALE	35
NL	ORIGINELE GEBRUIKSAANWIJZING	9	BG	ОРИГИНАЛНО РЪКОВОДСТВО ЗА ЕКСПЛОАТАЦИЯ	37
S	BRUKSANVISNING I ORIGINAL	11	SK	PŔOVODNÝ NÁVOD NA POUŽITIE	39
DK	ORIGINAL BRUGSANVISNING	13	HR	ORIGINALNE UPUTE ZA RAD	40
N	ORIGINAL BRUKSANVISNING	14	SRB	ORIGINALNO UPUTSTVO ZA RAD	42
FIN	ALKUPERÄISET OHJEET	16	SLO	IZVIRNA NAVODILA	43
E	MANUAL ORIGINAL	17	EST	ALGUPÄRANE KASUTUSJUHEND	45
P	MANUAL ORIGINAL	19	LV	ORIĢINĀLĀ LIETOŠANAS PAMĀCĪBA	46
I	ISTRUZIONI ORIGINALI	20	LT	ORIGINALI INSTRUKCIJA	48
H	EREDETI HASZNÁLATI UTASÍTÁS	22	MK	ИЗБОРНО УПАТСТВО ЗА РАБОТА	50
CZ	PŔVODNÍM NÁVODEM K POUŽÍVÁNÍ	24	AL	UDHËZIMET ORIGJINALE	52
TR	ORİJİNAL İŞLETME TALİMATI	25	AR	دليل الاستعمال	56
PL	INSTRUKCJA ORYGINALNA	27	FA	راهنمای اصلی	55
RU	ПОДЛИННИК РУКОВОДСТВА ПО ЭКСПЛУАТАЦИИ	29			



① 3155

20V Max
18
Volt

2,0 Ah
2,5 Ah

0,7 kg

4,0 Ah
5,0 Ah

1,0 kg

5700
Kelvin

360
Lumen

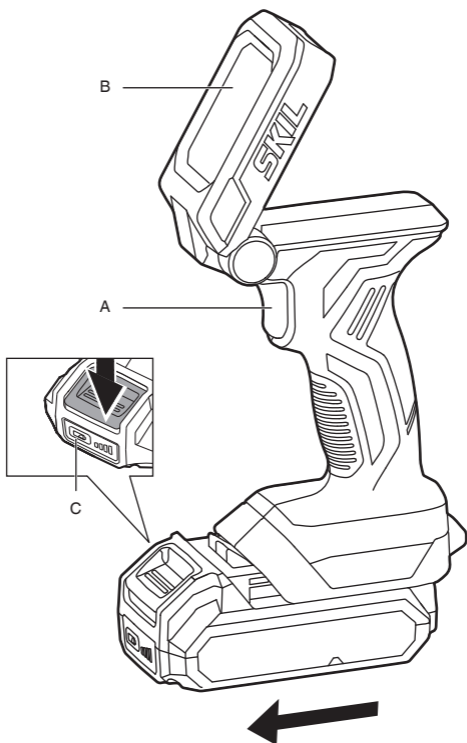

225
Lumen

②

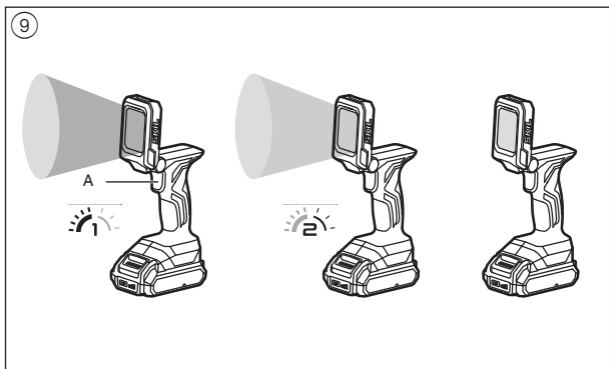
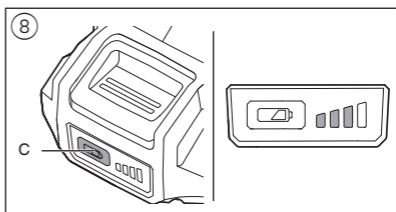
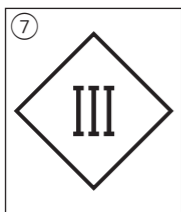
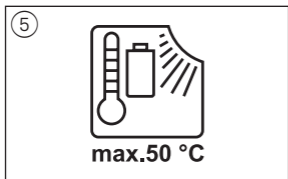
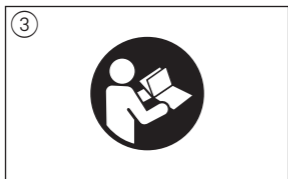

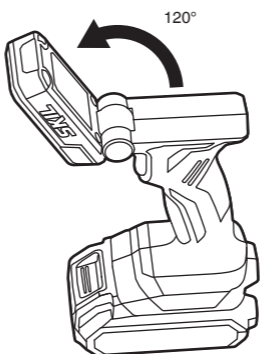

10



11

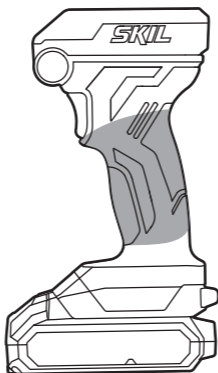

ACCESSORIES



WWW.SKIL.COM

Cordless LED light

3155

INTRODUCTION

- The worklight is intended for illumination in dry indoor areas
- This tool is not intended for professional use
- Read this instruction manual carefully before use and save it for future reference ③

TECHNICAL DATA ①

Dimensions (length x width x height): 110 x 63 x 180 mm

TOOL ELEMENTS ②

- A On/off switch
- B Lamp head
- C Battery level indicator

SAFETY

GENERAL

- **Handle the worklight with care**
- **Do not direct the light beam at persons or animals and do not stare into the light beam yourself (not even from a distance)**
- **Do not cover off the lamp head while operating the worklight (the lamp head heats up during operation and can cause burns when the heat accumulates)**

BATTERIES

- **The battery supplied is partially charged** (to ensure full capacity of the battery, completely charge the battery in the battery charger before using your power tool for the first time)
- **Only use the following batteries and chargers with this tool**
 - SKIL battery: BR1*31****
 - SKIL charger: CR1*31****
- Do not use battery when damaged; it should be replaced immediately
- Do not disassemble the battery
- Do not expose tool/battery to rain

- Permitted ambient temperature (tool/charger/battery):
 - when charging 4...40°C
 - during operation -20...+50°C
 - during storage -20...+50°C

EXPLANATION OF SYMBOLS ON TOOL/BATTERY

- ③ Read the instruction manual before use
- ④ Batteries may explode when disposed of in fire, so do not burn battery for any reason
- ⑤ Store tool/charger/battery in locations where temperature will not exceed 50°C
- ⑥ Do not dispose of electric tools and batteries together with household waste material
- ⑦ Insulation class III

USE

- Charging battery
 - ! **read the safety warnings and instructions provided with the charger**
- Removing/installing the battery ②
- Battery level indicator ⑧
 - press the battery level indicator button D to show the current battery level.
- Operating the tool ⑨
 - press switch A once to turn on the light in high brightness mode
 - press switch A again to select low brightness mode
 - press switch A again to turn off the light
- Adjusting the lamp head ⑩
 - the lamp head B pivots 120 degrees
 - manually move the head to any position
 - ! **do not force the head beyond 120 degrees**
- Battery protection
 - Switches off the tool or prevents the tool from being switched on, when
 - the battery temperature is not within the allowable operating temperature range of -20 to +50°C
 - the lithium-ion battery is nearly empty (to protect against deep discharge)

! do not continue to press the on/off switch after the tool is switched off automatically; battery may be damaged

- Holding and guiding the tool ⑪
- ! hold the tool at the grey-coloured grip area(s)**

MAINTENANCE / SERVICE

- This tool is not intended for professional use
- The light source of this tool cannot be replaced (if the LED-light reaches the end of its service life, the tool must be discarded)
- Always keep the tool clean
! remove battery from tool before cleaning
- If the tool should fail despite the care taken in manufacturing and testing procedures, repair should be carried out by an after-sales service centre for SKIL power tools
 - send the tool **undismantled** together with proof of purchase to your dealer or the nearest SKIL service station (addresses as well as the service diagram of the tool are listed on www.skil.com)
- Be aware that damage due to overload or improper handling of the tool will be excluded from the warranty (for the SKIL warranty conditions see www.skil.com or ask your dealer)

ENVIRONMENT

- **Do not dispose of electric tools, batteries, accessories and packaging together with household waste material** (only for EU countries)
 - in observance of European Directive 2012/19/EC on waste of electric and electronic equipment and its implementation in accordance with national law, electric tools that have reached the end of their life must be collected separately and returned to an environmentally compatible recycling facility
 - symbol ⑥ will remind you of this when the need for disposing occurs

! prior to disposal protect battery terminals with heavy tape to prevent short-circuit

F

Lampe LED sans fil

3155

INTRODUCTION

- La baladeuse a été conçue pour éclairer dans des locaux secs
- Cet outil n'est pas conçu pour un usage professionnel
- Lisez attentivement ce manuel d'instruction avant d'utiliser l'outil et conservez-le pour pouvoir vous y référer ultérieurement ③

CARACTERISTIQUES

TECHNIQUES ①

Dimensions (longueur x largeur x hauteur): 110 x 63 x 180 mm

ELEMENTS DE L'OUTIL ②

- A** Interrupteur marche/arrêt
- B** Tête de lampe
- C** Indicateur de niveau de charge de la batterie

SECURITE

GENERALITES

- **Faites attention en utilisant la baladeuse**
- **Ne dirigez pas le rayon lumineux vers des personnes ou des animaux, et quant à vous, ne le regardez pas (même pas à distance)**
- **Ne couvrez pas la tête de la lampe lorsqu'elle est en marche (la tête de la lampe chauffe pendant son fonctionnement et peut provoquer des brûlures lorsque la chaleur s'accumule)**

BATTERIES

- **La batterie fournie est partiellement chargée** (pour garantir la capacité totale de la batterie, chargez intégralement la batterie dans le chargeur de batterie avant d'utiliser

l'outil à moteur pour la première fois)

- **Utilisez uniquement les batteries et les chargeurs suivants avec l'outil**
 - Batterie SKIL : BR1*31****
 - Chargeur SKIL : CR1*31****
- Ne pas utiliser la batterie lorsque celle-ci est endommagée; remplacez-la au plus vite
- Ne démontez pas la batterie
- N'exposez jamais l'outil/la batterie à la pluie
- Plage de températures autorisées (outil/chargeur/batterie):
 - pendant la charge 4...40°C
 - pendant le fonctionnement -20...+50°C
 - pour le stockage -20...+50°C

EXPLICATION DES SYMBOLES SUR L'OUTIL/LA BATTERIE

- ③ Veuillez lire le mode d'emploi avant d'utiliser l'outil
- ④ La batterie explosera si elle est jetée au feu - ne la brûlez en aucun cas
- ⑤ Rangez l'outil/le chargeur/la batterie dans des endroits où la température n'excède pas 50°C
- ⑥ Ne jetez pas les outils électriques et les piles dans les ordures ménagères
- ⑦ Classe d'isolation III

UTILISATION

- Chargement de la batterie
 - ! lisez les avertissements de sécurité et les instructions fournis avec le chargeur
- Retirer/installer la batterie ②
- Indicateur de niveau de charge de la batterie ⑧
 - appuyez sur le bouton indicateur de niveau de charge de la batterie D pour afficher le niveau de charge actuel de la batterie.
- Utilisation de l'outil ⑨
 - appuyez une fois sur l'interrupteur A pour allumer la lampe en mode luminosité élevée
 - appuyez à nouveau sur l'interrupteur A pour sélectionner le mode luminosité faible
 - appuyez à nouveau sur l'interrupteur A pour éteindre la lampe
- Ajuster la tête de la lampe ⑩
 - la tête de la lampe B pivote à 120 degrés

- placez manuellement la tête dans n'importe quelle position

! **ne forcez pas la tête à plus de 120 degrés**

- Protection de la batterie
 - Éteint l'outil ou empêche l'outil de se mettre en marche, lorsque
 - la température de la batterie n'est pas située dans la plage de températures de fonctionnement autorisée de -20 à +50°C
 - la batterie lithium-ion est presque déchargée (pour empêcher qu'elle ne se décharge complètement)
 - ! **ne continuez pas à appuyer sur la commande marche/arrêt après l'arrêt automatique de l'outil; cela pourrait endommager la batterie**
- Tenue et guidage de l'outil ⑪
 - ! **tenez l'outil par la (les) zone(s) de couleur grise**

ENTRETIEN / SERVICE APRES-VENTE

- Cet outil n'est pas conçu pour un usage professionnel
- La source lumineuse de cet outil ne peut pas être remplacée (lorsque la lampe LED atteint sa fin de vie, elle doit être mise au rebut)
- Gardez toujours l'outil propre
 - ! **retirez la batterie de l'outil avant de procéder au nettoyage**
- Si, malgré tous les soins apportés à la fabrication et au contrôle de l'outil, celui-ci devait avoir un défaut, la réparation ne doit être confiée qu'à une station de service après-vente agréée pour outillage SKIL
 - retournez l'outil **non démonté** avec votre preuve d'achat au revendeur ou au centre de service après-vente SKIL le plus proche (les adresses ainsi que la vue éclatée de l'outil figurent sur www.skil.com)
- Veuillez noter que tout dégât causé par une surcharge ou une mauvaise utilisation de l'outil ne sera pas couvert par la garantie (pour connaître les conditions de la garantie SKIL, surfez sur www.skil.com ou adressez-vous à votre revendeur)

ENVIRONNEMENT

- **Ne jetez pas les outils électriques, les piles, les accessoires et l'emballage dans les ordures ménagères** (pour les pays européens uniquement)
 - conformément à la directive européenne 2012/19/EG relative aux déchets d'équipements électriques ou électroniques, et à sa transposition dans la législation nationale, les outils électriques usés doivent être collectés séparément et faire l'objet d'un recyclage respectueux de l'environnement
 - le symbole  vous le rappellera au moment de la mise au rebut de l'outil
- ! **avant d'envoyer les batteries au recyclage, pour éviter un éventuel court-circuit, il convient de revêtir les bornes d'un épais ruban adhésif isolant**



D

Akku-LED-Lampe 3155

EINLEITUNG

- Der Arbeitsscheinwerfer dient zur Beleuchtung trockener Innenräume
- Dieses Werkzeug eignet sich nicht für den professionellen Einsatz
- Bitte diese Bedienungsanleitung sorgfältig durchlesen und aufbewahren 

TECHNISCHE DATEN

Maße (Länge x Breite x Höhe): 110 x 63 x 180 mm

WERKZEUGKOMPONENTEN

- A Ein/Aus-Schalter
- B Lampenkopf
- C Akkuladearzeige

SICHERHEIT





ALLGEMEINES

- Mit dem Arbeitsscheinwerfer vorsichtig umgehen
- Den Lichtstrahl nicht direkt auf Personen oder Tiere richten und nicht in den Lichtstrahl sehen (auch nicht von weitem)
- Den Lampenkopf während des Betriebs des Arbeitsscheinwerfers nicht abdecken (der Lampenkopf erhitzt sich während des Betriebs und kann Verbrennungen verursachen, wenn sich die Wärme staut)

BATTERIE

- Der mitgelieferte Akku ist teilweise geladen (um die volle Kapazität des Akkus nutzen zu können, laden Sie den Akku im Ladegerät vollständig auf, bevor Sie das Elektrowerkzeug zum ersten Mal verwenden)
- Nur die mit diesem Werkzeug mitgelieferten Batterien und Ladegeräte verwenden
 - SKIL-Batterie: BR1*31****
 - SKIL-Ladegerät: CR1*31****
- Beschädigte Batterien nicht weiter verwenden, sondern sofort ersetzen
- Die Batterie nicht auseinandernehmen
- Das Werkzeug/die Batterie niemals Regen aussetzen
- Erlaubte Umgebungstemperatur (Werkzeug/Ladegerät/Batterie):
 - beim Laden 4...40°C
 - beim Betrieb -20...+50°C
 - bei Lagerung -20...+50°

ERKLÄRUNG DER SYMBOLE AUF DEM WERKZEUG/AKKU

-  Die Bedienungsanleitung vor dem Gebrauch lesen
-  Batterien werden bei Kontakt mit Feuer explodieren, die Batterien daher niemals verbrennen
-  Bewahren Sie das Werkzeug/Ladegerät/Batterie stets bei Raumtemperaturen unter 50°C auf
-  Elektrowerkzeuge und Batterien nicht in den Hausmüll werfen
-  Isolierungsklasse III

BEDIENUNG

- Aufladen des Akkus
! Lesen Sie die mit dem Ladegerät gelieferten Sicherheitshinweise
- Entfernen/Einlegen von Batterien ②
- Akkuladeanzeige ⑧
 - Drücken Sie die auf die Batteriestandsanzeige-Taste D, um den aktuellen Batteriestand anzuzeigen.
- Bedienung des Werkzeuges ⑨
 - Drücken Sie einmal auf den Schalter A, um das Licht im sehr hellen Modus einzuschalten
 - Drücken Sie erneut auf A, um eine schwächere Beleuchtung zu wählen
 - Drücken Sie erneut auf A, um das Licht auszuschalten
- Einstellung des Lampenkopfes ⑩
 - Der Lampenkopf B ist um 120 Grad drehbar
 - Den Kopf in jede beliebige Position bewegen**! Den Kopf dabei nicht über 120 Grad hinaus bewegen**
- Batterieschutz
Schaltet das Werkzeug aus oder verhindert, dass das Werkzeug eingeschaltet wird, wenn
 - die Batterietemperatur nicht innerhalb der zulässigen Betriebstemperatur von -20 bis +50°C liegt
 - die Lithium-Ionen-Batterie ist fast leer (zum Schutz vor Tiefentladung)**! nach einer automatischen Ausschaltung des Werkzeuges nicht weiterhin auf den Ein-/Ausschalter drücken; der Akku kann beschädigt werden**
- Halten und Führen des Werkzeuges ⑪
! Gerät am grauen Griffbereich fassen

WARTUNG / SERVICE

- Dieses Werkzeug eignet sich nicht für den professionellen Einsatz
- Die Lichtquelle des Geräts kann nicht ausgetauscht werden (wenn die LED-Lampe das Ende ihrer Lebensdauer erreicht, muss das Gerät entsorgt werden)

- Halten Sie das Gerät immer sauber
! Vor der Montage die Batterie aus dem Werkzeug entfernen
- Sollte das Elektrowerkzeug trotz sorgfältiger Herstellungs- und Prüfverfahren einmal ausfallen, ist die Reparatur von einer autorisierten Kundendienststelle für SKIL-Elektrowerkzeuge ausführen zu lassen
 - das Werkzeug **unzerlegt**, zusammen mit dem Kaufbeleg, an den Lieferer oder die nächste SKIL-Vertragswerkstätte senden (die Anschriften so wie die Ersatzteilzeichnung des Werkzeuges finden Sie unter www.skil.com)
- Beachten Sie, dass ein falscher oder unsachgemäßer Gebrauch des Werkzeuges zum Erlöschen der Garantie führt (die SKIL-Garantiebedingungen finden Sie unter www.skil.com oder fragen Sie Ihren Händler)

UMWELT

- **Elektrowerkzeuge, Batterien, Zubehör und Verpackungen nicht in den Hausmüll werfen** (nur für EU-Länder)
 - gemäss Europäischer Richtlinie 2012/19/EG über Elektro- und Elektronik- Altgeräte und Umsetzung in nationales Recht müssen nicht mehr gebrauchsfähige Elektrowerkzeuge getrennt gesammelt und einer umweltgerechten Wiederverwertung zugeführt werden
 - hieran soll Sie Symbol ⑥ erinnern**! bevor Sie die Batterie entsorgen, schützen Sie die Batterieenden mit einem schweren Band, um so Kriechströme zu vermeiden**



Oplaadbare LED-lamp 3155

INTRODUCTIE

- De bouwlamp is bestemd voor verlichting in droge binnenruimtes

- Deze machine is niet bedoeld voor professioneel gebruik
- Lees deze handleiding aandachtig en bewaar hem zodat u hem in de toekomst kunt raadplegen ③

TECHNISCHE GEGEVENS ①

Afmetingen (lengte x breedte x hoogte):
110 x 63 x 180 mm

MACHINE-ELEMENTEN ②

- A Aan/uit schakelaar
- B Lampkop
- C Batterijniveau-indicator

VEILIGHEID

ALGEMEEN

- Ga zorgvuldig met de bouwlamp om
- Richt de lichtstraal niet direct op personen of dieren en kijk zelf ook niet in de lichtstraal (ook niet van een afstand)
- Dek de lampkop niet af terwijl u hem bedient (de lampkop wordt heet tijdens bedrijf en kan brandwonden veroorzaken als de hitte zich opbouwt)

BATTERIJEN

- De geleverde batterij is deels opgeladen (om een volledige capaciteit van de batterij te garanderen, moet u de batterij volledig opladen in de oplader voordat u uw elektrische gereedschap voor de eerste keer gebruikt)
- Gebruik uitsluitend de volgende batterijen en opladers voor deze machine
 - SKIL-batterij: BR1*31****
 - SKIL-oplader: CR1*31****
- Gebruik de batterij niet, wanneer deze beschadigd is; vervang deze onmiddellijk
- Haal de batterij niet uit elkaar
- Stel machine/batterij niet bloot aan regen
- Toegestane omgevingstemperatuur (machine/oplader/batterij):
 - bij het laden 4...40°C
 - bij het gebruik -20...+50°C
 - bij opslag -20...+50°C

UITLEG VAN SYMBOLEN OP MACHINE/BATTERIJ

- ③ Lees de gebruiksaanwijzing vóór gebruik
- ④ Batterijen exploderen als zij in vuur worden gegooid, dus verbrand de batterij in geen geval
- ⑤ Bewaar de machine/oplader/batterij op een plaats, waar de temperatuur niet hoger dan 50°C kan worden
- ⑥ Geef elektrisch gereedschap en batterijen niet met het huisvuil mee
- ⑦ Isolatie klasse III

GEBRUIK

- Opladen batterij
 - ! lees de veiligheids waarschuwingen en voorschriften die bij de oplader worden geleverd
- Verwijderen/installeren van de batterij ②
- Batterijniveau-indicator ⑧
 - druk op de batterijniveau-indicator knop D om het huidige batterijniveau aan te geven.
- Werken met de machine ⑨
 - druk eenmaal op de schakelaar A om de lamp met fel licht te laten schijnen
 - druk opnieuw op de schakelaar A om het licht te dimmen
 - druk opnieuw op de schakelaar A om de lamp uit te schakelen
- De kop van de lamp aanpassen ⑩
 - de kop van de lamp B kan 120 graden draaien
 - zet de lamp met de hand in de gewenste stand
 - ! draai de kop niet verder dan 120 graden
- Batterijbescherming
 - Schakelt de machine uit of voorkomt dat de machine wordt aangezet, wanneer
 - de batterijtemperatuur ligt niet binnen het toegestane bedrijfstemperatuurbereik van -20 tot +50°C
 - de lithium-ionbatterij bijna leeg is (ter bescherming tegen diepe ontlading)

! blijf niet op de aan/uit-schakelaar drukken nadat de machine automatisch is uitgeschakeld; de batterij kan beschadigd worden

- Vasthouden en leiden van de machine

⑪

! houd de lamp vast bij het (de) grijs-gekleurde greepvlak(ken)

ONDERHOUD / SERVICE

- Deze machine is niet bedoeld voor professioneel gebruik
- De lichtbron van deze lamp kan niet worden vervangen (als de LED-lamp het einde van zijn bruikbare leven heeft bereikt, moet de lamp worden weggegooid)
- Houd de machine altijd schoon
! verwijder vóór het reinigen de batterij uit de machine
- Mocht het elektrische gereedschap ondanks zorgvuldige fabricage- en testmethoden toch defect raken, dient de reparatie te worden uitgevoerd door een erkende klantenservice voor SKIL elektrische gereedschappen
- stuur de machine **ongedemonteerd**, samen met het aankoopbewijs, naar het verkoopadres of het dichtstbijzijnde SKIL service-station (de adressen evenals de onderdeeltekening van de machine vindt u op www.skil.com)
- Denk erom, dat beschadigingen als gevolg van overbelasting of onjuist gebruik van de machine niet onder de garantie vallen (voor de garantievoorwaarden van SKIL zie www.skil.com of raadpleeg uw dealer)

MILIEU

- **Geef elektrisch gereedschap, batterijen, accessoires en verpakkingen niet met het huisvuil mee** (alleen voor EU-landen)
- volgens de Europese richtlijn 2012/19/EG inzake oude elektrische en elektronische apparaten en de toepassing daarvan binnen de nationale wetgeving, dient afgedankt elektrisch gereedschap gescheiden te worden ingezameld

en te worden afgevoerd naar een recycle-bedrijf, dat voldoet aan de geldende milieu-eisen

- symbool ⑥ zal u in het afdankstadium hieraan herinneren

! bescherm de batterij-contacten met stevig plakband voordat ze afgedankt worden, om kortsluiting te voorkomen

S

Sladdlös lysdiodlampa 3155

INTRODUKTION

- Arbetslampan är avsedd för belysning i torra utrymmen inomhus
- Det här verktyget är inte avsedd för yrkesmässig användning
- Läs dessa instruktioner noggrant för användning och bevara dem för framtida bruk ③

TEKNISKA DATA ①

Mått (längd x bredd x höjd): 110 x 63 x 180 mm

VERKTYGSELEMENT ②

- A Till/från strömbrytare
- B Lamphuvud
- C Batteriindikator

SÄKERHET

ALLMÄNT

- **Hantera arbetslampan med försiktighet**
- **Rikta inte ljusstrålen mot personer eller djur och titta inte in i ljusstrålen (inte ens på avstånd)**
- **Täck inte över lamphuvudet medan arbetslampan är tänd (lamphuvudet värms upp när lampan är tänd och den kan orsaka brännskador till följd av upphettning)**

BATTERIERNA

- **Det medföljande batteriet är delvis laddat** (i syfte att garantera batteriets fulla kapacitet ska det laddas helt och hållet i batteriladdaren innan verktyget används för första gången)

- **Använd endast följande batterier och laddare med det här verktyget**

- SKIL-batteri: BR1*31****
- SKIL-laddare: CR1*31****

- Använd aldrig trasig batteriet; de skall omedelbart bytas ut
- Demontera inte batteriet
- Utsätt inte verktyget/batteriet för regn
- Tillåten omgivningstemperatur (verktyg/laddare/batteri):
 - vid laddning 4...40°C
 - vid drift -20...+50°C
 - vid förvaring -20...+50°C

FÖRKLARING AV SYMBOLER PÅ VERKTYGET/BATTERIET

- ③ Läs bruksanvisningen före användning
- ④ Batterierna kan explodera om de utsätts för eld, undanhåll batterierna från heta källor
- ⑤ Förvara maskinen/laddaren/batteriet i lokaler, där temperaturen inte överstiger 50°C
- ⑥ Elektriska verktyg och batterier får inte kastas i hushållssoporna
- ⑦ Isoleringsklass III

ANVÄNDNING

- Laddning av batteri
! läs säkerhetsvarningarna och anvisningarna som levereras med laddaren
- Ta bort/sätta i batteriet ②
- Batteriindikator ⑧
 - tryck på indikatorknappen D för batterinivå för att visa aktuell batterinivå.
- Användning av maskinen ⑨
 - tryck på strömbrytaren A en gång för att tända lampan i läget för hög ljusstyrka
 - tryck på strömbrytaren A igen för att välja läget med låg ljusstyrka
 - tryck på strömbrytaren A igen för stänga av lampan
- Justera lamphuvudet ⑩
 - lamphuvudet B vrids 120 grader
 - flytta huvudet manuellt till något läge
! tvinga inte huvudet längre än 120 grader
- Batteriskydd
Slår av verktyget eller förhindrar start av verktyget, när
 - när batteriets temperatur över- eller underskrider arbetsområdet -20

till +50°C

- litiumjonbatteriet är nästan tomt (för att skydda mot fullständig urladdning)

! fortsatt inte trycka på till-/frånknappen efter att verktyget stängts av automatiskt; batteriet kan skadas

- Fattning och styrning av maskinen ⑪
! håll verktyget i det grå greppområdet/de grå greppområdena

UNDERHÅLL / SERVICE

- Det här verktyget är inte avsedd för yrkesmässig användning
- Verktygets ljuskälla går inte att byta (om lysdiodlampan när slutet av livslängden måste enheten kasseras)
- Håll alltid verktyget rent
! ta bort batteriet från verktyget före rengöring
- Om i elverktyget trots exakt tillverkning och sträng kontroll störning skulle uppstå, bör reparation utföras av auktoriserad serviceverkstad för SKIL elverktyg
 - sänd in verktyget i **odemonterat skick** tillsammans med inköpsbevis till försäljaren eller till närmaste SKIL serviceverkstad (adresser till servicestationer och sprängskisser av maskiner finns på www.skil.com)
- Observera att skada till följd av ovarsamhet eller överbelastning av verktyget inte täcks av garantin (för SKIL garantivillkor, gå till www.skil.com eller fråga återförsäljaren)

MILJÖ

- **Elektriska verktyg, batterier, tillbehör och förpackning får inte kastas i hushållssoporna** (gäller endast EU-länder)
 - enligt direktivet 2012/19/EG som avser äldre elektrisk och elektronisk utrustning och dess tillämpning enligt nationell lagstiftning ska uttjänta elektriska verktyg sorteras separat och lämnas till miljövänlig återvinning
 - symbolen ⑥ kommer att påminna om detta när det är tid att kassera

! före avyttring av batterierna, tejpa kontaktytorna med kraftigt tejp för att undvika kortslutning

DK

Batteridrevet LED-lampe 3155

INLEDNING

- Arbejdslygten er beregnet til oplysning indendørs i tørre områder
- Dette værktøj er ikke beregnet til professionelt brug
- Læs denne brugsanvisning omhyggeligt igennem, inden støvsugeren bruges, og gem brugsanvisningen til senere brug ③

TEKNISKE DATA ①

Mål (længde x bredde x højde): 110 x 63 x 180 mm

VÆRKTØJETS DELE ②

- A Tænd/sluk afbryder
- B Lygtehoved
- C Indikator for batteritilstand

SIKKERHED

GENERELT

- **Arbejdslygten skal behandles forsigtigt**
- **Lysstrålen må ikke rettes mod personer eller dyr, og du må ikke stirre ind i lysstrålen (ikke engang på afstand)**
- **Lygten må ikke tildækkes, mens den er tændt (lygtens hoved opvarmes under anvendelsen, og det kan forårsage forbrændinger, hvis varmen akkumuleres)**

BATTERIERNE

- **Det medfølgende batteri er delvist opladet** (for at sikre fuld kapacitet af batteriet skal det oplades helt i batteriopladeren, inden du anvender dit elværktøj første gang)

- **Anvend kun de følgende batterier og batteriopladere, der leveres med dette værktøj**

- SKIL-batteri: BR1*31****
- SKIL-oplader: CR1*31****

- Brug ikke batteriet, hvis det er beskadiget. Det bør erstattes straks
- Adskil ikke batteriet
- Udsæt ikke værktøjet/batteriet for regn
- Tilladt omgivelsestemperatur (værktøj/oplader/batteri):
 - ved opladning 4...40°C
 - ved drift -20...+50°C
 - ved opbevaring -20...+50°C

FORKLARING TIL SYMBOLERNE PÅ VÆRKTØJET/BATTERI

- ③ Læs instruktionen inden brugen
- ④ Batterier vil eksplodere, hvis de kommer i ild, så forsøg aldrig at brænde batteriet
- ⑤ Opbevar værktøj/opladeren/batteriet i et lokale, hvor temperaturen ikke overstiger 50°C
- ⑥ Elværktøj og batterier må ikke bortskaffes som almindeligt affald
- ⑦ Isoleringsklasse III

BETJENING

- Opladning af batteriet
! læs sikkerhedsadvarslerne og -anvisningerne, der følger med opladeren
- Afrmontering/montering af batteriet ②
- Indikator for batteritilstand ⑧
 - tryk på knappen for batteristand D for at se batteriets aktuelle status.
- Betjening af værktøjet ⑨
 - tryk én gang på kontakt A for at tænde lyset i funktionen høj lysstyrke
 - tryk på kontakt A igen for at vælge funktionen lav lysstyrke
 - tryk på kontakt A igen for at slukke lyset
- Justering af lygtens hoved ⑩
 - lygtens hoved B pivoterer 120 grader
 - flyt manuelt hovedet til enhver position
- **! overbelast ikke hovedet ud over 120 grader**

- Batteribeskyttelse
Slukker for værktøjet eller forhindrer at værktøjet tændes, når
 - batteritemperaturen er ikke inden for det tilladte område for betjeningstemperatur på -20 til +50°C
 - lithium-ion batteriet næsten er afladt (for at beskytte mod for kraftig afladning)
- ! **undlad at betjene kontakten, efter at der er slukket for værktøjet, da det kan beskadige batteriet**
- Håndtering og styring af værktøjet ⑪
! **hold om værktøjet på det/de grå markerede grebsområde(r)**

VEDLIGEHOLDELSE/SERVICE

- Dette værktøj er ikke beregnet til professionelt brug
- Lyskilden i dette værktøj kan ikke udskiftes (hvis LED-pæren når enden af sin levetid, skal værktøjet kasseres)
- hold altid værktøjet rent
! **tag batteriet ud af værktøjet inden rengøring**
- Skulle elværktøjet trods omhyggelig fabrikation og kontrol skulle holde op med at fungere, skal reparationen udføres af et autoriseret serviceværksted for SKIL-elektroværktøj
 - send det **ikke adskilte** værktøj sammen med et købsbevis til forhandleren eller nærmeste SKIL-serviceværksted (adresser og reservedelstegning af værktøjet findes på www.skil.com)
- Husk, at beskadigelse som følge af overbelastning eller forkert håndtering af værktøjet ikke er omfattet af garantien (se www.skil.com vedrørende SKIL-garantibetingelserne, eller spørg din forhandler)

MILJØ

- **Elværktøj, batterier, tilbehør og emballage må ikke bortskaffes som almindeligt affald** (kun for EU-lande)
 - i henhold til det europæiske direktiv

- 2012/19/EF om bortskaffelse af elektriske og elektroniske produkter og gældende national lovgivning, skal brugt elværktøj indsamles separat og bortskaffes på en måde, der skåner miljøet mest muligt
- symbolet ⑥ erindrer dig om dette, når udskiftning er nødvendig
- ! **beskyt batteri terminaler med bredt tape for at undgå kortslutning**

N

trådløst LED-lys

3155

INTRODUKSJON

- Arbeidslyset er tiltent belysning av tørre områder innendørs
- Dette verktøyet er ikke beregnet på profesjonell bruk
- Les denne instruksjonen nøye før bruk, og ta vare på den for fremtidig bruk ③

TEKNISKE DATA ①

Mål (lengde x bredde x høyde): 110 x 63 x 180 mm

VERKTØYELEMENTER ②

- A Av/på bryter
- B Lampehodet
- C Batterinivåindikator

SIKKERHET

GENERELL

- **Håndter arbeidslyset med omhu**
- **Ikke rett lysstrålen mot personer eller dyr, og ikke se rett inn i lysstrålen (selv ikke på avstand)**
- **Ikke dekk til lampehodet mens arbeidslyset er på (lampehodet blir varm under drift og kan medføre forbrenninger når varmen akkumuleres)**

BATTERIENE

- **Batteriet leveres delvis ladet** (for å få batteriets fulle kapasitet, lad batteriet helt opp ved bruk av batteriladeren før verktøyet tas i bruk for første gang)

- **Bare bruk følgende batterier og ladere med dette verktøyet**
 - SKIL-batteri: BR1*31****
 - SKIL-lader: CR1*31****
- Bruk ikke batteriet når de er skadet; de må byttes ut umiddelbart
- Ikke demonter batteriet
- Ikke utsett verktøyet/batteriet for regn
- Tillatt omgivelsestemperatur (verktøy/lader/batteri):
 - ved lading 4...40 °C
 - ved drift -20...+50°C
 - ved lagring -20...+50 °C

FORKLARING AV SYMBOLER PÅ VERKTØY/BATTERI

- ③ Les instruksjonsboken før bruk
- ④ Batterier vil eksplodere hvis de blir brent, derfor må man aldri brenne batteriene
- ⑤ Oppbevar verktøy/lader/batteriet på et sted der temperaturen ikke overstiger 50 °C
- ⑥ Kast aldri elektroverktøy og batterier i husholdningsavfallet
- ⑦ Isolasjonsklasse III

BRUK

- Batteriladning
 - ! **les sikkerhetsadvarslene og instruksene levert med laderen**
- Fjerne/installere batteriet ②
- Indikator for batteristatus ⑧
 - trykk inn indikatorknappen for batteriladning D for å se innværende batteriladningen.
- Bruk av verktøyet ⑨
 - trykk på bryteren Aén gang for å slå på lyset i sterkt lys-modus
 - trykk på bryteren Apå nytt for å velge en modus med lavere lysstyrke
 - trykk på bryteren Apå nytt for å slå av lyset
- Justering av lampehodet ⑩
 - lampehodet Bkan dreies 120 grader
 - bevege lampehodet manuelt i en hvilken som helst stilling
 - ! **ikke tving hodet utover 120 grader**
- Batterivern
 - Slår av verktøyet eller hindrer at verktøyet slås på, når
 - batteriets temperatur ikke er innenfor tillatt

driftstemperaturområde på -20 til 50 °C

- lithium-ion batteriet er nesten utladet (til vern mot dype utladninger)

! ikke fortsett å skru verktøyet av og på etter at det er slått av automatisk; dette kan skade batteriet

- Grep og styring av verktøyet ⑪
- ! **hold verktøyet i grått (gråe) grepsområde(r)**

VEDLIKEHOLD / SERVICE

- Dette verktøyet er ikke beregnet på profesjonell bruk
- Lyskilden i dette verktøyet kan ikke byttes ut (hvis LED-lyset når slutten av brukstiden, må verktøyet kastes)
- Alltid hold verktøyet rent
 - ! **ta batteriet ut av verktøyet før rengjøring**
- Hvis elektroverktøyet til tross for omhyggelige produksjons- og kontrollmetoder en gang skulle svikte, må reparasjonen utføres av et autorisert serviceverksted for SKIL-elektroverktøy
 - send verktøyet i **montert** tilstand sammen med kjøpebevis til forhandleren eller nærmeste SKIL servicesenter (adresser liksom service diagram av verktøyet finner du på www.skil.com)
- Vær klar over at skade som skyldes overbelastning eller feilbehandling av verktøyet ikke dekkes av garantien (for SKIL garantibetingelser se www.skil.com eller spør din forhandler)

MILJØ

- **Kast aldri elektroverktøy, batterier, tilbehør og emballasje i husholdningsavfallet** (kun for EU-land)
 - i henhold til EU-direktiv 2012/19/EF om kasserte elektriske og elektroniske produkter og direktivets iverksetting i nasjonal rett, må elektroverktøy som ikke lenger skal brukes, samles separat og returneres til et miljøvennlig gjenvinningsanlegg

- symbolit ⑥ er påtrykt som en påminnelse når utskiftning er nødvendig

! for batteriene kastes, tape over polene med tykk tape for å unngå kortslutning

FIN

Akkukäyttöinen ledivalo

3155

ESITTELY

- Työvalo on tarkoitettu kuivien sisätilojen valaisemiseen
- Tätä työkalua ei ole tarkoitettu ammattikäyttöön
- Lue tämä ohjekirja huolella ennen käyttöä ja pidä se tallella tulevia tarpeita varten ③

TEKNISET TIEDOT ①

Mitat (pituus x leveys x korkeus): 110 x 63 x 180 mm

LAITTEEN OSAT ②

- A Virtakytkin
- B Valaisinosia
- C Akun lataustilan merkkivalo

TURVALLISUUS

YLEISTÄ

- **Käsittely työvaloa varen**
- **Älä suuntaa valokeilaa kohti ihmisiä tai eläimiä, äläkä itse tuijota valokeilaa (edes kauempaa)**
- **Älä peitä valaisinosaa työvaloa käyttäessäsi (valaisinosia kuumentuu käytön aikana ja voi aiheuttaa kuumentuessaan palovammoja)**

AKKU

- **Mukana tullut akku on osittain ladattu** (varmistaa akun täysi kapasiteetti lataamalla se täyteen akkulaturissa, ennen kuin käytät sähkötyökalua ensimmäistä kertaa)
- **Käytä tämän työkalun yhteydessä vain seuraavia akkuja ja latureita**
 - SKIL-akku: BR1*31****
 - SKIL-laturi: CR1*31****

- **Älä käytä vahingoittunutta akkua, vaan vaihda se välittömästi**
- **Älä pura akkua**
- Suojele konettasi/akkua sateelta
- Sallittu ympäristön lämpötila (työkalu/ latauslaite/akku):
 - ladattaessa 4...40°C
 - käytössä -20...+50°C
 - varastoinnissa -20...+50°C

TYÖKALUN/AKUN SYMBOLIEN SELITYKSET

- ③ Lue käyttöohjeet ennen käyttöä
- ④ Akut räjähtävät, jos ne hävitetään polttamalla, joten älä missään tapauksessa polta niitä
- ⑤ Säilytä konettasi/latauslaitetta/akkua paikoissa, joissa lämpötila ei nouse yli 50°C
- ⑥ Älä hävitä sähkötyökalua ja paristoja tavallisen kotitalousjätteen mukana
- ⑦ Eristysluokka III

KÄYTTÖ

- Akun lataus
! lue laturin mukana toimitetut varoitukset ja ohjeet
- Akun poistaminen/asentaminen ②
- Akun lataustilan merkkivalo ⑧
 - paina akun lataustilan ilmaisinpainiketta D saadaksesi näkyviin akun tämänhetkisen lataustilan.
- Työkalun käyttö ⑨
 - sytytä valo erittäin kirkkaassa tilassa painamalla kerran kytkintä A
 - valitse himmeä tila painamalla kytkintä A uudelleen
 - sammuta valo painamalla kytkintä A uudelleen
- Valaisinosan ⑩ säätö
 - valaisinosa B kääntyy 120 astetta
 - voit kääntää sen mihin tahansa asentoon käsin
 - ! älä käännä valaisinosaa väkisin yli 120 astetta**
- Akun suojaus
Sammuu työkalun tai estää työkalun kytkemisen päälle, kun
 - akun lämpötila ei ole sallitulla käyttöalueella -20 - +50°C
 - litiumioniakku on lähes tyhjä (akun suojaamiseksi syvätyhjenemiseltä)
 - ! älä paina käynnistyskytkintä sen jälkeen, kun työkalu on kytketty pois päältä**

automaattisesti; akku voi vahingoittaa

- Koneen pitäminen ja ohjaaminen ⁽¹¹⁾
! pidä työkalusta kiinni harmaan värisestä/värisistä kädensija(o)sta

HOITO / HUOLTO

- Tätä työkalua ei ole tarkoitettu ammattikäyttöön
- Tämän työkalun valonlähdeä ei voi vaihtaa (LED-valon tullessa käyttöikänsä loppuun laite on hävitettävä)
- Pidä työkalu aina puhtaana
! poista akku työkalusta ennen puhdistusta
- Jos sähkötyökalussa, huolellisesta valmistuksesta ja koestusmenettelystä huolimatta esiintyy vikaa, tulee korjaus antaa SKIL sopimushuollon tehtäväksi
- toimita työkalu sitä osiin **purkamatta** lähimpään SKIL-huoltoon (osoitteet ja työkalun huoltokaava ovat tarjolla web-osoitteessa www.skil.com) ostotodiste mukaan liitettynä
- Ota huomioon, että takuu ei kata työkalun ylikuormituksesta tai väärästä käsittelystä johtuvia vahinkoja (katso SKILin takuuehdot osoitteesta www.skil.com tai kysy jälleenmyyjältä)

YMPÄRISTÖNSUOJELU

- **Älä hävitä sähkötyökalua, paristoja, tarvikkeita tai pakkausta tavallisen kotitalousjätteen mukana** (koskee vain EU-maita)
- vanhoja sähkö- ja elektroniikkalaitteita koskevan EU-direktiivin 2012/19/ETY ja sen maakohtaisten sovellusten mukaisesti käytetyt sähkötyökalut on toimitettava ongelmajätteen keräyspisteeseen ja ohjattava ympäristöystävälliseen kierrätykseen
- symboli  muistuttaa tästä, kun käytöstä poisto tulee ajankohtaiseksi
! poistaessasi akun käytöstä peitä plus- ja miinusnapa sähköteipillä oikosulun estämiseksi

E

Indicador luminoso sin cable 3155

INTRODUCCIÓN

- Este foco se ha diseñado para iluminar áreas de interior secas
- Esta herramienta no está concebida para uso profesional
- Lea este manual de instrucciones cuidadosamente antes de utilizarlo y guárdelo para consultas futuras ⁽³⁾

DATOS TÉCNICOS ⁽¹⁾

Dimensiones (longitud x ancho x altura):
110 x 63 x 180 mm

ELEMENTOS DE LA HERRAMIENTA ⁽²⁾

- A** Interruptor de activación/desactivación
- B** Frontal del foco
- C** Indicador del nivel de carga de la batería

SEGURIDAD

GENERAL

- **Maneje el foco de trabajo con cuidado**
- **No dirija el haz de luz hacia personas o animales ni mire fijamente hacia la luz (ni siquiera desde lejos)**
- **No cubra el frontal del foco mientras utilice la luz (este frontal se calienta durante el uso y puede causar quemaduras al acumularse el calor)**

BATERÍAS

- **La batería proporcionada está parcialmente cargada** (para garantizar la capacidad total de la batería cárguela completamente en el cargador antes de utilizar por primera vez la herramienta eléctrica)
- **Utilice únicamente los siguientes cargadores y baterías con esta herramienta**
 - Batería SKIL: BR1*31****
 - Cargador SKIL: CR1*31****

- Nunca utilice la batería estropeada; debe de ser cambiada inmediatamente
- No desarme la batería
- No exponga la herramienta/batería a la lluvia
- Temperatura ambiente permitida (herramienta/cargador/batería):
 - durante la carga 4...40°C
 - durante el servicio -20...+50°C
 - durante el almacenamiento -20...+50°C

EXPLICACIÓN DE SÍMBOLOS DE HERRAMIENTA/BATERÍA

- ③ Lea el manual de instrucciones antes de utilizarla
- ④ Las baterías estallarán si se tiran al fuego, por ningún motivo caliente las baterías
- ⑤ Guarde la herramienta/cargador/batería en un lugar donde la temperatura no exceda los 50°C
- ⑥ No deseche las herramientas eléctricas y las pilas junto con los residuos domésticos
- ⑦ Clase de aislamiento III

USO

- Recargue de la batería
! lea las instrucciones y la advertencias de seguridad entregadas con el cargador
 - Extracción/instalación de la batería ②
 - Indicador del nivel de batería ⑧
 - pulse el botón indicador de nivel de la batería D para mostrar el nivel actual de carga.
 - Utilización de la herramienta ⑨
 - presione el interruptor A una vez para encender la luz en modo de alto brillo
 - presione otra vez el interruptor A para seleccionar el modo de bajo brillo
 - presione otra vez el interruptor A para apagar la luz
 - Ajuste del frontal del foco ⑩
 - el frontal del foco B gira 120 grados
 - mueva el frontal manualmente hasta cualquier posición
- ! no fuerce el frontal a más de 120 grados**

- Protección de la batería
Apaga la herramienta o impide que la herramienta se encienda, cuando
 - la temperatura de la batería no se encuentra en el rango de temperatura operativa permitido de entre -20 y +50°C
 - la batería de ion-litio se encuentra casi vacía (para su protección frente a una descarga intensa)
- ! no continúe pulsando el interruptor de encendido después de que se apague automáticamente la herramienta; se puede dañar la batería**
- Sujeción y manejo de la herramienta ⑪
 - ! sujete la herramienta por las zonas de empuñadura de color gris**

MANTENIMIENTO / SERVICIO

- Esta herramienta no está concebida para uso profesional
- La fuente de luz de esta herramienta no se puede sustituir (si el LED llega al final de su vida útil, se debe tirar la herramienta)
- Mantenga la herramienta limpia siempre
! extraiga la batería de la herramienta antes de la limpieza
- Si a pesar de los esmerados procesos de fabricación y control, la herramienta llegase a averiarse, la reparación deberá encargarse a un servicio técnico autorizado para herramientas eléctricas SKIL
 - envíe la herramienta **sin desmontar** junto con una prueba de su compra a su distribuidor o a la estación de servicio más cercana de SKIL (los nombres así como el despiece de piezas de la herramienta figuran en www.skil.com)
- Tenga presente que los daños debido a sobrecargas o al manejo inadecuado de la herramienta serán excluidos de la garantía (consulte las condiciones de garantía de SKIL en www.skil.com o consulte a su distribuidor)

AMBIENTE

- **No deseche las herramientas eléctricas, las pilas, los accesorios y embalajes junto con los residuos domésticos** (sólo para países de la Unión Europea)
 - de conformidad con la Directiva Europea 2012/19/CE sobre residuos de aparatos eléctricos y electrónicos y su aplicación de acuerdo con la legislación nacional, las herramientas eléctricas cuya vida útil haya llegado a su fin se deberán recoger por separado y trasladar a una planta de reciclaje que cumpla con las exigencias ecológicas
 - símbolo ⑥ llamará su atención en caso de necesidad de tirarlas
- ! es prioritario disponer de terminales protectores de baterías para evitar un corto circuito**

P

Luz LED sem fios 3155

INTRODUÇÃO

- A luz de trabalho destina-se à iluminação de áreas interiores secas
- Esta ferramenta não se destina a utilização profissional
- Leia este manual de instruções cuidadosamente antes de utilizar e guarde-o para futura referência ③

DADOS TÉCNICOS ①

Dimensões (comprimento x largura x altura): 110 x 63 x 180 mm

ELEMENTOS DA FERRAMENTA

②

- A** Interruptor para ligar/desligar
- B** Cabeça de lâmpada
- C** Indicador do nível de carregamento da bateria

SEGURANÇA

GENERAL

- **Manuseie a luz de trabalho com cuidado**
- **Não direcione o raio de luz para pessoas ou animais e não olhe fixamente para o raio de luz (mesmo à distância)**
- **Não cubra a cabeça de lâmpada durante o funcionamento da luz de trabalho (a cabeça de lâmpada aquece durante o funcionamento e pode provocar queimaduras durante a acumulação do calor)**

BATERIAS

- **A bateria fornecida tem apenas carga parcial** (para assegurar a capacidade total da bateria, carregue completamente a bateria no carregador antes de usar a sua ferramenta eléctrica pela primeira vez)
- **Utilize apenas as seguintes baterias e carregadores com esta ferramenta**
 - Bateria SKIL: BR1*31****
 - Carregador SKIL: CR1*31****
- Não utilize baterias danificadas; devem ser substituídas imediatamente
- Não desmonte a bateria
- Não exponha a ferramenta/bateria à chuva
- Temperatura ambiente permitida (ferramenta/carregador/bateria):
 - durante o carregamento 4...40°C
 - durante o funcionamento -20...+50°C
 - durante o armazenamento -20...+50°C

EXPLICAÇÃO DOS SÍMBOLOS DA FERRAMENTA/BATERIA

- ③ Leia o manual de instruções antes de utilizar o equipamento
- ④ As baterias explodirão quando colocadas num fogo, por isso, não queime as baterias por nenhum motivo
- ⑤ Guarde a ferramenta/carregador/bateria em locais onde a temperatura não exceda os 50°C
- ⑥ Não deite ferramentas eléctricas e pilhas no lixo doméstico
- ⑦ Classe de isolamento III

MANUSEAMENTO

- Recarga da bateria
! leia os avisos de segurança e as instruções fornecidos com o carregador
- Remover/instalar a bateria ②
- Indicador de nível da bateria ⑧
 - prima o botão do indicador de nível da bateria D para apresentar o nível actual da bateria.
- Utilização da ferramenta ⑨
 - prima o interruptor A uma vez para ativar o modo de brilho elevado
 - prima o interruptor A novamente para seleccionar o modo de brilho baixo
 - prima o interruptor A novamente para desligar a luz
- Ajuste da cabeça da lâmpada ⑩
 - a cabeça da lâmpada B roda 120 graus
 - mova manualmente a cabeça para qualquer posição**! não force a cabeça mais de 120 graus**
- Protecção da bateria
Desliga a ferramenta ou impede a ferramenta de se ligar, quando
 - a temperatura da bateria não se encontrar dentro do intervalo de temperatura de funcionamento, entre -20 e +50°C
 - a bateria de íões de lítio está quase descarregada (para proteger contra descarga profunda)**! não continue a premir o interruptor de ligar/desligar após a desactivação automática da ferramenta; pode danificar a bateria**
- Segurar e guiar a ferramenta ⑪
! segure a ferramenta na(s) área(s) de fixação cinzenta(s)

MANUTENÇÃO / SERVIÇO

- Esta ferramenta não se destina a utilização profissional
- Não é possível substituir a fonte de iluminação desta ferramenta (se a luz LED atingir o fim do prazo de validade, tem de eliminar a ferramenta)
- Mantenha a ferramenta sempre limpa
! retire a bateria da ferramenta antes de limpar

- Se a ferramenta falhar apesar de cuidadosos processos de fabricação e de teste, a reparação deverá ser executada por uma oficina de serviço autorizada para ferramentas eléctricas SKIL
 - envie a ferramenta **sem desmontar**, juntamente com a prova de compra, para o seu revendedor ou para o centro de assistência SKIL mais próximo (os endereços assim como a mapa de peças da ferramenta estão mencionados no www.skil.com)
- Não se esqueça de que os danos provocados por sobrecarga ou manuseamento incorrecto da ferramenta estão excluídos da garantia (para mais informações sobre as condições da garantia da SKIL, consulte www.skil.com ou pergunte ao seu revendedor)

AMBIENTE

- **Não deite ferramentas eléctricas, pilhas, acessórios e embalagem no lixo doméstico** (apenas para países da UE)
 - de acordo com a directiva europeia 2012/19/CE sobre ferramentas eléctricas e electrónicas usadas e a transposição para as leis nacionais, as ferramentas eléctricas usadas devem ser recolhidas em separado e encaminhadas a uma instalação de reciclagem dos materiais ecológica
 - símbolo ⑥ lhe avisará em caso de necessidade de arranjar-las**! proteja os terminais da bateria com fita isoladora antes de a expor de modo a evitar curto-circuitos**



Faro a LED senza filo

3155

INTRODUZIONE

- Il faro da lavoro è adatto all'illuminazione di zone all'interno
- Questo utensile non è inteso per un uso professionale

- Leggere attentamente questo manuale di istruzioni prima dell'impiego, e conservarlo per future consultazioni ③

DATI TECNICI ①

Dimensioni (lunghezza x larghezza x altezza): 110 x 63 x 180 mm

ELEMENTI UTENSILE ②

- A Interruttore di acceso/spento
- B Testa del faro
- C Indicatore del livello batteria

SICUREZZA

NOTE GENERALI

- **Maneggiare il faro con cura**
- **Non puntare il fascio di luce su persone o animali e non fissare direttamente il fascio di luce (nemmeno a distanza)**
- **Non coprire la testa del faro durante l'uso del faro da lavoro (la testa del faro si riscalda durante l'uso e può causare bruciature in caso di accumulo di calore)**

BATTERIE

- **La batteria fornita è parzialmente caricata** (per garantire la piena capacità della batteria, caricarla completamente con il caricabatteria prima del primo uso dell'elettrostrumento)
- **Usare solamente le batterie fornite con questo utensile**
 - Batteria SKIL: BR1*31****
 - Caricabatteria SKIL: CR1*31****
- Non usate la batteria quando è danneggiata; deve essere sostituita immediatamente
- Non smontare la batteria
- Non esporre utensile/batteria alla pioggia
- Temperatura ambientale consentita (utensile/caricabatteria/batteria):
 - in fase di ricarica 4...40°C
 - in fase d'esercizio -20...+50°C
 - in fase di stoccaggio -20...+50°C

SPIEGAZIONE DEI SIMBOLI

PRESENTI SULL'UTENSILE/BATTERIA

- ③ Leggere il manuale di istruzioni prima dell'uso

- ④ Le batterie esplodono se gettate nel fuoco, pertanto non bruciare le batterie per alcun motivo
- ⑤ Riponete utensile/caricabatteria/batteria in luoghi ove non si superino i 50°C
- ⑥ Non gettare l'elettrostrumento e le batterie con i rifiuti domestici
- ⑦ Classe di isolamento III

USO

- Ricarica batteria
 - ! **leggere le avvertenze di sicurezza e le istruzioni fornite con il caricabatteria**
- Rimozione/installazione della batteria ②
- Indicatore del livello batteria ⑧
 - premere il pulsante dell'indicatore del livello batteria D per visualizzare il livello attuale.
- Uso dell'utensile ⑨
 - premere l'interruttore A una volta per accendere il faro in modalità ad alta luminosità
 - premere nuovamente l'interruttore A per selezionare la modalità a luminosità bassa
 - premere nuovamente l'interruttore A per spegnere il faro
- Regolare la tesa del faro ⑩
 - la testa del faro B ruota a 120 gradi
 - muovere manualmente la testa nella posizione desiderata
 - ! **non forzare la testa oltre i 120 gradi**
- Protezione per la batteria
 - Spegne l'utensile o evita che l'utensile venga acceso, quando
 - la temperatura della batteria non rientra nel campo dei valori di impiego massimi di -20 e +50°C
 - la batteria agli ioni di litio è quasi scarica (per proteggere contro la scarica profonda)
 - ! **non continuare a premere l'interruttore on/off dopo che l'utensile si è spento automaticamente: ciò potrebbe danneggiare la batteria**
- Tenuta e guida dell'utensile ⑪
 - ! **impugnare l'utensile sempre in corrispondenza della(e) area(e) grigia(e)**

MANUTENZIONE / ASSISTENZA

- Questo utensile non è inteso per un uso professionale
- La fonte di luce di questo utensile non può essere sostituita (quando la luce a LED raggiunge la fine del suo ciclo di vita, l'utensile deve essere eliminato)
- Tenere l'utensile sempre pulito
! rimuovere la batteria dall'utensile prima della pulizia
- Se nonostante gli accurati procedimenti di produzione e di controllo l'utensile dovesse guastarsi, la riparazione va fatta effettuare da un punto di assistenza autorizzato per gli elettrooutensili SKIL
 - inviare l'utensile **non smontato** assieme alle prove di acquisto al rivenditore oppure al più vicino centro assistenza SKIL (l'indirizzo ed il disegno delle parti di ricambio dell'utensile sono riportati su www.skil.com)
- Si tenga presente che eventuali danni causati da sovraccarico o da un utilizzo improprio dell'utensile verranno esclusi dalla garanzia (per la condizioni di garanzia SKIL, visitare il sito www.skil.com o contattare il proprio rivenditore)

TUTELA DELL'AMBIENTE

- **Non gettare l'elettrooutensile, le batterie, gli accessori e l'imballaggio con i rifiuti domestici** (solo per Paesi UE)
 - secondo la Direttiva Europea 2012/19/CE sui rifiuti di utensili elettrici ed elettronici e la sua attuazione in conformità alle norme nazionali, gli elettrooutensili esausti devono essere raccolti separatamente, al fine di essere reimpiegati in modo eco-compatibile
 - il simbolo ⑥ vi ricorderà questo fatto in fase di smaltimento**! prima dello smaltimento proteggere i terminali delle batterie con nastro pesante per prevenire cortocircuiti**

H

Vezeték nélküli LED-fény

3155

BEVEZETÉS

- A munkafény száraz, beltéri helyiségek megvilágítására szolgál
- A szerszám nem professzionális használatra készült
- A használat előtt gondosan olvassa el ezt a kézikönyvet és tartsa meg, hogy később is használhassa ③

MŰSZAKI ADATOK ①

Méretek (hosszúság x szélesség x magasság): 110 x 63 x 180 mm

SZERSZÁMGÉP ELEMEI ②

- A Be/ki kapcsológomb
- B Lámpafej
- C Akkumulátor töltöttségi-szint jelző

BIZTONSÁG

ÁLTALÁNOS TUDNIVALÓK

- **Bánjon óvatosan a munkafénnyel**
- **Ne irányítsa a fénysugarat személyekre vagy állatokra, és ne nézzen bele a fénysugarba (még távolról sem)**
- **Ne takarja le a lámpafejet a munkafény használata során (a lámpafej felforrósodik használat közben és égési sérüléseket okozhat a hő felhalmozódásakor)**

AKKUMULÁTOR

- **A biztosított akkumulátor részlegesen töltött** (az akkumulátor teljes kapacitásának biztosításához teljes töltöttségi állapotig töltsse azt a kéziszerszám első használatát megelőzően)
- **Csak a következő akkumulátorokkal és töltőkkel használja a szerszámot**
 - SKIL akkumulátor: BR1*31****
 - SKIL töltő: CR1*31****

- A hibás akkumulátor haladéktalanul cserélje ki
- Ne szerelje szét az akkumulátort
- A gépet/akkumulátort óvja az esőtől
- Megengedett környezeti hőmérséklet (szerszám/töltő készülék/akkumulátor):
 - a töltés során 4...40°C
 - az üzemeltetés során -20...+50°C
 - a tárolás során -20...+50°C

AKKUMULÉKÉN/AKKUMULÁTORON TALÁLHATÓ SZIMBÓLUMOK MAGYARÁZATA

- ③ Használat előtt olvassa el a használati utasítást
- ④ Ha az akkumulátorok tűzbe kerülnek, akkor felrobbanhatnak, ezért semmilyen okból ne égesse el az akkumulátorokat
- ⑤ A gépet/töltőkészüléket/akkumulátort ne tárolja 50°C feletti helyiségben
- ⑥ Ne dobja az elektromos kéziszerszámokat és elemek a háztartási szemétkébe
- ⑦ III. érintésvédelmi osztály

KEZELÉS

- Az akkumulátor töltése
! olvassa el a töltővel kapott biztonsági figyelmeztetéseket és utasításokat
- Akkumulátorok eltávolítása/telepítése ②
- Akkumulátor töltöttségi-szint jelző ⑧
 - nyomja meg az akkumulátor töltöttségi szintjét jelző gombot D az aktuális akkumulátorszint kijelzéséhez.
- A gép üzemeltetése ⑨
 - nyomja meg a kapcsolót A egyszer a fény nagy fényerejű módban történő bekapcsolásához
 - nyomja meg a kapcsolót A ismét az alacsony fényerejű mód kiválasztásához
 - a fény kikapcsolásához nyomja meg ismét a A kapcsolót
- A lámpafej beállítása ⑩
 - a B lámpafej 120 fokban forog
 - manuálisan mozgassa a fejet bármelyik pozícióba

! ne erőltesse a fejet 120 foknál nagyobb történő elforgatáshoz

- Az akkumulátor védelme
Kikapcsolja a szerszámot vagy ha megakadályozza a szerszám bekapcsolását, amikor
 - az akkumulátor hőmérséklete túllépte a -20 és +50°C közötti megengedett üzemi értéket
 - a lítium-ion akkumulátor szinte teljesen lemerült (mélykisülés elleni védelem)
- ! ha a készülék automatikusan kikapcsolt, ne próbálja nyomogatni a be-/kikapcsoló gombot, mert az akkumulátor megsérülhet
- A gép vezetése és tartása ⑪
! tartsa a szerszámot a szürke színű fogófelület(ek)nél

KARBANTARTÁS / SZERVIZ

- A szerszám nem professzionális használatra készült
- Ennek a szerszámnak a fényforrása nem cserélhető ki (ha a LED-lámpa eléri az élettartama végét, a szerszámot le kell selejtezni)
- Mindig tartsa tisztán a szerszámot
! távolítsa el az akkumulátort a tisztítás előtt
- Ha a gép a gondos gyártási és ellenőrzési eljárás ellenére egyszer mégis meghibásodna, akkor a javítással csak SKIL elektromos kéziszerszám-műhely ügyfélszolgálatát szabad megbízni
 - küldje az **összeszerelt** gépet a vásárlást bizonyító számlával együtt a kereskedő vagy a legközelebbi SKIL szervizállomás címére (a címlista és a gép szervizdiagramja a www.skil.com címen található)
- Vegye figyelembe, hogy a garancia nem fedi le a túlerhelés és a gép helytelen használata miatt okozott károkat (a SKIL garanciális feltételeit elolvashatja a www.skil.com oldalon, vagy kérdezze meg kereskedőjét)

KÖRNYEZET

- **Az elektromos kéziszerszámokat, elemek, tartozékokat és csomagolást ne dobja a háztartási szemétkébe (csak EU-országok számára)**
 - a használt villamos és elektronikai készülékekről szóló 2012/19/EK irányelv és annak a nemzeti jogba való átültetése szerint az elhasznált elektromos kéziszerszámokat külön kell gyűjteni, és környezetbarát módon újra kell hasznosítani
 - erre emlékeztet a ⑥ jelzés, amennyiben felmerül az intézkedésre való igény
- ! az akkumulátor hatástalanítása előtt az akkumulátor végelt erős szalaggal biztosítsuk, hogy a kúszóáramokat kiküszöbölhessük**

CZ

Akkumulátorové LED 3155 světlo

ÚVOD

- Pracovní světlo slouží k osvětlení suchých vnitřních prostor
- Tento nástroj není určen k profesionálnímu použití
- Před použitím si pečlivě přečtěte tento návod s pokyny a si uschovejte jej pro budoucí potřebu ③

TECHNICKÁ DATA ①

Rozměry (délka x šířka x výška): 110 x 63 x 180 mm

SOUČÁSTI NÁSTROJE ②

- A Spínač "zapnuto/vypnuto"
- B Hlavice lampy
- C Indikátor akumulátoru

BEZPEČNOST

OBEČNĚ

- **S pracovním světlem zacházejte opatrně**

- **Nemiřte světelným paprskem na lidi nebo zvířata ani se do něj přímo nedívejte (ani z dálky)**
- **Když s pracovním světlem pracujete, nezakrývejte hlavici lampy (hlavice lampy se při použití zahřívá a při nahromaděném teple může způsobit popáleniny)**

AKUMULÁTORY

- **Dodávaný akumulátor je částečně nabitý** (v zájmu zajištění maximální kapacity akumulátoru jej před prvním použitím vašeho elektronického úplně dobijte v nabíječce)
- **Používejte pouze následující akumulátory a nabíječky dodávané s tímto nástrojem**
 - Akumulátor SKIL: BR1*31****
 - Nabíječka SKIL: CR1*31****
- Poškozený akumulátor nepoužívejte, nahraďte jej novým
- Akumulátor nerozebírejte
- Nevystavujte nástroj/akumulátor dešti
- Povolená teplota prostředí (nářadí/nabíječka/akumulátor):
 - při nabíjení 4...40°C
 - při provozu -20...+50°C
 - při skladování -20...+50°C

VYSVĚTLENÍ SYMBOLŮ NA NÁSTROJI/BATERII

- ③ Před použitím si přečtěte návod k použití
- ④ Baterie při vhození do ohně explodují, proto je nikdy nevhazujte do otevřeného plamene
- ⑤ Nářadí/nabíječ/akumulátor ukládejte na vhodné, suché a zajištěné místo, v prostorách s teplotou maximálně 50°C
- ⑥ Nevyhazujte elektrické nářadí a baterie do komunálního odpadu
- ⑦ Izolační třída III

OBSLUHA

- Nabíjení akumulátorů
! přečtěte si bezpečnostní upozornění a pokyny, které byly dodány spolu s nabíječkou
- Vyjmutí/instalace akumulátoru ②
- Indikátor akumulátoru ⑧
 - stiskněte tlačítko indikátoru akumulátoru D, aby ukazovalo aktuální úroveň nabití.

- Použití nástroje ⑨
 - jedním stisknutím spínače Azapněte světlo v režimu s vysokým jasem
 - opětým stisknutím spínače A vyberte režim s nízkým jasem
 - opětým stisknutím spínače A světlo vypnete
- Nastavení hlavičky lampy ⑩
 - hlavičku lampy Blže natočit v rozsahu 120 stupňů
 - ručně hlavičku nastavte do libovolné polohy

! netlačte hlavičku násilím nad rámec 120 stupňů
- Ochrana baterie
Vypne nářadí nebo zabraňuje zapnutí nářadí, když
 - teplota baterie není v rozsahu přípustných provozních teplot -20 až +50°C
 - lithium-iontová baterie je téměř vybitá (ochrana před přílišným vybitím)

! po automatickém vypnutí nástroje netiskněte vypínač; mohlo by dojít k poškození akumulátoru
- Držení a vedení nástroje ⑪
! držte nástroj v šedě zbarvené oblasti rukojeti

ÚDRŽBA / SERVIS

- Tento nástroj není určen k profesionálnímu použití
- Světelný zdroj tohoto nástroje nelze nahradit (když LED světlo dosáhne konce doby životnosti, je nutné nástroj zlikvidovat)
- Udržujte nástroj v čistotě
! před montáží vyjměte akumulátor z nástroje
- Pokud dojde i přes pečlivou výrobu a náročnou kontrolu k poruše nástroje, svěřte provedení opravy autorizovanému servisnímu středisku pro elektronářadí firmy SKIL
 - zašlete nástroj **nerozebraný** spolu s potvrzením o nákupu své prodejny nebo nejbližšímu servisu značky SKIL (adresy a servisní schéma nástroje najdete na www.skil.com)

- Uvědomte si, že na poškození nástroje způsobené přetížením nebo nesprávným zacházením se nevztahuje záruka (záruční podmínky společnosti SKIL najdete na adrese www.skil.com nebo se obraťte na prodejce)

ŽIVOTNÍ PROSTŘEDÍ

- **Elektrické nářadí, baterie, doplňky a balení nevyhazujte do komunálního odpadu** (jen pro státy EU)
 - podle evropské směrnice 2012/19/EG o nakládání s použitými elektrickými a elektronickými zařízeními a odpovídajících ustanovení právních předpisů jednotlivých zemí se použitá elektrická nářadí, musí sbírat odděleně od ostatního odpadu a podrobit ekologicky šetrnému recyklování
 - symbol ⑥ na to upozorňuje
- **! u vyřazených akumulátorů zakryjte kontakty izolační páskou, zabráníte tím plazivým proudům**

TR

Şarjlı LED ışık

3155

GİRİŞ

- Çalışma lambası kuru kapalı alanları aydınlatmak için tasarlanmıştır
- Bu alet profesyonel kullanıma yönelik değildir
- Kullanmadan önce bu kılavuza dikkatli bir şekilde okuyun ve ileride ihtiyacınız olduğunda kullanmak için saklayın ③

TEKNİK VERİLER ①

Ölçüleri (uzunluk x genişlik x yükseklik):
110 x 63 x 180 mm

ALET BİLEŞENLERİ ②

- A Açma/kapama şalteri
- B Lamba başlığı
- C Batarya şarj süre göstergesi

GÜVENLİK

GENEL

- Çalışma lambasına dikkat edin
- Işın huzmesini insanlara veya hayvanlara tutmayın ve siz de ışın huzmesinin içine (uzaktan bile olsa) bakmayın
- Çalışma lambasını kullanırken lamba başlığının üstünü kapatmayın (lamba başlığı kullanım sırasında ısınır ve ısı biriktiğinde yanıklara sebep olabilir)

BATARYALAR

- **Temin edilen batarya bir miktar şarj edilmiştir** (bataryanın tam kapasiteyle çalışmasını sağlamak için, elektrikli aletinizi ilk kez kullanmadan önce bataryayı batarya şarj cihazında tamamen şarj edin)
- **Bu aletle sadece aşağıdaki bataryaları ve şarj cihazlarını kullanın**
 - SKIL bataryası: BR1*31****
 - SKIL şarj cihazı: CR1*31****
- Hasarlı bataryaları kullanmayın, hemen yenileyin
- Bataryayı sökmeyin
- Aleti/bataryayı yağmur altında bırakmayın
- İzin verilen ortam sıcaklığı (aleti/şarj cihazını/batarya):
 - şarjda 4...40°C
 - işletmede -20...+50°C
 - depolamada -20...+50°C

ALET/BATARYA ÜZERİNDE BULUNAN İŞARETLERİN AÇIKLAMASI

- ③ Kullanmadan önce kılavuzu okuyun
- ④ Piller ateşe maruz kaldığında patlar, bu yüzden herhangi bir nedenle pili yakmayın
- ⑤ Aleti, şarj cihazını ve bataryayı daima 0°- 50° arasındaki oda sıcaklığında saklayın
- ⑥ Elektrikli aletlerini ve pilleri evdeki çöp kutusuna atmayın
- ⑦ İzolasyon sınıfı III

KULLANIM

- Bataryanın şarjı
! şarj cihazı ile birlikte verilen güvenlik uyarıları ve talimatlarını okuyun
- Bataryanın çıkarılması/takılması ②

- Batarya şarj süre göstergesi ⑧
 - mevcut batarya seviyesini göstermek için batarya seviyesi gösterge düğmesine D basın.
- Aletin çalıştırılması ⑨
 - ışığı yüksek parlaklık modunda yakmak için düğmeye Abir kez basın
 - düşük parlaklık modunu seçmek için düğmeye Atekrar basın
 - ışığı kapatmak için düğmeye A tekrar basın
- Lamba başlığını ⑩ ayarlama
 - lamba başlığı B kendi etrafında 120 derece döner
 - başlığı elinizle dilediğiniz konuma getirin**! başlığı 120 dereceden fazla döndürmeye çalışmayın**
- Pil koruma
 - Şu durumlarda aleti olarak kapatır veya aletin çalıştırılmasını önler, iken
 - batarya sıcaklığı uygun çalışma sıcaklık aralığı olan -20 ila +50°C içinde değil
 - lityum-iyon pil bitmeye yakınken (aşırı boşalmaya karşı koruma sağlamak için)**! alet otomatik olarak kapandıktan sonra açma/kapama düğmesine basmayın; pil hasar görebilir**
- Aletin tutulması ve kullanılması ⑪
! aleti daima gri renkli bölge(ler) den tutun

BAKIM / SERVİS

- Bu alet profesyonel kullanıma yönelik değildir
- Bu aletin ışık kaynağı değiştirilemez (LED ışığın kullanım süresi sona ererse alet atılmalıdır)
- Aleti her zaman temiz tutun
! temizlemeden önce aletten bataryayı çıkarın
- Dikkatli biçimde yürütülen üretim ve test yöntemlerine rağmen alet arıza yapacak olursa, onarım SKIL elektrikli aletleri için yetkili bir serviste yapılmalıdır
 - aleti **ambalajıyla** birlikte satın alma belgenizi de ekleyerek satıcınıza veya en yakın SKIL servisine ulaştırın (adresler ve aletin servis şemaları www.skil.com adresinde listelenmiştir)

- Aşırı yüklenme ve yanlış kullanımın aleti garanti kapsamından çıkaracağını unutmayın (SKIL garanti koşulları için www.skil.com adresine bakın veya satıcınıza başvurun)

ÇEVRE

- **Elektrikli aletlerini, piller, aksesuarları ve ambalajları evdeki çöp kutusuna atmayın** (sadece AB ülkeleri için)
 - kullanılmış elektrikli aletleri, elektrik ve elektronik eski cihazlar hakkındaki 2012/19/EC Avrupa yönergelerine göre ve bu yönergeler ulusal hukuk kurallarına göre uyarlanarak, ayrı olarak toplanmalı ve çevre şartlarına uygun bir şekilde tekrar değerlendirilmeye gönderilmelidir
 - sembol ⑥ size bunu anımsatmalıdır
- ! **bataryayı tasfiye etmeden önce, kaçak akımları önlemek üzere batarya uçlarını ağır bir bantla sarın**

PL

Akumulatorowa lampa LED 3155

WSTĘP

- Lampa robocza jest przeznaczona do użytku w suchych wnętrzach
- Narzędzie nie jest przeznaczone do zastosowań profesjonalnych
- Proszę dokładnie przeczytać niniejszą instrukcję przed rozpoczęciem eksploatacji i zachować ją na przyszłość ③

DANE TECHNICZNE ①

Wymiary (długość x szerokość x wysokość): 110 x 63 x 180 mm

ELEMENTY NARZĘDZIA ②

- A Włącznik/wyłącznik
- B Oprawa lampy
- C Wskaźnik poziomu naładowania akumulatora

BEZPIECZEŃSTWO

OGÓLNE

- **Lampę należy chronić przed uszkodzeniem**
- **Nie kierować strumienia światła na osoby lub zwierzęta i nie wpatrywać się w strumień światła (nawet z większej odległości)**
- **Nie zakrywać oprawy lampy, gdy świeci (oprawa lampy nagrzewa się podczas świecenia i może być przyczyną oparzeń, gdy zostanie nagromadzone ciepło)**

AKUMULATORY

- **Dostarczany akumulator jest częściowo naładowany** (aby zapewnić pełne naładowanie akumulatora, przed użyciem elektronarzędzia po raz pierwszy akumulator należy całkowicie naładować ładowarką)
- **Do narzędzia należy stosować wyłącznie poniższe akumulatory i ładowarki**
 - Akumulator SKIL: BR1*31****
 - Ładowarka SKIL: CR1*31****
- Uszkodzony akumulator natychmiast wymienić i nie używać do pracy
- Nie rozbierać akumulatora
- Elektronarzędzia/akumulatora nie należy narażać na działanie opadów atmosferycznych
- Dopuszczalna temperatura otoczenia (narzędzie/ładowarka/akumulator):
 - podczas ładowania 4...40°C
 - podczas pracy -20...+50°C
 - podczas przechowywania -20...+50°C

OBJAŚNIENIE SYMBOLI NA NARZĘDZIU/AKUMULATORZE

- ③ Przed użyciem przeczytaj instrukcję obsługi
- ④ Akumulatory w kontakcie z ogniem mogą eksplodować, więc nie wolno ich pod żadnym pozorem spalać
- ⑤ Narzędzie/ładowarka/akumulator powinny być zawsze przechowywane w pomieszczeniu o temperaturze poniżej 50°C
- ⑥ Nie wyrzucaj elektronarzędzi i baterie wraz z odpadami z gospodarstwa domowego
- ⑦ Klasa izolacji III

UŻYTKOWANIE

- Ładowanie akumulatora
! przeczytać wszystkie ostrzeżenia dotyczące bezpieczeństwa oraz instrukcje dostarczone z ładowarką
- Usuwanie/montaż baterii ②
- Wskaźnik akumulatora ⑧
 - nacisnąć przycisk wskaźnika poziomu naładowania akumulatora D w celu wyświetlenia aktualnego poziomu naładowania.
- Obsługa narzędzia ⑨
 - nacisnąć przełącznik A jeden raz, aby włączyć lampę w trybie wysokiej jasności
 - nacisnąć przełącznik A ponownie, aby wybrać tryb niskiej jasności
 - nacisnąć przełącznik A ponownie, aby wyłączyć lampę
- Regulacja głowicy lampy ⑩
 - głowica lampy B obraca się o kąt 120 stopni
 - ręcznie ustawić głowicę w żądanej pozycji**! nie obracać głowicy o kąt większy niż 120 stopni**
- System ochrony baterii
Wyłącza narzędzie lub zabezpiecza narzędzie przed włączeniem, gdy
 - temperatura akumulatora wykracza poza dozwolony zakres temperatury roboczej od -20 do +50°C
 - bateria litowo-jonowa jest bliska stanu całkowitego rozładowania (w celu ochrony przed zbytnim rozładowaniem)**! po automatycznym wyłączeniu narzędzia nie naciskaj przycisku "on/off", ponieważ może to spowodować uszkodzenie akumulatora**
- Utrzymywanie i prowadzenie narzędzia ⑪
! trzymać narzędzie za uchwyt(y) ograniczony(-e) szarym kolorem

KONSERWACJA / SERWIS

- Narzędzie nie jest przeznaczone do zastosowań profesjonalnych

- Źródło światła narzędzia jest niewymienialne (jeśli źródło LED osiągnie koniec żywotności, narzędzie należy wyrzucić)
- Należy zawsze utrzymywać narzędzie w czystości
! przed rozpoczęciem czyszczenia wyjąć akumulator z narzędzia
- Jeśli narzędzie, mimo dokładnej i wszechstronnej kontroli produkcyjnej ulegnie kiedykolwiek awarii, naprawę powinien przeprowadzić autoryzowany serwis elektronarzędzi firmy SKIL
 - odesłać **nierozebrany** narzędzie, wraz z dowodem zakupu, do dealera lub do najbliższego punktu usługowego SKIL (adresy oraz diagram serwisowy narzędzenia znajdują się na stronach www.skil.com)
- Prosimy pamiętać, że uszkodzenia spowodowane przeciążeniem lub niewłaściwym użytkowaniem narzędzia nie podlegają gwarancji (warunki gwarancji SKIL znajdują się na www.skil.com lub pytać swojego dealera)

ŚRODOWISKO

- **Nie wyrzucaj elektronarzędzi, baterie, akcesoriów i opakowania wraz z odpadami z gospodarstwa domowego (dotyczy tylko państw UE)**
 - zgodnie z Europejską Dyrektywą 2012/19/WE w sprawie zużytego sprzętu elektrotechnicznego i elektronicznego oraz dostosowaniem jej do prawa krajowego, zużyte elektronarzędzia należy posegregować i zutylizować w sposób przyjazny dla środowiska
 - w przypadku potrzeby pozbycia się narzędzia, akcesoriów i opakowania - symbol ⑥ przypomni Ci o tym
- ! przed oddaniem akumulatora do punktu odbioru surowców wtórnych zabezpieczyć taśmą jego styki w celu uniknięcia powstawania prądów pełzających**

Беспроводной светодиодный индикатор

3155

В состав эксплуатационных документов, предусмотренных изготовителем для продукции, могут входить настоящее руководство по эксплуатации, а также приложения. Информация о подтверждении соответствия содержится в приложении.

Срок службы изделия

Срок службы изделия составляет 7 лет. Не рекомендуется к эксплуатации по истечении 5 лет хранения с даты изготовления без предварительной проверки (дату изготовления см. на этикетке).

Перечень критических отказов и ошибочные действия персонала или пользователя

- не использовать с поврежденной рукояткой или поврежденным защитным кожухом
- не использовать при появлении дыма непосредственно из корпуса изделия
- не использовать с перебитым или оголенным электрическим кабелем
- не использовать на открытом пространстве во время дождя (в распыляемой воде)
- не включать при попадании воды в корпус
- не использовать при сильном искрении
- не использовать при появлении сильной вибрации

Критерии предельных состояний

- перетёрт или повреждён электрический кабель
- поврежден корпус изделия

Тип и периодичность технического обслуживания

Рекомендуется очистить инструмент от пыли после каждого использования.

Хранение

- необходимо хранить в сухом месте

- необходимо хранить вдали от источников повышенных температур и воздействия солнечных лучей
- при хранении необходимо избегать резкого перепада температур
- хранение без упаковки не допускается
- подробные требования к условиям хранения смотрите в ГОСТ 15150 (Условие 1)

Транспортировка

- категорически не допускается падение и любые механические воздействия на упаковку при транспортировке
- при разгрузке/погрузке не допускается использование любого вида техники, работающей по принципу зажима упаковки
- подробные требования к условиям транспортировки смотрите в ГОСТ 15150 (Условие 5)

ВНИМАНИЕ!

В случае возникновения перебоя в работе электроинструмента вследствие полного или частичного прекращения энергоснабжения или повреждения цепи управления энергоснабжением установите выключатель в положение Выкл., убедившись, что он не заблокирован (при его наличии) и отключите сетевую вилку от розетки или отсоедините съёмный аккумулятор (этим предотвращается неконтролируемый повторный запуск)

ВВЕДЕНИЕ

- Прожектор предназначен для освещения сухих закрытых помещений
- Данный инструмент не подходит для промышленного использования
- Перед использованием прибора внимательно ознакомьтесь с данной инструкцией и сохраните ее для последующего использования

ТЕХНИЧЕСКИЕ ДАННЫЕ ①

Размеры (длина x ширина x высота):
110 x 63 x 180 мм

СТРАНА ИЗГОТОВЛЕНИЯ

Сделано в Китае

ДЕТАЛИ ИНСТРУМЕНТА ②

- A Выключатель вкл/выкл
- B Прожектор
- C Индикатор уровня заряда

БЕЗОПАСНОСТЬ

ОБЩЕЕ

- Обращайтесь с прожектором осторожно
- Не направляйте луч света на людей или животных, не смотрите на луч света в течение длительного времени (даже на расстоянии)
- При работе с прожектором не снимайте его подставки (во время эксплуатации прожектор нагревается и, в результате накопления, тепла может вызвать ожоги)

АККУМУЛЯТОРЫ

- Прилагаемый аккумулятор частично заряжен (чтобы воспользоваться полной емкостью аккумулятора, полностью зарядите аккумулятор в зарядном устройстве перед первым использованием электроинструмента)
- При эксплуатации инструмента следует пользоваться только следующими аккумуляторами и зарядными устройствами
 - Аккумулятор SKIL: BR1*31****
 - Зарядное устройство SKIL: CR1*31****
- Запрещается использовать поврежденный аккумулятор; немедленно замените его
- Запрещается разбирать аккумулятор
- Не оставляйте инструмент / аккумулятор под дождем

- Допустимая температура окружающей среды (инструмент/зарядное устройство/аккумулятор):
 - при зарядке 4...40°C
 - при эксплуатации -20...+50°C
 - при хранении -20...+50°C

ПОЯСНЕНИЯ К УСЛОВНЫМ ОБОЗНАЧЕНИЯМ НА ИНСТРУМЕНТЕ/АККУМУЛЯТОРНОЙ БАТАРЕЕ

- ③ Перед использованием ознакомьтесь с руководством по эксплуатации
- ④ При попадании в огонь батареи взрываются, поэтому ни в коем случае не сжигайте батареи
- ⑤ В зоне хранения инструмента, зарядного устройства и аккумулятора температура не должна подниматься выше 50°C
- ⑥ Не выкидывайте электроинструмент и батареи вместе с бытовым мусором
- ⑦ Класс изоляции III

ИСПОЛЬЗОВАНИЕ

- Зарядка аккумулятора
 - ! ознакомьтесь с прилагаемыми к зарядному устройству правилами техники безопасности
- Извлечение / установка аккумулятора ②
- Индикатор уровня заряда ⑧
 - чтобы узнать текущий уровень заряда аккумулятора, нажмите на кнопку индикатора уровня заряда D.
- Использование инструмента ⑨
 - нажмите переключатель A один раз, чтобы включить светодиод в режиме высокой яркости
 - нажмите переключатель A еще раз, чтобы перейти в режим низкой яркости
 - нажмите переключатель A еще раз, чтобы выключить светодиод
- Регулировка головки лампы ⑩
 - головка лампы B поворачивается на 120 градусов
 - вручную поверните головку в желаемое положение

! не применяйте усилие, чтобы повернуть головку за пределы диапазона 120 градусов

- Защита аккумулятора
Выключает инструмент или предохраняет инструмент от включения, если
 - температура батареи вне пределов допустимой рабочей температуры от -20°C до $+50^{\circ}\text{C}$
 - литиево-ионный аккумулятор практически разряжен (для предотвращения глубокой разрядки)

! в случае автоматического выключения инструмента не пытайтесь включить его снова, поскольку при этом может быть повреждена батарея

- Удерживание и направление инструмента ⑪

! держите инструмент за места правильного хвата, которые обозначены серым цветом

ТЕХОБСЛУЖИВАНИЕ / СЕРВИС

- Данный инструмент не подходит для промышленного использования
- Источники света этого инструмента невозможно заменить (если светодиодная лампа достигает окончания срока эксплуатации, инструмент необходимо утилизировать)
- Всегда содержите инструмент в чистоте
! перед чистой следует извлечь из инструмента аккумулятор
- Если инструмент, несмотря на тщательные методы изготовления и испытания, выйдет из строя, то ремонт следует производить силами авторизованной сервисной мастерской для электроинструментов фирмы SKIL
 - отправьте **неразобранный** инструмент со свидетельством покупки Вашему дилеру или в ближайшую станцию обслуживания фирмы SKIL (адреса и схема обслуживания инструмента приведены в вебсайте www.skil.com)

- Примите к сведению, что повреждения вследствие перегрузки или ненадлежащего обращения с инструментом не будут включены в гарантию (условия гарантии SKIL см. на сайте www.skil.com или узнайте у дилера в Вашем регионе)

ОХРАНА ОКРУЖАЮЩЕЙ СРЕДЫ

- **Не выкидывайте электроинструмент, батареи, принадлежности и упаковку вместе с бытовым мусором** (только для стран ЕС)
 - во исполнение европейской директивы 2012/19/ЕС об утилизации отслужившего свой срок электрического и электронного оборудования и в соответствии с действующим законодательством, утилизация электроинструментов производится отдельно от других отходов на предприятиях, соответствующих условиям экологической безопасности
 - значок ⑥ напомним Вам об этом, когда появится необходимость сдать электроинструмент на утилизацию
- ! перед тем как выбросить аккумуляторы или направить их на утилизацию, изолируйте клеммы аккумуляторов прочной изоляционной лентой для исключения короткого замыкания**

UA

**Бездротовий
світлодіодний ліхтар**

3155

ВСТУП

- Прожектор призначений для освітлювання сухих закритих приміщень
- Цей інструмент не придатний для промислового використання

- Перед використанням приладу уважно прочитайте дану інструкцію з експлуатації й збережіть її для подальшого використання ③

ТЕХНІЧНІ ДАНІ ①

Розміри (довжина x ширина x висота):
110 x 63 x 180 мм

ЕЛЕМЕНТИ ІНСТРУМЕНТА ②

- A** Вимикач живлення
- B** Прожектор
- C** Індикатор рівня заряду батареї

БЕЗПЕКА

ЗАГАЛЬНЕ

- **Дотримуйтесь техніки безпеки під час експлуатації прожектора.**
- **Не спрямовуйте промінь світла на людей або тварин, не дивіться на промінь світла протягом тривалого часу (навіть на відстані)**
- **Під час роботи з прожектором не знімайте його з підставки (під час експлуатації прожектор нагрівається та в результаті накопичення тепла може спричинити опіки)**

АКУМУЛЯТОР

- **Акумулятор, який постачається в комплекті, є частково зарядженим** (повністю зарядіть акумулятор в зарядному пристрої перед першим використанням свого електроінструменту, щоб забезпечити повну потужність акумулятора)
- **Використовуйте з інструментом тільки такі акумулятори і зарядні пристрої**
 - Акумулятор SKIL: BR1*31****
 - Зарядний пристрій SKIL: CR1*31****
- Не використовуйте пошкоджений акумулятор; негайно від'єднайте його від інструмента
- Не розбирайте акумулятор

- Виключіть можливість потрапляння дощу на інструмент або акумулятор
- Дозволена температура довкілля (інструмент/зарядний пристрій/акумулятор):
 - під час зарядження 4...40°C
 - під час роботи -20...+50°C
 - під час зберігання -20...+50°C

ПОЯСНЕННЯ ДО УМОВНИХ ПОЗНАЧЕНЬ НА ІНСТРУМЕНТІ/АКУМУЛЯТОРІ

- ③ Перед використанням прочитайте інструкцію із застосування
- ④ При влученні у вогонь батареї вибухають, тому в жодному разі не спалюйте батареї
- ⑤ Зберігайте інструмент/зарядний пристрій/ акумулятор при температурі не більшій 50°C
- ⑥ Не викидайте електроінструмент та батареї разом зі звичайним сміттям
- ⑦ Клас ізоляції III

ВИКОРИСТАННЯ

- Заряджання акумулятора
! ознайомтеся з попередженнями і вказівками з техніки безпеки, які надаються з зарядним пристроєм
 - Видалення/встановлення батареї ②
 - Індикатор рівня заряду батареї ⑧
 - натисніть кнопку індикатора рівня заряду акумулятора D, щоб побачити поточний рівень заряду.
 - Використання інструменту ⑨
 - натисніть перемикач A один раз, щоб включити світло в режимі високої яскравості
 - натисніть перемикач A ще раз, щоб вибрати режим низької яскравості
 - натисніть перемикач A ще раз, щоб вимкнути світло
 - Регулювання головки лампи ⑩
 - головка лампи B повертається на 120 градусів
 - вручну поверніть головку в будь-яке положення
- ! не повертайте головку силою більше, ніж на 120 градусів**

- Захист акумулятора
Вимикає інструмент або захищає інструмент від вмикання, якщо
 - температура батареї знаходиться поза межами діапазону робочих температур від -20 до +50°C
 - літєво-іонний акумулятор практично розряджений (для попередження глибокого розрядження)
- ! **не продовжуйте роботу та не натискайте вмикач після автоматичного вимкнення інструмента; такими діями можна пошкодити батарею**
- Утримування і робота інструментом ¹¹
! **тримайте пристрій за частини для захвату сірого кольору**

ДОГЛЯД/ОБСЛУГОВУВАННЯ

- Цей інструмент не придатний для промислового використання
- Джерело світла цього пристрою не підлягає заміні (якщо строк служби світлодіодної лампи добіг кінця, пристрій необхідно утилізувати)
- Завжди тримайте пристрій в чистоті
! **виймайте акумулятор з інструмента перед очищенням**
- Якщо незважаючи на ретельну технологію виготовлення і перевірки інструмент все-таки вийде з ладу, його ремонт дозволяється виконувати лише в авторизованій сервісній майстерні для електроприладів SKIL
 - надішліть **нерозібраний** інструмент разом з доказом купівлі до Вашого дилера або до найближчого центру обслуговування SKIL (адреси, а також діаграма обслуговування пристрою, подаються на сайті www.skil.com)
- Візьміть до відома, що ушкодження внаслідок перевантаження або неналежного поводження з інструментом не будуть включені в гарантію (умови гарантії SKIL див. на сайті www.skil.com або довідайтеся в дилера у Вашому регіоні)

ОХОРОНА НАВКОЛИШНЬОЇ СЕРЕДИ

- **Не викидайте електроінструмент, батареї, належності та упаковку разом зі звичайним сміттям** (тільки для країн ЄС)
 - відповідно до європейської директиви 2012/19/ЄС щодо утилізації старих електричних та електронних приладів, в залежності з місцевим законодавством, електроінструмент, який перебував в експлуатації повинен бути утилізований окремо, безпечним для навколишнього середовища шляхом
 - малюнок ⁶ нагадає вам про це
- ! **перед тим, як позбутись акумулятора: заклейте грубою клейкою стрічкою клеми, щоб запобігти короткому замиканню**



Επαναφορτιζόμενος 3155
φακός LED

ΕΙΣΑΓΩΓΗ

- Ο φακός εργασίας προορίζεται για το φωτισμό στεγνών και εσωτερικών χώρων
- Αυτό το εργαλείο δεν προορίζεται για επαγγελματική χρήση
- Διαβάστε προσεκτικά τις οδηγίες πριν από τη χρήση και φυλάξτε τις για μελλοντική αναφορά ³

ΤΕΧΝΙΚΑ ΧΑΡΑΚΤΗΡΙΣΤΙΚΑ ¹

Διαστάσεις (μήκος x πλάτος x ύψος):
110 x 63 x 180 mm

ΜΕΡΗ ΤΟΥ ΕΡΓΑΛΕΙΟΥ ²

- A Διακόπτης εκκίνησης/στάσης
- B Κεφαλή φωτισμού
- C Ένδειξη κατάστασης μπαταρίας

ΑΣΦΑΛΕΙΑ

ΓΕΝΙΚΑ

- Χειριστείτε το φακό εργασίας με προσοχή
- Μην κατευθύνετε τη δέσμη φωτός απευθείας σε άλλα άτομα ή ζώα και μην κοιτάζετε για πολλή ώρα τη δέσμη φωτός, έστω και αν βρίσκεστε σε απόσταση
- Μην καλύπτετε την κεφαλή φωτισμού όταν χρησιμοποιείτε το φακό εργασίας (η κεφαλή φωτισμού ζεσταίνεται κατά τη λειτουργία και μπορεί να προκαλέσει εγκαύματα εάν ζεσταθεί υπερβολικά)

ΜΠΑΤΑΡΙΕΣ

- Η παρεχόμενη μπαταρία είναι μερικώς φορτισμένη (για να εξασφαλιστεί ότι η μπαταρία αποκτά τη μέγιστη χαμηλότερη, να φορτίζετε τελειώς τη μπαταρία με τον φορτιστή της πριν από τη χρήση του ηλεκτρικού εργαλείου σας για πρώτη φορά)
- Να χρησιμοποιείτε μόνο τις μπαταρίες και τους φορτιστές που παραδίδονται με το εργαλείο
 - Μπαταρία SKIL: BR1*31****
 - Φορτιστής SKIL: CR1*31****
- Μην χρησιμοποιείτε την μπαταρία όταν έχει βλάβη - πρέπει να τη αλλάζετε αμέσως
- Μην συναρμολογείτε τη μπαταρία
- Μην εκθέτετε το εργαλείο/την μπαταρία στη βροχή
- Επιτρεπτή θερμοκρασία περιβάλλοντος (εργαλείο/φορτιστή/ μπαταρία):
 - κατά τη φόρτιση 4...40°C
 - κατά τη λειτουργία -20...+50°C
 - κατά την αποθήκευση -20...+50°C

ΕΠΕΞΗΓΗΣΗ ΤΩΝ ΣΥΜΒΟΛΩΝ ΣΤΟ ΕΡΓΑΛΕΙΟ/ΜΠΑΤΑΡΙΑ

- ③ Διαβάστε το εγχειρίδιο οδηγιών πριν από τη χρήση
- ④ Οι μπαταρίες θα εκραγούν εάν γίνει απόρριψή τους σε φωτιά, γι' αυτό μην καίτε τις μπαταρίες για οποιοδήποτε λόγο
- ⑤ Να αποθηκευετε το εργαλείο/τον φορτιστή/την μπαταρία σε μέρη όπου η θερμοκρασία δεν θα ξεπεράσει τους 50°C

- ⑥ Μην πετάτε τα ηλεκτρικά εργαλεία και μπαταρίες στον κάδο οικιακών απορριμμάτων
- ⑦ Κλάση μόνωσης III

ΧΡΗΣΗ

- Φόρτιση της μπαταρίας
! διαβάστε τις προειδοποιήσεις ασφαλείας και τις οδηγίες που παρέχονται με το φορτιστή
- Αφαίρεση/εγκατάσταση της μπαταρίας ②
- Ένδειξη κατάστασης μπαταρίας ⑧
 - πιέστε το κουμπί του ενδεικτικού κατάστασης μπαταρίας D για να εμφανίσετε την τρέχουσα κατάσταση της μπαταρίας.
- Χειρισμός του εργαλείου ⑨
 - πιέστε το διακόπτη A μία φορά για να ενεργοποιήσετε το φακό σε λειτουργία υψηλής φωτεινότητας
 - πιέστε ξανά το διακόπτη A για να επιλέξετε λειτουργία χαμηλής φωτεινότητας
 - πιέστε ξανά το διακόπτη A για να σβήσετε το φακό
- Ρύθμιση της κεφαλής του φακού ⑩
 - η κεφαλή του φακού B μπορεί να περιστραφεί κατά 120 μοίρες
 - μετακινήστε χειροκίνητα την κεφαλή σε οποιαδήποτε θέση**! μην προσπαθήσετε να στρέψετε με το ζόρι την κεφαλή πέρα από τις 120 μοίρες**
- Προστασία της μπαταρίας
Απενεργοποιεί το εργαλείο ή εμποδίζει την ενεργοποίησή του εργαλείου, όταν
 - η θερμοκρασία της μπαταρίας δεν βρίσκεται εντός του επιτρεπόμενου εύρους θερμοκρασίας λειτουργίας (-20 έως +50°C)
 - η μπαταρία λιθίου έχει σχεδόν αδειάσει (για την προστασία της έναντι βαθείας εκφόρτισης)**! μην συνεχίσετε να πατάτε το διακόπτη ενεργοποίησης/ απενεργοποίησης μετά την αυτόματη απενεργοποίηση του εργαλείου - μπορεί να προκληθεί βλάβη στη μπαταρία**
- Πώς να κρατάτε και να οδηγείτε το εργαλείο ⑪
! να κρατάτε το εργαλείο από τη/- τις λαβή/-ές με γκρι χρώμα

ΣΥΝΤΗΡΗΣΗ / ΣΕΡΒΙΣ

- Αυτό το εργαλείο δεν προορίζεται για επαγγελματική χρήση
- Η φωτεινή πηγή αυτής της συσκευής δεν αντικαθίσταται (εάν η λυχνία LED φτάσει στο τέλος της ωφέλιμης διάρκειας ζωής της, το εργαλείο θα πρέπει να πεταχτεί)
- Πάντα να διατηρείτε καθαρό το εργαλείο
- ! **αφαιρέστε την μπαταρία από το εργαλείο πριν από τον καθαρισμό**
- Αν παρ' όλες τις επιμελημένες μεθόδους κατασκευής κι ελέγχου το εργαλείο σταματήσει κάποτε να λειτουργεί, τότε η επισκευή του πρέπει να ανατεθεί σ' ένα εξουσιοδοτημένο συνεργείο για ηλεκτρικά εργαλεία της SKIL
 - στείλτε το εργαλείο **χωρίς να το αποσυναρμολογήσετε** μαζί με την απόδειξη αγοράς στο κατάστημα από το οποίο το αγοράσατε ή στον πλησιέστερο σταθμό τεχνικής εξυπηρέτησης της SKIL (θα βρείτε τις διευθύνσεις και το διάγραμμα συντήρησης του εργαλείου στην ιστοσελίδα www.skil.com)
- Να γνωρίζετε ότι βλάβες που προκαλούνται λόγω υπερφόρτωσης ή ακατάλληλου χειρισμού του εργαλείου, δεν καλύπτονται από την εγγύηση (για τους όρους της εγγύησης της SKIL επισκεφτείτε τη διεύθυνση www.skil.com ή απευθυνθείτε στον πλησιέστερο αντιπρόσωπο)

ΠΕΡΙΒΑΛΛΟΝ

- **Μην πετάτε τα ηλεκτρικά εργαλεία, μπαταρίες, εξαρτήματα και συσκευασία στον κάδο οικιακών απορριμμάτων** (μόνο για τις χώρες της ΕΕ)
 - σύμφωνα με την ευρωπαϊκή οδηγία 2012/19/EK περί ηλεκτρικών και ηλεκτρονικών συσκευών και την ενσωμάτωσή της στο εθνικό δίκαιο, τα ηλεκτρικά εργαλεία πρέπει να συλλέγονται ξεχωριστά και να επιστρέφονται για ανακύκλωση με τρόπο φιλικό προς το περιβάλλον

- το σύμβολο ⑥ θα σας το θυμήσει αυτό όταν έλθει η ώρα να πετάξετε τις
- ! **προτού πετάξετε τις μπαταρίες καλύψτε τις επαφές τους με μονωτική ταινία για να αποφύγετε τυχόν βραχυκυκλώματα**

RO

Lampă LED cu
acumulator

3155

INTRODUCERE

- Proiectorul este destinat iluminării zonelor interioare uscate
- Această sculă nu este destinată utilizării profesionale
- Citiți cu atenție acest manual de instrucțiuni înainte de utilizare și păstrați-l pentru consultare ulterioară ③

DATE TEHNICE ①

Dimensiuni (lungime x lățime x înălțime):
110 x 63 x 180 mm

ELEMENTELE SCULEI ②

- A Întrerupător pornit/oprit
- B Cap de lampă
- C Indicator nivel încărcare acumulator

SIGURANȚA

GENERALITĂȚI

- Manevrați proiectorul cu grijă
- Nu îndreptați lumina către persoane sau animale și nu vă uitați la lumină (nici de la distanță)
- Nu acoperiți capul de lampă în timpul utilizării proiectorului (capul de lampă se încălzește în timpul utilizării și poate cauza arsuri dacă se acumulează căldură)

BATERIILOR

- Bateria furnizată este parțial încărcată (pentru a asigura o capacitate maximă a bateriei, încărcăți-o complet utilizând încărcătorul acesteia înainte de a

utiliza scula electrică pentru prima dată)

- **Utilizați numai următoarele baterii și încărcătoare cu această sculă**
 - Baterie SKIL: BR1*31****
 - Încărcător SKIL: CR1*31****
- Nu folosiți bateria dacă aceasta este avariata; ea trebuie înlocuită imediat
- Nu dezamblați bateria
- Nu expuneți scula/bateria la ploaie
- Temperatură ambiantă admisă (instrument/încărcător/acumulator):
 - în timpul încărcării 4...40°C
 - în timpul funcționării -20...+50°C
 - în timpul depozitării -20...+50°C

EXPLICAȚIA SIMBOLURILOR DE PE INSTRUMENT/BATERIE

- ③ Citiți manual de instrucțiuni înainte de utilizare
- ④ Bateriile vor exploda când sunt aruncate în foc, deci nu ardeți bateriile sub niciun motiv
- ⑤ Păstrați instrumentul/încărcătorul/bateria la temperaturi cuprinse între 50°C și 0°C
- ⑥ Nu aruncați sculele electrice și bateriile direct la pubelele de gunoi
- ⑦ Clasa de izolație III

UTILIZAREA

- Încărcarea bateriei
! citiți avertismentele de siguranță și instrucțiunile care au fost furnizate împreună cu încărcătorul
- Scoaterea/instalarea bateriilor ②
- Indicator nivel încărcare acumulator ⑧
 - apăsați butonul care indică nivelul de încărcare a acumulatorului D pentru a afișa nivelul de încărcare actual al bateriei.
- Utilizarea sculei ⑨
 - apăsați întrerupătorul Ao dată pentru a aprinde lampa în modul de luminozitate ridicată
 - apăsați întrerupătorul Adin nou pentru a selecta modul de luminozitate scăzută
 - apăsați întrerupătorul Adin nou pentru a stinge lampa
- Reglarea capului de lampă ⑩
 - capul de lampă Bse rotește la 120 de grade

- mutați manual capul în orice poziție
! nu forțați capul mai mult de 120 de grade

- Protecția bateriei
Oprește instrumentul sau previne pornirea a instrumentul, atunci când
 - temperatura bateriei nu se încadrează în intervalul de temperaturi de operare admisibile, cuprins între -20 și +50°C
 - bateria cu ioni de litium este aproape descărcată (pentru protecție împotriva descărcării complete)
- **! nu continuați să apăsați comutatorul pornit/oprit după oprirea automată a mașinii; în caz contrar, bateria poate fi deteriorată**
- Mănuirea și dirijarea sculei ⑪
! țineți întotdeauna instrumentul de zona (zonele) de prindere de culoare gri

ÎNTREȚINERE / SERVICE

- Această sculă nu este destinată utilizării profesionale
- Sursa de lumină a acestui instrument nu poate fi înlocuită (dacă este depășită durata de funcționare a ledului, instrumentul trebuie eliminat)
- Păstrați întotdeauna instrumentul curat
! scoateți bateria din scula electrică înainte de curățare
- Dacă în ciuda procedeelelor de fabricație și control riguroase scula are totuși o pană, repararea acesteia se va face numai la un atelier de asistență service autorizat pentru scule electrice SKIL
 - trimiteți scula **în totalitatea lui** cu bonul de cumpărare la distribuitorul sau la centrul de service SKIL cel mai apropiat (adrese și diagrame de service se găseasc la www.skil.com)
- Trebuie să fiți conștienți de faptul că deteriorarea datorată suprasarcinii sau utilizării incorecte a sculei vor fi excluse din garanție (pentru condițiile de garanție SKIL consultați www.skil.com sau întrebați distribuitorul)

MEDIUL

- **Nu aruncați sculele electrice, bateriile, аксесоариите или амбалажите директно в публичните контейнери за отпадък** (numai pentru țările din Comunitatea Europeană)
 - Directiva Europeană 2012/19/EC face referire la modul de aruncare a echipamentelor electrice și electronice și modul de aplicare a normelor în conformitate cu legislația națională; sculele electrice în momentul în care au atins un grad avansat de uzură și trebuie aruncate separat, ele trebuie colectate separat și reciclate într-un mod care respectă normele de protecție a mediului inconjurător
 - simbolul ⑥ vă va reaminti acest lucru
- ! Înainte de aruncare protejați terminalele bateriei cu lentă protectoare pentru a preveni scurtcircuitul**

BG

Акумулаторна светодиодна лампа **3155**

УВОД

- Това работно осветление е планирано за осветяване на сухи пространства на закрито
- Този инструмент не е предназначен за професионална употреба
- Прочетете внимателно това ръководство преди употреба и го запазете за справки в бъдеще ③

ТЕХНИЧЕСКИ ДАННИ ①

Размери (дължина x ширина x височина): 110 x 63 x 180 mm

ЕЛЕМЕНТИ НА ИНСТРУМЕНТА

②

- A** Прекъсвач за включване/изключване
- B** Глава на лампата
- C** Индикатор за капацитета на батерията

БЕЗОПАСНОСТ

ОБЩИ

- Работете с работното осветление внимателно
- **Не насочвайте светлинния лъч към хора или животни и не се взирайте в светлинния лъч (дори и от разстояние)**
- **Не откривайте главата на лампата, докато експлоатирате работното осветление (главата на лампата се нагрява по време на експлоатация и може да причини изгаряния, когато се акумулира нагряване)**

БАТЕРИИ

- **Идващата в комплекта батерия е частично заредена** (за да осигурите пълен капацитет на батерията, заредете напълно батерията в зарядното устройство за батерия, преди да използвате вашия електроинструмент за първи път)
- **Използвайте само следните батерии и зарядни устройства с този инструмент**
 - SKIL батерия: BR1*31****
 - SKIL зарядно устройство: CR1*31****
- Не използвайте неизправна батерия; незабавно я заменете
- Не разглобявайте батерията
- Не излагайте на дъжд инструмента/батерията
- Допустима околна температура (инструмент/зарядното устройство/батерия):
 - при зареждане 4...40°C
 - по време на работа -20...+50°C
 - при съхраняване -20...+50°C

ОБЯСНЕНИЕ НА СИМВОЛИТЕ ПО ИНСТРУМЕНТА/АКУМУЛАТОРНАТА БАТЕРИЯ

- ③ Преди употреба прочетете ръководството с указания
- ④ Хвърлен в огън, акумулаторът ще експлодира, така че не изгаряйте акумулатора по каквато и да е причина
- ⑤ Съхранявайте инструмента/зарядното устройство/батерията в помещения при температури, не по-високи от 50°C

- ⑥ Не изхвърляйте електроуредите и батерии заедно с битови отпадъци
- ⑦ Изолационен клас III

УПОТРЕБА

- Зареждане на акумулатора
! прочетете предупрежденията и инструкциите за безопасност, доставени със зарядното устройство
- Изваждане/поставяне на батерията ②
- Индикатор за капацитета на батерията ⑧
 - натиснете бутона за индикатор на нивото на заряд на батерията D за показване на текущото ниво на заряд на батерията.
- Работа с инструмента ⑨
 - натиснете превключвателя A веднъж, за да включите светлината в режим на висока яркост
 - натиснете превключвателя A отново, за да изберете режим на ниска яркост
 - натиснете превключвателя A отново, за да изключите светлината
- Регулиране на главата на лампата ⑩
 - главата на лампата B се върти по оста си на 120 градуса
 - ръчно преместете главата до каквато и да е позиция**! не насилвайте главата над 120 градуса**
- Защита на батерията
Изключва инструмента или не позволява включване на инструмента, когато
 - температурата на батерията е извън допустимия работен температурен диапазон от -20 до +50°C
 - литиево-йонната батерия е почти изтощена (за защита срещу дълбок разряд)**! след автоматичното изключване на инструмента не продължавайте да натискате спусъка, понеже може да се повреди акумулаторът**

- Държане и насочване на инструмента ⑪
! дръжте инструмента за оцветената в сиво зона за хващане

ПОДДРЪЖКА / СЕРВИС

- Този инструмент не е предназначен за професионална употреба
- Източникът на светлина на този инструмент не може да бъде заменен (ако светодиодната лампа достигне края на своя жизнен цикъл, инструментът трябва да бъде изхвърлен)
- Винаги дръжте инструмента чист
! извадете батерията от инструмента преди почистване
- Ако въпреки прецизното производство и внимателно изпитване възникне повреда, инструмента да се занесе за ремонт в оторизиран сервиз за електроинструменти на SKIL
 - занесете инструмента в **неразглобен вид** заедно с доказателство за покупката му в търговския обект, откъдето сте го закупили, или в най-близкия сервиз на SKIL (адресите, както и схемата за сервизно обслужване на електроинструмента, можете да намерите на адрес www.skil.com)
- Имайте предвид, че повреда поради претоварване или неправилно манипулиране с инструмента ще бъдат изключени от гаранцията (за условията на гаранцията от SKIL виж на интернет адрес: www.skil.com или попитайте вашия дилър)

ОПАЗВАНЕ НА ОКОЛНАТА СРЕДА

- **Не изхвърляйте електроуредите, батерии, приспособленията и опаковките заедно с битови отпадъци** (само за страни от ЕС)
 - съобразно Директивата на ЕС 2012/19/EG относно износени електрически и електронни

уреди и отразяването ѝ в националното законодателство износените електроуреди следва да се събират отделно и да се предават за рециклиране според изискванията за опазване на околната среда

- за това указва символът ⑥ тогава когато трябва да бъдат унищожени

! преди да изхвърлите батерията, защитете изходите ѝ с дебела лепенка, за да няма опасност от възникване на късо съединение

SK

Bezdrôtové LED svetlo 3155

ÚVOD

- Pracovné svetlo je určené na osvetlenie suchých interiérových priestorov
- Tento nástroj nie je vhodný pre profesionálne použitie
- Pred použitím si dôkladne prečítajte tento návod a uchovajte ho pre prípad potreby v budúcnosti ③

TECHNICKÉ ÚDAJE ①

Rozmery (dĺžka x šírka x výška): 110 x 63 x 180 mm

ČASTI NÁSTROJA ②

- A Vypínač zapnutie/vypnutie
- B Hlavica lampy
- C Indikátor nabitia akumulátora

BEZPEČNOSŤ

VŠEOBECNE

- S pracovným svetlom narábajte opatrne
- Nesmerujte lúč svetla na osoby alebo zvieratá a nepozerajte sa do svetelného lúča (ani z diaľky)
- Pri používaní pracovného svetla nezakrývajte hlavicu lampy (hlavica lampy sa počas prevádzky zahrieva a pri nahromadení tepla môže spôsobiť popáleniny)

BATÉRIÍ

- **Dodaná akumulátorová batéria je čiastočne nabitá** (na zaručenie úplnej kapacity batérie ju pred prvým používaním nástroja úplne nabite v nabíjačke)
- **S týmto nástrojom používajte len nasledujúce batérie a nabíjačky**
 - Batéria SKIL: BR1*31****
 - Nabíjačka SKIL: CR1*31****
- Nepoužívajte batériu, keď je poškodená; mala by sa okamžite vymeniť
- Batériu nerozoberajte
- Nástroj ani batériu nevystavujte dažďu
- Povolená teplota okolia (nástroj/nabíjačka/akumulátor):
 - pri nabíjaní 4...40°C
 - pri prevádzke -20...+50°C
 - pri skladovaní -20...+50°C

VYSVETLENIE SYMBOLOV UMIESTNENÝCH NA NÁSTROJI/ AKUMULÁTORE

- ③ Pred použitím si prečítajte návod na obsluhu
- ④ Batérie po vhození do ohňa vybuchnú a preto batériu zo žiadneho dôvodu do ohňa nevhadzujte
- ⑤ Nástroj, nabíjačku a batériu skladujte na miestach, kde teplota neprekročí 50°C
- ⑥ Nevyhadzujte elektrické náradie a batérie do komunálneho odpadu
- ⑦ Trieda izolácie III

POUŽITIE

- Nabíjanie batérie
! prečítajte si bezpečnostné výstrahy a pokyny dodané s nabíjačkou
- Vybratie/vloženie batérie ②
- Indikátor nabitia akumulátora ⑧
 - stlačením tlačidla indikátora úrovne nabitia batérie D zobrazíte aktuálnu úroveň nabitia batérie.
- Prevádzka nástroja ⑨
 - jedným stlačením prepínača A zapnete svetlo v režime vysokého jasu
 - opätovným stlačením prepínača A si vyberiete režim nízkeho jasu
 - ďalším stlačením prepínača A svetlo vypnete

- Nastavenie hlavice lampy ⑩
 - hlavica lampy B sa otáča o 120 stupňov
 - manuálne presuňte hlavicu do ľubovoľnej polohy
- ! **nesnažte sa hlavicu otočiť o viac ako 120 stupňov**
- Ochrana batérie

Nástroj vypne alebo zabraňuje zapnutiu nástroja, ak

 - teplota batérie nie je v prípustnom rozsahu prevádzkovej teploty od -20 do +50°C
 - lítium-iónová batéria je takmer úplne vybitá (na ochranu pred prílišným vybitím)
- ! **potom ako sa nástroj automaticky vypne, nestláčajte tlačidlo zapnúť/vypnúť, môže sa poškodiť batéria**
- Držanie a vedenie nástroja ⑪
 - ! **nástroj držte v oblasti sivého držadla(drždíel)**

ÚDRŽBA / SERVIS

- Tento nástroj nie je vhodný pre profesionálne použitie
- Svetelný zdroj tohto nástroja sa nedá vymeniť (ak LED svetlo dosiahne koniec životnosti, nástroj sa musí zlikvidovať)
- Vždy udržiajte nástroj čistý
 - ! **pred čistením vyberte akumulátor z nástroja**
- Ak by nástroj napriek starostlivej výrobe a kontrole predsa len prestal fungovať, treba dať opravu vykonať autorizovanej servisnej opravovni elektrického náradia SKIL
 - pošlite nástroj **bez rozmontovania** spolu s dôkazom o kúpe; vášmu dilerovi alebo do najbližšieho servisného strediska SKIL (zoznam adries servisných stredísk a servisný diagram nástroja sú uvedené na www.skil.com)
- Upozorňujeme, že poškodenie spôsobené preťažením alebo nesprávnym zaobchádzaním s nástrojom bude zo záruky vylúčené (záručné podmienky spoločnosti SKIL nájdete na stránke www.skil.com alebo si ich vyžiadajte u svojho predajcu)

ŽIVOTNÉ PROSTREDIE

- **Elektrické náradie, batérie, príslušenstvo a balenia nevyhadzujte do komunálneho odpadu** (len pre štáty EÚ)
 - podľa európskej smernice 2012/19/EG o nakladaní s použitými elektrickými a elektronickými zariadeniami a zodpovedajúcich ustanovení právnych predpisov jednotlivých krajín sa použité elektrické náradie musí zbierať oddelene od ostatného odpadu a podrobiť ekologicky šetrnej recyklácii
 - pripomenie vám to symbol ⑥, keď ju bude treba likvidovať
- ! **pred likvidáciou ochráňte vývody batérie hrubou páskou, aby ste zabránili skratu**

HR

Bežična svjetleća dioda 3155

UVOD

- Radna svjetiljka namijenjena je osvjetljavanju suhih unutrašnjih prostora
- Ovaj uređaj nije namijenjen profesionalnoj upotrebi
- Prije uporabe pažljivo pročitajte ovaj priručnik s uputama i spremite ga za kasniju uporabu ③

TEHNIČKI PODACI ①

Dimenzije (dužina x širina x visina): 110 x 63 x 180 mm

DIJELOVI ALATA ②

- A Prekidač za uključivanje/isključivanje
- B Glavni dio svjetiljke
- C Pokazivač stanja napunjenosti baterije

SIGURNOST

OPĆENITO

- **Oprezno rukujte radnom svjetiljkom**
- **Ne usmjeravajte svjetlosnu zraku u osobe ili životinje i ne gledajte u**

- svjetlosnu zraku (čak ni izdaleka)
- **Ne prekrivajte glavni dio svjetiljke kada je radna svjetiljka uključena (glavni dio svjetiljke zagrijava se tijekom rada i može prouzročiti nastanak opekotina uslijed nakupljanja topline)**

AKU-BATERIJE

- **Isporučena je baterija djelomično napunjena** (da biste zajamčili potpuni kapacitet baterije, bateriju u potpunosti napunite punjačem prije prve uporabe električnog alata)
- **S ovim alatom rabite samo sljedeće baterije i punjače**
 - Baterija marke SKIL: BR1*31****
 - Punjač marke SKIL: CR1*31****
- Oštećenu bateriju ne koristiti dalje nego je odmah zamijeniti
- Ne rastavljajte bateriju
- Ne izlažite kiši alat/bateriju
- Dopuštena okolišna temperatura (uređaj/punjač/baterija):
 - kod punjenja 4...40°C
 - tijekom rada -20...+50°C
 - kod skladištenja -20...+50°C

POJAŠNJENJE SIMBOLA NA UREĐAJU/BATERIJI

- ③ Prije upotrebe pročitajte korisnički priručnik
- ④ U dodiru s vatrom baterije će eksplodirati, stoga ne spaljujte bateriju iz bilo kojih razloga
- ⑤ Uređaj/punjač/bateriju spremajte uvijek kod temperatura prostorije nižih od 50°C
- ⑥ Ne bacajte električne alate i baterij u kućni otpad
- ⑦ Klasa izolacije III

POSLUŽIVANJE

- Punjenje aku-baterije
 - ! **pročitajte sigurnosna upozorenja i upute isporučene s punjačem**
- Uklanjanje/ugradnja baterije ②
- Pokazivač stanja napunjenosti baterije ⑧
 - pritisnite gumb pokazivača razine napunjenosti baterije D radi prikaza aktualne razine napunjenosti baterije.
- Posluživanje uređaja ⑨
 - jednom pritisnite prekidač Ada biste upalili svjetlo u načinu velike svjetline

- ponovo pritisnite prekidač Ada biste odabrali način male svjetline
- ponovo pritisnite prekidač A da biste ugasil svjetlo
- Prilagođavanje glave lampe ⑩
 - glava lampe Bokreće se 120 stupnjeva
 - ručno pomaknite glavu u bilo koji položaj
 - ! **nemojte silom micati glavu više od 120 stupnjeva**
- Zaštita baterije
 - Isključuje alat ili sprječava uključivanje alat, kad
 - temperatura baterije nije u okvirima dopuštenog radnog raspona temperature od -20 do +50°C
 - litij-ionska baterija je gotovo prazna (kako bi se zaštitila od potpunog praznjenja)
 - ! **nemojte dalje pritiskati prekidač za uključivanje/isključivanje nakon što se alat automatski isključi; time možete oštetiti bateriju**
- Držanje i vođenje uređaja ⑪
 - ! **alat držite samo na sivo označenim područjima**

ODRŽAVANJE / SERVISIRANJE

- Ovaj uređaj nije namijenjen profesionalnoj upotrebi
- Izvor svjetlosti na ovom alatu ne može se zamijeniti (kada svjetleća dioda dosegne kraj svojeg radnog vijeka, alat se mora baciti)
- Alat uvijek treba biti čist
 - ! **bateriju uklonite iz alata prije čišćenja**
- Ako bi uređaj unatoč brižljivih postupaka izrade i ispitivanja ipak prestao raditi, popravak treba prepustiti ovlaštenom servisu za SKIL električne alate
 - uređaj treba **nerastavljeno** predati, zajedno s računom o kupnji u najbližu SKIL ugovornu servisnu radionicu (popise servisa, kao i oznake rezervnih dijelova uređaja možete naći na adresi www.skil.com)
- Imajte na umu kako jamstvo ne obuhvaća štete nastale zbog preopterećenja ili nepravilnog

rukovanja alatom (za uvjete iz SKIL jamstva, posjetite www.skil.com ili upitajte svog prodavača)

ZAŠTITA OKOLIŠA

- **Električne alate, baterij, pribor i ambalažu ne bacajte u kućni otpad** (samo za EU-države)
 - prema Europskoj direktivi 2012/19/EG o staroj električnoj i elektroničkoj opremi i njenoj primjeni u skladu sa nacionalnim zakonom, istrošeni električni alati moraju se sakupljati odvojeno i odvesti u posebne pogone za reciklažu
 - na to podsjeća simbol  kada se javi potreba za odlaganjem
- ! **prije nego što aku-bateriju zbrinete u otpad, zaštitite njene polove**

SRB

Bežično LED svetlo 3155

UPUTSTVO

- Radna svjetiljka je namenjena za osvetljavanje suhih zatvorenih prostora
- Ovaj alat nije namenjen za profesionalnu upotrebu
- Pažljivo pročitajte ovo uputstvo za upotrebu i sačuvajte ga za kasnije potrebe 

TEHNIČKI PODACI

Dimenzije (dužina x širina x visina): 110 x 63 x 180 mm

ELEMENTI ALATA

- A Prekidač za uključivanje/isključivanje
- B Glava svjetiljke
- C Indikator kapaciteta baterije

SIGURNOST

OPŠTA

- **Rukujte pažljivo radnom svjetiljkom**
- **Ne usmeravajte snop svetlosti u osobe ili životinje, nemojte da**





gledate direktno u snop svetlosti (ni sa udaljenosti)

- **Ne prekrivajte glavu svjetiljke tokom uporabe radne svjetiljke (glava svjetiljke se zagrejava tokom upotrebe i može da uzrokuje opekotine kada se akumulira toplota)**



BATERIJA

- **Baterija se isporučuje delimično napunjena** (da biste obezbedili pun kapacitet baterije, bateriju napunite do kraja u punjaču baterije pre prvog korišćenja električnog alata)
- **Koristite samo sledeće baterije i punjače sa ovim alatom**
 - SKIL baterija: BR1*31****
 - SKIL punjač: CR1*31****
- Nemojte koristiti oštećenu bateriju; odmah je treba zameniti
- Nemojte da rastavljate bateriju
- Nemojte izlagati alat/bateriju kiši
- Dozvoljena ambijentalna temperatura (alat/punjač/bateriju):
 - prilikom punjenja 4...40°C
 - prilikom režima rada -20...+50°C
 - prilikom skladištenja -20...+50°C

OBJAŠNJENJE SIMBOLA NA ALATU/ BATERIJA

-  Pročitajte uputstvo za korišćenje pre prve upotrebe
-  Baterije će eksplodirati ako se izlože vatri, zato nikada ne palite baterije
-  Odložite alat/punjač/bateriju na msetima gde temperatura neće preći 50°C
-  Ne odložite električne alate i baterije u kućne otpatke
-  Klasa izolacije III

UPUTSTVO ZA KORIŠĆENJE

- Punjenje baterije
 - ! **pročitajte bezbednosna upozorenja i uputstva priložene uz punjač**
- Uklanjanje/postavljanje baterije 
- Indikator kapaciteta baterije 
 - pritisnite dugme indikatora kapaciteta baterije D da bi se prikazao trenutni nivo baterije.
- Rukovanje alatom 
 - pritisnite prekidač A jednom da biste uključili svetlo u režimu visoke osvetljenosti

- pritisnite prekidač A ponovo da biste izabrali režim niske osvetljenosti
- pritisnite prekidač A ponovo da biste isključili svetlo
- Podesite glavu lampe ⑩
 - glava lampe B se rotira za 120 stepeni
 - ručno pomerite glavu u bilo koji položaj
- ! nemojte gurati glavu lampe dalje od 120 stepeni**
- Zaštita baterije
Isključuje alat ili sprečava uključivanje alata, kada
 - temperatura baterije nije u okviru dovoljenog opsega radne temperature od -20 do +50°C
 - je litijumsko-jonska baterija gotovo ispražnjena (radi zaštite od dubinskog praznjenja)
- ! prestanite da pritiskate prekidač za uključivanje/isključivanje nakon automatskog isključivanja alata jer možete oštetiti bateriju**
- Držanje i upravljanje alata ⑪
! držite alat za mesto(a) koje(a) su označena sivom bojom

ODRŽAVANJE / SERVIS

- Ovaj alat nije namenjen za profesionalnu upotrebu
- Svetlosni izvor ovog alata ne može da bude zamenjen (ako LED-svetlo dođe do kraja svog radnog veka, alat mora da bude odbačen)
- Uvek održavajte čistoću alata
! pre čišćenja uklonite bateriju iz alata
- Ako bi alat i pored brižljivog postupka izrade i kontrole nekada otkazao, popravku mora vršiti neki autorizovani servis za SKIL-električne alate
 - pošaljite **nerastavljeni** alat zajedno sa potvrdom o kupovini vašem nabavljaču ili najbližem SKIL servisu (adrese i oznake rezervnih delova možete naći na www.skil.com)
- Imajte na umu da u slučaju oštećenja nastalih usled preopterećenja ili nepravilnog rukovanja alatom garancija neće važiti (za SKIL garantne uslove posetite www.skil.com ili pitajte svog prodavca)

ZAŠTITA OKOLINE

- **Električne alate, baterije, pribora i ambalaže ne odlažite u kućne otpatke** (samo za EU-države)
 - prema Evropskoj direktivi 2012/19/EG o staroj električnoj i elektronskoj opremi i njoj upotrebi u skladu sa nacionalnim pravom, električni alati koji su istrošeni moraju biti sakupljeni odvojeno i dostavljeni pogonu za reciklažu
 - simbol ⑥ će vas podsetiti na to
- ! da bi se izbegli kratki spojevi je baterija zaštićena debljom trakom**

SL0

Brezžična svetilka LED 3155

UVOD

- Delovna luč je namenjena za osvetljavanje notranjih prostorov
- Orodje ni namenjeno profesionalni uporabi
- Pred uporabo pazorno preberite navodila za uporabu in jih shranite, da jih boste lahko uporabljali tudi v prihodnosti ③

TEHNIČNI PODATKI ①

Mere (dolžina x širina x višina): 110 x 63 x 180 mm

DELI ORODJA ②

- A** Stikalo vklopi/izklopi
- B** Glavni del luči
- C** Indikator stanja akumulatorja

VARNOST

SPLOŠNO

- **Z delovno lučjo ravnajte pazljivo**
- **Svetlobnega žarka ne usmerite proti ljudem ali živalim in ne glejte v svetlobni žarek (niti z razdalje)**
- **Luči ne pokrivajte, kadar deluje (glavni del luči se med delovanjem segreje in lahko povzroči ožganine, ko se toplota nakopiči)**

AKUMULATORJI

- **Priloženi akumulator je delno napolnjen** (če želite zagotoviti polno zmogljivost akumulatorja, ga pred prvo uporabo popolnoma napolnite s polnilnikom za akumulator)
- **S tem orodjem lahko uporabljate samo te akumulatorje in polnilnike**
 - Akumulator SKIL: BR1*31****
 - Polnilnik SKIL: CR1*31****
- Ne uporabljajte poškodovanega akumulatorja; takoj ga je potrebno zamenjati
- Akumulatorja ne razstavljajte
- Orodja/akumulatorja ne izpostavljajte dežju
- Dovoljena temperatura okolice (orodje/polnilec/akumulator):
 - pri polnjenju 4...40°C
 - pri delu -20...+50°C
 - pri skladiščenju -20...+50°C

POJASNILO OZNAK NA ORODJU/ BATERIJI

- ③ Pred uporabo preberite navodila za uporabo
- ④ Baterije lahko pri izpostavljanju odprtemu ognju eksplodirajo, zato jih nikoli ne sežigajte
- ⑤ Shranjujte orodje, polnilec in akumulator v prostoru, kjer temperatura ne bo presegla 50°C
- ⑥ Ne odstranjujte električnega orodja in baterije s hišnimi odpadki
- ⑦ Izolacijski razred III

UPORABA

- Polnjenje akumulatorja
! Preberite varnostna opozorila in navodila, priložena polnilniku
- Odstranitev/namestitvev akumulatorja ②
- Indikator stanja akumulatorja ⑧
 - Pritisnite gumb indikatorja stanja akumulatorja D, da prikažete trenutno stanje akumulatorja.
- Upravljanje orodja ⑨
 - pritisnite stikalo A enkrat za vklop svetilke v načinu močna svetloba
 - ponovno pritisnite stikalo A za nastavev načina šibka svetloba
 - ponovno pritisnite stikalo A za izklop svetilke

- Prilagoditev glave svetilke ⑩
 - glava svetilke Bse lahko zasuka za 120 °
 - z rokami premaknite glavo v kateri koli položaj
 - ! glave ne potiskajte preko 120 °**
- Zaščita akumulatorja
 - Izklopi orodje ali štiti orodje pred izklopom, kadar
 - temperatura baterije ni v dovoljenem temperaturnem območju od -20 do 50°C
 - litijev ionski akumulator je skoraj prazen (preprečite popolno izpraznitev)
 - ! po samodejnem izklopu ne pritiskajte stikala za vklop/izklop; baterija se lahko poškoduje**
- Držanje in vodenje orodja ⑪
 - ! med delom orodje vedno držite za sivo obarvano mesto prijema**

VZDRŽEVANJE/SERVISIRANJE

- Orodje ni namenjeno profesionalni uporabi
- Svetlobnih virov te naprave ni mogoče zamenjati (ko svetilka LED doseže svojo življenjsko dobo, morate napravo zavreči)
- Napravo ohranjajte čisto
 - ! pred čiščenjem odstranite akumulator iz orodja**
- Če bi kljub skrbnim postopkoma izdelave in preizkušanja prišlo do izpada delovanja orodja, naj popravilo opravi servisna delavnica, pooblaščen za popravila SKILevih električnih orodij
 - pošljite **nerazstavljeno** orodje skupaj s potrdilom o nakupu pri vašemu prodajalcu v najbližjo SKIL servisno delavnico (naslovi, kot tudi spisek rezervnih delov se nahaja na www.skil.com)
- Zavedajte se, da garancija ne vključuje poškodb zaradi preobremenitve orodja ali nepravilne rabe (glede SKILOvih garancijskih pogojev obiščite www.skil.com ali povprašajte prodajalca)

OKOLJE

- Elektrilise oodja, baterije, pribora in embalaže ne odstranijte s hišnimi odpadki (samo za države EU)
 - v skladu z Evropsko direktivo 2012/19/EG o odpadni električni in elektronski opremi in z njenim izvajanjem v nacionalni zakonodaji je treba električna orodja ob koncu njihove življenjske dobe ločeno zbirati in jih predati v postopek okolju prijaznega recikliranja
 - ko je potrebno odstranjevanje, naj vas o načinu spomni simbol ⑥
- ! **preden akumulator zavržete, prilepite kontakte z debelejšim izolirnim trakom, da preprečite kratek stik**

EST

Juhtmeta LED-tuli 3155

SISSEJUHATUS

- Töövalgusti on mõeldud kasutamiseks kuivades siseruumides
- Tööriist pole mõeldud professionaalseks kasutamiseks
- Enne seadme kasutamist lugege kasutusjuhend hoolikalt läbi ja hoidke see edaspidiseks alles ③

TEHNILISED ANDMED ①

Mõõtmed (pikkus x laius x kõrgus): 110 x 63 x 180 mm

SEADME OSAD ②

- A Töölüliti (sisse/välja)
- B Lamp
- C Aku laetuse astme indikaator

OHUTUS

ÜLDIST

- Käsitsege valgustit ettevaatlikult
- Ärge suunake valgusvihku inimestele ega loomadele ega vaadake otse sellesse (isegi mitte kaugelt)

- Ärge pange töötavale lambile midagi peale (lamp kuumeneb töötamisel ja võib kõrvetada)

AKUD

- **Kaasasolev aku on osaliselt laetud** (aku täisjõudluse tagamiseks laadige aku enne elektrilise tööriista esimest kasutamist akulaadijas korralikult täis)
- **Kasutage selle tööriista jaoks ainult järgmiseid akusid ja laadijaid**
 - SKILi aku: BR1*31****
 - SKILi laadija: CR1*31****
- Ärge kasutage kahjustatud akusid, vaid vahetage need kohe välja
- Ärge võtke akut lahti
- Ärge jätke tööriista/akut vihma kätte
- Ümbritseva keskkonna lubatud temperatuur (tööriista/laadijat/akut):
 - laadimisel 4...40°C
 - töötamisel -20...+50°C
 - säilitamisel -20...+50°C

TÖÖRIISTAL/AKUL OLEVATE SÜMBOLITE SELGITUS

- ③ Enne kasutamist tutvuge kasutusjuhendiga
- ④ Tulle visatud akud plahvatavad, seepärast ei tohi akut mingil põhjusel põletada
- ⑤ Hoidke tööriista/laadijat/akut toatemperatuuril vahemikus 0° kuni 50°C
- ⑥ Ärge visake kasutuskõlbmatuks muutunud elektrilisi tööriistu ja patareisid ära koos olmejäätmetega
- ⑦ Isolatsiooniklass III

KASUTAMINE

- Aku laadimine
! lugege laadijaga kaasasolevaid ohutushoiatusi ja juhiseid
- Aku eemaldamine/paigaldamine ②
- Aku laetuse astme näidik ⑧
 - vajutage aku täitetaseme nuppu D, et näha aku täitetaset antud hetkel.
- Seadme kasutamine ⑨
 - valguse sisselülitamiseks kõrges heledusrežiimis vajutage lüliti A
 - madala heledusrežiimi valimiseks vajutage uuesti lüliti A
 - valguse väljalülitamiseks vajutage uuesti lüliti A
- Lambipea ⑩ reguleerimine
 - lambipea B pöörlemisel on 120 kraadi

- liigutage lambipead käsitsi mis tahes suunas

! lambipead ei tohi jõuga üle 120 kraadise pöörlemistelje suruda

- Aku kaitse
Lülitab tööriista välja või takistab tööriista käivitamist, kui
 - aku temperatuur ei ole lubatud töötemperatuuri vahemiku -20 kuni +50°C piires
 - liitium-ioonaku on peaaegu tühi (et kaitsta ülemäärase tühjenemise eest)
- ! ärge vajutage enam lülitile (sisse/välja), kui tööriist on end automaatselt välja lülitanud, sest see võib akut kahjustada**
- Tööriista hoidmine ja juhtimine ⑪
! hoidke seadet halli värvi haardealas

HOOLDUS/TEENINDUS

- Tööriist pole mõeldud professionaalseks kasutamiseks
- Käesoleva seadme valgusallikat ei ole võimalik välja vahetada (juhuil kui LED-tule kasutusiga hakkab lõppema, siis ei saa seda edasi kasutada)
- Seade tuleb hoida alati puhtana
! enne puhastamist eemaldage tööriistast aku
- Tööriist on hoolikalt valmistatud ja testitud; kui tööriist sellest hoolimata rikki läheb, tuleb see lasta parandada SKILi elektriliste käsitööriistade volitatud remonditöökojas
 - toimetage **lahtimonteerimata** seade koos ostukviitungiga tarnijale või lähimasse SKILi lepingulisse töökotta (aadressid ja tööriista varuosade joonise leiade aadressil www.skil.com)
- Arvestage sellega, et garantii ei hõlma seadme ülekoormamisest või ebaõigest käsitlemisest tulenevaid kahjustusi (teavet SKILi garantiitingimuste kohta vaadake veebilehelt www.skil.com või küsige kohalikult müügiesindajalt)

KESKKOND

- **Ärge visake kasutuskõlbmatuks muutunud elektrilisi tööriistu, patareiseid, lisatarvikuid ja pakendeid ära koos olmejäätmetega** (üksnes EL liikmesriikidele)
 - vastavalt Euroopa Parlamendi ja nõukogu direktiivile 2012/19/EÜ elektri- ja elektroonikaseadmete jäätmete kohta ning direktiivi nõuete kohaldamisele liikmesriikides tuleb kasutuskõlbmatuks muutunud elektrilised tööriistad koguda eraldi ja keskkonnasäästlikult korduvkasutada või ringlusse võtta
 - seda meenutab Teile sümbol ⑥
- ! enne aku kahjutustamist katke selle otsad kaitseks tugeva teibiga, et vältida lühisahela teket**

LV

Zajā bezvadu LED lampiņa 3155

IEVADS

- Apgaismošanas ierīce ir paredzēta sausu iekštelpu izgaismošanai
- Šis darbarīks nav paredzēts profesionālai lietošanai
- Pirms lietošanas rūpīgi izlasiet šos norādījumus un saglabājiet to vēlākai uziņai ③

TEHNISKIE PARAMETRI ①

Izmēri (garums x platums x augstums):
110 x 63 x 180 mm

INSTRUMENTA ELEMENTI ②

- A** Ieslēgšanas/izslēgšanas slēdzis
- B** Apgaismošanas ierīces galva
- C** Akumulatora uzlādes pakāpes indikators

DROŠĪBA

VISPĀRĒJA INFORMĀCIJA

- Ievērojiet piesardzību apgaismošanas ierīces ekspluatācijas laikā
- Nevērsiet gaismas kūli uz cilvēkiem vai dzīvniekiem, kā arī neskatieties tieši tajā (pat no attāluma)
- Nenosedziet apgaismošanas ierīces galvu izgaismošanas laikā (apgaismošanas ierīces galva izgaismošanas laikā uzsilst un, siltumam uzkrājoties, var radīt aizdegšanos)

AKUMULATORI

- **Komplektā iekļautais akumulators ir daļēji uzlādēts** (lai nodrošinātu pilnu akumulatora jaudu, pirms elektroinstrumenta pirmās izmantošanas reizes uzlādējiet to pilnībā, izmantojot uzlādes ierīci)
- **Izmantojiet tikai instrumenta piegādes komplektā ietilpstošos akumulatorus un uzlādes ierīces**
 - SKIL akumulators: BR1*31****
 - SKIL uzlādes ierīce: CR1*31****
- Nelietojiet bojātu akumulatoru; tas nekavējoties jānomaina
- Neizjauciet akumulatoru
- Neatstājiet instrumentu/akumulatoru lietū
- Pieļaujamā apkārtējā gaisa temperatūra (instrumenta/lādētājs/akumulators):
 - uzlādes laikā 4...40°C
 - darba laikā -20...+50°C
 - uzglabāšanas laikā -20...+50°C

UZ INSTRUMENTA/AKUMULATORA ATTĒLOTO SIMBOLU SKAIDROJUMS

- ③ Pirms izstrādājuma lietošanas izlasiet tā lietošanas pamācību
- ④ Nekādā gadījumā neievietojiet akumulatoru ugunī, jo tas var izraisīt sprādzienu
- ⑤ Uzglabājiet instrumentu, uzlādes ierīci un akumulatoru vietā, kur temperatūra nepārsniedz 50°C
- ⑥ Neizmetiet elektroiekārtas un baterijas ar sadzīves materiālus atkritumu
- ⑦ III klases izolācija

DARBS

- Akumulatora uzlādēšana
! izlasiet uzlādes ierīces komplektā iekļautos drošas lietošanas noteikumus un norādījumus
- Akumulatora izņemšana/ievietošana ②
- Akumulatora uzlādes pakāpes indikators ⑧
 - lai uzzinātu akumulatora uzlādes līmeni, nospiediet akumulatora līmeņa rādītāja pogu D.
- Instrumenta darbināšana ⑨
 - nospiediet slēdzi Avienu reizi, lai ieslēgtu lampiņu liela spilgtuma režīmā
 - nospiediet slēdzi A vēlreiz, lai pārslēgtos uz zema spilgtuma režīmu
 - nospiediet slēdzi A vēlreiz, lai izslēgtu gaismu
- lampas galvas ⑩ regulēšana
 - lampas galva Bšarnīrs ir regulējams 120 grādu leņķī
 - manuāli pārvietojiet galvu jebkādā pozīcijā
- **! nespiediet galvu tālāk par 120 grādiem**
- Akumulatora aizsardzība
Izslēdz instrumentu vai novērs darbarīka ieslēgšanos, kad
 - akumulatora temperatūra ir ārpus pieļaujamās darba temperatūras diapazona no -20 līdz +50°C
 - litija jonu akumulators ir gandrīz tukšs (lai aizsargātu pret dziļo izlādi)
- **! pēc instrumenta automātiskas izslēgšanās nedrīkst spiest tā ieslēdzēju, jo tā var sabojāt akumulatoru**
- Instrumenta turēšana un vadīšana ⑪
! turiet ierīci ar pelēku krāsu iezīmētajā(s) satveršanas vietā(s)

APKALPOŠANA / APKOPE

- Šis darbarīks nav paredzēts profesionālai lietošanai
- Šīs ierīces gaismas avotu nevar nomainīt (ja LED lampas darbmūžs ir beidzies, ierīce ir jāutilizē)

Belaidis šviesos diodų 3155 šviestuvus

ĮVADAS

- Darbinis šviestuvus skirtas apšviesti sausose patalpose
- Šis įrankis neskirtas profesionaliam naudojimui
- Atidžiai perskaitykite šį vartotojo vadovą ir išsaugokite jį ateičiai ③

TECHNINIAI DUOMENYS ①

Matmenys (ilgis x plotis x aukštis): 110 x 63 x 180 mm

PRIETAISO ELEMENTAI ②

- A Įjungimo/išjungimo jungiklis
- B Šviestuvo korpusas
- C Akumuliatoriaus įkrovos indikatorius

SAUGA

BENDROJI DALIS

- **Atsargiai elkitės su darbinio šviestuvo**
- **Nenukreipkite šviestuvo spindulio į kitus asmenis ar gyvūnus ir nežiūrėkite į šviestuvą patys (net per atstumą)**
- **Naudodami darbinį šviestuvą, nelieskite jo korpuso (veikiančio šviestuvo korpusas įkaista, susikaupusi šiluma gali sukelti nudegimus)**

AKUMULIATORIAI

- **Priedama baterija yra iš dalies įkrauta** (norint užtikrinti baterijos galingumą, visiškai įkraukite bateriją įkroviklyje prieš pirmą kartą naudodami elektrinį įrankį)
- **Naudokite tik tokias kartu su šiuo prietaisu tiekiamas baterijas**
 - „SKIL“ baterija: BR1*31****
 - „SKIL“ įkroviklis: CR1*31****

- Uzturiet iešči tūru
- ! **pirms tūrišanas izņemiet no instrumenta akumulatoru**
- Ja, neraugoties uz augsto izgatavošanas kvalitāti un rūpīgo pēcražošanas pārbaudi, instruments tomēr sabojājas, tas jānogādā remontam firmas SKIL pilnvarotā elektroinstrumentu remonta darbnīcā
 - nogādājiēt instrumentu **neizjauktā veidā** kopā ar iegādes dokumentiem tuvākajā tirdzniecības vietā vai firmas SKIL pilnvarotā pēciegādes apkalpošanas un remonta iestādē (adreses un instrumenta apkalpošanas shēma ir sniegta interneta vietnē www.skil.com)
- Ievērojiet, ka garantijā neietilpst pārslodzes vai nepareizas instrumenta ekspluatācijas izraisītie bojājumi (SKIL garantijas noteikumus skatiet www.skil.com vai vērsieties pie izplatītāja)

APKĀRTĒJĀS VIDES AIZSARDZĪBA

- **Neizmetiet elektroiekārtas, baterijas, piederumus un iesaiņojuma materiālus sadzīves atkritumos** (tikai ES valstīm)
 - saskaņā ar Eiropas Savienības direktīvu 2012/19/ES par nolietotajām elektriskajām un elektroniskajām iekārtām un tās atspoguļojumiem nacionālajā likumdošanā, nolietotās elektroiekārtas ir jāsavāc, jāizjauc un jānogādā otrreizējai pārstrādei apkārtējai videi nekaitīgā veidā
 - īpašs simbols ⑥ atgādina par nepieciešamību izstrādājumus utilizēt videi nekaitīgā veidā
- ! **pirms akumulatora utilizācijas tā kontakti jāaplīmē ar izolācijas lenti, lai nepieļautu īssavienojuma rašanos starp tiem**

- Nenaudokite pažeistų akumuliatorių baterijų, jas būtina tuoj pat pakeisti
- Negalima išmontuoti baterijos
- Jokiū būdu nepalikite prietaiso / baterijų, kai lyja
- Leidžiamoji aplinkos temperatūra (prietaiso/kroviklio/akumuliatorių):
 - įkraunant 4...40°C
 - įrankiui veikiant -20...+50°C
 - sandėliuojant -20...+50°C

ANT PRIETAISO/BATERIJOS ESANČIŲ SIMBOLIŲ REIKŠMĖS

- ③ Prieš naudodami įrankį perskaitykite instrukcijų vadovą
- ④ Įmesti į ugnį akumulatoriai sprogsta, jų nedeginkite jokiais sumetimais
- ⑤ Patalpos, kurioje laikomas prietaisas, akumuliatorių kroviklis ar akumuliatorius, temperatūra neturi viršyti 50°C
- ⑥ Nemeskite elektrinių įrankių ir baterijos į buitinių atliekų konteinerius
- ⑦ III izoliacijos klasė

NAUDOJIMAS

- Akumuliatoriaus įkrovimas
! Skaitykite saugos įspėjimus ir instrukcijas, pateiktas kartu su įkrovikliu
- Baterijų išėmimas ir įdėjimas ②
- Akumuliatoriaus įkrovos indikatorius ⑧
 - paspauskite baterijos lygio indikatorius mygtuką D, kad būtų rodomas dabartinis baterijos įkrovos lygis.
- Prietaiso naudojimas ⑨
 - paspauskite jungiklį A vieną kartą, kad įjungtumėte šviestuvą didelio ryškumo režimu
 - paspauskite jungiklį A dar kartą, kad pasirinktumėte mažo ryškumo režimą
 - paspauskite jungiklį A dar kartą, kad išjungtumėte šviestuvą
- Lempos galvutės ⑩ reguliavimas
 - lempos galvutė B sukasi 120 laipsnių kampu

- rankiniu būdu pastumkite galvutę į bet kurią padėtį

! nesukite galvutės jėga daugiau kaip 120 laipsnių kampu

- Akumuliatoriaus apsauga
Įrankį išjungia arba neleidžia įjungti prietaiso, jeigu
 - akumuliatoriaus temperatūra nėra leistiname darbinės temperatūros diapazone (nuo -20 iki +50°C)
 - beveik išsekus ličio-jonų akumuliatoriui (saugant nuo neleistino iškrovimo)
- ! jei instrumentas išsijungė automatiškai, nelaikykite nuspaudę jo jungiklio, nes taip galima sugadinti akumuliatorių**
- Prietaiso laikymas ir valdymas ⑪
! laikykite prietaisą už pilkos spalvos suėmimo vietas (-ų)

PRIEŽIŪRA / SERVISAS

- Šis įrankis neskirtas profesionaliam naudojimui
- Šio prietaiso šviesos šaltinio pakeisti negalima (pasibaigus šviesos diodų šviestuvo tarnavimo laikui, prietaisą būtina išmesti)
- Prietaisas visada turi būti švarus
! prieš valant, išimkite bateriją iš įrankio
- Jeigu prietaisas, nepaisant gamykloje atliekamo kruopštaus gamybos ir kontrolės proceso, vis dėlto sugestų, jo remontas turi būti atliekamas įgaliotose SKIL elektrinių įrankių remonto dirbtuvėse
 - **neišardyta** prietaisą kartu su pirkimo čekiu siųskite tiekėjui arba į artimiausią SKIL firmos įgaliotą elektros prietaisų techninio aptarnavimo tarnybą (adresus bei atsarginių dalių brėžinius rasite www.skil.com)
- Nepamirškite, kad įrankio sugedus dėl perkrovos arba netinkamo naudojimo, garantija netaikoma (SKIL garantijos sąlygų ieškokite www.skil.com arba teiraukitės pardavėjo)

APLINKOSAUGA

- **Nemeskite elektrinių įrankių, baterijos, papildomos įrangos ir pakuotės į buitinių atliekų konteinerius** (galioja tik ES valstybėms)
 - pagal ES Direktyvą 2012/19/EG dėl naudotų elektrinių ir elektroninių prietaisų atliekų utilizavimo ir pagal vietinius valstybės įstatymus atitarnavę elektriniai įrankiai turi būti surenkami atskirai ir gabenami į antrinių žaliavų tvarkymo vietas, kur jie turi būti sunaikinami ar perdirbami aplinkai nekenksmingu būdu
 - apie tai primins simbolis , kai reikės išmesti atitarnavusį prietaisą
- ! prieš išmesdami bateriją apvyniokite jos galus, kad netyčia nekiltų paviršinio nuotėkio srovė**

МК

Бежично LED-светло 3155

УПАТСТВО

- Работната светилка е наменета за осветлување на суви површини внатре.
- Овој алат не е наменет за професионална употреба
- Внимателно прочитајте го упатството за работа пред употреба и зачувајте го за идни осврти 

ТЕХНИЧКИ ПОДАТОЦИ

Димензии (должина x ширина x висина): 110 x 63 x 180 мм

ЕЛЕМЕНТИ НА АЛАТОТ

- A** Прекинувач за вклучување/исклучување
- B** Глава на светилката
- C** Индикатор за нивото на батеријата

БЕЗБЕДНОСТ





ОПШТИ

- **Внимателно ракувајте со работната светилка**
- **Не го насочувајте светлосниот зрак кон лица или животни и не гледајте во светлото долго (немојте ни од далечина)**
- **Не ја покривајте главата на светилката додека работната светилка работи (главата на светилката се загрева додека работи и може да предизвика изгореници кога ќе се акумулира топлина)**

АКУМУЛАТОРСКА БАТЕРИЈА

- **Испорачаната батерија е делумно наполнета** (за да се обезбеди целосен капацитет на батеријата, целосно наполнете ја батеријата во полначот на батеријата пред да го употребите вашиот електричен алат за првпат)
- **Користете ги исклучиво следниве батерии и полначи со овој алат**
 - Батерија SKIL: BR1*31****
 - Полнач SKIL: CR1*31****
- Оштетената батерија не треба понатаму да се користи туку веднаш да се замени
- Не ја расклопувајте батеријата
- Никогаш не ги изложувајте на дожд алатот/батеријата
- Дозволена температура на околината (алатка/полнач/батерија):
 - при полнење 4...40°C
 - при работа -20...+50°C
 - при складирање -20...+50°C

ОБЈАСНУВАЊЕ НА СИМБОЛИТЕ ЗА АЛАТОТ/БАТЕРИЈАТА

-  Пред употреба прочитајте го прирачникот за употреба
-  Во допир со оган батериите ќе експлодираат, затоа не ги палете батериите од која било причина
-  Секогаш чувајте ги апаратот/полначот/батеријата во просторија на температура пониска од 50°C
-  Не се ослободувајте од електрични алати и батерии во домашниот отпад
-  Класа на изолација III

УПОТРЕБА

- Полнење на акумулаторска батерија
! прочитајте ги безбедносните предупредувања и упатствата дадени со полначот
- Вадење/инсталирање на батеријата ^②
- Индикатор за нивото на батеријата ^⑧
 - притиснете го копчето за индикаторот за нивото на батеријата D за да се прикаже нивото на батеријата.
- Работа со алатот ^⑨
 - притиснете го прекинувачот A еднаш за да го вклучите светлото во режим на висока осветленост
 - притиснете го прекинувачот A повторно за да изберете режим на ниска осветленост
 - притиснете го прекинувачот A повторно за да го исклучите светлото
- Прилагодување на главата на светилката ^⑩
 - главата на светилката B се врти 120 степени
 - рачно поместете ја главата во која било позиција**! не ја притискајте главата над 120 степени**
- Заштита на батеријата
Исклучува машината или спречува машината да се вклучи, кога
 - температурата на батеријата не е во дозволиениот опсег за температура од -20 до +50° C
 - литиум-јонската батерија е скоро празна (за да ја заштити од целосно празнење)**! не продолжувајте да притискате на прекинувачот за вклучување/исклучување откако алатот ќе се исклучи автоматски; батеријата ќе се оштети**
- Држење и насочување на алатот ^⑪
! држете го алатот за местото(та) означени со сива боја

ОДРЖУВАЊЕ/СЕРВИСИРАЊЕ

- Овој алат не е наменет за професионална употреба
- Изворот на светлина на оваа алатка не може да се замени (ако LED-светлото го достигне крајот на својот животен век, алатката мора да се фрли)
- Секогаш чувајте го алатот чист
! отстранете ја батеријата од алатот пред чистење
- Доколку алатот и покрај внимателното работење и контрола некогаш откаже, поправката мора да ја изврши некој овластен SKIL сервис за електрични алати
 - во случај на примедба, испратете го алатот **нерасклопен**, заедно со сметкопотврдата, до вашиот продавач или најблискиот SKIL сервис (адресите се наведени на www.skil.com)
- Имајте предвид дека оштетувањето настанато заради преоптоварување или неправилно ракување со алатот ја отфрла гаранцијата (видете на www.skil.com или прашајте го продавачот за условите на гаранцијата на SKIL)

ЗАШТИТА НА ЖИВОТНАТА СРЕДИНА

- **Не се ослободувајте од електрични алати, батерии, уреди или амбалажа преку нивно фрлање во домашното ѓубре** (само за земјите на ЕУ)
 - според Европската Директива 2012/19/ЕС за ослободување од електрична и електронска опрема и нејзина имплементација во согласност со националните закони, електричните алати кои го достигнале крајот на својот животен век мора да бидат собрани посебно и да бидат вратени во соодветен објект за рециклирање
 - симболот ^⑥ ќе ве потсетува на ова кога ќе дојде време алатот да го фрлите

! пред да се фрли акумулаторската батерија во отпад, заштитите ги нејзините полови

AL

Dritë LED me bateri 3155

HYRJE

- Llamba e punës është e projektuar për ndriçim në zona të thata në ambiente të brendshme
- Kjo vegël nuk është e projektuar për përdorim profesional
- Lexoni me kujdes këtë manual udhëzimesh para përdorimit dhe ruajeni për referencë në të ardhmen

③

TË DHËNAT TEKNIKE ①

Përmasat (gjatësi x gjerësi x lartësi): 110 x 63 x 180 mm

ELEMENTET E VEGËL ②

- A Çelësi i ndezjes/fikjes
- B Koka e llambës
- C Treguesi i nivelit të baterisë

SIGURIA

TË PËRGJITHSHME

- Mbajeni me kujdes llambën e punës
- Mos e drejtoni rrezën e dritës drejt personave ose kafshëve dhe mos shikoni vetë drejtpërdrejt në rrezën e dritës (as nga distanca)
- Mos e mbuloni kokën e llambës kur përdorni llambën e punës (koka e llambës nxehet gjatë përdorimit dhe mund të shkaktojë djegie kur krijohet nxehtësi)

BATERIVE

- Bateria e dhënë është pjesërisht e karikuar (për të siguruar kapacitet të plotë të baterisë, karikojeni baterinë plotësisht në karikuesin e baterisë para se ta përdorni mjetin për herë të parë)

- Përdorni vetëm bateritë dhe karikuesit e mëposhtëm me këtë mjet

- Bateria SKIL: BR1*31****
- Karikues SKIL: CR1*31****

- Mos e përdorni baterinë nëse është e dëmtuar; ajo duhet të zëvendësohet menjëherë
- Mos e çmontoni baterinë
- Mos e ekspozoni mjetin/baterinë në shi
- Lejohet temperatura e ambientit (vegël/karikuesin/bateri):
 - kur karikoni 4...40°C
 - gjatë punës -20...+50°C
 - gjatë magazinimit -20...+50°C

SHPJEGIMI I SIMBOLEVE NË VEGËL/BATERI

- ③ Lexoni manualin e udhëzimeve para përdorimit
- ④ Bateritë mund të shpërthejnë kur hidhen në zjarr, prandaj mos i digjni bateritë për asnjë arsye
- ⑤ Ruajeni veglën/karikuesin/baterinë në vende ku temperatura nuk do të kalojë 50°C
- ⑥ Mos i hidhni veglat elektrike dhe bateritë së bashku me materialet e mbeturinave familjare
- ⑦ Kategoria e izolimit III

PËRDORIMI

- Karikimi i baterisë
! lexoni paralajmërimet dhe udhëzimet e sigurisë të dhëna me karikuesin
 - Heqja/instalimi i baterisë ②
 - Treguesi i nivelit të baterisë ⑧
 - shtypni butonin tregues të nivelit të baterisë D për të shfaqur nivelin aktual të baterisë.
 - Funkcionimi i veglës ⑨
 - shtypni çelësin A një herë për ta ndezur dritën në ndriçim të lartë
 - shtypni çelësin A përsëri për të zgjedhur ndriçimin e ulët
 - shtypni çelësin A përsëri për ta fikur dritën
 - Rregullimi i kokës së llambës ⑩
 - koka e llambës B lëviz 120 gradë
 - lëvizeni manualisht kokën në çfarëdo pozicioni
- !** mos ushtroni forcë për ta lëvizur kokën më shumë se 120 gradë

- Mbrojtja e baterisë
Fiket veglën ose parandalon ndezjen të veglës, kur
 - temperatura e baterisë nuk është brenda diapazonit të lejuar të temperaturës së përdorimit -20 deri në +50°C
 - bateria me jone litiumi është gati bosh (për të mbrojtur nga shkarkimi i thellë)
- ! **mos vazhdoni të shtypni çelësin e ndezjes/fikjes pasi pajisja të fiket automatikisht; bateria mund të dëmtohet**
- Mbatja dhe drejtimi i veglës ⑪
! **mbajeni gjithmonë veglën në zonën(at) e dorezës me ngjyrë gri**

MIRËMBAJTJA / SHËRBIMI

- Kjo vegël nuk është e projektuar për përdorim profesional
- Burimi i dritës së këtij mjeti nuk mund të ndërrohet (nëse drita LED arrin në fund të jetës së saj, mjeti duhet të hidhet)
- Mbjajeni gjithnjë mjetin të pastër
! **hiqeni baterinë nga mjeti para se ta pastroni**
- Nëse pajisja ka defekt pavarësisht kujdesit në prodhim dhe procedurat e provave, riparimi duhet të kryhet nga një qendër e shërbimit pas shitjes për veglat e punës të SKIL
 - dërgoni veglën **të çmontuar** së bashku me vërtetimin e blerjes të shitësi ose te qendra më e afërt e shërbimit e SKIL (adresat si dhe diagrami i shërbimit i veglës janë të paraqitura në www.skil.com)
- Kini parasysh se dëmtimet për shkak të mbingarkesës ose manovrimit të papërshtatshëm të veglës janë të përjashtuara nga garancia (për kushtet e garancisë së SKIL vizitoni www.skil.com ose pyetni shitësin tuaj)

MJEDISI

- **Mos i hidhni veglat elektrike, bateritë, aksesorët dhe paketimin së bashku me materialet e mbeturinave familjare** (vetëm për vendet e BE-së)
 - në respektim të Direktivës evropiane 2012/19/EC për pajisjet elektrike dhe elektronike si mbetje dhe zbatimin e saj në përputhje me ligjet kombëtare, pajisjet elektrike që kanë arritur në fund të jetëgjatësisë së tyre duhet të mblihdhen të ndara dhe të kthehen në një objekt riciklimi në përputhje me mjedisin.
 - simboli ⑥ do t'ju kujtojë për këtë gjë kur të jetë nevoja për t'i hedhur
- ! **para hedhjes mbroni terminalet e baterisë me ngjitës të fortë për të parandaluar qarkun e shkurtër**

آسیب ببیند

- نگهداشتن و هدایت ابزار ⑪
- ! ابزار را از جا(های) دست خاکستری رنگ بگیرید

نگهداری / سرویس - خدمات

- این ابزار برای مصارف حرفه ای مناسب نیست
- منبع نور این ابزار قابل تعویض نمی باشد (اگر چراغ LED به پایان عمر کاری خود برسد. باید ابزار را دور بیندازید)
- ابزار را همیشه تمیز نگهدارید
- ! پیش از تمیز کردن باید باتری را از ابزار جدا کنید
- اگر ابزار علی‌رغم تمام دقت و مراقبتی که در فرایندهای تولید و تست بکار برده شده از کار افتاد. تعمیرات باید فقط در مراکز خدمات پس از فروش ابزارهای برقی SKIL انجام شود
- ابزار را بصورت بازنشسته همراه با رسید خرید به فروشنده یا نزدیک ترین مرکز خدمات رسانی SKIL بفرستید (آدرسها به همراه نمودارنقشه های سرویس ابزار در www.skil.com موجود است)
- توجه داشته باشید که خرابی و خسارت ناشی از اضافه بار یا کار کردن نادرست با ابزار مشمول ضمانت نخواهند بود (برای آگاهی از شرایط ضمانت SKIL به نشانی www.skil.com مراجعه کرده یا از فروشنده خود سوال کنید)

محیط زیست

- ابزارهای برقی. باتری ها. لوازم و بسته بندی آنها را نباید همراه با زباله های عادی خانگی دور انداخت (فقط مخصوص کشورهای عضو اتحادیه اروپا)
- با توجه به مصوبه اروپایی EC/۱۹/۲۰۱۲ اروپا درباره لوازم برقی و الکترونیکی مستعمل و اجرای این مصوبه مطابق با قوانین کشوری. ابزارهای برقی که به پایان عمر مفید خود رسیده اند باید جداگانه جمع آوری شده و به یک مرکز بازیافت مناسب و سازگار با محیط زیست انتقال یابند
- نمادعلامت ① یادآور این مسئله در هنگام دور انداختن است
- ! قبل از دور انداختن باتری حتماً باید روی پایانه های باتری را با نوار چسب سنگین بپوشانید تا اتصال کوتاه نکند

- کن علی علم بأن التلف الناتج عن زيادة التحميل أو التعامل مع الأداة بطريقة خاطئة سيتم استثناءه من الضمان (لمعرفة شروط ضمان SKIL انظر www.skil.com أو قم بسؤال بائع المعدات)

البيئة المحيطة

- لا تتخلص من الأدوات الكهربائية والبطاريات والملحقات ومواد التغليف مع النفايات المنزلية (لدول الاتحاد الأوروبي فقط):
- وفقاً للتوجيه الأوروبي EC/19/2012 حول نفايات المعدات الكهربائية والإلكترونية وتطبيقه بالتوافق مع القانون المحلي. يجب جمع الأدوات الكهربائية المنتهية الصلاحية بشكل منفصل وإرسالها إلى أحد منشآت إعادة التصنيع المتوافقة مع البيئة
- سيذكر الرمز ① بهذا عند الحاجة إلى التخلص من أية أداة:
- ! قبل التخلص من البطارية، قم بحماية الأطراف بشرط قوي لمنع حدوث دائرة قصيرة

FA

يژراش LED غارغ

۳۱۵۵

مقدمه

- چراغ کار برای روشن کردن فضا در محیط های داخل ساختمان و خشک می باشد
- این ابزار برای مصارف حرفه ای مناسب نیست
- لطفاً پیش از کار با دستگاه این دفترچه راهنما را با دقت مطالعه کرده و آنرا برای استفاده آتی نگه دارید ③

اطلاعات فنی ①

ابعاد (ارتفاع x عرض x طول): ۱۱۰ x ۶۳ x ۱۸۰ میلیمتر

اجزای ابزار ②

- A کلید روشن/خاموش
- B سر چراغ
- C نشانگر شارژ باتری

ایمنی عمومی

- هنگام کار و دست زدن به چراغ کار خیلی دقت کنید
- نور چراغ را به سمت افراد یا حیوانات نگرفته و خودتان به نور چراغ خیره نشوید (حتی از فاصله دور)
- هنگام کار با چراغ کار نباید سر چراغ را بپوشانید (سر چراغ در طول کار داغ شده وقتی گرما زیاد شود می تواند باعث سوختگی گردد)
- باتری ها
- شارژر باتری ارائه شده کامل نیست (برای تضمین

- کامل بودن ظرفیت باتری باید باتری را پیش از نخستین بار استفاده از ابزار الکتریکی بطور کامل در شارژر باتری شارژ کنید
- تنها از باتری ها و شارژرهای زیر با این ابزار استفاده کنید
- باتری BR1 SKIL: ۳۱۰۰۰۰۰۰
- شارژر CR SKIL: ۳۱۰۰۰۰۰۰
- اگر باتری آسیب دیده است از آن استفاده نکنید: باید فوراً آنرا عوض کنید
- باتری را از هم باز نکنید
- ابزار/باتری نباید در معرض باران قرار داده شود
- دمای محیطی مجاز (ابزار/شارژر/باتری):
- هنگام شارژ ۴... ۴۰ درجه سانتیگراد
- هنگام کار ۲۰... ۵۰ درجه سانتیگراد
- قرار دادن در محل نگهداری ۲۰... ۵۰ درجه سانتیگراد
- شرح علائم و نمادهای ابزار/باتری
- ③ پیش از کار حتماً دفترچه راهنما را مطالعه کنید
- ④ اگر باتری در آتش انداخته شود امکان انفجار آن وجود دارد. بنابراین هرگز و به هیچ دلیلی باتری را نسوزانید
- ⑤ ابزار/شارژر را در مکانی نگهدارید که دمای آن از ۵۰ درجه سانتیگراد تجاوز نمی کند
- ⑥ ابزارهای برقی. باتری ها، آنها را نباید همراه با زیاله های عادی خانگی دور انداخت
- III العزل من الفنة ⑦

استفاده

- شارژ کردن باتری
- ! هشدارها و دستورالعمل های ارائه شده همراه شارژر را مطالعه کنید
- برداشتن/قرار دادن باتری ①
- نشانگر شارژر باتری ②
- برای نمایش سطح کنونی باتری. دکمه نشانگر شارژر باتری D را فشار دهید.
- کار کردن با ابزار ③
- برای روشن کردن چراغ در حالت روشنایی بالا کلید A را یک بار فشار دهید
- برای انتخاب حالت روشنایی پایین کلید A را دوباره فشار دهید
- برای خاموش کردن چراغ کلید A را دوباره فشار دهید
- تنظیم سر چراغ ④
- سر چراغ B می تواند ۱۲۰ درجه بچرخد
- سر را بصورت دستی به موقعیت دلخواه ببرید
- ! سعی نکنید با وارد کردن زور سر را بیش از ۲۱۰ درجه حرکت دهید
- محافظت باتری
- در موارد زیر ابزار را خاموش کرده و یا از روشن شدن ابزار جلوگیری می نماید
- دمای باتری در محدوده دمایی مجاز ۲۰- تا ۵۰ درجه سانتیگراد نیست
- باتری یون لیتیوم تقریباً تخلیه شده است (برای محافظت در برابر تخلیه کلی)
- ! بعد از خاموش شدن خودکار ابزار کلید روشن/خاموش را مرتب فشار ندهید: امکان دارد باتری

الأسباب

- ⑤ قم بتخزين الأداة/الشاحن/البطارية في أماكن لا تتجاوز درجة الحرارة فيها ٥٠ درجة مئوية؛
- ① لا تتخلص من الأدوات الكهربائية والبطاريات مع النفايات المنزلية
- III كلاس عايق ⑦

الاستخدام

- شحن البطارية
- ! اقرأ حذيرات السلامة والتعليمات المرفقة بالشاحن
- فك/تركيب البطارية ①
- مبين مستوى البطارية ⑧
- اضغط على زر مؤشر مستوى البطارية D لعرض مستوى البطارية الحالي.
- تشغيل الأداة ⑨
- اضغط على المفتاح A مرة واحدة لتشغيل المصباح في وضع السطوع العالي؛
- اضغط على المفتاح A مرة أخرى لتحديد وضع السطوع المنخفض؛
- اضغط على المفتاح A مرة أخرى لإيقاف تشغيل المصباح؛
- ضبط رأس المصباح ⑩
- يدور رأس المصباح B حول محوره ١٢٠ درجة؛
- حرك الرأس يدويًا إلى أي وضع؛
- ! لا تقم بتدوير الرأس قسراً لأكثر من ٠٢١ درجة؛
- حماية البطارية
- إيقاف تشغيل الأداة أو منع تشغيل الأداة عندما لا تكون درجة الحرارة ضمن النطاق المسموح به وهو من ٢٠٠ إلى ٥٠٠ درجة مئوية؛
- تصبح بطارية أيون الليثيوم شبه فارغة (حمايتها ضد التفريغ التام للشحنة)
- ! لا تستمر في الضغط على مفتاح تشغيل/إيقاف تشغيل بعد إيقاف تشغيل الأداة تلقائياً، فرما تتسبب في إتلاف البطارية
- إمساك الأداة وتوجيهها ⑪
- ! إمساك الأداة دائماً من منطقة (مناطق) المقبض رمادية اللون؛

الصيانة / الخدمة

- لم يتم تصميم هذه الأداة للاستخدام الاحترافي؛
- لا يمكن استبدال مصدر الإضاءة في هذه الأداة (إذا وصل مصباح LED إلى نهاية عمر الخدمة الخاص به، فيجب التخلص من الأداة)؛
- حافظ على نظافة الأداة دائماً؛
- ! أزل البطارية من الأداة قبل التنظيف
- إذا تعذر تشغيل الأداة على الرغم من الحذر الشديد في إجراءات التصنيع والاختبار، فيجب القيام بالإصلاحات بواسطة مركز خدمة ما بعد البيع لأدوات الطاقة التابع لشركة SKIL؛
- قم بإرسال الأداة دون تفكيكها بالإضافة إلى إثبات الشراء إلى البائع أو أقرب محطة خدمة SKIL (العناوين بالإضافة إلى مخطط الخدمة متاحان على www.skil.com)

مقدمة

- تم تصميم مصباح العمل للإضاءة في المناطق الداخلية الجافة
- لم يتم تصميم هذه الأداة للاستخدام الاحترافي؛
- اقرأ دليل الإرشادات هذا بعناية قبل الاستخدام. واحتفظ به كمرجع في المستقبل ③

البيانات الفنية ①

الأبعاد (الطول × العرض × الارتفاع): ١١٠ × ٦٣ × ١٨٠ مم

مكونات الأداة ②

- A مفتاح التشغيل/إيقاف
- B رأس المصباح
- C مبين مستوى البطارية

أمان

معلومات عامة

- التعامل بحذر مع مصباح العمل
- عدم توجيه شعاع المصباح مباشرة إلى الأشخاص أو الحيوانات ولا تحذق في شعاع المصباح بنفسك (ولا حتى من على مسافة)
- عدم تغطية رأس المصباح أثناء تشغيل مصباح العمل (ترتفع درجة حرارة رأس المصباح أثناء التشغيل وقد يتسبب في حدوث حروق عند تزايد ارتفاع درجة الحرارة بشكل كبير)
- البطاريات
- البطارية المزودة مشحونة جزئياً (لضمان السعة الكاملة للبطارية، قم بشحن البطارية بالكامل في شاحن البطارية قبل استخدام الأداة الكهربائية لأول مرة)
- استخدم البطاريات والشواحن التي ترد مع هذه الأداة فقط

- بطارية SKIL: BR1 ٣١٠٠٠٠٠٠
- شاحن SKIL: CR1 ٣١٠٠٠٠٠٠٠٠
- لا تستخدم البطارية إذا تعرضت للتلف؛ يجب استبدالها على الفور
- لا تقم بتفكيك البطارية
- لا تعرض الأداة/البطارية للأمتار
- درجة الحرارة المحيطة المسموح بها (الأداة/الشاحن/البطارية):
- عند الشحن ٤...٤٠° مئوية
- أثناء التشغيل ٤٠...٥٠° مئوية
- أثناء التخزين ٢٠...٥٠° مئوية
- ③ شرح الرموز الموجودة على الأداة/البطارية
- قم بقراءة دليل الإرشادات قبل الاستخدام
- ④ قد تنفجر البطاريات عندما يتم التخلص منها بإشعال النار بها. لذا لا تقم بإحراقها لأي سبب من

10

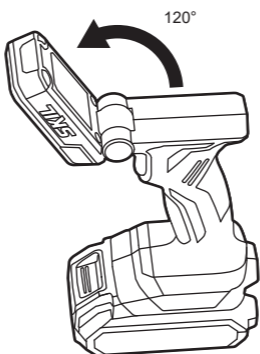

11

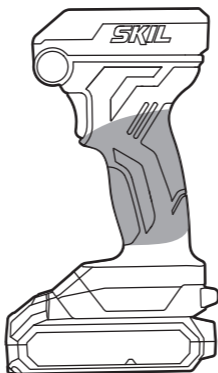

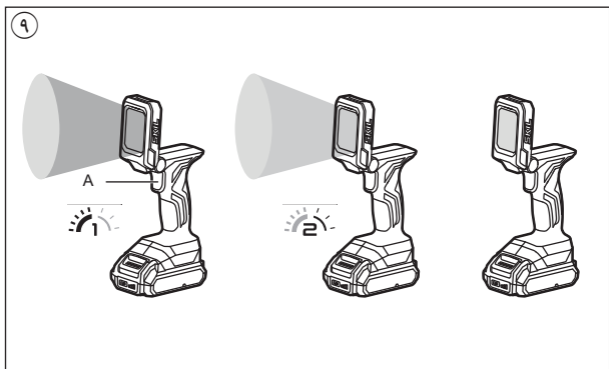
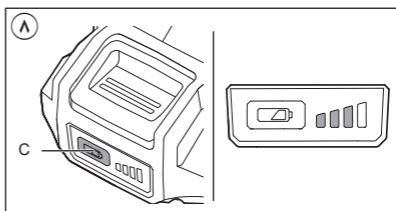
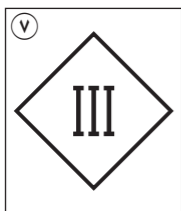
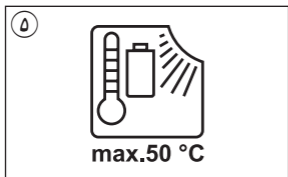
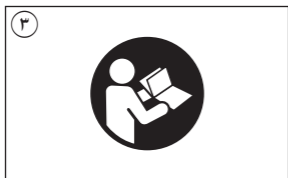

1

3155

20V Max
18
Volt

2,0 Ah
2,5 Ah

0,7 kg

4,0 Ah
5,0 Ah

1,0 kg

5700
Kelvin

360
Lumen

225
Lumen

2

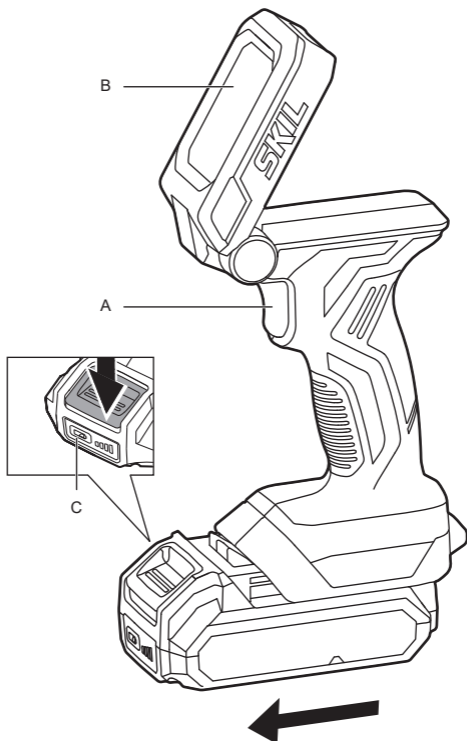

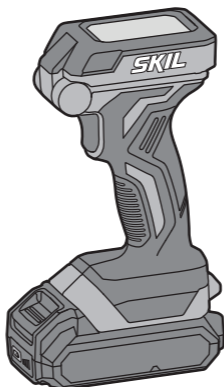

دليل الاستعمال **AR**
راهنمای اصلي **FA**

